



Administratörsguide för Cisco IP Phone 7800-seriens multiplattformstelefoner

Först publicerad: 2016-01-29

Senast ändrad: 2019-01-30

Americas Headquarters

Cisco Systems, Inc.
170 West Tasman Drive
San Jose, CA 95134-1706
USA
<http://www.cisco.com>
Tel: 408 526-4000
800 553-NETS (6387)
Fax: 408 527-0883

THE SPECIFICATIONS AND INFORMATION REGARDING THE PRODUCTS IN THIS MANUAL ARE SUBJECT TO CHANGE WITHOUT NOTICE. ALL STATEMENTS, INFORMATION, AND RECOMMENDATIONS IN THIS MANUAL ARE BELIEVED TO BE ACCURATE BUT ARE PRESENTED WITHOUT WARRANTY OF ANY KIND, EXPRESS OR IMPLIED. USERS MUST TAKE FULL RESPONSIBILITY FOR THEIR APPLICATION OF ANY PRODUCTS.

THE SOFTWARE LICENSE AND LIMITED WARRANTY FOR THE ACCOMPANYING PRODUCT ARE SET FORTH IN THE INFORMATION PACKET THAT SHIPPED WITH THE PRODUCT AND ARE INCORPORATED HEREIN BY THIS REFERENCE. IF YOU ARE UNABLE TO LOCATE THE SOFTWARE LICENSE OR LIMITED WARRANTY, CONTACT YOUR CISCO REPRESENTATIVE FOR A COPY.

The following information is for FCC compliance of Class A devices: This equipment has been tested and found to comply with the limits for a Class A digital device, pursuant to part 15 of the FCC rules. These limits are designed to provide reasonable protection against harmful interference when the equipment is operated in a commercial environment. This equipment generates, uses, and can radiate radio-frequency energy and, if not installed and used in accordance with the instruction manual, may cause harmful interference to radio communications. Operation of this equipment in a residential area is likely to cause harmful interference, in which case users will be required to correct the interference at their own expense.

The following information is for FCC compliance of Class B devices: This equipment has been tested and found to comply with the limits for a Class B digital device, pursuant to part 15 of the FCC rules. These limits are designed to provide reasonable protection against harmful interference in a residential installation. This equipment generates, uses and can radiate radio frequency energy and, if not installed and used in accordance with the instructions, may cause harmful interference to radio communications. However, there is no guarantee that interference will not occur in a particular installation. If the equipment causes interference to radio or television reception, which can be determined by turning the equipment off and on, users are encouraged to try to correct the interference by using one or more of the following measures:

- Reorient or relocate the receiving antenna.
- Increase the separation between the equipment and receiver.
- Connect the equipment into an outlet on a circuit different from that to which the receiver is connected.
- Consult the dealer or an experienced radio/TV technician for help.

Modifications to this product not authorized by Cisco could void the FCC approval and negate your authority to operate the product.

The Cisco implementation of TCP header compression is an adaptation of a program developed by the University of California, Berkeley (UCB) as part of UCB's public domain version of the UNIX operating system. All rights reserved. Copyright © 1981, Regents of the University of California.

NOTWITHSTANDING ANY OTHER WARRANTY HEREIN, ALL DOCUMENT FILES AND SOFTWARE OF THESE SUPPLIERS ARE PROVIDED "AS IS" WITH ALL FAULTS. CISCO AND THE ABOVE-NAMED SUPPLIERS DISCLAIM ALL WARRANTIES, EXPRESSED OR IMPLIED, INCLUDING, WITHOUT LIMITATION, THOSE OF MERCHANTABILITY, FITNESS FOR A PARTICULAR PURPOSE AND NON-INFRINGEMENT OR ARISING FROM A COURSE OF DEALING, USAGE, OR TRADE PRACTICE.

IN NO EVENT SHALL CISCO OR ITS SUPPLIERS BE LIABLE FOR ANY INDIRECT, SPECIAL, CONSEQUENTIAL, OR INCIDENTAL DAMAGES, INCLUDING, WITHOUT LIMITATION, LOST PROFITS OR LOSS OR DAMAGE TO DATA ARISING OUT OF THE USE OR INABILITY TO USE THIS MANUAL, EVEN IF CISCO OR ITS SUPPLIERS HAVE BEEN ADVISED OF THE POSSIBILITY OF SUCH DAMAGES.

Any Internet Protocol (IP) addresses and phone numbers used in this document are not intended to be actual addresses and phone numbers. Any examples, command display output, network topology diagrams, and other figures included in the document are shown for illustrative purposes only. Any use of actual IP addresses or phone numbers in illustrative content is unintentional and coincidental.

All printed copies and duplicate soft copies of this document are considered uncontrolled. See the current online version for the latest version.

Cisco has more than 200 offices worldwide. Addresses and phone numbers are listed on the Cisco website at www.cisco.com/go/offices.

Cisco and the Cisco logo are trademarks or registered trademarks of Cisco and/or its affiliates in the U.S. and other countries. To view a list of Cisco trademarks, go to this URL: www.cisco.com/go/trademarks. Third-party trademarks mentioned are the property of their respective owners. The use of the word partner does not imply a partnership relationship between Cisco and any other company. (1721R)

© 2019 Cisco Systems, Inc. Med ensamrätt.



INNEHÅLL

KAPITEL 1

Ny och ändrad information 1

- Nytt och ändrat för version 11.2(3) av den fasta programvaran 1
- Nya och ändrade funktioner för version 11.2(1) av den fasta programvaran 3
- Nya och ändrade funktioner för version 11.1(2) av den fasta programvaran 4
- Nya och ändrade funktioner för version 11.1(1) av den fasta programvaran 5
- Nya och ändrade funktioner för version 11.0(1) av den fasta programvaran 6
- Nya och ändrade funktioner för Firmware Release 11 (0) 6
- Ny information om version 10.4(1) SR1 av den fasta programvaran 8
- Ny information om version 10.4(1) av den fasta programvaran 8

DEL I:

Om Cisco IP-telefonen 11

KAPITEL 2

Tekniska detaljer 13

- Översikt över Cisco IP Phone 13
- Fysiska och driftsmiljörelaterade specifikationer 13
- Kabelspecifikationer 14
- Nätverks- och datorportkontakt 15
 - Nätverksportkontakt 15
 - Datorportkontakt 15
- Telefonströmförsörjning 16
 - Strömavbrott 17
 - Energispar 17
 - Strömbalansering över LLDP 18
- Nätverksprotokoll 18
- Interaktion med VLAN 21
- Externa enheter 22

KAPITEL 3**Maskinvara i Cisco Unified IP Phone 23**

- Maskinvaruöversikt för Cisco IP Phone 23
 - Cisco IP Phone 7811 24
 - Telefonanslutningar 24
 - Cisco IP Phone 7821 25
 - Telefonanslutningar 25
 - Cisco IP Phone 7841 26
 - Telefonanslutningar 26
 - Cisco IP Phone 7861 27
 - Telefonanslutningar 27
 - Knappar och maskinvara 28
 - Hitta rätt 30
 - Programstyrda knappar, linjeknappar och funktionsknappar 30
 - Skillnader i terminologi 31

DEL II:**Installation av Cisco IP Phone 33**

KAPITEL 4**Installation av Cisco IP Phone 35**

- Kontrollera nätverksinställningen 35
- Installera Cisco IP Phone 36
- Konfigurera nätverket från telefonen 37
 - Fält för nätverkskonfiguration 38
 - Text och menyalternativ från telefonen 43
- Kontrollera att telefonen startar 44
- Konfigurera röstcodec 44
- Ställa in valfria nätverksservrar 45
- VLAN-inställningar 45
 - Cisco Discovery Protocol 46
 - LLDP-MED 46
 - Chassis ID TLV 47
 - Port ID TLV 47
 - Time to Live TLV 48
 - Slutet av LLDPDU TLV 48

Portbeskrivning TLV	48
Systemnamn TLV	48
Systemfunktioner TLV	48
Management Address TLV	48
Systembeskrivning TLV	49
IEEE 802.3 MAC / PHY Configuration / Status TLV	49
LLDP-MED-funktioner TLV	49
Nätverkspolicy TLV	50
LLDP-MED Extended Power-Via-MDI TLV	50
LLDP-MED Inventory Management TLV	50
Fastställd nätverkspolicy och servicekvalitet	51
Speciella VLAN	51
Standard-QoS för SIP-läge	51
Servicekvalitet för CDP	51
Servicekvalitet för LLDP-MED	51
Samexistens med CDP	51
LLDP-MED och flera nätverksenheter	52
LLDP-MED och IEEE 802.X	52
Konfigurera VLAN-inställningar	52
Konfigurera DHCP VLAN-alternativ från telefonwebbsidan	52
SIP och NAT-konfiguration	53
SIP och Cisco IP Phone	53
SIP över TCP	54
SIP-proxyredundans	54
Dubbelregistrering	54
Felväxling och återställningsregistrering	55
RFC3311	55
SIP NOTIFY XML-Service	55
SIP-konfiguration	56
Konfigurera grundläggande SIP-parametrar	56
Konfigurera SIP-timervärden	56
Konfigurera svarsstatuskodhantering	56
Konfigurera NTP-servern	57
Konfigurera RTP-parametrar	57

Kontrollera SIP- och RTP-beteende i dubbelläge	58
Konfigurera SDP-nyttolasttyper	59
Konfigurera SIP-inställningar för anknytningar	59
Konfigurera SIP Proxy Server	60
Konfigurera abonnentinformationsparametrar	60
Hantera NAT-transversering med telefoner	60
Aktivera NAT-mappning	61
NAT-mappning med sessionsgränskontroller	61
NAT-mappning med SIP-ALG-router	61
NAT-mappning med statisk IP-adress	61
Konfigurera NAT-mappning med STUN	62
Nummeradministration	64
Nummerplanöversikt	64
Siffersekvenser	64
Siffersekvensexempel	65
Acceptans och överföring av de ringda siffrorna	67
Nummerplantimer (lurtimer)	68
Lång siffertimer (timer för ofullständig post)	68
Kort siffertimer (timer för fullständig post)	69
Redigera nummerplanen på IP-telefonen	70
Återställ kontrolltimers	70
Regionala parametrar och tilläggstjänster	71
Regionala parametrar	71
Ställ in kontrolltimervärden	71
Lokalisera en Cisco IP Phone	71
Tid och datuminställningar	72
Konfigurera sommartid	72
Språkinställning för telefonens skärm	73
Dokumentation för Cisco IP Phone 7800-serien	76

KAPITEL 5**Inställning av tredjepartssamtalskontroll** 77

Fastställ telefonens MAC-adress	77
Nätverkskonfiguration	77
Etablering	78

Rapportera aktuell telefonkonfiguration till etableringsservern	78
Webbaserat konfigurationsverktyg	80
Åtkomst till webbsidan för telefonen	80
Tillåt webbåtkomst till en Cisco IP Phone	81
Fastställ IP-adressen för telefonen	81
Visa status för hämtning	82
Webbadministrationsflikar	82
Administratör och användarkonton	82
Aktivera användaråtkomst till telefonens gränssnittsmenyer	82
Åtkomst till administrativa alternativ med inloggning	83
Åtkomst till administrativa alternativ med IP-adress	83

DEL III:**Installation av maskinvara och tillbehör 85**

KAPITEL 6**Tillbehör till Cisco IP Phone 87**

Tillbehör som stöds	87
Externa högtalare och mikrofon	87
Ansluta basstället	88
Headset	88
Ljudkvalitet	89
Analoga headset	89

KAPITEL 7**Väggfästen 91**

Väggmonteringskit	91
Komponenter till olåsbart väggfäste för 7811	91
Montera olåsbart väggfäste för 7811	93
Ta bort telefonen från olåsbart väggfäste för 7811	97
Komponenter till olåsbart väggfäste	99
Installera olåsbart väggfäste	101
Ta loss telefonen från det olåsbara väggfästet	105
Komponenter till olåsbart väggfäste för 7861	107
Installera det olåsbara väggfästet för 7861	109
Ta loss telefonen från det olåsbara väggfästet	113
Justera telefonlurshållaren	115

DEL IV:	Cisco IP Phone – administration	117
----------------	--	------------

KAPITEL 8	Säkerhet i Cisco IP Phone	119
	Säkerhetsfunktioner	119
	Domän och Internetinställning	119
	Konfigurera domäner med begränsad åtkomst	119
	Konfigurera Internet-anslutningstyp	119
	DHCP Option Support	120
	Konfigurera Challenge for the SIP INVITE Messages	121
	Transport Layer Security	122
	Konfigurera kryptering av signalering med SIP över TLS	122
	Konfigurera LDAP via TLS	122
	Telefoner som stöds i det här dokumentet	123
	Översikt över Ciscos produktsäkerhet	123

KAPITEL 9	Anpassning av Cisco IP Phone	125
	Telefoninformation och bildskärmsinställningar	125
	Konfigurera telefonnamn	125
	Ändra bakgrunden på telefonsidan	126
	Lägga till en logotyp som startskärm	126
	Justera timern för bakgrundsbelysningen med konfigurationsverktyget	127
	Konfigurera antalet samtalslayouter per linje	127
	Omvänd namnsökning för inkommande och utgående samtal	127
	Aktivera och inaktivera omvänd namnsökning	128
	Samtalsfunktionskonfiguration	129
	Aktivera samtalsöverföring	129
	Vidarebefordra samtal	129
	Aktivera vidarebefordring av samtal på fliken Röst	129
	Aktivera vidarebefordring av samtal på fliken Användare	130
	Aktivera konferenser	130
	Aktivera inspelning av fjärrsamtal med SIP REC	130
	Aktivera inspelning av fjärrsamtal med SIP INFO	132
	Konfigurera indikation för missade samtal med konfigurationsverktyget	133

Aktivera Stör ej	133
Konfigurera stjärnkoder för Stör ej	134
Konfigurera en agenttelefon för kontaktcenter	134
Konfigurera en telefon för närvaro	135
Delade linjer	135
Konfigurera en delad linje	136
Konfigurera röstbrevlådan	137
Konfigurera röstmeddelanden för varje anknytning	137
Konfigurera indikator för väntande meddelande	137
Tilldela en ringsignal till en anknytning	138
Lägga till olika ringsignaler	138
Konfigurera ljudinställningar	139
Ange Audio Compliance Standard	140
Användaråtkomst	140
Telefonwebbserver	140
Konfigurera webbservern från telefonskärmens gränssnitt	141
URL för direktåtgärd	141
Aktivera åtkomst till telefonens webbgränssnitt	142
XML-tjänster	143
XML-katalogtjänst	144
XML-program	144
Makrovariabler	144
Konfigurera en telefon för att ansluta till en XML-katalogtjänst	147
Konfigurera en telefon för att ansluta till ett XML-program	147

KAPITEL 10
Telefonfunktioner och inställning 149

Översikt över telefonens funktioner och inställningar	150
Stöd för Cisco IP Phone-användare	150
Telefonifunktioner för Cisco IP Phone	151
Funktionsknappar och programstyrda knappar	157
Tillåt användarna att konfigurera funktioner på linjenycklarna	158
Tillåt användarna att konfigurera funktioner på linjenycklarna	158
Konfigurera ett kortnummer på en linjeknapp	159
Konfigurera ett kortnummer på sidan med konfigurationsverktyget	160

Kortnummer	161
Aktivera knappen Konferens med en stjärnkod	161
Ställa in extra linjeknappar	161
Konfigurera skärmläckaren via telefonens webbsida	162
Telefonkonfiguration för att övervaka andra telefoner	163
Konfigurera telefonen för att övervaka flera användares linjer	163
Telefonkonfiguration för att övervaka andra telefoner	164
Konfigurera telefonen för att övervaka flera användares linjer	164
Konfigurera en linjeknapp på telefonen för att övervaka en enskild användares linje	165
Konfigurera fältet för upptagetlampa med andra funktioner	166
Konfigurera alfanumerisk uppringning	167
Konfigurera en sökningsgrupp (multisökning)	168
Lägga till prioriterad sökning	169
Parkera samtal	171
Konfigurera samtalsparkering med stjärnkoder	171
Lägg till Parkera samtal på en programmerbar linjeknapp	171
Konfigurera programmerbara knappar	172
Anpassa en programmerbar funktionsknapp	173
Konfigurera växling för programmerbara funktionsknappar	173
Konfigurera ett kortnummer på en programmerbar funktionsknapp	174
Programmerbara funktionsknappar	175
Konfigurera etableringsauktoritet	179
Konfigurera etableringsauktoritet i telefonkonfigurationsfilen	180
Aktivera hoteling på en telefon	181
Ange användarens lösenord	181
Hämta loggar från problemlapporteringsverktyget	181
Konfigurera PRT-överföring	182
Konfigurera en telefon för att acceptera sökning automatiskt	183
Serverkonfigurerad sökning	184
Hantera telefoner med TR-069	184
Visa TR-069-status	184
Aktivera elektronisk klykkontakt	185
Rapportera alla telefonproblem på telefonens webbsida	185
Rapportera ett problem med telefonen från en fjärrplats	186

PRT-Status	186
Fabriksåterställning av telefon med knappen för webbanvändargränssnitt	187
Konfigurera en säker anknytning	187
Hämta paket	188
Nödsamtal	188
Stöd för nödsamtal i bakgrunden	188
Stöd för nödsamtal – terminologi	189
Konfigurera en telefon för att ringa nödsamtal	190
Konfigurera SIP-transport	190
Blockera SIP-meddelanden utan proxy på en telefon	191
Konfigurera ett sekretesshuvud	192
Aktivera P-Early-Media Support	192
Utdelning av firmware	193
Aktivera delning av peer-programvara	193
Profilautentisering	194
Specificera typ av Profilautentisering	195
Lägg till Ignorera programmerbar funktionsknapp om du vill stänga av ljudet för inkommande samtal	195
Aktivera BroadWorks var som helst	196
Synkronisera funktionen Blockera uppringnings-ID med telefonen och BroadWorks XSI-servern	196
Aktivera visning av BroadWorks XSI-samtalsloggar för en linje	197
Stör ej (DND) och status för vidarekoppling av samtalsynkronisering	197
Aktivera Funktionen Linjeknappsynkronisering	198
Aktivera Status för synkronisering via XSI Service för vidarekoppling av samtal	199
Aktivera stör ej status synkronisering via XSI tjänst	199

KAPITEL 11
Inställning av företagskatalog och den personliga katalogen 201

Inställning av personlig katalog	201
LDAP-konfiguration	201
Förbered LDAP-företagskatalogsökning	202
Konfigurera BroadSoft-inställningar	202
Konfigurera XML-katalogtjänsten	203

DEL V:
Felsökning av Cisco IP Phone 205

KAPITEL 12**Övervakning av telefonsystem 207**

- Översikt över telefonsystemövervakning 207
- Inkludera en enhetsidentifierare i överförda Syslog-meddelanden 207
- Status på Cisco IP Phone 208
 - Visa telefoninformationsfönstret 208
 - Visa telefonstatus 208
 - Visa statusmeddelanden på telefonen 209
 - Visa nätverksstatus 209
 - Visa fönstret Samtalsstatistik 210
 - Samtalsstatistikfält 210
 - Visa statusen för anpassning i konfigurationsverktyget 212
- Webbsidan för Cisco IP Phone 213
 - Info 213
 - Status 213
 - Felsökningsinfo 220
 - Hämtningsstatus 221
 - Nätverksstatistik 222
 - Röst 226
 - System 226
 - SIP 233
 - Etablering 244
 - Regionala 257
 - Telefon 269
 - Anknytning 282
 - Användare 300
 - Ass-konsol 304
 - TR-069 307
 - Samtalshistorik 309
 - Personlig katalog 309

KAPITEL 13**Felsökning 311**

- Allmän felsökningsinformation 311
- Startproblem 313

Cisco IP Phone går inte igenom den normala startprocessen	313
Telefonen visar felmeddelanden	314
Telefonen kan inte ansluta med DNS	314
Skadad konfigurationsfil	314
Cisco IP Phone kan inte hämta IP-adressen	315
Problem med telefonåterställning	315
Telefonen återställs på grund av intermittent nätverksfel	315
Telefonen återställs grund av DHCP-inställningsfel	315
Telefon återställs på grund av felaktig statisk IP-adress	316
Telefonen återställs vid kraftig nätverksanvändning	316
Telefonen startar inte	316
Telefonen kan inte ansluta till LAN	316
Ljudproblem	317
Ingen talsökväg	317
Hackigt tal	317
Allmänna problem med samtal i telefonen	317
Telefonsamtal kan inte upprättas	317
Telefonen känner inte igen DTMF-siffror eller siffrorna fördröjs	318
Felsökningsfunktion	318
ACD-samtalsinformation saknas	318
Telefonen visar inte programstyrda knappar för ACD	318
Samtalet spelas inte in	319
Ett nödsamtal kopplas inte till räddningstjänster	319
Närvarostatus fungerar inte	320
Telefonens närvaromeddelande: Kopplas bort från servern	320
Telefonen kan inte använda BroadSoft Directory för XSI	320
Problem med telefondisplay	321
Teckensnittet är för litet eller har ovanliga tecken	321
Telefonskärmen visas rutor i stället för asiatiska tecken	321
Etiketter för programstyrda knappar trunkeras.	322
Telefonens språk visas inte	322
Rapportera alla telefonproblem på telefonens webbsida	322
Rapportera ett problem med telefonen från en fjärrplats	323
Felsökningsförfaranden	323

Kontrollera DHCP-inställningar	323
Verifiera DNS-inställningar	324
Ytterligare felsökningsinformation	324

KAPITEL 14**Underhåll 325**

Grundläggande återställning	325
Utföra en fabriksåterställning med telefonens knappsats	326
Utför fabriksåterställning från Telefon-menyn	326
Fabriksåterställning av telefonen via telefonwebbsidan	327
Identifiera telefonproblem med en URL på telefonwebbsidan	327
Röstkvalitetsövervakning	328
Tips för felsökning av röstkvalitet	328
Röstkvalitetsrapportering	329
Scenarier som stöds för röstkvalitetsrapportering	329
MOS och kodning	330
Konfigurera röstkvalitetsrapportering	330
Rengöring av Cisco IP Phone	331
Visa telefoninformation	331
Orsaker till omstart	331
Omstartshistorik i telefonwebbanvändargränssnittet	332
Omstartshistorik på en Cisco IP Phone-skärm	332
Omstartshistorik i statusdumpfilen	332
Telefonbeteende under överbelastning av nätverket	332

BILAGA A:

TR-069 – parameterjämförelse	335
XML och TR-069 – parameterjämförelse	335



KAPITEL 1

Ny och ändrad information

- [Nytt och ändrat för version 11.2\(3\) av den fasta programvaran, på sidan 1](#)
- [Nya och ändrade funktioner för version 11.2\(1\) av den fasta programvaran, på sidan 3](#)
- [Nya och ändrade funktioner för version 11.1\(2\) av den fasta programvaran, på sidan 4](#)
- [Nya och ändrade funktioner för version 11.1\(1\) av den fasta programvaran, på sidan 5](#)
- [Nya och ändrade funktioner för version 11.0\(1\) av den fasta programvaran, på sidan 6](#)
- [Nya och ändrade funktioner för Firmware Release 11 \(0\), på sidan 6](#)
- [Ny information om version 10.4\(1\) SR1 av den fasta programvaran, på sidan 8](#)
- [Ny information om version 10.4\(1\) av den fasta programvaran, på sidan 8](#)

Nytt och ändrat för version 11.2(3) av den fasta programvaran

Uppdateringar	Nya och ändrade avsnitt
Du har lagt till Katalanska till listan över språk som stöds	Språk som stöds för telefondisplayen, på sidan 74
Uppdaterade detaljerna för nyckelorden för <code>--key</code> och lade till en anteckning om RFC 8188-baserad kryptering.	Rapportera aktuell telefonkonfiguration till etableringsservern, på sidan 78
Nya ämnen har lagts till för att supporta ljud efterlevnad standarder: ETSI och TIA	Ange Audio Compliance Standard, på sidan 140
Information tillagd om hur telefonanvändare kan konfigurera snabbuppringning och övervaka en medarbetars telefonlinje.	Tillåt användarna att konfigurera funktioner på linjenycklarna, på sidan 158
Nytt avsnitt tillagt för att ersätta den befintliga fältkonfigurationen för upptagenlampan (Busy Lamp Field) på ett avsnitt för övervakning av telefon.	Telefonkonfiguration för att övervaka andra telefoner, på sidan 163
Nytt avsnitt tillagt för att ersätta det befintliga ämnet Konfigurera telefonen för att övervaka flera användares linjer.	Konfigurera telefonen för att övervaka flera användares linjer, på sidan 163

Lagt till ny uppgift om hur du aktiverar tidigt mediastöd	Aktivera P-Early-Media Support, på sidan 192
Avsnitt tillagt för att ersätta ämnet ”Ställ in profilkonto” för att stödja förbättringarna i profil-autentisering	Profilautentisering, på sidan 194 Specificera typ av Profilautentisering, på sidan 195
Nya fält och ämnen tillagda för att stödja funktionen Stör ej och statussynkronisering för vidarekoppling av samtal	Stör ej (DND) och status för vidarekoppling av samtalsynkronisering, på sidan 197 Aktivera Funktionen Linjeknappsynkronisering, på sidan 198 Aktivera Status för synkronisering via XSI Service för vidarekoppling av samtal, på sidan 199 Aktivera stör ej status synkronisering via XSI tjänst, på sidan 199 XSI-linjetjänst, på sidan 294
Nytt avsnitt tillagt om inkludering av en enhetsidentifierare i uppladdade syslog-meddelanden.	Inkludera en enhetsidentifierare i överförda Syslog-meddelanden, på sidan 207
Lagt till nya fält och en ny uppgift om hur du från en fjärrplats rapporterar problem med telefonen.	Rapportera ett problem med telefonen från en fjärrplats, på sidan 186 PRT-Status, på sidan 186
Lade till <i>Syslog-ID</i> fältet.	Valfri nätverkskonfiguration, på sidan 229
Bytte ut parametern för aktivering av <i>profilkonto</i> med fältet för <i>profilautentiseringstypen</i> Uppdaterad för en beskrivning av <i>Profilregel</i> -parametern.	konfigurationsprofil, på sidan 244
Uppdaterade <i>rapportregeln</i> och lagde till nya parametrar: <i>rapportering till servern</i> , <i>periodisk uppladdning till servern</i> , och <i>uppladdningsfördröjning på lokal ändring</i> .	Ladda upp konfigurationsalternativ, på sidan 251
Uppdaterad beskrivning av fältet för <i>anknytning</i> .	Linjeknapp, på sidan 270
Uppdaterad beskrivning av fälten för <i>Förnamnsfiltret</i> och <i>Efternamnsfiltret</i> .	LDAP, på sidan 277
Exempel på en XML-parameterkonfiguration har lagts till för parametern <i>aktivera linje</i> .	Röst > ankn (n) > Allmänt, på sidan 282

Nya och ändrade funktioner för version 11.2(1) av den fasta programvaran

Uppdateringar	Nya eller ändrade avsnitt
Uppdaterat avsnitt för stöd av LCD-skärmen som inte väljer ”ro”- och ”na”-attribut	Aktivera användaråtkomst till telefonens gränssnittsmenyer, på sidan 82 Systemkonfiguration, på sidan 226
Lagt till ett nytt avsnitt för att stödja NAPTR	Konfigurera SIP-transport, på sidan 190
Uppdaterat avsnitt för att stödja NAPTR	Telefonifunktioner för Cisco IP Phone, på sidan 151 SIP-inställningar, på sidan 284
Det finns ett nytt avsnitt om stöd för SIP-sekretesshuvud	Konfigurera ett sekretesshuvud, på sidan 192.
Uppdaterat avsnittet för att stödja SIP-sekretesshuvud	SIP-inställningar, på sidan 284
Det finns ett nytt avsnitt för blockering av SIP-meddelande från en icke-proxy-enhet	Blockera SIP-meddelanden utan proxy på en telefon, på sidan 191
Uppdaterat avsnitt för blockering av SIP-meddelande från en icke-proxy-enhet	Systemkonfiguration, på sidan 226
Ett nytt avsnitt har lagts till med information om PFS (Peer Firmware Sharing)	Utdelning av firmware, på sidan 193 Aktivera delning av peer-programvara, på sidan 193
Uppdaterat avsnitt med information om PFS (Peer Firmware Sharing)	Telefonifunktioner för Cisco IP Phone, på sidan 151 Uppgradera firmware, på sidan 253
Uppdaterat avsnitt om stöd för profilkonto	konfigurationsprofil, på sidan 244
Det finns ett nytt avsnitt om tyst samtal	Lägg till Ignorera programmerbar funktionsknapp om du vill stänga av ljudet för inkommande samtal, på sidan 195
Uppdaterat avsnitt om tyst samtal	Programmerbara funktionsknappar, på sidan 175 Telefonifunktioner för Cisco IP Phone, på sidan 151
Det finns nya avsnitt om XSI BroadWorks var som helst	Aktivera BroadWorks var som helst, på sidan 196 XSI-linjetjänst, på sidan 294
Det finns nya avsnitt om blockering av XSI-uppringnings-ID	Synkronisera funktionen Blockera uppringnings-ID med telefonen och BroadWords XSI-servern, på sidan 196 XSI-linjetjänst, på sidan 294

Uppdateringar	Nya eller ändrade avsnitt
Det finns nya avsnitt om XSI-samtalsloggar	Aktivera visning av BroadWorks XSI-samtalsloggar för en linje , på sidan 197
Uppdaterat avsnitt om XSI-samtalsloggar	XSI Telefontjänst , på sidan 274 Telefonifunktioner för Cisco IP Phone , på sidan 151
Uppdaterat avsnitt om borttagning av skärmläckartyplås	Konfigurera skärmläckaren via telefonens webbsida , på sidan 162

Nya och ändrade funktioner för version 11.1(2) av den fasta programvaran

Funktion	Nya eller ändrade avsnitt
Kontrollera hur användarna slår up uppringares namn vid inkommande och utgående samtal	Omvänd namnsökning för inkommande och utgående samtal , på sidan 127 Aktivera och inaktivera omvänd namnsökning , på sidan 128
Ringa nödsamtal	Stöd för nödsamtal i bakgrunden , på sidan 188 Konfigurera en telefon för att ringa nödsamtal , på sidan 190 Konfiguration av E911 GeoLocation , på sidan 299 Ett nödsamtal kopplas inte till räddningstjänster , på sidan 319
LDAP via TLS (LDAPS).	Konfigurera LDAP via TLS , på sidan 122
DHCP VLAN-alternativ.	Konfigurera DHCP VLAN-alternativ från telefonwebbsidan , på sidan 52 VLAN-inställningar , på sidan 232 Fält för nätverkskonfiguration , på sidan 38
HTTPS stöd för XSI-tjänster.	XSI Telefontjänst , på sidan 274 Telefonen kan inte använda BroadSoft Directory för XSI , på sidan 320

Nya och ändrade funktioner för version 11.1(1) av den fasta programvaran

Funktion	Nya eller ändrade avsnitt
Stöd för asiatiska språk	<p>Problem med telefondisplay, på sidan 321</p> <p>Teckensnittet är för litet eller har ovanliga tecken, på sidan 321</p> <p>Telefonskärmen visar rutor i stället för asiatiska tecken, på sidan 321</p> <p>Telefonens språk visas inte, på sidan 322</p> <p>Etiketter för programstyrda knappar trunkeras., på sidan 322</p>
Stöd för kontaktcenter	<p>Konfigurera en agenttelefon för kontaktcenter, på sidan 134</p> <p>ACD-samtalsinformation saknas, på sidan 318</p> <p>Telefonen visar inte programstyrda knappar för ACD, på sidan 318</p> <p>Telefonens närvaromeddelande: Kopplas bort från servern, på sidan 320</p> <p>Närvarostatus fungerar inte, på sidan 320</p>
Call Recording	<p>Aktivera inspelning av fjärrsamtal med SIP REC, på sidan 130</p> <p>Aktivera inspelning av fjärrsamtal med SIP INFO, på sidan 132</p> <p>Samtalet spelas inte in, på sidan 319</p>
Knapp för fabriksåterställning från telefonwebbsidan	<p>Fabriksåterställning av telefon med knappen för webbanvändargränssnitt, på sidan 187</p> <p>Fabriksåterställning, på sidan 221</p>
Stöd för IPv6	<p>Fält för nätverkskonfiguration, på sidan 38</p> <p>IPv6-information, på sidan 214</p> <p>Nätverksinställningar, på sidan 228</p> <p>IPv6-inställningar, på sidan 229</p>
Närvaro	<p>Konfigurera en telefon för närvaro, på sidan 135</p> <p>BroadSoft XMPP, på sidan 276</p>

Nya och ändrade funktioner för version 11.0(1) av den fasta programvaran

Alla nya funktioner har lagts till i [Telefonifunktioner för Cisco IP Phone](#), på sidan 151.

Uppdatering	Uppdaterat avsnitt
MOS-förbättring tillagd	<ul style="list-style-type: none"> • #unique_79
Tillagd konfiguration för missade samtal-indikation på konfigurationsverktygssidan	<ul style="list-style-type: none"> • Tilläggstjänster • Konfigurera indikation för missade samtal med konfigurationsverktyget, på sidan 133
Tillagd fabriksåterställning och pingning på telefonwebbsidan med en specifik URL	Fabriksåterställning av telefonen via telefonwebbsidan , på sidan 327 Identifiera telefonproblem med en URL på telefonwebbsidan , på sidan 327
Tillagd information om stjärnkod som kan användas för knappen Konferens på telefonwebbsidan	Aktivera knappen Konferens med en stjärnkod , på sidan 161
Lägg till bakgrundsinställningar för Cisco IP-telefon med alternativen ”standard” och ”logotyp”. Logotypen kan läggas till som telefonbakgrund	Ändra bakgrunden på telefonsidan , på sidan 126
Logotypen kan läggas till som startskärm	Lägga till en logotyp som startskärm , på sidan 126

Nya och ändrade funktioner för Firmware Release 11 (0)

Alla nya funktioner har lagts till i [Telefonifunktioner för Cisco IP Phone](#), på sidan 151.

Uppdatering	Uppdaterat avsnitt
Konfigurering av URL för PRT-överföring tillagt	Konfigurera PRT-överföring , på sidan 182
Förbättringar av problemlappverktyg tillagt	<ul style="list-style-type: none"> • #unique_88
Överföring av problemlappverktyg tillagt	Konfigurera PRT-överföring , på sidan 182
Stöd för extra linjeknappar tillagt	Ställa in extra linjeknappar , på sidan 161

Uppdatering	Uppdaterat avsnitt
Grundläggande samtalsförbättringar uppdaterat	<ul style="list-style-type: none"> • NAT-inställningar, på sidan 283 • SIP-inställningar, på sidan 284 • Samtalsfunktionsinställningar, på sidan 287 • Proxy och registrering, på sidan 290 • Abonnentinformation, på sidan 293 • Ljudkonfiguration, på sidan 296
Https-förbättringar för webb uppdaterat	Aktivera åtkomst till telefonens webbgränssnitt , på sidan 142 Systemkonfiguration , på sidan 226
Stöd för vidarekoppling på flikarna Röst och Användare tillagt	Vidarebefordra samtal , på sidan 129
Stöd för XML-program tillagt	XML-tjänster , på sidan 143 XML-katalogtjänst , på sidan 144 XML-program , på sidan 144 Makrovariabler , på sidan 144 Konfigurera en telefon för att ansluta till ett XML-program , på sidan 147 Konfigurera en telefon för att ansluta till en XML-katalogtjänst , på sidan 147
Stöd för hoteling tillagt	Aktivera hoteling på en telefon , på sidan 181
Möjlighet att ange lösenord för konfigurationsverktyget tillagd	Ange användarens lösenord , på sidan 181
TR-069-stöd tillagt	Hantera telefoner med TR-069 , på sidan 184 TR-069 , på sidan 307 TR-069-status , på sidan 219
Uppringningsplanens fält uppdaterade	Nummeradministration , på sidan 298
Stöd för 802.x tillagt	802.1X-autentisering , på sidan 229
Förbättring av delad linje tillagd	Delade linjer , på sidan 135 Konfigurera en delad linje , på sidan 136
Aktivering av NAT tillagt	Aktivera NAT-mappning , på sidan 61
LDAP-förbättring tillagd	LDAP , på sidan 277

Uppdatering	Uppdaterat avsnitt
Konfigurering av kortnummer tillagt	Konfigurera ett kortnummer på sidan med konfigurationsverktyget, på sidan 160
Aktivering av elektronisk klykkontakt på konfigurationsverktyget tillagt	Aktivera elektronisk klykkontakt, på sidan 185 Ljudvolym, på sidan 302
Ämne för kortnummer uppdaterat	Kortnummer, på sidan 161
Anpassningsstatus för visning tillagt	Visa statusen för anpassning i konfigurationsverktyget, på sidan 212
Konfigurering av BLF med ytterligare funktioner tillagt	<ul style="list-style-type: none"> Konfigurera fältet för upptagetlampa med andra funktioner, på sidan 166
Stöd för stjärnkod i funktionen Stör ej tillagt	Konfigurera stjärnkoder för Stör ej, på sidan 134
Ändringar av programmerbara funktionsknappar uppdaterade	<ul style="list-style-type: none"> Programmerbara funktionsknappar, på sidan 175
Ändringar av etableringsauktoritet uppdaterade	Konfigurera etableringsauktoritet, på sidan 179
Ändringar av Stör ej-funktionen uppdaterade	Aktivera Stör ej, på sidan 133
Funktion för automatisk sökning tillagd	<ul style="list-style-type: none"> Konfigurera en telefon för att acceptera sökning automatiskt, på sidan 183
Har uppdaterat alla avsnitt i telefonkonfigurationsfunktionen (webbsida)	#unique_123

Ny information om version 10.4(1) SR1 av den fasta programvaran

Alla nya funktioner har lagts till i [Telefonifunktioner för Cisco IP Phone](#), på sidan 151.

Uppdatering	Uppdaterat avsnitt
Tillägg av Konfigurera en sökningsgrupp	Konfigurera en sökningsgrupp (multisökning), på sidan 168
Tillägg av Konfigurera alfanumerisk uppringning	Konfigurera alfanumerisk uppringning, på sidan 167

Ny information om version 10.4(1) av den fasta programvaran

Alla nya funktioner har lagts till i [Telefonifunktioner för Cisco IP Phone](#), på sidan 151.

Uppdatering	Uppdaterat avsnitt
Tillägg av kortnummer på en linjeknapp.	Konfigurera ett kortnummer på en linjeknapp, på sidan 159
Tillägg av Konfigurera auktoritet	Konfigurera etableringsauktoritet, på sidan 179
Tillägg av anpassning av programmerbara funktionsknappar	Konfigurera programmerbara knappar, på sidan 172
Tillägg av Fjärranpassning	Telefonifunktioner för Cisco IP Phone, på sidan 151
Tillägg av röstkvalitetsrapportering med hjälp av SIP Publish	Röstkvalitetsrapportering, på sidan 329
Tillägg av Problemrapportverktyg	Hämta loggar från problemrapporteringsverktyget, på sidan 181



DEL **I**

Om Cisco IP-telefonen

- [Tekniska detaljer, på sidan 13](#)
- [Maskinvara i Cisco Unified IP Phone, på sidan 23](#)



KAPITEL 2

Tekniska detaljer

- [Översikt över Cisco IP Phone, på sidan 13](#)
- [Fysiska och driftsmiljörelaterade specifikationer, på sidan 13](#)
- [Kabelspecifikationer, på sidan 14](#)
- [Nätverks- och datorportkontakt, på sidan 15](#)
- [Telefonströmförsörjning, på sidan 16](#)
- [Nätverksprotokoll, på sidan 18](#)
- [Interaktion med VLAN, på sidan 21](#)
- [Externa enheter, på sidan 22](#)

Översikt över Cisco IP Phone

Cisco IP Phone 7800-seriens multiplattformstelefoner omfattar en uppsättning fullfunktionella VoIP-telefoner (Voice-over-Internet Protocol) som ger röstkommunikation över ett IP-nätverk. Telefonerna har alla funktioner som i traditionella företagstelefoner, till exempel vidarekoppling, återuppringning, kortnummer, överföring av samtal och konferenssamtal. Cisco IP Phone 7800-seriens multiplattformstelefoner har utvecklats särskilt för lösningar inriktade på SIP-baserad IP PBX från tredjeparter.



OBS! I detta dokument har termerna Cisco IP-telefon eller telefon betydelsen Cisco IP Phone 7800-seriens multiplattformstelefoner.

Fysiska och driftsmiljörelaterade specifikationer

Följande tabell visar de fysiska och driftsmiljörelaterade specifikationer för Cisco IP Phone 7800-serien med multiplattformsprogramvara.

Tabell 1. Fysiska och driftsmässiga specifikationer

Specifikation	Värde eller Intervall
Driftstemperatur	0 ° till 40 °C
Relativ luftfuktighet	10 % till 90 % (icke-kondenserande)

Specifikation	Värde eller Intervall
Förvaringstemperatur	-10 ° till 60 °C
Höjd	207 mm
Bredd	<ul style="list-style-type: none"> • Cisco IP Phone 7811- 7.67 i. (195 mm) • Cisco IP Phone 7821- 8.11 i. (206 mm) • Cisco IP Phone 7841- 8.11 i. (206 mm) • Cisco IP Phone 7861- 10.42 i. (264,91 mm)
Djup	28 mm
Vikt	<ul style="list-style-type: none"> • Cisco IP Phone 7811 - 0,84 kg • Cisco IP Phone 7821 - 0,867 kg • Cisco IP Phone 7841 - 0,868 kg • Cisco IP Phone 7861 - 1,053 kg
Ström	<ul style="list-style-type: none"> • 100-240 VAC, 50-60 Hz, 0,5 A – När du använder nätadaptorn • 48 VDC, 0,2 A – När du använder nätström i nätverkskabeln
Kablar	<p>Cisco IP Phone 7811, 7821, 7841, och 7861:</p> <ul style="list-style-type: none"> • Kategori 3/5/5e/6 för 10-Mbps-kablar med 4 par • Kategori 5/5e/6 för 100 Mbps-kablar med 4 par <p>Cisco IP Phone 7841: Kategori 5/5e/6 för 1000 Mbps-kablar med 4 par</p> <p>OBS! Kablarna har 4 ledarpar för totalt 8 ledare.</p>
Distanskrav	Eftersom det stöds av Ethernet-specifikationen antas den maximala kabellängden mellan varje Cisco IP Phone och växeln vara 100 meter.

For more information, see the *Cisco IP Phone 7800 Series Data Sheet*: <https://www.cisco.com/c/en/us/products/collaboration-endpoints/ip-phone-7800-series-multiplatform-firmware/datasheet-listing.html>

Kabelspecifikationer

- RJ-9-uttaget (4 ledare) för lur- och headsetanslutning.



OBS! Cisco IP Phone 7811 har inte ett headsetjack.

- RJ-45-uttag för LAN 10/100BaseT-anslutning (på Cisco IP Phone 7811, 7821 och 7861) och LAN 1000BaseT-anslutning (på Cisco IP Phone 7841).
- RJ-45-uttag för en andra 10/100BaseT-kompatibel anslutning (på Cisco IP Phone 7811, 7821 och 7861) och LAN 1000BaseT-anslutning (på Cisco IP Phone 7841).
- 48-volts strömkontakt.

Nätverks- och datorportkontakt

Även om både nätverkets och datorns åtkomstportar används för nätverksanslutning har de olika syften och olika portuttag:

- Nätverksporten är 10/100 SW-port; Cisco IP Phone 7841 har ett 10/100/1000 SW nätverksport.
- Datorporten (åtkomst) är en 10/100 PC-port. Cisco IP Phone 7841 har en 10/100/1000 PC-datorport.

Nätverkspportkontakt

Följande tabell beskriver nätverkspportens anslutningskontakt.

Tabell 2. Nätverkspportens anslutningskontakt

Stiftnummer	Funktion
1	BI_DA +
2	BI_DA-
3	BI_DB +
4	BI_DC +
5	BI_DC-
6	BI_DB-
7	BI_DD +
8	BI_DD-
OBS!	BI står för dubbelriktad medan DA, DB, DC och DD står för Data A, Data B, Data C och Data D.

Datorportkontakt

Följande tabell beskriver uttag för anslutning i datorportar.

Tabell 3. Uttag för anslutning (åtkomst) i datorportar:

Stiftnummer	Funktion
1	BI_DB +
2	BI_DB-
3	BI_DA +
4	BI_DD +
5	BI_DD-
6	BI_DA-
7	BI_DC +
8	BI_DC-
OBS!	BI står för dubbelriktad medan DA, DB, DC och DD står för Data A, Data B, Data C och Data D.

Telefonströmförsörjning

Cisco IP Phone kan drivas med extern ström eller med PoE. En separat strömförsörjning ger extern ström. Switchen kan ge PoE via telefonens Ethernet-kabel.



OBS! När du installerar en telefon som drivs med extern ström ska du ansluta strömförsörjningen till telefonen och till ett eluttag innan du ansluter Ethernet-kabeln till telefonen. När du tar bort en telefon som drivs med extern ström ska du koppla bort Ethernet-kabeln från telefonen innan du kopplar ur strömförsörjningen.

Tabell 4. Riktlinjer för ström till Cisco IP Phone

Strömtyp	Riktlinjer
Extern ström: Tillhandahålls genom CP-PWR-CUBE-3 = extern strömförsörjning	Cisco IP-telefonen använder CP-PWR-CUBE-3-strömförsörjning.
Extern ström – Ges genom Cisco IP-telefonens ströminjektor	Cisco IP-telefonens ströminjektor kan användas med de flesta Cisco IP-telefoner. I telefonens informationsblad kan du se om telefonen kan använda ströminjektorn. Injektorn fungerar som en avgrening och levererar ström till den anslutna telefonen. Cisco IP-telefonens ströminjektor ansluts mellan en växlingsport och IP-telefonen och stöder en maximal kabellängd på 100 meter mellan den manuella omkopplaren och IP-telefonen.

Strömtyp	Riktlinjer
PoE power – Tillhandahålls av en omkopplare via Ethernet-kabel ansluten till telefonen.	För att säkerställa avbrottsfri drift av telefonen ska du se till att omkopplaren har en reservströmkälla. Se till att CatOS- eller IOS-versionen som körs i din omkopplare har stöd för distribution till telefonen. I dokumentationen till din omkopplare står operativsystemets versionsinformation.

Dokumenterna i följande tabell innehåller mer information om följande ämnen:

- Cisco-switchar som arbetar med Cisco IP Phone
- Cisco IOS-versioner som stöder dubbelriktad energibalansering
- Övriga krav och begränsningar om ström

Ämnen i dokument	URL
PoE-lösningar	http://www.cisco.com/c/en/us/solutions/enterprise-networks/power-over-ethernet-solutions/index.html
Ciscos Catalyst-switchar	http://www.cisco.com/c/en/us/products/switches/index.html
Routrar för integrerade tjänster	http://www.cisco.com/c/en/us/products/routers/index.html
Cisco IOS-programvara	http://www.cisco.com/c/en/us/products/ios-nx-os-software/index.html

Strömavbrott

För att komma åt akutsamtalstjänster genom telefonen måste telefonen få ström. Vid ett strömavbrott fungerar inte service- eller akutsamtalstjänster förrän strömmen är återupprättad. Vid avbrott eller störningar i strömförsörjningen kan du behöva återställa eller konfigurera om utrustningen innan du kan använda service- och akutsamtalstjänsterna.

Energispar

Du kan minska mängden energi som Cisco IP Phone förbrukar genom att använda energisparläge.

Energisparläge

I energisparläget är bakgrundsbelysningen på skärmen släckt när telefonen inte används. Telefonen är kvar i energisparläge tills användaren lyfter luren eller trycker på någon knapp. Ställ in varje telefon för att aktivera eller inaktivera strömsparande inställningar.



OBS! Cisco IP Phone 7811 stöder inte energisparläget eftersom telefonens skärm inte har en bakgrundsbelysning.

Strömbalansering över LLDP

Telefonen och växeln balanserar strömmen som telefonen använder. Cisco IP Phone kan användas med flera ströminställningar, som sänker elförbrukningen när tillgången till ström är lägre.

När en telefon har startats om låser växeln och använder ett specifikt protokoll (CDP eller LLDP) för strömbalansering. Växeln använder det första protokollet (som innehåller en ström-TLV [Threshold Limit Value]) som telefonen sänder. Om systemadministratören har inaktiverat protokollet på telefonen kan den inte starta några tillbehör, eftersom växeln inte svarar på strömbegäranden i det andra protokollet.

Cisco rekommenderar att alltid aktivera strömbalansering (standard) vid koppling till en växel som stöder strömbalansering.

Om strömbalanseringen är inaktiverad kan växeln koppla bort strömmen till telefonen. Om växeln inte stöder strömbalansering måste du inaktivera den funktionen innan du slår på strömmen till tillbehör via PoE. När strömbalanseringsfunktionen är inaktiverad kan telefonen förse tillbehören med ström upp till den kapacitet som tillåts med IEEE 802.3af-2003.



OBS! När CDP och strömbalansering är inaktiverad kan telefonen förse tillbehören med ström upp till 15,4 W.

Nätverksprotokoll

Cisco IP-telefoner har stöd för flera branschstandards- och Cisco-nätverksprotokoll som krävs för röstkommunikation. Följande tabell ger en översikt över de nätverksprotokoll som telefonerna stöder.

Tabell 5. Nätverksprotokoll som stöds på Cisco IP Phone

Nätverksprotokoll	Syfte	Att tänka på vid användning
BootP (Bootstrap Protocol)	BootP aktiverar en funktion i en nätverksenhet, som en Cisco IP Phone, för att kunna identifiera viss startinformation som till exempel IP-adressen.	–
CDP (Cisco Discovery Protocol)	CDP är ett enhetsidentifieringsprotokoll som körs på alla Cisco-utrustningar. En enhet kan använda CDP för att annonsera sin existens till andra enheter och få information om andra enheter i nätverket.	Cisco IP Phone använder CDP för att kommunicera information om extra VLAN-ID, energispardetaljer per port och QoS-konfigurationsinformation (Quality of Service) med Cisco Catalyst-växeln.
Domännamnserver (DNS)	DNS översätter domännamn till IP-adresser.	Cisco IP Phone har en DNS-klient som översätter domännamn till IP-adresser.

Nätverksprotokoll	Syfte	Att tänka på vid användning
DHCP (Dynamic Host Configuration Protocol)	DHCP allokerar en IP-adress dynamiskt och tilldelar den till nätverksenheter. Med DHCP kan du ansluta en IP-telefon till nätverket och ta telefonen i drift utan att behöva tilldela en IP-adress manuellt eller konfigurera ytterligare nätverksparametrar.	DHCP är aktiverat som standard. Om det är inaktiverat måste du manuellt konfigurera IP-adress, nätmask och gateway på varje telefon lokalt. Vi rekommenderar att du använder DHCP-anpassade alternativ 160, 159.
HTTP (Hypertext Transfer Protocol)	HTTP är standardprotokollet för överföring av information och flyttning av dokument över Internet och webben.	Cisco IP-telefoner använder HTTP för XML-tjänster, etablering, uppgradering och felsökning.
HTTPS (Hypertext Transfer Protocol Secure)	HTTPS är en kombination av Hypertext Transfer Protocol med SSL-/TLS-protokollet för att tillhandahålla kryptering och säker identifiering av servrar.	Webbapplikationer med både HTTP- och HTTPS-stöd har två konfigurerade URL:er. Cisco IP Phone som stöder HTTPS väljer HTTPS-URL:en. En låsikon visas för användaren om anslutningen till tjänsten sker via HTTPS.
IP (Internet Protocol)	IP är en meddelandeprotokoll som adresserar och skickar paket över nätverket.	För att kommunicera med IP måste nätverksenheter ha en tilldelad IP-adress, subnät och gateway. Identifiering av IP-adresser, subnät och gatewayar tilldelas automatiskt om du använder Cisco IP Phone med DHCP. Om du inte använder DHCP måste du manuellt tilldela dessa egenskaper till varje telefon lokalt.
LLDP (Link Layer Discovery Protocol)	LLDP är ett standardiserat nätverksidentifieringsprotokoll (liknande CDP) som stöds på vissa Cisco-enheter och tredjepartsenheter.	Cisco IP Phone har alltid stöd för LLDP i PC-porten.

Nätverksprotokoll	Syfte	Att tänka på vid användning
LLDP-MED (Link Layer Discovery Protocol-Media Endpoint Devices)	LLDP-MED är en utökning av LLDP-standarden och har utvecklats särskilt för röstprodukter.	<p>Cisco IP Phone har stöd för LLDP-MED i SW-porten för att kommunicera information som:</p> <ul style="list-style-type: none"> • Konfiguration av röst-VLAN • Enhetsidentifiering • Energihantering • Lagerhantering <p>Mer information om stöd för LLDP-MED finns i vitboken <i>LLDP-MED and Cisco Discovery Protocol</i> på följande webbadress: http://www.cisco.com/15367.html?act=show&act_2=download</p>
Nätverkstransportprotokoll (NTP)	NTP är ett nätverksprotokoll för synkronisering mellan olika system via paketväxling i datanätverk med latent variabel.	Cisco IP Phone har en NTP-klient som finns integrerad i programvaran.
RTP (Real-Time Transport Protocol)	RTP är ett standardprotokoll för att transportera realtidsdata, som interaktiv röst och video över datanät.	Cisco IP Phone använder RTP-protokollet för att skicka och ta emot realtidsrösttrafik från andra telefoner och gateways.
RTCP (Real-Time Control Protocol)	RTCP samverkar med RTP för att tillhandahålla QoS-data (som jitter, latens och rundtursfördröjning) i RTP-strömmar.	RTCP är inaktiverat som standard.
SDP (Session Description Protocol)	SDP är del av SIP-protokollet som fastställer vilka parametrar som är tillgängliga vid anslutning mellan två ändpunkter. Konferenssamtal upprättas med hjälp av endast de SDP-funktioner som har stöd i alla ändpunkter i konferensen.	SDP-funktioner, till exempel kodetyper och identifiering av DTMF och komfortbrus, konfigureras vanligtvis globalt av samtalskontrollsystem från tredje part eller Media Gateway i drift. Vissa SIP-ändpunkter kan tillåta konfigurationen av dessa parametrar görs vid själva ändpunkten.

Nätverksprotokoll	Syfte	Att tänka på vid användning
SIP (Session Initiation Protocol)	SIP är IETF-standarden (Internet Engineering Task Force) för multimediatelefoner över IP. SIP är ett ASCII-baserat applikationslagerprotokoll (definierat i RFC 3261) som kan användas för att upprätta, upprätthålla och avsluta samtal mellan två eller flera ändpunkter.	Liksom andra VoIP-protokoll är SIP utformat för hantering av funktioner för signalering och sessionshantering i ett pakettelefoninätverk. Med signalering kan samtalsinformation transporteras över nätverksgränserna. Sessionshantering ger möjlighet att styra attribut för ett samtal från ändpunkt till ändpunkt.
SRTP (Secure Real-Time Transfer protocol)	SRTP är en utökning av RTP-ljud/videoprofilen (Real-Time Protocol) och säkerställer integriteten i RTP- och RTCP-paket som tillhandahåller autentisering, integritet och kryptering av mediapaket mellan två ändpunkter.	Cisco IP-telefoner använder SRTP för mediakryptering.
TCP (Transmission Control Protocol)	TCP är ett anslutningsorienterat transportprotokoll.	–
TLS (Transport Layer Security)	TLS är ett standardprotokoll för att säkra och autentisera kommunikationer.	När säkerheten implementerats använder Cisco IP-telefoner TLS-protokollet vid säker registrering med samtalsstyrssystem från tredje part.
TFTP (Trivial File Transfer Protocol)	Med TFTP kan du överföra filer över nätverket. På en Cisco IP Phone används TFTP för att få en specifik konfigurationsfil till din typ av telefon.	TFTP kräver en TFTP-server i nätverket som kan identifieras automatiskt från DHCP-servern.
UDP (User Datagram Protocol)	UDP är ett anslutningslöst meddelandeprotokoll för leverans av datapaket.	UDP används endast för RTP-strömmar. SIP använder UDP, TCP och TLS.

Relaterade ämnen

[Kontrollera nätverksinställningen](#), på sidan 35

[Kontrollera att telefonen startar](#), på sidan 44

Interaktion med VLAN

Dock kan ytterligare IP-adresser inte är tillgängliga för att tilldela telefonen till samma subnät som andra enheter som är anslutna till samma port.

Om en dator är ansluten till datorns port (åtkomst) delar datorn och telefonen samma fysiska länk till växeln och delar samma port i växeln. Datatrafiken närvarande på VLAN stöd telefoner kan försämra kvaliteten på VoIP-trafik.

- Nätsäkerhet kan tyda på ett behov av att isolera VLAN taltrafik från VLAN datatrafik. Du kan lösa dessa problem genom att isolera rösttrafik på ett separat VLAN.
- Datatrafik i VLAN med stöd för telefoner kan ge sämre kvalitet på VoIP-trafik.
- Nätsäkerhet kan tyda på ett behov av att isolera VLAN-rösttrafiken från VLAN-datatrafiken.

Du kan lösa dessa problem genom att isolera rösttrafiken på ett separat VLAN. Växelporten som telefonen ansluter till konfigureras då för separata VLAN:

- Rösttrafik till och från IP-telefon (extra VLAN på Cisco Catalyst 6000-serien, till exempel)
- Datatrafik till och från datorn som ansluter till växeln genom porten dator (access) av IP-telefonen (native VLAN)

Isolera telefonerna på en separat, extra VLAN ökar kvaliteten på rösttrafik och tillåter ett stort antal telefoner som ska läggas till ett befintligt nätverk som inte har tillräckligt med IP-adresser för varje telefon.

För mer information, se dokumentationen som medföljer en Cisco switch. Du kan också få tillgång till kopplad information på denna URL:

<http://cisco.com/en/US/products/hw/switches/index.html>

Externa enheter

Vi rekommenderar att du använder externa enheter av hög kvalitet som är avskärmade mot oönskade radiofrekvens- och tonfrekvenssignaler (RF respektive AF). Externa enheter kan vara headset, kablar och kontakter.

Beroende på enheternas kvalitet och närheten till andra enheter, till exempel mobiltelefoner eller radiosändare/-mottagare, kan vissa störningar förekomma. I dessa fall rekommenderar vi att du vidtar en eller flera av dessa åtgärder:

- Flytta bort den externa enheten från källan till radio- eller tonsignalerna.
- Led bort den externa enhetens kablar från källan till radio- eller tonsignalerna.
- Använd skärmade kablar till den externa enheten eller kablar med bättre avskärmning och kontakt.
- Minska längden på kabeln till den externa enheten.
- Använd ferrit eller liknande till den externa enhetens kablar.

Cisco kan inte garantera prestandan för externa enheter, kablar och kontakter.



Försiktighet

Använd endast externa högtalare, mikrofoner och headset som uppfyller EMC-direktivet [89/336/EC] inom EU.



KAPITEL 3

Maskinvara i Cisco Unified IP Phone

- [Maskinvaruöversikt för Cisco IP Phone, på sidan 23](#)
- [Cisco IP Phone 7811, på sidan 24](#)
- [Cisco IP Phone 7821, på sidan 25](#)
- [Cisco IP Phone 7841, på sidan 26](#)
- [Cisco IP Phone 7861, på sidan 27](#)
- [Knappar och maskinvara, på sidan 28](#)
- [Skillnader i terminologi, på sidan 31](#)

Maskinvaruöversikt för Cisco IP Phone

Cisco IP-telefonen tillhandahåller röstkommunikation över ett IP-nätverk. Cisco IP Phone fungerar ungefär som en digital företagstelefon, så att du kan ringa och ta emot telefonsamtal och komma åt funktioner som ljudavstängning, parkera samtal, överföra samtal, kortnummer, vidarekoppling och mer. Eftersom telefonen ansluter till ditt datanätverk ger det dessutom förbättrade IP-telefonifunktioner, inklusive åtkomst till nätverksinformation och tjänster, och anpassningsbara funktioner och tjänster.

Cisco IP Phone 7841 stöder Gigabit Ethernet-anslutning.

Du är begränsad av antalet tillgängliga linjeknappar när du lägger till telefonfunktioner. Du kan inte lägga till flera funktioner än antalet linjeknappar på telefonen.

Tabell 6. Cisco IP Phone 7800-serien och linjeknappar som stöds

Telefon	Linjeknappar som stöds
Cisco IP Phone 7811	0
Cisco IP Phone 7821	2
Cisco IP Phone 7841	4
Cisco IP Phone 7861	16

En Cisco IP-telefon, liksom andra nätverksenheter, måste konfigureras och hanteras. Dessa telefoner kodar G.711 a-law, G.711 mu-law, G.722, G.722.2/AMR-WB, G.729a, G.729ab och iLBC och avkodar G.711 a-law, G.711 mu-law, G.722, G.722.2/AMR-WB, G.729a, G.729ab och iLBC.

**Försiktighet**

Användning av en mobil- eller GSM-telefon, eller tvåvägsradio, i närheten av en Cisco IP Phone kan orsaka störningar. För mer information, se tillverkarens dokumentation av den störande enheten.

Cisco IP Phone har även traditionella telefonfunktioner som vidarekoppling och överföring, återuppringning, kortnummer, konferenssamtal och röstmeddelandesystem. Cisco IP-telefoner har också en mängd andra funktioner.

I likhet med andra nätverksenheter måste du konfigurera Cisco IP-telefoner för att förbereda dem för åtkomst till tredjepartssamtalskontrollsystemet och resten av IP-nätverket. Genom att använda DHCP, har du färre inställningar att konfigurera på en telefon. Nätverket kan kräva och du kan även manuellt konfigurera information som: en IP-adress, TFTP-server och subnätinformation.

Cisco IP-telefoner kan interagera med andra tjänster och enheter i IP-nätverk för att förbättra funktionaliteten. Till exempel kan du integrera tredjepartssamtalsstyrssystem med företagets LDAP3-standardkatalog för att låta användare söka efter kontaktinformation till medarbetare direkt från sina IP-telefoner. Du kan också använda XML för att låta användarna få tillgång till information som väder, lager, dagens citat och annan webbaserad information.

Slutligen, eftersom en Cisco IP Phone är en nätverksenhet, kan du få detaljerad statusinformation från den direkt. Denna information kan hjälpa dig med felsökning av problem som användare kan stöta på när de använder sina IP-telefoner. Du kan även få statistik om ett pågående samtal eller versioner av den fasta programvaran på telefonen.

För att fungera i IP-telefoninätet måste Cisco IP-telefonen ansluta till en nätverksenhet, som en Cisco Catalyst-växel. Du måste också registrera Cisco IP-telefonen i ett tredjepartssamtalskontrollsystem innan du skickar och tar emot samtal.

Cisco IP Phone 7811

Telefonanslutningar

Använd en Ethernet-kabel för att ansluta telefonen till LAN och aktivera telefonens alla funktioner. Om Ethernet-porten är utrustad med PoE (Power over Ethernet) kan du ge telefonen ström från LAN-porten. Förläng inte LAN Ethernet-kabeln utanför byggnaden. För att din telefon ska fungera måste den vara ansluten till IP-telefonnätet.

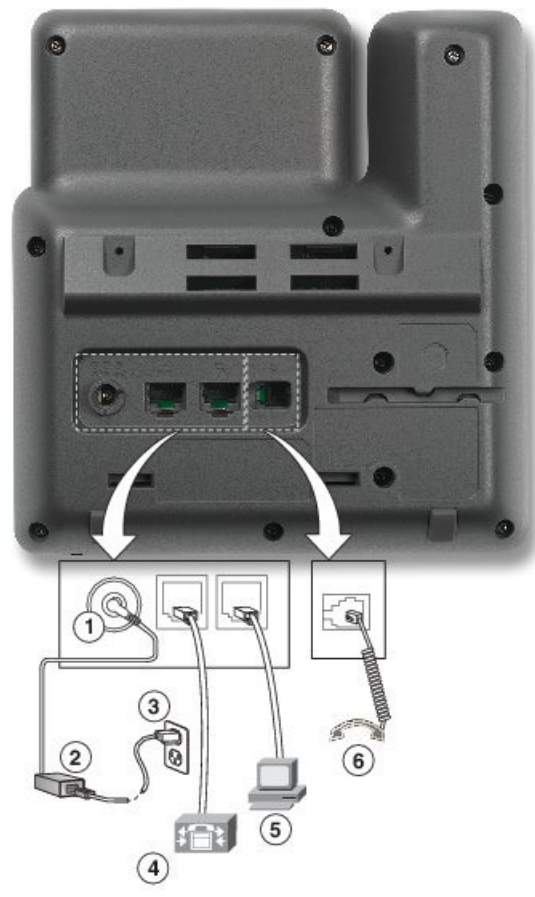

338007

1	DC-adapterport (DC48V).	4	Nätverksportanslutning (10/100 SW). Strömanslutning IEEE 802.3af aktiverad.
2	Nättaggregat, växelström till likström (tillval).	5	Anslutning till åtkomstport (10/100 PC) (tillval).
3	Väggkontakt för nättaggregat (tillval).	6	Anslutning för lur.

Cisco IP Phone 7821

Telefonanslutningar

Anslut din Cisco IP Phone till nätverket med en Ethernet-kabel för att aktivera full funktionalitet i din Cisco IP-telefon. Om Ethernet-porten är utrustad med PoE (Power over Ethernet) kan du ge Cisco IP-telefonen ström från LAN-porten. Förläng inte LAN Ethernet-kabeln utanför byggnaden. För att din telefon ska fungera måste den vara ansluten till IP-telefonnätet.

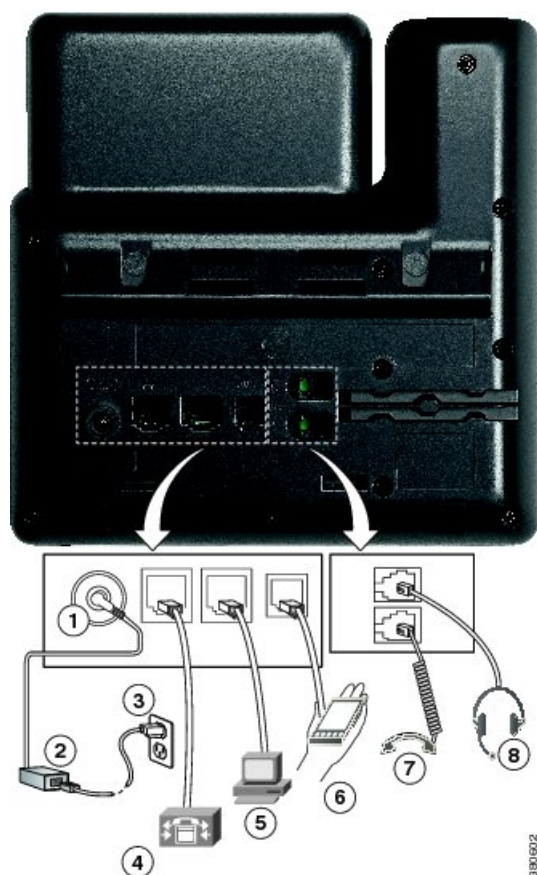

1	DC-adapterport (DC48V) (tillval).	5	Anslutning till åtkomstport (10/100 PC) (tillval).
2	Nättaggregat, växelström till likström (tillval).	6	Extraport (tillval).
3	Väggkontakt för nättaggregat (tillval).	7	Anslutning för lur.
4	Nätverksportanslutning (10/100 SW). Strömanslutning IEEE 802.3af aktiverad.	8	Analog headset-anlutning (tillval).

Cisco IP Phone 7841

Telefonanslutningar

Anslut din Cisco IP Phone till nätverket med en Ethernet-kabel för att aktivera full funktionalitet i din Cisco IP-telefon. Om Ethernet-porten är utrustad med PoE (Power over Ethernet) kan du ge Cisco IP-telefonen ström från LAN-porten. Förläng inte LAN Ethernet-kabeln utanför byggnaden. För att din telefon ska fungera måste den vara ansluten till IP-telefonnätet.

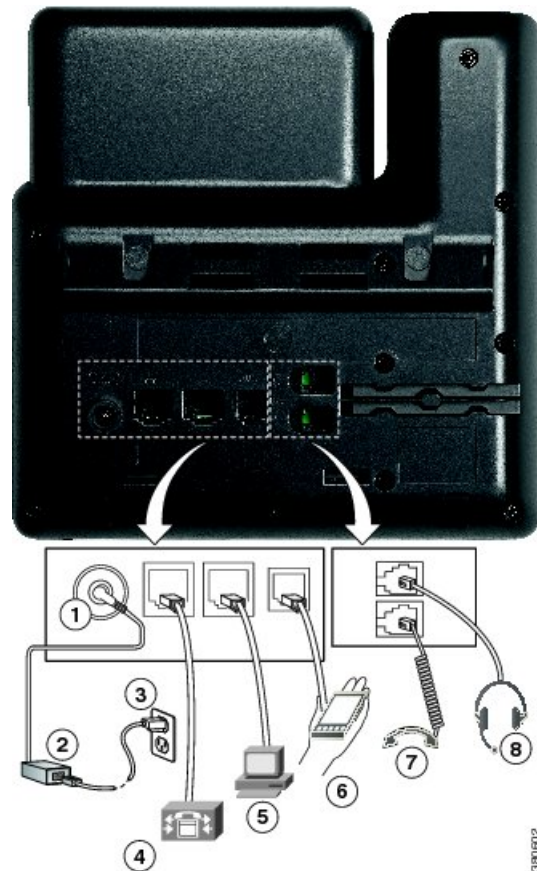

1	DC-adapterport (DC48V) (tillval).	5	Anslutning i åtkomstport (10/100/1000 PC) (tillval).
2	Nätaggregat, växelström till likström (tillval).	6	Extraport (tillval).
3	Väggkontakt för nätaggregat (tillval).	7	Anslutning för lur.
4	Anslutning till nätverksport (10/100/1000 SW). Strömanslutning IEEE 802.3af aktiverad.	8	Analog headset-anlutning (tillval).

Cisco IP Phone 7861

Telefonanslutningar

Anslut din Cisco IP Phone till nätverket med en Ethernet-kabel för att aktivera full funktionalitet i din Cisco IP-telefon. Om Ethernet-porten är utrustad med PoE (Power over Ethernet) kan du ge Cisco IP-telefonen ström från LAN-porten. Förläng inte LAN Ethernet-kabeln utanför byggnaden. För att din telefon ska fungera måste den vara ansluten till IP-telefonnätet.

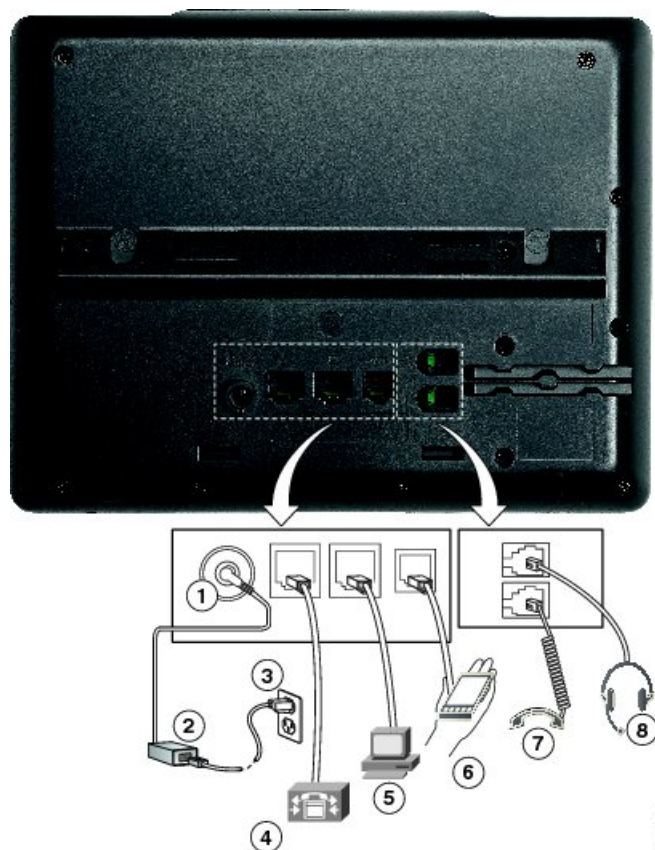

1	DC-adaptörport (DC48V) (tillval).	5	Anslutning till åtkomstport (10/100 PC) (tillval).
2	Nättaggregat, växelström till likström (tillval).	6	Extraport (tillval).
3	Väggkontakt för nättaggregat (tillval).	7	Anslutning för lur.
4	Nätverksportanslutning (10/100 SW). Strömanslutning IEEE 802.3af aktiverad.	8	Analog headset-anslutning (tillval).

Knappar och maskinvara

Cisco IP Phone 7800-serien har särskilda maskinvarutyper:







- Cisco IP Phone 7811 har inga knappar på vardera sidan av skärmen
- Cisco IP Phone 7821 har två knappar på vänster sida av skärmen
- Cisco IP Phone 7841 har två knappar på vardera sidan av skärmen
- Cisco IP Phone 7861 har 16 knappar på den högra kanten av telefonen

På bilden nedan visas Cisco IP Phone 7841.

Figur 1. Knappar och funktioner i serien 7800 av Cisco IP-telefoner



1	Telefonlur med lampa	Visar om du har ett inkommande samtal (blinker rött) eller ett nytt röstmeddelande (lyser rött)
2	Programmerbara funktionsknappar och linjeknappar	<p>☐ Få åtkomst till dina telefonlinjer, funktioner och samtalsessioner.</p> <p>Mer information finns i avsnitten om programstyrda knappar, linjer och funktionsknappar på sidan 13.</p>
3	Programstyrda knappar	<p>☐ Få åtkomst till funktioner och tjänster.</p> <p>Mer information finns i avsnitten om programstyrda knappar, linjer och funktionsknappar på sidan 13.</p>
4	Navigeringskluster	Navigeringsringen och Välj -knappen. Bläddra genom menyer, markera objekt och välj det markerade objektet.
5	Parkera/återuppta, Konferens och Överför	<p>Parkera/återuppta Parkera ett aktivt samtal och återuppta ett parkerat samtal.</p> <p>Konferens Skapa ett konferenssamtal.</p> <p>Överför Överför ett samtal.</p>

6	Högtalartelefon, Ljud av och Headset	<p>Högtalartelefon  Aktivera och inaktivera högtalartelefonen. När högtalartelefonen är aktiv är knappen tänd.</p> <p>Ljud av  Aktivera och inaktivera mikrofonen. När mikrofonen är tyst är knappen tänd.</p> <p>Headset  Aktivera och inaktivera headset. När headsetet är aktivt är knappen tänd.</p>
7	Kontakter, Program och Meddelanden	<p>Kontakter  Åtkomst till personlig katalog och företagskatalog.</p> <p>Program  Åtkomst till samtalshistorik, användarinställningar, telefoninställningar och till telefonens modellinformation.</p> <p>Meddelanden  Ring upp ditt röstmeddelandesystem automatiskt.</p>
8	Volym-knapp	 <p>Justera luren, headsetets och högtalartelefonens volym (lur av) och ringsignalens volym (lur på).</p>

Hitta rätt

Använd den yttre ringen i navigeringsklustret för att bläddra genom menyer och flytta mellan rader. Välj menyalternativ med navigeringshjulets inre **Välj**-knapp.



Om ett menyalternativ har ett indexnummer kan du ange indexnumret med knappsetsen för att välja alternativet.







Programstyrda knappar, linjeknappar och funktionsknappar

Du kan använda funktionerna på telefonen på flera olika sätt:

- Funktionsknappar, som finns underst på skärmen, ger dig tillgång till funktionen som visas på skärmen ovanför funktionsknappen. De programstyrda knapparna ändras beroende på vad du gör för tillfället. Den programstyrda knappen **Mer...** visar att det finns fler funktioner tillgängliga.

- Med funktions- och linjeknapparna på båda sidor av skärmen kommer du åt telefonfunktioner och telefonlinjer.
 - Funktionsknappar – Används för funktioner som **Kortnummer** och **Hämta samtal** och för att visa din status på en annan linje.
 - Linjeknappar – Används för att svara på ett samtal eller hämta ett parkerat samtal. När de inte används för ett aktivt samtal används de för att starta telefonfunktioner som till exempel att visa missade samtal.

Funktions- och linjeknapparna har olika ljus för olika status:

-  Grön LED-lampa med fast sken – Aktivt samtal eller tvåvägssamtal på snabbtelefonen
-  Grön LED-lampa med blinkande sken – Parkerat samtal
-  Orange LED-lampa med fast sken – Sekretess aktiverat, enkelsamtal på snabbtelefonen, Stör ej aktiverat eller inloggad i svarsgrupp
-  Orange LED-lampa med blinkande sken – Inkommande eller återställt samtal
-  Röd LED-lampa med fast sken – Fjärrlinje används (delad linje eller linjestatus)
-  Röd LED-lampa med blinkande sken – Fjärrlinje parkerad

Administratören kan ställa in vissa funktioner som programstyrda knappar eller som funktionsknappar. Du kan även komma åt vissa funktioner med programstyrda knappar eller motsvarande fast knapp.

Skillnader i terminologi

Följande tabell visar några av terminologiskillnaderna i *Cisco IP Phone 7800-seriens multiplattformstelefonanvändarhandboken* och *Cisco IP Phone 7800-seriens multiplattformstelefonadministrationshandboken*

Tabell 7. Skillnader i terminologi

Användarhandbok	Administrationshandbok
Meddelandeindikatorer	Indikator för Meddelande väntar (MWI) eller lampa för Meddelande väntar
Röstsvvarssystem	Röstmeddelandesystemet



DEL II

Installation av Cisco IP Phone

- [Installation av Cisco IP Phone, på sidan 35](#)
- [Inställning av tredjepartssamtalskontroll, på sidan 77](#)



KAPITEL 4

Installation av Cisco IP Phone

- [Kontrollera nätverksinställningen, på sidan 35](#)
- [Installera Cisco IP Phone, på sidan 36](#)
- [Konfigurera nätverket från telefonen, på sidan 37](#)
- [Kontrollera att telefonen startar, på sidan 44](#)
- [Konfigurera röstcodec, på sidan 44](#)
- [Ställa in valfria nätverksservrar, på sidan 45](#)
- [VLAN-inställningar, på sidan 45](#)
- [SIP och NAT-konfiguration, på sidan 53](#)
- [Nummeradministration, på sidan 64](#)
- [Regionala parametrar och tilläggstjänster, på sidan 71](#)
- [Dokumentation för Cisco IP Phone 7800-serien, på sidan 76](#)

Kontrollera nätverksinställningen

När du distribuerar ett nytt IP-telefonisystem måste systemadministratörer och nätverksadministratörer slutföra flera inledande konfigurationer för att förbereda nätverket för IP-telefoni.

För att telefonen ska fungera felfritt som en ändpunkt i nätverket måste nätverket uppfylla specifika krav.



OBS! Telefonen visar datum och tid från tredjepartssamtalskontroll. Den tid som visas på telefonen kan skilja sig från den tid från tredjepartssamtalskontrollen med upp till 10 sekunder.

Arbetsordning

- Steg 1** Konfigurera ett VoIP-nätverk för att uppfylla följande krav:
- VoIP är konfigurerat på Cisco-routrar och gateways.
 - Tredjepartssamtalskontroll är installerad i nätverket och är konfigurerad för att hantera samtalsbehandling.
- Steg 2** Ställ in nätverk för att stödja något av följande:
- DHCP-stöd

- Manuell tilldelning av IP-adress, gateway och nätmask

Installera Cisco IP Phone

När telefonen ansluter till nätverket påbörjas telefonens startprocess och telefonen registreras på servern från tredje part. För att slutföra installationen av telefonen konfigurerar du nätverksinställningarna på telefonen beroende på om du aktiverar eller inaktiverar DHCP-tjänsten.

Om du har använt autoregistrering måste du uppdatera den specifika konfigurationsinformationen för telefonen som associerar telefonen med en användare, ändra knapptabellen eller katalognumret.



OBS! Innan du använder externa enheter ska du läsa [Externa enheter, på sidan 22](#).

Om du bara har en LAN-kabel vid skrivbordet, kan du ansluta telefonen till LAN med SW-port och sedan ansluta datorn till PC-porten.

Du kan också sammanlänka två telefoner tillsammans. Anslut PC-porten på den första telefonen till SW-porten på andra telefonen.



Försiktighet Anslut inte SW och PC-portar i LAN.

Arbetsordning

Steg 1 Välj kraftkällan för telefonen:

- Ström via Ethernet (PoE)
- Extern strömförsörjning

Mer information finns i [Telefonströmförsörjning, på sidan 16](#).

Steg 2 Anslut telefonluren till telefonlursporten.

Den bredbandskapabla telefonen är speciellt framtagen för att användas med en Cisco IP Phone. Handenheten innehåller en ljusremsa som visar inkommande samtal och väntande röstmeddelanden.

Steg 3 Anslut ett headset till headsetporten. Du kan lägga till ett headset senare om du inte ansluter en nu.

OBS! Cisco IP Phone 7811 har ingen port för headset.

Steg 4 Anslut ett trådlöst headset. Du kan lägga till ett trådlöst headset senare om du inte vill ansluta ett nu. För mer information, se din trådlösa headset dokumentation.

OBS! Cisco IP Phone 7811 stöder inte headset.

- Steg 5** Anslut en rak Ethernet-kabel från växeln till nätverksporten märkt 10/100 SW på Cisco IP Phone (10/100/1000 SW på Cisco IP Phone 7841). Varje Cisco IP Phone levereras med en Ethernet-kabel i lådan.
- Använd kablar i kategori 3, 5, 5e eller 6 för 10 Mbps-anslutningar, kategori 5, 5e eller 6 för 100 Mbps-anslutningar och kategori 5e eller 6 för 1000 Mbps-anslutningar. Mer information finns i [Nätverks- och datorportkontakt, på sidan 15](#).
- Steg 6** Anslut en rak Ethernet-kabel från en annan nätverksenhet, till exempel en stationär dator till dator-porten på en Cisco IP Phone. Du kan ansluta en annan nätverksenhet senare om du inte ansluter en nu.
- Använd kablar i kategori 3, 5, 5e eller 6 för 10 Mbps-anslutningar, kategori 5, 5e eller 6 för 100 Mbps-anslutningar och kategori 5e eller 6 för 1000 Mbps-anslutningar. Mer information och riktlinjer finns i [Nätverks- och datorportkontakt, på sidan 15](#).
- Steg 7** Om telefonen är på ett skrivbord justerar du basstället. Med en väggmonterad telefon, kan du behöva justera telefonlurshållaren för att säkerställa att mottagaren inte kan glida ut ur hållaren.
- OBS!** Du kan inte justera basstället till Cisco IP Phone 7811.
- Steg 8** Övervaka telefonens startprocess. Detta steg verifierar att telefonen är korrekt konfigurerad.
- Steg 9** Om du konfigurerar nätverksinställningarna på telefonen, kan du ställa in en IP-adress för telefonen genom att antingen använda DHCP eller manuellt ange en IP-adress.
- Se [Konfigurera nätverket från telefonen, på sidan 37](#)
- Steg 10** Uppgradera telefonen till den aktuella firmwarebilden.
- Firmwareuppgraderingar över WLAN-gränssnittet kan ta längre tid än att uppgradera över det trådbundna gränssnittet beroende på kvaliteten och bandbredden i den trådlösa anslutningen. Vissa uppgraderingar kan ta mer än en timme.
- Steg 11** Ring samtal med en Cisco IP Phone för att kontrollera att telefonen och funktionerna fungerar korrekt.
- Se *Användarhandbok för Cisco IP Phone 7800-serien*.
- Steg 12** Tillhandahåll information till slutanvändare om hur de använder sina telefoner och hur de konfigurerar sina telefonalternativ. Detta steg säkerställer att användarna har tillräcklig information för att kunna använda sina Cisco IP Phone.

Relaterade ämnen

[Kontrollera att telefonen startar](#), på sidan 44

[Kontrollera nätverksinställningen](#), på sidan 35

Konfigurera nätverket från telefonen

Telefonen innehåller många konfigurerbara nätverksinställningar som du kan behöva modifiera innan telefonen fungerar bra för användarna. Du kan komma åt de här inställningarna via telefonmenyerna.

På menyn för nätverkskonfiguration finns alternativ för att visa och konfigureras en mängd olika nätverksinställningar.

Du kan konfigureras inställningar som är skrivskyddade på telefonen i tredjepartssamtalskontrollsystemet.

Arbetsordning

- Steg 1** Tryck på **Program** .
- Steg 2** Välj **Nätverkskonfiguration**.
- Steg 3** Använd pilknapparna för att välja önskad meny och redigera.
- Steg 4** För att visa en undermeny, upprepa steg 3.
- Steg 5** Om du vill gå ur en meny trycker du på **Tillbaka** .

Fält för nätverkskonfiguration

Tabell 8. Menyalternativ för nätverkskonfiguration

Fält	Typ av fält eller val	Standard	Beskrivning
Ethernet-konfiguration			Se följande undermenytabell för Ethernet-konfiguration.
IP-läge	Dubbelläge Endast IPv4 Endast IPv6	Dubbelläge	Välj Internet Protocol-läget där telefonen används. Telefonen kan ha både IPv4- och IPv6-adresser i dubbelt läge.
Inställningar för IPv4-adress	DHCP Statisk IP Version DHCP IP	DHCP	Se undermenytabellen för IPv4-adress i tabellerna nedan.
Inställningar för IPv6-adress	DHCP statisk IP	DHCP	Se undermenytabellen för IPv6-adress i tabellerna nedan.
DHCPv6-alternativ att använda		17, 160, 159	Anger i vilken ordning telefonen använder IPv6-adresser från DHCP-servern.
Webbserver	På Av	På	Anger om telefonen har webbserver aktiverad eller inaktiverad.

Tabell 9. Undermeny för Ethernet-konfiguration

Fält	Fälttyp eller val	Standard	Beskrivning
802.1x-autentisering	Enhetsautentisering	Av	Gör att du kan aktivera och inaktivera 802.1x-autentisering. Giltiga alternativ: <ul style="list-style-type: none"> • På • Av
	Transaktionsstatus	Inaktiverad	<ul style="list-style-type: none"> • Transaktionsstatus – anger olika autentiseringsstatus när du aktiverar 802.1x i fältet Enhetsautentisering. <ul style="list-style-type: none"> • Inaktiverat – standardstatus. • Ansluter – 802.1x-autentisering startas på enheten. • Autentiserat – 802.1x-autentisering har etablerats på enheten. • Protokollet – anger protokoll för servern.
Byt portkonfig	Auto	Auto	Välj hastighet och duplex i nätverksporten. Om telefonen är ansluten till en växel konfigurerar du porten i växeln till samma hastighet/duplex som telefonen har, eller konfigurera båda för autobalansering. Om du ändrar inställningen av det här alternativet måste du ändra alternativet PC-portkonfiguration till samma inställning.
	10 MB halv		
	10 MB full		
	100 MB halv		
	100 MB full		
	100 MB halv		
	1000 full (utom för 7811 och 7821)		
PC-portkonfig	Auto	Auto	Välj datorportens hastighet och duplex. Om telefonen är ansluten till en växel konfigurerar du porten i växeln till samma hastighet/duplex som telefonen har, eller konfigurera båda för autobalansering. Om du ändrar inställningen av det här alternativet måste du ändra alternativet för växelportkonfiguration till samma inställning.
	10 MB halv		
	10 MB full		
	100 MB halv		
	100 MB full		
	100 MB halv		
	1000 full (utom för 7811 och 7821)		

Fält	Fälttyp eller val	Standard	Beskrivning
CDP	På Av	På	Aktivera eller inaktivera Cisco Discovery Protocol (CDP). CDP är ett enhetsidentifieringsprotokoll som körs på alla Cisco-utrustningar. En enhet kan använda CDP för att annonsera sin existens till andra enheter och få information om andra enheter i nätverket.
LLDP-MED	På Av	På	Aktivera eller inaktivera LLDP-MED. LLDP-MED aktiverar telefonen så att den annonserar sig själv till enheter som använder CDP-protokollet.
Startfördröjning		3 sekunder	Ställ in ett värde som orsakar en fördröjning i växlingen till vidarekopplingsläget innan telefonen sänder ut det första LLDP-MED-paketet. För konfigurering av vissa växlar, kan du behöva öka detta värde till ett högre värde för att LLDP-MED ska fungera. Konfigurering av en fördröjning kan vara viktigt för nätverk som använder Spanning Tree Protocol. Standardfördröjningen är tre sekunder.
VLAN	På Av	Av	Aktivera eller inaktivera VLAN. Gör att du kan ange ett VLAN-ID när du använder VLAN utan CDP eller LLDP. När du använder ett VLAN med CDP eller LLDP får detta associerade VLAN företräde framför det VLAN-ID som du angav manuellt.
VLAN-ID		1	Ange ett VLAN-ID för IP-telefonen om du använder VLAN utan CDP (VLAN aktiverat och CDP inaktiverat). Observera att endast röstpaket är märkta med VLAN ID. Använd inte 1-värdet som VLAN-ID. Om VLAN-ID är 1 kan du inte tagga röstpaket med VLAN-ID:t.
VLAN-ID för PC-port		1	Ange värdet för det VLAN-ID som används för att tagga kommunikation från PC-porten på telefonen. Telefonen taggar alla otaggade ramar som kommer från datorn (men taggar inte ramar med en befintlig tagg). Giltiga värden: 0 till 4 095 Standard: 0
PC-portspeglning	På Av	Av	Lägger till möjlighet att tillämpa portspeglning i PC-porten. När detta är aktiverat kan du se paketen på telefonen. Välj På för att aktivera speglning av PC-porten och välj Av för att inaktivera den.

Fält	Fälttyp eller val	Standard	Beskrivning
DHCP VLAN-alternativ			<p>Ange ett alternativ för fördefinierat DHCP VLAN som lär in röst-VLAN-ID.</p> <p>När du använder ett VLAN-ID med CDP LLDP, eller manuellt väljer ett VLAN-ID, har detta VLAN-ID företräde framför det valda DHCP-VLAN-alternativet.</p> <p>Giltiga värden är:</p> <ul style="list-style-type: none">• Null• 128 till 149• 151 till 158• 161 till 254 <p>Standardvärdet är null.</p> <p>Cisco rekommenderar att du använder DHCP-alternativet 132.</p>

Tabell 10. Undermeny för IPv4-adressinställningar

Fält	Fälttyp eller val	Standard	Beskrivning
Anslutningstyp	DHCP		<p>Anger om telefonen har DHCP aktiverat.</p> <ul style="list-style-type: none"> • DNS1 – identifierar primär DNS-server som telefonen använder. • DNS2 – identifierar sekundär DNS-server som telefonen använder. • Publicerad DHCP-adress – publicerar IP-adressen som tilldelats av DHCP. Du kan redigera det här fältet om DHCP har aktiverats. Om du vill ta bort telefonen från VLAN och släppa IP-adressen för omtilldelning, anger du fältet som Ja och trycker på Ange.
	statisk IP		<p>När DHCP är inaktiverat måste du ange IP-adress till telefonen.</p> <ul style="list-style-type: none"> • Statisk IP-adress – anger IP-adress som du kan tilldela till telefonen. Telefonen använder den här IP-adressen i stället för att hämta IP från DHCP-servern i nätverket. • Nätmask – identifierar den nätmask som används av telefonen. När DHCP är inaktiverat måste du ange nätmasken. • Gateway-adress – identifierar standardrouter som används av telefonen. • DNS1 – identifierar primär DNS-server som telefonen använder. När DHCP är inaktiverat måste du ange det här fältet manuellt. • DNS2 – identifierar primär DNS-server som telefonen använder. När DHCP är inaktiverat måste du ange det här fältet manuellt. <p>När du tilldelar en IP-adress med det här fältet måste du också tilldela en nätmask och gateway-adress. Se fälten Nätmask och Standardrouter i den här tabellen.</p>

Tabell 11. Undermeny för IPv6-adressinställningar

Fält	Fälttyp eller val	Standard	Beskrivning
Anslutningstyp	DHCP		<p>Anger om telefonen har DHCP (Dynamic Host Configuration Protocol) aktiverad.</p> <ul style="list-style-type: none"> • DNS1 – identifierar den primära DNS-servern som telefonen använder. • DNS2 – identifierar den sekundära DNS-servern som telefonen använder. • Broadcast-eko – anger om telefonen svarar på multicast-ICMPv6-meddelande med destinationsadressen ff02::1. • Automatisk konfiguration – anger om telefonen använder automatisk konfiguration för adressen.
	statisk IP		<p>Om DHCP är inaktiverat måste du ange telefonens IP-adress och ange värdena i följande fält:</p> <ul style="list-style-type: none"> • Statisk IP – anger IP-adressen som du tilldelar till telefonen. Telefonen använder den här IP-adressen i stället för att hämta IP från DHCP-servern i nätverket. • Prefixlängd – anger hur många bitar i en Global Unicast IPv6-adress som utgör en del av nätverket. • Gateway – identifierar den standardrouter som används av telefonen. • Primär DNS – identifierar den primära DNS-servern som telefonen använder. När DHCP är inaktiverat måste du ange det här fältet manuellt. • Sekundär DNS – identifierar den sekundära DNS-servern som telefonen använder. När DHCP är inaktiverat måste du ange det här fältet manuellt. • Broadcast-eko – anger om telefonen svarar på multicast-ICMPv6-meddelande med destinationsadressen ff02::1.

Text och menyalternativ från telefonen

När du redigerar värdet av en inställning följer du dessa riktlinjer:

- Använd pilarna på styrplattan för att markera det fält som du vill redigera. Tryck på **Välj** på styrplattan för att aktivera fältet. När fältet är aktiverat kan du ange värden.
- Använd knapparna på knappsatsen för att mata in siffror och bokstäver.

- Tryck på knappen en eller flera gånger för att visa en viss bokstav. Tryck på knappen en eller flera gånger för att visa en viss bokstav. Tryck exempelvis på knappen **2** en gång för "a," två gånger snabbt för "b," och tre gånger snabbt för "c." När du pausar flyttas markören automatiskt framåt och du kan mata in nästa bokstav.
- Tryck på funktionsknappen **✕** om du gör fel. Denna funktionsknapp raderar tecknet till vänster om markören.
- Tryck på **Bakåt** innan du trycker på **Ange** för att ignorera eventuella ändringar som du har gjort.
- Om du vill ange en punkt (till exempel i en IP-adress) trycker du på * på knappsatsen.



OBS! Cisco IP Phone har flera metoder för att återställa eller återskapa inställningar om det behövs.

Kontrollera att telefonen startar

När en Cisco IP Phone har ström startar telefonen automatiskt en startdiagnostikprocess i telefonen.

Arbetsordning

- Steg 1** Om du använder ström via Ethernet ansluter du LAN-kabeln till nätverksporten.
- Steg 2** Om du använder en strömkub ansluts kuben till telefonen och sedan ansluts kuben till ett eluttag.
- Knapparna blinkar gult och sedan grönt i turordning under de olika stadierna av uppstart som telefonen kontrollerar maskinvaran.
- Om telefonen avslutar alla stadier felfritt har den startat ordentligt.

Konfigurera röstcodec

En codecesurs anses vara tilldelad om den har tagits med i SDP-codeclistan för ett aktivt samtal, även om det sedan inte väljs för anslutningen. Balansering av den optimala röstcodecen beror ibland på kapaciteten i Cisco IP-telefonen att matcha ett codecnamn med fjärrenheten eller gatewaycodecnamnet. Telefonen tillåter nätverksadministratören att individuellt namnge de olika codec som stöds så att rätt codec kan balanseras mot fjärrutrustningen.

En Cisco IP Phone stöder röstkodekprioritet. Du kan välja upp till tre prioriterade codecar. Administratören kan välja lågbithastighetscodec som används för varje linje. G.711a och G.711u är alltid aktiverade.

Innan du börjar

Öppna webbsidan för telefonadministration. Se [Åtkomst till webbsidan för telefonen, på sidan 80](#).

Arbetsordning

- Steg 1** Välj **Röst > Ankn (n)**, där n är ett anknyningsnummer.
- Steg 2** Konfigurera parametrarna i avsnittet **Ljudkonfiguration**.
- Steg 3** Klicka på **Verkställ alla ändringar**.
-

Ställa in valfria nätverksservrar

Valfria nätverksservrar ger resurser som DNS-sökningar, nätverkstid, loggning och enhetsidentifiering. Du kan också tillämpa PC-portspeglning på användarens telefon. Användaren kan också aktivera eller inaktivera den här tjänsten från telefonen.

Innan du börjar

Öppna webbsidan för telefonadministration. Se [Åtkomst till webbsidan för telefonen, på sidan 80](#).

Arbetsordning

- Steg 1** Välj **Röst > System**.
- Steg 2** I avsnittet **Valfri nätverkskonfiguration** konfigurerar du fälten enligt [Valfri nätverkskonfiguration, på sidan 229](#).
- Steg 3** Klicka på **Verkställ alla ändringar**.
-

VLAN-inställningar

Programmet märker telefonernas röstpaket med VLAN-ID:t när du använder ett virtuellt LAN (VLAN).

I avsnittet med VLAN-inställningar i fönstret **Röst > System** kan du konfigurera olika inställningar:

- LLDP-MED
- CDP (Cisco Discovery Protocol)
- Nätverksstartfördröjning
- VLAN-ID (manuellt)
- DHCP VLAN-alternativ

Multiplattformstelefonerna har stöd för dessa fyra metoder för att hämta VLAN-ID-information. Telefonen försöker hämta VLAN-ID-information i följande ordning:

1. LLDP-MED
2. CDP (Cisco Discovery Protocol)

3. VLAN-ID (manuellt)
4. DHCP VLAN-alternativ

Cisco Discovery Protocol

Cisco Discovery Protocol (CDP) är förhandlingsbaserat och bestämmer vilken virtuella LAN (VLAN) en Cisco IP Phone befinner sig i. Om du använder en Cisco switch, är Cisco Discovery Protocol (CDP) tillgänglig och är aktiverad som standard. CDP har dessa attribut:

- Erhåller protokolladresser i angränsande enheter och upptäcker plattformen av dessa anordningar.
- Visar information om gränssnitten routern använder.
- Är media och protokolloberoende.

Om du använder en VLAN utan CDP, måste du ange ett VLAN ID för Cisco IP Phone.

LLDP-MED

Cisco IP Phone stöder Link Layer Discovery Protocol för Media Endpoint Devices-enheter (LLDP-MED) för distribution med Cisco eller andra anslutningsenheter i tredjepartsnätverk som använder automatisk skikt 2-identifiering. Införandet av LLDP-MED sker i enlighet med IEEE 802.1AB (LLDP) från maj 2005 och ANSI TIA-1057 från april 2006.

Cisco IP Phone fungerar som en LLDP-MED Media End Point Class III-enhet med direkta LLDP-MED-länkar till nätverksanslutningsenheter i enlighet med Media Endpoint Discovery Reference Model och Definition (ANSI TIA-1057 § 6).

Cisco IP Phone stöder endast följande begränsad uppsättning av Type-Length-Values (TLV) som LLDP-MED Media Endpoint-enhet klass III:

- Chassis ID TLV
- Port ID TLV
- Time to Live TLV
- Portbeskrivning TLV
- Systemnamn TLV
- Systemfunktioner TLV
- IEEE 802.3 MAC/PHY Configuration/Status TLV (endast för trådbundet nätverk)
- LLDP-MED-funktioner TLV
- LLDP-MED Network Policy TLV ((för programtyp=Voice only)
- LLDP-MED Extended Power-Via-MDI TLV (endast för trådbundet nätverk)
- LLDP-MED Firmware Revision TLV
- Slutet av LLDPDU TLV

Utgående LLDPDU innehåller alla föregående TLVs om tillämpligt. För inkommande LLDPDU ignoreras LLDPDU om någon av följande TLVs saknas. Övriga TLVs valideras inte utan ignoreras.

- Chassis ID TLV
- Port ID TLV
- Time to Live TLV
- LLDP-MED-funktioner TLV
- LLDP-MED Network Policy TLV ((för programtyp=Voice only)
- Slutet av LLDPDU TLV

Cisco IP Phone sänder ut LLDPDU för avstängning om tillämpligt. LLDPDU-ramen innehåller följande TLVs:

- Chassis ID TLV
- Port ID TLV
- Time to Live TLV
- Slutet av LLDPDU TLV

Det finns vissa begränsningar i införandet av LLDP-MED på Cisco IP Phone:

- Lagring och hämtning av närliggande information stöds inte.
- SNMP och motsvarande MIB stöds inte.
- Inspelning och hämtning av statistiska räknare stöds inte.
- Fullständig validering av alla TLVs sker inte. TLVs som inte gäller för telefonerna ignoreras.
- Protokolltillståndsdatorer som anges i standarderna används endast som referens.

Chassis ID TLV

För utgående LLDPDU, stöder TLV subtyp = 5 (nätverksadress). När IP-adressen är känd är värdet på Chassis ID en oktett av INAN-adressfamiljenumret följt av oktettsträngen för IPv4-adressen som används för röstkommunikation. Om IP-adressen är okänd, är värdet för Chassis ID 0.0.0.0. Den enda INAN-adressfamilj som stöds är IPv4. För närvarande stöds inte IPv6-adress för Chassis ID.

För inkommande LLDPDU behandlas Chassis ID som ett ogenomskinligt värde för att skapa MSAP-identifikatorer. Värdet kan inte valideras mot dess subtyp.

Chassis ID TLV är obligatorisk som första TLV. Endast ett Chassis ID TLV är tillåtet för utgående och inkommande LLDPDUs.

Port ID TLV

För utgående LLDPDU, stöder TLV subtyp = 3 (MAC-adress). Den 6-oktettiga MAC-adressen för Ethernet-porten används för värdet på Port-ID.

För inkommande LLDPDU behandlas Port ID TLV som ett ogenomskinligt värde för att skapa MSAP-identifikatorer. Värdet kan inte valideras mot dess subtyp.

Port ID TLV är obligatoriskt som den andra TLV. Endast en Port ID TLV är tillåtet för den utgående och inkommande LLDPDUs.

Time to Live TLV

För utgående LLDPDU är Time to Live TTL-värdet 180 sekunder. Detta skiljer sig från 120-andra värde som standarden rekommenderar. För avstängning av LLDPDU är TTL-värdet alltid 0.

Time to Live TLV är obligatorisk tredje TLV. Endast en Time to Live TLV är tillåten för utgående och inkommande LLDPDUs.

Slutet av LLDPDU TLV

Värdet är 2-oktett, alla noll. Detta TLV är obligatoriskt och bara en är tillåten för utgående och inkommande LLDPDUs.

Portbeskrivning TLV

För utgående LLDPDU är Portbeskrivning TLV värdet för portbeskrivning på samma sätt som "Port ID TLV" är för CDP. För inkommande LLDPDU ignoreras Portbeskrivning TLV och valideras inte. Endast en Portbeskrivning TLV tillåts för utgående och inkommande LLDPDUs.

Systemnamn TLV

För en Cisco IP Phone ska värdet vara SEP+MAC-adress.

Exempel: SEPAC44F211B1D0

Inkommande LLDPDU, systemnamn-TLV, ignoreras och valideras inte. Endast ett systemnamn-TLV är tillåtet för utgående och inkommande LLDPDUs.

Systemfunktioner TLV

För utgående LLDPDU i Systemfunktioner TLV ska bitvärdena för de två oktettssystemkapacitetsfälten ställas in som Bit 2 (Bridge) och Bit 5 (Phone) för en telefon med en PC-port. Om telefonen inte har en PC-port ska endast Bit 5 ställas in. Samma systemkapacitetsvärde bör fastställas för det aktiverade kapacitetsfältet.

För inkommande LLDPDU ignoreras Systemkapacitet TLV. TLV valideras inte semantiskt mot MED-enhetstypen.

Systemkapacitet TLV måste anges för utgående LLDPDUs. Endast en Systemkapacitet TLV tillåts.

Management Address TLV

TLV identifierar en adress som är associerad med den lokala LLDP-agenten (som kan användas för åtkomst till enheter i högre skikt) för att underlätta identifieringen i nätverkshanteringen. TLV tillåter att både systemgränssnittsnummer och objektidentifikation (OID) som är förknippade med denna hanteringsadress inkluderas, om den ena eller båda är kända.

- TLV-informationsstränglängd – Detta fält indikerar den exakta längden (i oktetter) på alla fält i TLV-informationssträngen.
- Hanteringsadressens stränglängd – Detta fält innehåller längden (i oktetter) på hanteringsadressens subtyp + hanteringsadressfälten.

Systembeskrivning TLV

TLV gör att nätverkshantering att annonsera systembeskrivningen.

- TLV-informationsstränglängd – Detta fält indikerar den exakta längden (i oktetter) i systembeskrivningen.
- Systembeskrivning – Detta fält innehåller en alfanumerisk sträng som är textbeskrivning av nätverksenheten. Systembeskrivningen innehåller fullständigt namn och versionsidentifikation för systemmaskinvarutyp, programvaruoperativsystem och nätverksprogramvara. Om implementeringar stödjer IETF RFC 3418, bör sysDescr-objektet användas för detta område.

IEEE 802.3 MAC / PHY Configuration / Status TLV

TLV är inte autobalanserat utan används för felsökning. För inkommande LLDPDU, ignoreras TLV och valideras inte. För utgående LLDPDU med TLV ska autobalanseringsstöd/status på oktettvärdet anges som:

- Bit 0 – Ställ in på 1 för att indikera att autobalansering stöds.
- Bit 1 – Ställ in på 1 för att indikera att autobalanseringsstatus har aktiverats.
- Bit 2-7 – Ställ in på 0.

Bitvärdena för fältet med annonserad kapacitet för 2-oktets PMD-autobalansering bör anges som:

- Bit 13 – 10BASE-T halv duplex
- Bit 14 – 10BASE-T full duplex
- Bit 11 – 100BASE-TX halv duplex
- Bit 10 – 100BASE-TX full duplex
- Bit 15 – Okänd

Bit 10, 11, 13 och 14 ska ställas in.

Värdet för 2-oktets operativ MAU-typ bör anges för att återspegla den verkliga operativa MAU-typen:

- 16 – 100BASE-TX full duplex
- 15 – 100BASE-TX halv duplex
- 11 – 10BASE-T full duplex
- 10 – 10BASE-T halv duplex

Telefonen är till exempel vanligtvis inställd på 100BASE-TX full duplex. Värdet 16 ska då ställas in. TLV är valfritt för ett trådbundet nätverk och inte tillämpligt för ett trådlöst nätverk. Telefonen sänder ut denna TLV endast i trådbundet läge. När telefonen inte är inställd för autobalansering men en viss hastighet/duplex för utgående LLDPDU TLV ska bit 1-oktettvärdets autobalanseringssupport/status vara tomt (0) för att indikera att autobalansering är inaktiverat. Fältet med annonserad kapacitet för 2-oktets PMD-autobalansering bör anges som 0x8000 för att indikera okänd status:

LLDP-MED-funktioner TLV

För utgående LLDPDU bör TLV ha enhetstypen 3 (End Point Class III) med följande bitinställning för två oktets kapacitetsfält:

Bitposition	Funktion
0	LLDP-MED-funktioner
1	Nätverkspolicy
4	Utökad ström via MDI-PD
5	Lager

Om LLDP-MED TLV inte är närvarande ignoreras LLDPDU för inkommande TLV. LLDP-MED-funktioner TLV måste anges och bara en är tillåten för utgående och inkommande LLDPDUs. Alla andra LLDP-MED TLVs kommer att ignoreras om de presenteras före LLDP-MED Capabilities TLV.

Nätverkspolicy TLV

I TLV för utgående LLDPDU, innan VLAN eller DSCP fastställts, är flaggan för okänd policy (U) 1. Om VLAN-inställningen eller DSCP är känd är värdet 0. När policyn är okänd blir alla andra värden 0. Innan VLAN fastställs eller används anges flaggan Märkt (T) som 0. Om taggat VLAN (VLAN ID > 1) används för telefonen, är flaggan (T) märkt 1. Reserverad (X) är alltid inställd på 0. Om VLAN används kommer motsvarande VLAN ID och L2 Prioritet att anges. VLAN ID har giltiga värden i intervallet 1-4094. Men VLAN ID = 1 kommer aldrig att användas (begränsning). Om DSCP används, anges värdeområdet som motsvarande 0-63.

I TLV för inkommande LLDPDU är TLVs med policy för flera nätverk till olika programtyper tillåtna.

LLDP-MED Extended Power-Via-MDI TLV

I TLV för utgående LLDPDU är det binära värdet för Strömtyper inställt på "0 1" för att indikera att strömtyper för telefonen är PD-enhet. Strömkällan till telefonen är inställd på "PSE och lokal" med binärt värde "1 1". Strömprioritet är inställt på binärt "0 0 0 0" för att indikera okänd prioritet medan Strömvärde är inställt på maximalt strömvärde. Strömvärdet för en Cisco IP Phone är 12900mW.

För inkommande LLDPDU, ignoreras TLV och valideras inte. Endast en TLV tillåts i utgående och inkommande LLDPDUs. Telefonen skickar endast ut TLV för trådbundet nätverk.

LLDP-MED-standarden utarbetades ursprungligen för Ethernet. Diskussion pågår nu om LLDP-MED för trådlösa nätverk. Se ANSI-TIA 1057, bilaga C, C.3 om tillämplig TLV för VoWLAN, tabell 24. Rekommendationen är att TLV inte är tillämpligt för trådlösa nätverk. Denna TLV är avsedd för användning med PoE och Ethernet. Om TLV läggs till finns det inget förkonfigurerat värde för nätverkshantering eller justering av strömpolicyn på växeln.

LLDP-MED Inventory Management TLV

Detta TLV är frivillig för Device Class III. För utgående LLDPDU stöder vi bara Firmware Revision TLV. Värdet för Firmware Revision är den version av den inbyggda programvaran i telefonen. För inkommande LLDPDU, ignoreras TLVs och valideras inte. Endast en Firmware Revision TLV är tillåtet för utgående och inkommande LLDPDU:er.

Fastställd nätverkspolicy och servicekvalitet

Speciella VLAN

VLAN = 0, VLAN = 1, och VLAN = 4095 behandlas på samma sätt som en omärkt VLAN. Eftersom VLAN är omärkta, är serviceklass (CoS) inte tillämpliga.

Standard-QoS för SIP-läge

Om det inte finns någon nätverkspolicy från CDP eller LLDP-MED används standardnätverkspolicyn. CoS bygger på konfiguration för en viss anknötning. Detta gäller endast om manuellt VLAN har aktiverats och manuellt VLAN ID inte är lika med 0, 1 eller 4095. Type of Service (ToS) är baserat på konfiguration för en viss anknötning.

Servicekvalitet för CDP

Om det finns en giltig nätverkspolicy från CDP:

- Om VLAN = 0, 1, eller 4095, kommer VLAN inte ställas in, eller VLAN är omärkt. CoS är inte tillämpligt, men DSCP är tillämpligt. ToS är baserat på standard, såsom tidigare beskrivits.
- Om $VLAN > 1$ och $VLAN < 4095$ ställs VLAN in efter detta värde. CoS och ToS är baserade på standardinställningar som tidigare beskrivits. DSCP är tillämpligt.
- Telefonen startas om och den snabba startsekvensen startar igen.

Servicekvalitet för LLDP-MED

Om CoS är tillämpligt och om $CoS = 0$, används standarden för en viss anknötning så som tidigare beskrivits. Men värdet som visas för L2-prioritet för TLV i utgående LLDPDU baseras på det värde som används för anknötning 1. Om CoS är tillämpligt och om $CoS = 0$, används CoS för alla anknötningar.

Om DSCP (mappat till ToS) är tillämpligt och om $DSCP = 0$, används standarden för en viss anknötning så som tidigare beskrivits. Men värdet som visas för DSCP för TLV i utgående LLDPDU baseras på det värde som används för anknötning 1. Om DSCP är tillämpligt och om $DSCP \neq 0$, används DSCP för alla anknötningar.

Om $VLAN > 1$ och $VLAN < 4095$ ställs VLAN in efter detta värde. CoS och ToS är baserade på standardinställningar som tidigare beskrivits. DSCP är tillämpligt.

Om det finns en giltig nätverkspolicy för röstprogram från LLDP-MED PDU och om den taggade flaggan har angetts är VLAN, L2-prioritet (CoS), och DSCP (mappat till ToS) alla tillämpliga.

Om det finns en giltig nätverkspolicy för röstprogram från LLDP-MED PDU men den taggade flaggan inte har angetts är endast DSCP (mappat till ToS) tillämpligt.

En Cisco IP Phone startas om och den snabba startsekvensen startar igen.

Samexistens med CDP

Om både CDP och LLDP-MED är aktiverade nätverkspolicyn för VLAN bestämmer sista policy in eller ändras med endera av upptäckten lägen. Om både LLDP-MED och CDP är aktiverade under start skickar telefonen CDP och LLDP-MED PDU:er.

Inkonsekvent konfiguration och beteende för nätverksanslutningsenheter för CDP och LLDP-MED lägen kan resultera i en oscillerande omstart för telefonen på grund av byten mellan olika VLAN.

Om VLAN inte anges av CDP och LLDP-MED används VLAN ID som konfigureras manuellt. Om VLAN ID inte konfigureras manuellt stöds ingen VLAN. DSCP används och nätverkspolicyn bestämmer LLDP-MED i förekommande fall.

LLDP-MED och flera nätverksenheter

Du kan använda samma programtyp för nätverkspolicyn. Men andra QoS-nätverkspolicyer i skikt 2 eller skikt 3 tas emot av telefonerna från flera nätverksanslutningsenheter. I så fall väljs den sista giltiga nätverkspolicyn.

LLDP-MED och IEEE 802.X

Cisco IP Phone stöder inte IEEE 802.X och fungerar inte i en 802.1X trådbunden miljö. IEEE 802.1X eller Spanning Tree-protokollen på nätverksenheter kan resultera i fördröjning av snabbstartsrespons från växlar.

Konfigurera VLAN-inställningar

Innan du börjar

Öppna webbsidan för telefonadministration. Se [Åtkomst till webbsidan för telefonen, på sidan 80](#).

Arbetsordning

-
- Steg 1** Välj **Röst > System**.
 - Steg 2** Gå till avsnittet **VLAN-inställningar** och konfigurera fälten.
 - Steg 3** Klicka på **Verkställ alla ändringar**.
-

Konfigurera DHCP VLAN-alternativ från telefonwebbsidan

Du kan lägga till ett fördefinierat DHCP-alternativ för att konfigurera röst-VLAN för din telefon.

Innan du börjar

- Öppna webbsidan för telefonadministration. Se [Åtkomst till webbsidan för telefonen, på sidan 80](#).
- Inaktivera CDP/LLDP och manuell VLAN.

Arbetsordning

-
- Steg 1** Välj **Röst > System**.
 - Steg 2** Gå till **VLAN-inställningar** och ange ett värde i **DHCP VLAN-alternativ**.
Fältet är tomt som standard.

Giltiga värden är:

- Null
- 128 till 149
- 151 till 158
- 161 till 254

Ange värdet för **DHCP VLAN-alternativ** som **Null** för att inaktivera röst-VLAN-konfigurationen.

Cisco rekommenderar att du använder DHCP-alternativet 132.

Steg 3 Klicka på **Verkställ alla ändringar**.

Och sedan då?

Gå till **VLAN-inställningar** på fliken **Röst > System** där du kan konfigurera följande inställningar:

- CDP (Cisco Discovery Protocol)
- LLDP-MED
- Nätverksstartfördröjning
- VLAN-ID
- DHCP VLAN-alternativ

SIP och NAT-konfiguration

SIP och Cisco IP Phone

Cisco IP Phone använder Session Initiation Protocol (SIP), som tillåter interaktion med alla IT-tjänster som stöder SIP. SIP är ett IETF-definerat signaleringsprotokoll som styr röstkommunikationssessioner i ett IP-nätverk.

SIP hanterar signalering och sessionshantering i ett pakettelefoninät. Med *signalering* kan samtalsinformation transporteras över nätverksgränserna. *Sessionshantering* styr attribut för ett samtal från ändpunkt till ändpunkt.

I typiska kommersiella IP-telefonidistributioner går alla samtal genom en SIP-proxyserver. Den mottagande telefonen kallas SIP-användaragentserver (UAS) medan den begärande telefonen kallas användaragentklienten (UAC).

SIP-meddelanderoutningen är dynamisk. Om en SIP-proxy mottar en begäran från en UAS för en anslutning, men inte kan hitta UAC, vidarebefordrar proxyn meddelandet till en annan SIP-proxy i nätverket. När UAC har hittats routas svaret tillbaka till UAS, och de två UAS ansluter med en direkt peer-to-peer-session. Rösttrafiken sänder mellan UAs över dynamiskt tilldelade portar med hjälp av Real-Time Protocol (RTP).

RTP sänder realtidsdata som ljud och video. RTP garanterar emellertid inte realtidsleverans av data. RTP tillhandahåller mekanismer för att skicka och ta emot program för att stödja strömmande data. RTP körs typiskt ovanpå UDP.

SIP över TCP

För att garantera lägesorienterad kommunikation kan en Cisco IP Phone använda TCP som transportprotokoll för SIP. Detta protokoll ger *garanterad leverans* som försäkrar att förlorade paket återsänds. TCP garanterar även att SIP-paket tas emot i samma ordning som de sändes.

TCP övervinner problemet med UDP-portblockering av företagets brandväggar. Med TCP behöver nya portar inte vara öppna och paketen förloras inte eftersom TCP redan används för grundläggande aktiviteter som internetsurfning eller e-handel.

SIP-proxyredundans

En genomsnittlig SIP-proxyserver kan hantera tiotusentals abonnenter. En reservserver låter en aktiv server tillfälligt stängas av för underhåll. Cisco-telefoner stöder användningen av SIP-reservproxyservrar för att minimera eller eliminera trafikstörningar.

En statisklista över proxyservrar är inte alltid tillräckligt. Om din användaragent servar olika domäner, till exempel att du inte vill konfigurera en statisklista över proxyservrar för varje domän i varje Cisco IP Phone.

Ett enkelt sätt att stödja proxyredundans är att konfigurera en SIP Proxy Server i en Cisco IP Phones konfigurationsprofil. DNS SRV-poster instruerar telefonerna att kontakta en SIP-proxyserver i en domän som namnges i SIP-meddelanden. Telefonen rådfrågar DNS-servern. Om den är konfigurerad, returnerar DNS-servern en SRV-post som innehåller en lista över SIP-proxyserver för domänen, med värddamn, prioritet, lyssnarportar och så vidare. Cisco IP Phone försöker kontakta värdarna i prioritetsordning.

Om en Cisco IP Phone använder en proxyserver med lägre prioritet testar telefonen periodiskt en proxy med högre prioritet och växlar till proxyn med högre prioritet när den blir tillgänglig.

Dubbelregistrering

Telefonen registrerar alltid både primära (eller primära utgående) och alternativa (eller alternativa utgående) proxyservrar. Efter registreringen skickar telefonen ur Invite och Non-Invite SIP-meddelanden genom den primära proxyn först. Om det inte blir något svar på den nya INVITE-inbjudan från den primära proxyn försöker telefonen ansluta till den alternativa proxy efter en viss timeout. Om telefonen inte registreras på den primära proxyn skickas en INVITE-inbjudan till den alternativa proxyn utan att försöka med den primära proxyn först.

Dubbelregistrering stöds på per linje-basis. Tre tillagda parametrar kan konfigureras i webbgränssnittet och med fjärrtablering:

- Alternate Proxy—Default är tomt.
- Alternate Outbound Proxy—Default är tomt.
- Dual Registration—Default är NO (avstängt).

När du har konfigurerat parametrar startar du om telefonen för att funktionen ska implementeras.



OBS! Ange ett värde för primär proxy (eller primär utgående proxy) och alternativ proxy (eller alternativ utgående proxy) så att funktionen kan fungera korrekt.

Dubbelregistrering och DNS SRV-begränsningar

- När Dubbel registrering har aktiverats måste DNS SRV Proxy Fallback eller Återställning inaktiveras.

- Använd inte dubbel registrering tillsammans med andra Fallback- eller återställningsmekanismer. Till exempel BroadSoft.
- Det finns ingen återställningsmekanism för funktionsförfrågan. Däremot kan administratören justera omregistreringstid för en snabb uppdatering av registreringsstillståndet för primär och alternativ proxy.

Dubbelregistrering och alternativ proxy

Om dubbelregistreringsparametern är **Nej** ignoreras Alternativ proxy.

Felväxling och återställningsregistrering

- Felväxling – Telefonen gör en felväxling vid transporttimeout/transportfel eller TCP-anlutningen misslycka om Try Backup RSC och Retry Reg RSC har fyllts i med data.
- Återställning – Telefonen försöker omregistrera på den primära proxyn under registrering eller aktiv anslutning till den sekundära proxyn.

Registrera automatiskt när redundansparametern styr redundansbeteende vid fel. När den här parametern är inställt på Ja kan telefonen registreras om vid redundans eller återställning.

Fallback-beteende

Fallback uppstår när den nuvarande registreringen löper ut eller Proxy Fallback Intv utlöses.

Om Proxy Fallback Intvl överskrids går alla nya SIP-meddelanden till den primära proxyn.

När värdet för Register utgår är 3600 sekunder och Proxy Fallback Intvl är 600 sekunder, utlöses fallback 600 sekunder senare.

När värdet för Register utgår är 800 sekunder och Proxy Fallback Intvl är 1000 sekunder, utlöses fallback 800 sekunder senare.

Efter felfri registrering tillbaka till primär server går alla SIP-meddelanden till primär server.

RFC3311

Cisco IP Phone stöder RFC-3311, SIP-uppdateringsmetoden.

SIP NOTIFY XML-Service

En Cisco IP Phone stöder SIP NOTIFY XML-Service. Efter att ha mottagit ett SIP NOTIFY-meddelande med en XML-Service-händelse åtgärdar telefonen NOTIFY med ett 401-svar om meddelandet inte innehåller rätt referenser. Kunden måste lämna rätt referenser med hjälp av MD5 digest med SIP-kontolösenord för motsvarande linje till IP-telefonen.

Texten i meddelandet kan innehålla ett XML-händelsemeddelande. Till exempel:

```
<CiscoIPPhoneExecute>
  <ExecuteItem Priority="0" URL="http://xmlserver.com/event.xml"/>
</CiscoIPPhoneExecute>
```

Autentisering:

```
challenge = MD5( MD5(A1) ":" nonce ":" nc-value ":" cnonce ":" qop-value
":" MD5(A2) )
```

```
where A1 = username ":" realm ":" passwd  
and A2 = Method ":" digest-uri
```

SIP-konfiguration

SIP-inställningar för Cisco IP Phone är konfigurerade för telefonen i allmänhet och för anknötningarna.

Konfigurera grundläggande SIP-parametrar

Innan du börjar

Öppna webbsidan för telefonadministration. Se [Åtkomst till webbsidan för telefonen, på sidan 80](#).

Arbetsordning

- Steg 1** Välj **Röst > SIP**.
 - Steg 2** Gå till **SIP-parametrar** och ange SIP-parametrarna enligt beskrivningen i [SIP-parametrar, på sidan 233](#).
 - Steg 3** Klicka på **Verkställ alla ändringar**.
-

Konfigurera SIP-timervärden

Innan du börjar

Öppna webbsidan för telefonadministration. Se [Åtkomst till webbsidan för telefonen, på sidan 80](#).

Arbetsordning

- Steg 1** Välj **Röst > SIP**.
 - Steg 2** Gå till **SIP-timervärden** och ange värden för SIP-timer i sekunder enligt beskrivningen i [SIP-timervärden \(sek\), på sidan 237](#).
 - Steg 3** Klicka på **Verkställ alla ändringar**.
-

Konfigurera svarsstatuskodhantering

Innan du börjar

Öppna webbsidan för telefonadministration. Se [Åtkomst till webbsidan för telefonen, på sidan 80](#).

Arbetsordning

- Steg 1** Välj **Röst > SIP**.
- Steg 2** Gå till **Hantering av svarsstatuskoden** och ange värden:

- **Try Backup RSC** – SIP-svarskod med återförsök att kontakta en reservserver för den aktuella begäran. Standardvärdet är tomt. Till exempel kan du skriva in numeriska värden 500 eller en kombination av numeriska värden, samt jokerkort om flera värden är möjliga. Senare kan du använda 5?? för att representera alla SIP-svarsmeddelanden inom 500-serien. Om du vill använda flera intervall kan du lägga till ett kommatecken "," för att avgränsa värden på 5?? och 6??
- **Retry Reg RSC** – SIP-svarskod som telefon försöker registrera igen efter att ha misslyckats med den sista registreringen. Standardvärdet är tomt. Till exempel kan du skriva in numeriska värden 500 eller en kombination av numeriska värden, samt jokerkort om flera värden är möjliga. Senare kan du använda 5?? för att representera alla SIP-svarsmeddelanden inom 500-serien. Om du vill använda flera intervall kan du lägga till ett kommatecken "," för att avgränsa värden på 5?? och 6??

Steg 3 Klicka på **Verkställ alla ändringar**.

Konfigurera NTP-servern

Du kan konfigurera NTP-servrar med IPv4 och IPv6. Du kan även konfigurera NTP-servern med DHCPv4-alternativet 42 eller DHCPv6-alternativet 56. Konfigurering av NTP med parametrar för primär och sekundär NTP-server har högre prioritet än konfigurering av NTP med DHCPv4-alternativ 42 eller DHCPv6-alternativ 56.

Innan du börjar

Öppna webbsidan för telefonadministration. Se [Åtkomst till webbsidan för telefonen, på sidan 80](#).

Arbetsordning

- Steg 1** Välj **Röst > System**.
- Steg 2** Gå till **Valfri nätverkskonfiguration** och ange IPv4- eller IPv6-adress i **Primära NTP-server** och **Sekundär NTP-server**.
- Steg 3** Klicka på **Verkställ alla ändringar**.
-

Konfigurera RTP-parametrar

Innan du börjar

Öppna webbsidan för telefonadministration. Se [Åtkomst till webbsidan för telefonen, på sidan 80](#).

Arbetsordning

- Steg 1** Välj **Röst > SIP**.
- Steg 2** Gå till **RTP-parametrar** och ställ in RTP-parametervärden enligt beskrivningen i [RTP-parametrar, på sidan 240](#).
- Steg 3** Klicka på **Verkställ alla ändringar**.
-

Kontrollera SIP- och RTP-beteende i dubbelläge

Du kan styra SIP- och RTP-parametrar med fälten SIP IP-inställningar och SDP IP-inställningar när telefonen är i dubbelläge.

Parametern i SIP IP-inställningar anger vilken IP-adress telefonen testar först när den är i dubbelläge.

Tabell 12. SIP IP-inställningar och IP-läge

IP-läge	SIP IP-inställningar	Adresslista från DNS, prioritet och resultat P1 - adress för första prioritet P2 - adress för andra prioritet	Sekvens för redundans
Dubbelt läge	IPv4	P1- 1.1.1.1, 2009:1:1:1:1 P2 - 2.2.2.2, 2009:2:2:2:2 Resultat: telefonen skickar SIP-meddelanden till 1.1.1.1 först.	1.1.1.1 ->2009:1:1:1:1 -> 2.2.2.2 -> 2009:2:2:2:2
Dubbelt läge	IPv6	P1- 1.1.1.1, 2009:1:1:1:1 P2 - 2.2.2.2, 2009:2:2:2:2 Resultat: telefonen skickar SIP-meddelanden till 2009:1:1:1:1 först.	2009:1:1:1:1 -> 1.1.1.1 -> 2009:2:2:2:2 -> 2.2.2.2
Dubbelt läge	IPv4	P1- 2009:1:1:1:1 P2 - 2.2.2.2, 2009:2:2:2:2 Resultat: telefonen skickar SIP-meddelanden till 2009:1:1:1:1 först.	2009:1:1:1:1 -> 2.2.2.2 -> 2009:2:2:2:2
Dubbelt läge	IPv6	P1- 2009:1:1:1:1 P2 - 2.2.2.2, 2009:2:2:2:2 Resultat: telefonen skickar SIP-meddelanden till 1.1.1.1 först.	2009:1:1:1:1 -> 2009:2:2:2:2 ->2.2.2.2
Endast IPv4	IPv4 eller IPv6	P1- 1.1.1.1, 2009:1:1:1:1 P2 - 2.2.2.2, 2009:2:2:2:2 Resultat: telefonen skickar SIP-meddelanden till 1.1.1.1 först.	1.1.1.1 -> 2.2.2.2
Endast IPv6	IPv4 eller IPv6	P1- 1.1.1.1, 2009:1:1:1:1 P2 - 2.2.2.2, 2009:2:2:2:2 Resultat: telefonen skickar SIP-meddelanden till 2009:1:1:1:1 först.	2009:1:1:1:1 -> 2009:2:2:2:2

SDP IP-inställningen – ALTC hjälper kolleger i dubbelläge förhandla RTP-adressfamilj.

Innan du börjar

Öppna webbsidan för telefonadministration. Se [Åtkomst till webbsidan för telefonen, på sidan 80](#).

Arbetsordning

- Steg 1** Välj **Röst > SIP**.
- Steg 2** Gå till **SIP-parametrar** och välj **IPv4** eller **IPv6** i fältet **SIP IP-inställning**.
- Steg 3** Gå till **RTP-parametrar** och välj **IPv4** eller **IPv6** i fältet **SDP IP-inställning**.
Mer information finns i **SDP IP-inställningen** i **RTP-parametrar, på sidan 240**.
-

Konfigurera SDP-nyttolasttyper

Konfigurerade dynamiska nyttolaster används för utgående samtal endast när en Cisco IP Phone presenterar ett Session Description Protocol (SDP). För inkommande samtal med erbjudande om SDP följer telefonen uppringarens tilldelade dynamiska nyttolasttyp.

Cisco IP Phone använder konfigurerade kodecknamn i utgående SDP. För inkommande SDP med standardnyttolasttyp 0-95, ignoreras kodecknamn. För dynamiska nyttolasttyper, identifierar telefonen codec med de konfigurerade kodecknamnen (jämförelsen är skiftlägeskänslig).

Innan du börjar

Öppna webbsidan för telefonadministration. Se [Åtkomst till webbsidan för telefonen, på sidan 80](#).

Arbetsordning

- Steg 1** Välj **Röst > SIP**.
- Steg 2** Gå till **SDP-nyttolasttyper** och ange värdet som beskrivs i [SDP-nyttolasttyper, på sidan 241](#).
- **AVT dynamisk nyttolast** – Alla data utanför standarden. Både sändare och mottagare måste komma överens om ett antal. Från 96-127. Standard: 101.
- Steg 3** Klicka på **Verkställ alla ändringar**.
-

Konfigurera SIP-inställningar för anknytningar

Innan du börjar

Öppna webbsidan för telefonadministration. Se [Åtkomst till webbsidan för telefonen, på sidan 80](#).

Arbetsordning

- Steg 1** Välj **Röst > Ankn (n)**, där n är ett anknytningsnummer.

- Steg 2** Gå till **SIP-inställningar** och ange parametervärden så som beskrivs i [SIP-inställningar, på sidan 284](#).
- Steg 3** Klicka på **Verkställ alla ändringar**.
-

Konfigurera SIP Proxy Server

Innan du börjar

Öppna webbsidan för telefonadministration. Se [Åtkomst till webbsidan för telefonen, på sidan 80](#).

Arbetsordning

- Steg 1** Välj **Röst > Ankn (n)**, där n är ett anknytningsnummer.
- Steg 2** Gå till **Proxy och registrering** och ange parametervärdena så som beskrivs i [Proxy och registrering, på sidan 290](#).
- Steg 3** Klicka på **Verkställ alla ändringar**.
-

Konfigurera abonnentinformationsparametrar

Innan du börjar

Öppna webbsidan för telefonadministration. Se [Åtkomst till webbsidan för telefonen, på sidan 80](#).

Arbetsordning

- Steg 1** Välj **Röst > Ankn (n)**, där n är ett anknytningsnummer.
- Steg 2** Gå till **Abonnentinformation** och ange parametervärden enligt [Abonnentinformation, på sidan 293](#).
- Steg 3** Klicka på **Verkställ alla ändringar**.
-

Hantera NAT-transversering med telefoner

Med NAT kan flera enheter dela en och samma offentliga, routningsbara IP-adress för att upprätta anslutningar via Internet. NAT förekommer i många bredbandsenheter för att översätta offentliga och privata IP-adresser. Om VoIP ska kunna samexistera med NAT måste NAT-transversering användas.

Alla tjänsteleverantören tillhandahåller inte NAT. Om tjänsteleverantören inte tillhandahåller NAT, har du flera alternativ:

- NAT-mappning med sessionsgränskontroller
- NAT-mappning med SIP-ALG-router
- NAT-mappning med statisk IP-adress
- NAT kartläggning med STUN

Aktivera NAT-mappning

Du måste aktivera NAT-mappning för att ställa in NAT-parametrar.

Innan du börjar

Öppna webbsidan för telefonadministration. Se [Åtkomst till webbsidan för telefonen, på sidan 80](#).

Arbetsordning

- Steg 1** Välj **Röst > Ankn (n)**.
- Steg 2** Ange fälten enligt beskrivningen i [NAT-inställningar, på sidan 283](#).
- Steg 3** Klicka på **Verkställ alla ändringar**.
-

NAT-mappning med sessionsgränskontroller

Vi rekommenderar att du väljer en tjänsteleverantör som stödjer NAT-mappning genom en sessionsgränskontroll. Med NAT-mappning som tillhandahålls av tjänsteleverantören, har du fler alternativ för att välja en router.

NAT-mappning med SIP-ALG-router

NAT-mappning kan åstadkommas genom användning av en router som har en SIP ALG-gateway (Application Layer Gateway). Genom att använda en SIP-ALG router har du fler alternativ för att välja en tjänsteleverantör.

NAT-mappning med statisk IP-adress

Du kan konfigurera NAT-mappning på telefonen för att säkerställa kompatibilitet med tjänsteleverantören.

- Du måste ha en extern (offentliga) IP-adress som är statisk.
- NAT-mekanism som används i routern måste vara symmetrisk. Mer information finns i [Bestämma symmetrisk eller asymmetrisk NAT, på sidan 63](#).

Använd NAT-mappning endast om tjänsteleverantörens nätverk inte tillhandahåller en sessionsgränskontrollfunktion.

Innan du börjar

Öppna webbsidan för telefonadministration. Se [Åtkomst till webbsidan för telefonen, på sidan 80](#).

Arbetsordning

- Steg 1** Välj **Röst > SIP**.
- Steg 2** Gå till **NAT-supportparametrar**, ange **Handle VIA received**, **Insert VIA received**, **Substitute VIA Addr**, **Handle VIA rport**, **Insert VIA rport** och **Send Resp To Src Port** som **Ja**.
- Steg 3** Gå till **NAT-supportparametrar** och ange ett värde i fältet **NAT Keep Alive Intvl**.
- Steg 4** Ange den offentliga IP-adressen för din router i fältet **EXT IP**.

- Steg 5** Klicka på fliken **Ankn (n)**.
- Steg 6** Gå till **NAT-inställningar** och ange **NAT Mapping Enable** som **Ja**.
- Steg 7** (Valfritt) Ange **NAT Keep Alive Enable** som **Ja**.
- Tjänsteleverantören kan kräva att telefonen ska skicka NAT-livemeddelanden för att hålla NAT-portar öppna. Kontrollera med din operatör för att fastställa kraven.
- Steg 8** Klicka på **Verkställ alla ändringar**.

Och sedan då?

Konfigurera brandväggsinställningarna på routern för att tillåta SIP-trafik.

Konfigurera NAT-mappning med STUN

Om tjänsteleverantörens nätverk inte tillhandahåller en Session Border Controller-funktion och om övriga villkor är uppfyllda, är det möjligt att använda Session Traversal Utilities for NAT (STUN) för identifiering av NAT-mappning. STUN-protokollet tillåter program i bakgrunden till en nätverksadressöversättare (NAT) för att identifiera närvaro av nätverksadressöversättare och hämta den mappade (offentliga) IP-adressen (NAT-adresser) och portnumret som NAT har avsatts för UDP-anslutningar till fjärrvärdar. Protokollet kräver hjälp från en tredjepartsnätverksserver (STUN-server) på motstående (offentliga) sidan av NAT, vanligtvis Internet. Detta alternativ anses vara en sista utväg och ska endast användas om andra metoder inte är tillgängliga. Om du vill använda STUN:

- Routern måste använda asymmetrisk NAT. Se [Bestämma symmetrisk eller asymmetrisk NAT, på sidan 63](#).
- En dator som kör STUN-serverprogramvaran ska finnas i nätverket. Du kan också använda en offentlig STUN-server eller ställa in din egen STUN server.

Innan du börjar

Öppna webbsidan för telefonadministration. Se [Åtkomst till webbsidan för telefonen, på sidan 80](#).

Arbetsordning

- Steg 1** Välj **Röst > SIP**.
- Steg 2** Gå till **NAT-supportparametrar**, ange **Handle VIA received**, **Insert VIA received**, **Substitute VIA Addr**, **Handle VIA rport**, **Insert VIA rport** och **Send Resp To Src Port** som **Ja**.
- Steg 3** Gå till **NAT-supportparametrar** och ställ in fältet **STUN Enable** som **Ja**.
- Steg 4** Ange den offentliga IP-adressen för din STUN-server i fältet **STUN-server**.
- Steg 5** Klicka på fliken **Ankn (n)**.
- Steg 6** Gå till **NAT-inställningar** och ange **NAT Mapping Enable** som **Ja**.
- Steg 7** (Valfritt) Ange **NAT Keep Alive Enable** som **Ja**.

Tjänsteleverantören kan kräva att telefonen ska skicka NAT-livemeddelanden för att hålla NAT-portar öppna. Kontrollera med din operatör för att fastställa kraven.

Steg 8 Klicka på **Verkställ alla ändringar**.

Och sedan då?

Konfigurera brandväggsinställningarna på routern för att tillåta SIP-trafik.

Bestämma symmetrisk eller asymmetrisk NAT

STUN fungerar inte på routrar med symmetrisk NAT. Med symmetrisk NAT kan IP-adresser avbildas från en intern IP-adress och port till en extern, routningsbar destinations-IP-adress och port. Om ett annat paket sänds från samma källa IP-adress och port till en annan destination, väljs en annan IP-adress och portnummerkombination. Denna metod är begränsande eftersom en extern värd kan skicka ett paket till en viss port på inre värden endast om intern värd först skickade ett paket från hamnen till den externa värden.

Denna procedur förutsätter att en syslogserver är konfigurerad och är redo att ta emot syslog-meddelanden.

För att bestämma huruvida routern använder symmetrisk eller asymmetrisk NAT:

Arbetsordning

- Steg 1** Kontrollera att brandväggen inte körs på datorn. (Det kan blockera syslog-porten.) Som standard är syslog port 514.
- Steg 2** Klicka på **Röst > System** och navigera till **Valfri nätverkskonfiguration**.
- Steg 3** Ange IP-adress till **Syslog Server** om portnumret inte är standardvärdet, 514. Det är inte nödvändigt att inkludera portnumret om det är standard.
- Adressen och portnummer måste kunna nås från en Cisco IP Phone. Portnumret visas i utdataloggens filnamn. Standardutdatafilen är `syslog.514.log` (om portnummer inte anges).
- Steg 4** Ange **Felsökningsnivå** som **Fel**, **Meddelande** eller **Felsök**.
- Steg 5** För att samla in SIP-signaleringsmeddelanden klickar du på **Ankn** och navigerar till **SIP-inställningar**. Ställ in alternativet **SIP Debug Option** på **Full**.
- Steg 6** För samla in information om vilken typ av NAT din router använder klickar du på fliken **SIP** och navigerar till **NAT-supportparametrar**.
- Steg 7** Klicka på **Röst > SIP** och navigera till **NAT-supportparametrar**.
- Steg 8** Ange **STUN Test Enable** som **Ja**.
- Steg 9** Bestäm vilken typ av NAT genom att titta på debug-meddelanden i loggfilen. Om meddelandena indikerar att enheten använder symmetrisk NAT, kan du inte använda STUN.
- Steg 10** Klicka på **Verkställ alla ändringar**.
-

Nummeradministration

Nummerplanöversikt

Nummerplaner bestämmer hur siffrorna tolkas och sänds. De bestämmer också hurvida det slagna numret godkänns eller förkastas. Du kan använda en nummerplan för att underlätta uppringning eller blockera vissa typer av samtal, såsom långdistanssamtal eller internationella.

Använd telefonens webbgränssnitt för att konfigurera nummerplaner på IP-telefonen.

Det här avsnittet innehåller information som du måste förstå om nummerplaner, och förfaranden för att konfigurera egna nummerplaner.

Cisco IP Phone har olika nivåer av nummerplaner och behandlar nummersekvensen.

När en användare trycker på högtalarknappen på telefonen startas följande sekvens av händelser:

1. Telefonen börjar samla in de slagna siffrorna. Siffertimern börjar spåra den tid som förflyter mellan siffror.
2. Om siffertimervärdet nås, eller om en annan terminerande händelse inträffar, jämför telefonen de slagna siffrorna med IP-telefonens nummerplan. Denna nummerplan är konfigurerad i telefonen webbgränssnitt i avsnittet **Röst > Ankn (n)** under **Nummerplan**.

Siffersekvenser

En nummerplan har en serie siffersekvenser som är avgränsade med tecknet |. Hela samlingen av sekvenser står inom parentes. Varje siffersekvens i nummerplanen består av en serie element som är individuellt anpassade till de knappar som användaren trycker ned.

Mellanslag ignoreras, men kan användas för läsbarhet.

Siffersekvens	Funktion
0 1 2 3 4 5 6 7 8 9 0 * #	Tecken som representerar en knapp som användaren måste trycka på telefonens knappsats.
x	Alla tecken på telefonens knappsats.
[sequence]	Tecken inom parentes skapar en lista över godkända knapptryckningar. Användaren kan trycka på någon av knapparna i listan. Ett numeriskt intervall, till exempel [2-9] låter en användare trycka på någon siffra från 2 till 9. Ett numeriskt intervall kan innehålla andra tecken. Till exempel [35-8*] låter en användare trycka på 3, 5, 6, 7, 8 eller *.
. (period)	En punkt indikerar upprepning av ett element. I nummerplanen accepteras 0 eller fler inmatningar av siffran. Till exempel 01. tillåter användaren att mata in 0, 01, 011, 0111 och så vidare.

Siffersekvens	Funktion
<dialled:substituted>	<p>Det här formatet anger att vissa <i>ringda</i> siffror ersätts med <i>substituerade</i> tecken när sekvensen sänds. De <i>ringda</i> siffrorna kan vara noll till nio. Till exempel:</p> <p><8:1650>xxxxxxxx</p> <p>När användaren trycker på 8 följt av ett sju-siffrigt nummer ersätter systemet automatiskt den ringda 8 med sekvensen 1650. Om användaren slår 85550112 sänder systemet 16505550112.</p> <p>Om den <i>uppringda</i> parametern är tom och det finns ett värde i det <i>substituerade</i> fältet har inga siffror ersatts och det <i>substituerade</i> värdet läggs alltid till i början den sända strängen. Till exempel:</p> <p><:1>xxxxxxxxxxx</p> <p>När användaren slår 9725550112 läggs siffran 1 till i början av sekvensen och systemet överför 19725550112.</p>
, (kommatecken)	<p>En intersekvensston spelas (och placeras) mellan siffrorna spelas en extern linjekopplingston upp. Till exempel:</p> <p>9, 1xxxxxxxxxxx</p> <p>En extern linjekopplingston spelas upp om användaren trycker på 9. Tonen fortsätter tills användaren trycker på 1.</p>
! (utropstecken)	<p>Förbjuder ett uppringningssekvensmönster. Till exempel:</p> <p>1900xxxxxxxx!</p> <p>Avvisar alla 11-siffriga sekvenser som börjar med 1900.</p>
*xx	Tillåter användaren att ange en 2-siffrig stjärnkod.
S0 eller L0	För åsidosättning av sifvertime anger S0 för att minska den korta sifvertime till 0 sekunder eller L0 för att minska den långa sifvertime till 0 sekunder.
P	<p>För att pausa anges P, antal sekunder att pausa och ett mellanslag. Denna funktion används normalt för att införa en hotline och warmline, med 0 sekunders fördröjning för hotline och en övernollfördröjning för warmline. Till exempel:</p> <p>P5</p> <p>En paus på 5 sekunder införs.</p>

Siffersekvensexempel

Följande exempel visar siffersekvenser som du kan skriva in i ett nummerplanen.

I en komplett nummerplanspost är sekvenser åtskilda av ett rörtccken (!) och hela uppsättningen av sekvenser inneslutna i parenteser:

```
( [1-8]xx | 9, xxxxxxxx | 9, <:1>[2-9]xxxxxxxxxx | 8, <:1212>xxxxxxxx | 9, 1 [2-9] xxxxxxxxxx
| 9, 1 900 xxxxxxxx ! | 9, 011xxxxxxx. | 0 | [49]11 )
```

- Anknytningar i ditt system:

```
( [1-8]xx | 9, xxxxxxxx | 9, <:1>[2-9]xxxxxxxxxx | 8, <:1212>xxxxxxxx | 9, 1 [2-9] xxxxxxxxxx
| 9, 1 900 xxxxxxxx ! | 9, 011xxxxxxx. | 0 | [49]11 )
```

[1-8]xx Låter en användare ringa ett tresiffrigt nummer som börjar med siffrorna 1 till 8. Om ditt system använder fyrsiffriga anknytningar anger du följande sträng: [1-8]xxx

- Lokal uppringning med sju-siffrigt nummer:

```
( [1-8]xx | 9, xxxxxxxx | 9, <:1>[2-9]xxxxxxxxxx | 8, <:1212>xxxxxxxx | 9, 1 [2-9] xxxxxxxxxx
| 9, 1 900 xxxxxxxx ! | 9, 011xxxxxxx. | 0 | [49]111 )
```

9, xxxxxxxx När en användare trycker på 9 hörs en extern ringsignal. Användaren kan ange ett sju-siffrigt nummer, som i ett lokalsamtal.

- Lokala samtal med 3-siffrigt riktnummer och 7-siffrigt lokalt nummer:

```
( [1-8]xx | 9, xxxxxxxx | 9, <:1>[2-9]xxxxxxxxxx | 8, <:1212>xxxxxxxx | 9, 1 [2-9] xxxxxxxxxx
| 9, 1 900 xxxxxxxx ! | 9, 011xxxxxxx. | 0 | [49]11 )
```

9, <:1>[2-9]xxxxxxxxxx Detta exempel är användbart när det krävs ett lokalt riktnummer. När en användare trycker på 9 hörs en extern rington. Användaren måste ange ett 10-siffrigt nummer som börjar med en siffra 2 till 9. Systemet sätter automatiskt ett prefix före numret till operatören.

- Lokal uppringning med ett automatiskt infogat tre-siffrigt riktnummer:

```
( [1-8]xx | 9, xxxxxxxx | 9, <:1>[2-9]xxxxxxxxxx | 8, <:1212>xxxxxxxx | 9, 1 [2-9] xxxxxxxxxx
| 9, 1 900 xxxxxxxx ! | 9, 011xxxxxxx. | 0 | [49]11 )
```

8, <:1212>xxxxxxxx Detta exempel är användbart när det krävs ett lokalt riktnummer hos operatören men de flesta samtal rings till samma riktnummer. När användaren trycker 8, låter en extern kopplingston. Användaren kan ange ett sju-siffrigt nummer. Systemet infogar automatiskt ett prefix och riktnummer 212 innan det sänder numret till operatören.

- USA långdistanssamtal:

```
( [1-8]xx | 9, xxxxxxxx | 9, <:1>[2-9]xxxxxxxxxx | 8, <:1212>xxxxxxxx | 9, 1 [2-9] xxxxxxxxxx
| 9, 1 900 xxxxxxxx ! | 9, 011xxxxxxx. | 0 | [49]11 )
```

9, 1 [2-9] xxxxxxxxxx När en användare trycker på 9 hörs en extern rington. Användaren kan ange ett 11-siffrigt nummer som börjar med en och följs av en siffra 2 till 9.

- Spärrat nummer:

```
( [1-8]xx | 9, xxxxxxxx | 9, <:1>[2-9]xxxxxxxxxx | 8, <:1212>xxxxxxxx | 9, 1 [2-9] xxxxxxxxxx
| 9, 1 900 xxxxxxxx ! | 9, 011xxxxxxx. | 0 | [49]11 )
```

9, en 900 xxxxxxxx! Denna siffersekvens är användbar om du vill förhindra användare från att ringa nummer som är förknippade med höga tullar eller olämpligt innehåll, som 1-900 i USA. När användaren trycker på 9 hörs en extern kopplingston. Om användaren anger en 11-siffrigt nummer som börjar med siffrorna 1900 avvisas samtalet.

- USA internationellt samtal:

```
( [1-8]xx | 9, xxxxxxx | 9, <:1>[2-9]xxxxxxxx | 8, <:1212>xxxxxxx | 9, 1 [2-9] xxxxxxxx
| 9, 1 900 xxxxxxx ! | 9, 011xxxxxx. | 0 | [49]11 )
```

9, 011xxxxxx När en användare trycker på 9 hörs en extern ringsignal. Användaren kan skriva in valfritt nummer som börjar med 011, som i ett internationellt samtal från USA.

- Informationsnummer:

```
( [1-8]xx | 9, xxxxxxx | 9, <:1>[2-9]xxxxxxxx | 8, <:1212>xxxxxxx | 9, 1 [2-9] xxxxxxxx
| 9, 1 900 xxxxxxx ! | 9, 011xxxxxx. | 0 | [49]11 )
```

0 | [49]11 Detta exempel har tvåsiffriga sekvenser separerade av rörtecknet. Den första sekvensen tillåter en användare att ringa 0 för en operatör. Den andra sekvensen tillåter användaren att mata in 411 för lokal information eller 911 för räddningstjänsten.

Acceptans och överföring av de ringda siffrorna

När en användare ringer en serie siffror testas varje sekvens i nummerplanen som en möjlig matchning. De matchande sekvenser bildar en uppsättning möjliga siffersekvenser. När användaren matar in fler siffror minskar uppsättningen av möjligheter tills endast en eller ingen är giltig. När en terminerande händelse inträffar kan antingen IP PBX:en acceptera den användarinmatade sekvensen och initiera ett samtal eller avvisa sekvensen som ogiltig. Användaren hör en upptagetton (spärton) om den uppringda sekvensen är ogiltig.

Följande tabell förklarar hur terminerande händelser bearbetas.

Terminerande händelse	Bearbetar
Inmatade siffror har inte matchat någon sekvens i nummerplanen.	Numret avvisas.
Inmatade siffror matchar exakt en sekvens i nummerplanen.	Om nummerplanen tillåter sekvensen accepteras numret och överförs i enlighet med nummerplanen. Om nummerplanen blockerar sekvensen avvisas numret.
En timeout inträffar.	Numret avvisas om de inmatade siffrorna inte matchar en siffersekvens i nummerplanen inom den tid som den tillämpliga siffertimern anger. Lång siffertimer används om de inmatade siffrorna inte matchar någon siffersekvens i nummerplanen. Standard: 10 sekunder Kort siffertimer används om de inmatade siffrorna matchar en eller flera möjliga sekvenser i nummerplanen. Standard: 3 sekunder
En användare trycker på knappen # eller funktionsknappen på IP-telefonens skärm.	Om sekvensen är komplett och tillåts av nummerplanen accepteras numret och överförs i enlighet med nummerplanen. Om sekvensen är ofullständig eller blockeras av nummerplanen avvisas numret.

Nummerplantimer (lurtimer)

Du kan tänka på nummerplantimern som en timer för "lur av". Denna timer startar när telefonluren är av. Om inga siffror rings inom det angivna antalet sekunder, löper timern ut och nollposten utvärderas. Om du inte har en speciell nummerplansträng för att tillåta en tom post avisas samtalet. Standardlängden på nummerplantimern är 5 sekunder.

Syntax för nummerplantimer

SYNTAX: (Ps<n> | nummerplan)

- **s:** Antalet sekunder. Om inga siffror anges efter P används standardtimern på 5 sekunder. Med timern inställd på 0 sekunder skickas samtalet automatiskt till den angivna anknyningen när telefonluren lyfts.
- **n:** (valfritt): Numret som ska skickas automatiskt när timern löper ut. Du kan ange ett anknyningsnummer eller ett DID-nummer. Inga jokertecken är tillåtna eftersom numret sänds som det visas. Om du utelämnar nummerplatshållaren, <n>, hör användaren ett felton (spärton) efter det angivna antalet sekunder.

Exempel på nummerplantimer

Ge mer tid för användare att börja ringa efter att ha plockat upp luren:

```
(P9 | (9,8<:1408>[2-9]xxxxxx | 9,8,1[2-9]xxxxxxxxxx | 9,8,011xx. | 9,8,xx.[1-8]xx)
```

P9 innebär att en användare har 9 sekunder för att slå numret efter att ha plockat upp luren. Om inga siffror trycks ned inom 9 sekunder, hör användaren en upptagetton (spärton). Genom att ställa in en längre timer ger du användarna längre tid att slå numret.

Så här kan du skapa en hotline för alla sekvenser i systemnummerplanen:

```
(P9<:23> | (9,8<:1408>[2-9]xxxxxx | 9,8,1[2-9]xxxxxxxxxx | 9,8,011xx. | 9,8,xx.[1-8]xx)
```

P9<:23> innebär att en användare har 9 sekunder för att slå numret efter att ha plockat upp luren. Om inga siffror trycks ned inom 9 sekunder överförs samtalet automatiskt till anknyning 23.

Så här kan du skapa en hotline på en linjeknapp för en anknyning:

```
(P0 <:1000>)
```

Med timern inställd på 0 sekunder skickas samtalet automatiskt till den angivna anknyningen när telefonluren lyfts. Ange denna sekvens i telefonens nummerplan för Ankn 2 eller högre på en klienttelefon.

Lång sifvertimer (timer för ofullständig post)

Du kan tänka på timern som en timer för ofullständig post. Denna timer mäter intervallet mellan slagna siffror. Den gäller så länge de slagna siffrorna inte matchar några siffersekvenser i nummerplanen. Om inte användaren anger en annan siffra inom det angivna antalet sekunder utvärderas en post som ofullständig och samtalet avisas. Standardvärdet är 10 sekunder.

Detta avsnitt förklarar hur du redigerar en timer som en del av en nummerplan. Alternativt kan du ändra kontrolltimern som styr standardsifvertimrarna för alla samtal.

Syntax för lång sifvertimer

SYNTAX: L:s, (nummerplan)

- **s**: Antalet sekunder. Om inga siffror anges efter L: används standardtimern på 5 sekunder. Med timern inställd på 0 sekunder skickas samtalet automatiskt till den angivna anknypningen när telefonluren lyfts.
- Notera att timersekvensen visas till vänster om den ursprungliga parenteserna för nummerplanen.

Exempel på lång siffterimer

```
L:15, (9,8<:1408>[2-9]xxxxxx | 9,8,1[2-9]xxxxxxxxxx | 9,8,011xx. | 9,8,xx.|[1-8]xx)
```

L:15 innebär att denna nummerplan tillåter användaren att göra en paus i upp till 15 sekunder mellan siffrorna innan Lång siffterimer löper ut. Den här inställningen är särskilt praktisk för användare som är säljare, som läser av siffror på visitkort och annat tryckt material när du ringer.

Kort siffterimer (timer för fullständig post)

Du kan tänka på timern som en timer för fullständig post. Denna timer mäter intervallet mellan slagna siffror. Timern gäller när de slagna siffrorna matcha minst en siffersekvens i nummerplanen. Om inte användaren anger en annan siffra inom det angivna antalet sekunder utvärderas posten. Om posten är giltig fortsätter samtalet. Om posten är ogiltig avvisas samtalet.

Standard: 3 sekunder

Syntax för kort siffterimer

SYNTAX 1: S:s, (nummerplan)

Använd den här syntaxen för att tillämpa den nya inställningen på hela nummerplanen inom parentes.

SYNTAX 2: *sekvens* Ss

Använd den här syntaxen för att tillämpa den nya inställningen på en viss uppringningssekvens.

s: Antalet sekunder: Om inget nummer anges efter S gäller standardtimern på 5 sekunder.

Exempel på kort siffterimer

Du måste ställa in timern för hela nummerplanen:

```
S:6, (9,8<:1408>[2-9]xxxxxx | 9,8,1[2-9]xxxxxxxxxx | 9,8,011xx. | 9,8,xx.|[1-8]xx)
```

S:6 betyder att medan användaren matar in ett tal med telefonluren, kan användaren pausa upp till 15 sekunder mellan siffror innan Kort siffterimer löper ut. Den här inställningen är särskilt praktisk för användare som är säljare, som läser av siffror på visitkort och annat tryckt material när du ringer.

Ställ in en omedelbar timer för en viss sekvens inom nummerplanen:

```
(9,8<:1408>[2-9]xxxxxx | 9,8,1[2-9]xxxxxxxxxxS0 | 9,8,011xx. | 9,8,xx.|[1-8]xx)
```

9,8,1[2-9]xxxxxxxxxxS0 innebär att med timern inställd på 0, överförs samtalet automatiskt när användaren slår den sista siffran i sekvensen.

Redigera nummerplanen på IP-telefonen



OBS! Du kan redigera uppringningsplanen i XML-konfigurationsfilen. Leta upp parametern `Dial_Plan_n_` i XML-konfigurationsfilen, där n anger anknyningsnumret. Ändra värdet för den här parametern. Värdet måste anges i samma format som i fältet **Uppringningsplan** på webbsidan för telefonadministration.

Innan du börjar

Öppna webbsidan för telefonadministration. Se [Åtkomst till webbsidan för telefonen, på sidan 80](#).

Arbetsordning

-
- Steg 1** Välj **Röst > Ankn (n)**, där n är ett anknyningsnummer.
- Steg 2** Bläddra till alternativet **Nummerplan**.
- Steg 3** Ange siffersekvenser i fältet **Nummerplan**.
Standardnummerplanen (USA-baserade) för hela systemet visas automatiskt i fältet.
- Steg 4** Du kan ta bort siffersekvenser, lägga till siffersekvenser eller byta ut hela nummerplanen mot en ny nummerplan.
Avgränsa varje siffersekvens med rörtecken och sätt hela uppsättningen av sekvenser inom parentes. Exempel:
(9,8<:1408>[2-9]xxxxxxx | 9,8,1[2-9]xxxxxxxxxxx | 9,8,011xx. | 9,8,xx. |[1-8]xx)
- Steg 5** Klicka på **Verkställ alla ändringar**.
Telefonen startas om.
- Steg 6** Kontrollera att du kan genomföra ett samtal med varje siffersekvens som du angett i nummerplanen.
- OBS!** Om du hör en spärrton kan du granska dina poster och ändra nummerplanen på lämpligt sätt.

Återställ kontrolltimers

Om du behöver redigera en timerinställning för endast en viss siffersekvens eller typ av samtal kan du redigera nummerplanen.

Innan du börjar

Öppna webbsidan för telefonadministration. Se [Åtkomst till webbsidan för telefonen, på sidan 80](#).

Arbetsordning

-
- Steg 1** Välj **Röst > Regionalt**.
- Steg 2** Bläddra till avsnittet om **kontrolltimervärden (sek)**.

- Steg 3** Ange önskade värden i fältet **Lång siffertimer** och fältet **Kort siffertimer**.
- Steg 4** Klicka på **Verkställ alla ändringar**.
-

Regionala parametrar och tilläggstjänster

Regionala parametrar

Gå till telefonens webbgränssnitt och välj fliken **Regionala** för att konfigurera regionala och lokala inställningar som kontrolltimervärden, serverskript för ordlistan, språkval och andra regionala inställningar. Fliken **Regionala** innehåller följande avsnitt:

- **Samtalsförloppstoner** – visar värden för alla ringsignaler.
- **Olika ringsignaler** – ringningskadens definierar uppringningsmönster som indikerar ett telefonsamtal.
- **Kontrolltimervärden** – Visar alla värden på några sekunder.
- **Vertikal serviceaktiveringskoder** – inkluderar återuppringningsaktiveringskod och återuppringningsinaktiveringskod.
- **Valkoder för codec till utgående samtal** – definierar röstkvaliteten.
- **Tid** – Inkluderar lokalt datum, lokal tid, tidszon och sommartid.
- **Språk** – inkluderar serverskript för ordlistan, språkval och regionala inställningar.

Ställ in kontrolltimervärden

Innan du börjar

Öppna webbsidan för telefonadministration. Se [Åtkomst till webbsidan för telefonen, på sidan 80](#).

Arbetsordning

- Steg 1** Välj **Röst > Regionalt**.
- Steg 2** Konfigurera värdena i fälten i avsnittet om **kontrolltimervärden (sek)**.
- Steg 3** Klicka på **Verkställ alla ändringar**.
-

Lokalisera en Cisco IP Phone

Innan du börjar

Öppna webbsidan för telefonadministration. Se [Åtkomst till webbsidan för telefonen, på sidan 80](#).

Arbetsordning

- Steg 1** Välj **Röst > Regionalt**.
- Steg 2** Konfigurera värdena i fälten i avsnitten **Tid** och **Språk**.
- Steg 3** Klicka på **Verkställ alla ändringar**.
-

Tid och datuminställningar

Cisco IP Phone hämtar tidsinställningar på ett av tre sätt:

- **NTP-server** – När telefonen startas försöker den kontakta den första NTP-servern för att få information om klockslaget. Telefonen synkroniserar regelbundet sin tid mot NTP-servern. Synkroniseringsperioden har fastställts till en timme. Mellan uppdateringarna spårar telefonen tiden med sin interna klocka.



OBS! NTP-tiden har högre prioritet än den tid som du anger med hjälp av menyalternativ på telefonens skärm. När du anger en tid manuellt börjar den inställningen gälla. Vid nästa NTP-synkronisering korrigeras tid-ID:t så att NTP-tiden visas.

När du anger telefontiden manuellt visas ett popup-fönster som meddelar dig om detta.

- **Manuell inställning** – Du kan använda telefonens webbgränssnitt för att ange tid och datum manuellt. Men NTP-tid eller SIP-meddelandedatum skriver över detta värde när de finns tillgängliga för telefonen. Manuell inställning kräver att du anger tiden i 24-timmarsformat.

Tiden som hämtas från NTP-servern och SIP-datumsidhuvudet uttrycks i GMT. Den lokala tiden erhålls genom att förskjuta GMT till tidszonen i regionen.

Du kan ställa in tidszonsparametern med telefonens webbgränssnitt eller genom etablering. Tiden kan ytterligare kompenseras av tidsskillnadsparametern (HH/mm). Denna parameter måste anges i 24-timmarsformat och kan även konfigureras från IP-telefonens skärm.

Förskjutningsvärdena i Tidszon och Tidsskillnad (HH/mm) tillämpas inte på manuella tid- och datuminställningar



OBS! Tiden för loggmeddelanden och statusmeddelanden i UTC-tid och påverkas inte av inställningen för tidszon.

Konfigurera sommartid

Telefonen har stöd för automatisk justering för sommartid.



OBS! Tiden för loggmeddelanden och statusmeddelanden anges i UTC-tid. Tidszonsinställningar påverkar inte dessa.

Innan du börjar

Öppna webbsidan för telefonadministration. Se [Åtkomst till webbsidan för telefonen, på sidan 80](#).

Arbetsordning

-
- Steg 1** Välj **Röst > Regionalt**.
 - Steg 2** Gå till listrutan **Sommartid aktiverad** och ange **Ja**.
 - Steg 3** Gå till fältet **Sommartidsregel** och ange DST-regeln. Detta värde påverkar tidsstämpeln på uppringarens ID (nummerpresentation).
 - Steg 4** Klicka på **Verkställ alla ändringar**.
-

Sommartidsexempel

I följande exempel konfigureras sommartid för USA, med tillägg av en timme från midnatt den första söndagen i april och till midnatt den sista söndagen i oktober. Lägg till 1 timme (USA, Nordamerika):

```
start=4/1/7/0:0:0;end=10/31/7/0:0:0;save=1  
start=4/1/7;end=10/-1/7;save=1  
start=4/1/7/0;end=10/-1/7/0;save=1
```

I följande exempel konfigureras sommartid för Egypten från midnatt den sista söndagen i april till midnatt den sista söndagen i september:

```
start=4/-1/7;end=9/-1/7;save=1 (Egypt)
```

I följande exempel konfigureras sommartid för Nya Zeeland (i version 7.5.1 och senare) från midnatt den första söndagen i oktober till midnatt den tredje söndagen i mars.

```
start=10/1/7;end=3/22/7;save=1 (New Zealand)
```

I följande exempel visas den nya förändringen från och med mars. DST börjar den andra söndagen i mars och slutar den första söndagen i november:

```
start=3/8/7/02:0:0;end=11/1/7/02:0:0;save=1
```

I följande exempel konfigureras sommartid från den sista måndagen (före den 8 april) till den första onsdagen (efter den 8 maj).

```
start=4/-8/1;end=5/8/3;save=1
```

Språkinställning för telefonens skärm

Cisco IP Phone stöder flera språk för telefondisplayen.

Som standard är telefon inställd för engelska. Om du vill använda ett annat språk måste du konfigurera ordlistan för det språket. För vissa språk måste du även ställa in teckensnitt för språk.

När konfigurationen är klar kan du eller dina användare ange önskat språk för telefondisplayen.

Språk som stöds för telefondisplayen

Öppna telefonwebbsidan för administration och gå till **Admininloggning > Avancerat > Röst > Regionalt**. Gå till **Språk** och klicka på listrutan **Språk** för att se vilka språk som stöds för telefondisplayen.

- bg-BG (bulgariska)
- ca-ES (katalanska)
- cs-CZ (tjeckiska)
- da-DK (danska)
- de-DE (tyska)
- en-AU (engelska, Australien)
- en-CA (engelska, Kanada)
- en-GB (engelska, Storbritannien)
- en-NZ (engelska, Nya Zeeland)
- en-US (engelska, USA)
- es-ES (spanska, Spanien)
- es-MX (spanska, Mexiko)
- fi-FI (finska)
- fr-CA (franska, Kanada)
- fr-FR (franska, Frankrike)
- hr-HR (ungerska)
- it-IT (italienska)
- ja-JP (japanska)
- ko-KR (koreanska)
- nl-NL (holländska)
- nn-NO (norska)
- pl-PL (polska)
- pt-BZ (portugisiska, Brasilien)
- PT-PT (portugisiska, Portugal)
- ru-RU (ryska)
- sk-SK (slovakiska)
- sv-SE (svenska)
- tr-TR (turkiska)
- zh-CN (kinesiska - förenklad)
- zh-HK (kinesiska, Hongkong)

Konfigurera ordlistor och teckensnitt

Alla språk utom engelska kräver ordlistor. Vissa språk kräver också ett teckensnitt.

Arbetsordning

-
- Steg 1** Hämta språkfilen i zip-format för din version av firmware på cisco.com. Placera filen på servern och packa upp filen.
- Ordlistor och teckensnitt för alla språk som stöds ingår i zip-filen. Ordlistor är XML-skript. Teckensnitt är filer i TTF-format.
- Steg 2** Öppna telefonwebbsidan för administration och gå till **Admininloggning > Avancerat > Röst > Regionalt**. I avsnittet **Språk** anger du obligatoriska parametrar och värden i fältet **Serverskript för ordlistan** som beskrivs nedan. Använd ett semikolon (;) för att avgränsa flera parametrar och värdepar.
- Ange sökvägen till filerna med ordlista och teckensnitt med parametern `serv`.
- Exempel: `serv=http://10.74.128.101/Locales/`
- Se till att inkludera IP-adressen för servern, sökväg och mappnamnet.

- För varje språk som du vill använda kan du ange en uppsättning med parametrar enligt beskrivningen här nedan.
 - OBS!** I dessa parameterspecifikationer betecknar *n* ett serienummer. Det här numret fastställer den ordningsföljd som språkalternativen visas på menyn **Inställningar** på telefonen.
0 är reserverad för amerikansk engelska som har en standardordlista. Du kan använda den eller också ange en egen ordlista.
Använd nummer som börjar med 1 för andra språk.
- Ange språk med parametern *d_n*.
Exempel: `d1=Chinese-Simplified`
Det här namnet visas som ett alternativ för språk på menyn **Inställningar** på telefonen.
- Ange namnet på ordlistefilen med parametern *x_n*.
Exempel: `x1=zh-CN_78xx_68xx-11.2.1.1004.xml`
Se till att ange rätt fil för det språk och den telefonmodell som du använder.
- Om det krävs ett teckensnitt för språket anger du namnet på filen med parametern *f_n*.
Exempel: `f1=zh-CN_78xx_68xx-11.2.1.1004.ttf`
Se till att ange rätt fil för det språk och den telefonmodell som du använder.
 - OBS!** Teckensnittsfiler med "BMP" i filnamnet avser Cisco IP Phone 7821.

Se [Inställningar för latinska språk, på sidan 75](#) för mer information om hur du ställer in latinska språk.

Se [Inställningar för asiatiska språk, på sidan 75](#) för mer information om hur du ställer in asiatiska språk.

Steg 3 Klicka på **Verkställ alla ändringar**.

Inställningar för latinska språk

Om du använder latinska språk, som franska eller tyska, kan du konfigurera upp till nio språkinställningar för telefonen. Alternativen visas på menyn **Inställningar** på telefonen. Om du vill aktivera alternativen konfigurerar du en ordlista för varje språk som du vill använda. Det gör du genom att ange parametrarna *d_n* och *x_n* och värden i fältet **Serverskript för ordlista** för varje språk som du vill använda.

Exempel för franska och tyska:

```
serv=http://10.74.128.101/Locales/;d1=French;x1=fr-FR_78xx_68xx-11.2.1.1004.xml;  
d2=German;x2=de-DE_78xx_68xx-11.2.1.1004.xml
```

Inställningar för asiatiska språk

Om du använder ett asiatiskt språk som kinesiska, japanska eller koreanska, kan du ställa in endast ett språk för telefonen.

Du måste ställa in både ordlista och teckensnitt för valt språk. Detta gör du genom att ange parametrarna *d₁*, *x₁* och *f₁* samt värden i fältet **Serverskript för ordlistan**.

Exempel för att ställa in kinesiska (förenklad):

```
serv=http://10.74.128.101/Locales/;dl=Chinese-Simplified;
x1=zh-CN_78xx_68xx-11.2.1.1004.xml;f1=zh-CN_78xx_68xx-11.2.1.1004.ttf
```

Ange språk för telefondisplayen



OBS! Användarna kan välja språk på telefonen i **Inställningar > Enhetsadministration > Språk**.

Innan du börjar

Ordlistor och teckensnitt som krävs för språket ställs in. Mer information finns i [Konfigurera ordlistor och teckensnitt, på sidan 74](#).

Arbetsordning

- Steg 1** På webbsidan telefonadministration går du till **Admininloggning > Avancerat > Röst > Regionalt, Språk**. I **Språkval** anger du värdet för parametern `dn` i fältet **Serverskript för ordlista** för valt språk.
- Steg 2** Klicka på **Verkställ alla ändringar**.

Dokumentation för Cisco IP Phone 7800-serien

Se publikationer som är specifika för ditt språk och telefonmodell, och utgåva av telefonens inbyggda programvara. Navigera från dokumentationens webbadress som följer:

<https://www.cisco.com/c/en/us/support/collaboration-endpoints/ip-phone-7800-series-multiplatform-firmware/tsd-products-support-series-home.html>



KAPITEL 5

Inställning av tredjepartssamtalskontroll

- Fastställ telefonens MAC-adress, på sidan 77
- Nätverkskonfiguration, på sidan 77
- Etablering, på sidan 78
- Rapportera aktuell telefonkonfiguration till etableringsservern, på sidan 78
- Webbaserat konfigurationsverktyg, på sidan 80
- Administratör och användarkonton, på sidan 82

Fastställ telefonens MAC-adress

Om du vill lägga till telefoner i tredjepartssamtalskontrollsystemet ska du fastställa MAC-adressen till en Cisco IP Phone.

Arbetsordning

Gör på något av följande sätt:

- Tryck på **Program** > **Status** > **Produktinformation** och titta i MAC-adressfältet på telefonen.
 - Titta på MAC-etiketten på baksidan av telefonen.
 - Visa webbsidan för telefonen och välj **Info** > **Status** > **Produktinformation**.
-

Nätverkskonfiguration

Cisco IP Phone används som en del av ett SIP-nätverk, eftersom telefonen har stöd för Session Initiation Protocol (SIP). Cisco IP Phone är kompatibel med andra SIP IP PBX-samtalsstyrssystem, som BroadSoft, MetaSwitch och Asterisk.

Konfiguration av dessa system beskrivs inte i detta dokument. För mer information, se dokumentationen för SIP PBX-system som du ansluter en Cisco IP Phone till.

Detta dokument beskriver några vanliga nätverkskonfigurationer; Men, kan konfigurationen variera, beroende på vilken typ av utrustning som tjänsteleverantören använder.

Etablering

Telefoner kan etableras för att hämta konfigurationsprofiler eller uppdaterad firmware från en fjärrserver när de är anslutna till ett nätverk, när de startas och med jämna mellanrum. Etablering är typiskt en del av stora volymer, Voice-over-IP (VoIP)-installationer och begränsat till tjänsteleverantörer. Konfigurationsprofiler eller uppdaterad firmware överförs till enheten genom att använda TFTP, HTTP eller HTTPS.

I *Etableringshandbok för Cisco IP Phone 7800-seriens multiplattformstelefoner* beskrivs etableringen i detalj.

Rapportera aktuell telefonkonfiguration till etableringsservern

Du kan konfigurera telefonen för att rapportera hela konfigurationen, ändringar i konfigurationen eller statusdata på servern. Du kan lägga till upp till två URLs till fältet för **Rapporteringsregeln** för att ange destination för rapporten och inkludera en eventuell krypteringsnyckel.

Vid begäran av konfigurations- och statusinformationsrapporter samtidigt, separeras separata rapporter med ett **utrymme**. Lägg till en destinationsuppladdnings-URL i var och en av reglerna för rapporten. Du kan också välja att föregå rapportregeln med en eller fler innehållsargument som är inom hakparentes [] .

När en rapportuppladdning utförs, anger fältet **http-rapportmetod** huruvida HTTP-begäran som telefonen sänder ska vara en **HTTP PUT** eller en **HTTP POST**. Välj:

- **PUT-metod** – skapar en ny rapport eller skriver över befintlig rapport på en känd plats på servern. Om du till exempel vill fortsätta att skriva över varje rapport du skickar och endast spara den mest *aktuella* konfigurationen på servern.
- **Metoden POST**– Att skicka rapportdata till servern för bearbetning, såsom via ett PHP-skript. Den här metoden ger större flexibilitet för lagring av konfigurationsinformation. Om du till exempel vill skicka ett antal statusrapporter för telefonen och spara *alla* rapporter på servern.

Använd följande innehållsargument i fältet för **rapportregeln** för att skicka specifika konfigurationsrapporter:

Innehållsargument	Rapportinnehåll
Standard: Tom	Fullständig konfigurationsrapport
[- delta]	Konfigurationsrapporten innehåller <i>endast</i> de senast ändrade fälten Till exempel, <ul style="list-style-type: none"> • Rapport 1 innehåller ABC ändringar. • Rapport 2 innehåller XYZ ändringar (<i>inte</i> ABC och XYZ).
[--status]	Fullständig telefonstatusrapport
OBS!	De föregående argumenten kan kombineras med andra argument som - key , - uid , och - lösenord . Följande argument kontrollerar uppladdningsautentisering och kryptering och dokumenteras i fältet för Profilregeln .

- När du anger argumentet [**--key <encryption key>**] i **rapportregeln**, tillämpar telefonen AES-256-CBC-kryptering till filen (konfiguration, status eller delta) med den angivna krypteringsnyckeln.



OBS! Om du har etablerat telefonen med Input Keying Material (IKM) och vill att telefonen tillämpar RFC 8188-baserad kryptering till filen, ange inte **--key**-argumentet.

Innan du börjar

Öppna webbsidan för telefonadministration. Se [Åtkomst till webbsidan för telefonen, på sidan 80](#).

Arbetsordning

- Steg 1** Välj röst > **etablering** > **Ladda upp konfigurationsalternativ**.
- Steg 2** Ställ in parametern för var och en av fem fälten som beskrivs i [Ladda upp konfigurationsalternativ, på sidan 251](#).
- Steg 3** Klicka på **Verkställ alla ändringar**.

Exempel på användarinput och resulterande åtgärder av telefonen och etableringsserver för **Rapportregeln**:

- **Konfiguration för HTTP PUT ALL:**

Om HTTP-rapportmetoden är PUT anger du URL:en för rapportregeln i följande format:

```
http://my_http_server/config-mpp.xml
```

Sedan kommer telefonen att rapportera konfigurationsdata till *http://my_http_server/config-mpp.xml*.

- **Ändrad konfiguration för HTTP PUT**

Om HTTP-rapportmetoden är PUT anger du URL:en för rapportregeln i följande format:

```
[--delta]http://my_http_server/config-mpp-delta.xml;
```

Sedan rapporterar telefonen ändrad konfiguration till *http://my_http_server/config-mpp-delta.xml*.

- **Krypterad deltakonfiguration för HTTP PUT**

Om HTTP-rapportmetoden är PUT anger du URL:en för rapportregeln i följande format:

```
[--delta --key test123]http://my_http_server/config-mpp-delta.enc.xml;
```

Telefonen rapporterar statusdata till *http://my_http_server/config-mpp-delta.enc.xml*

På rapporterservrasidan kan filen dekrypteras så här: **# openssl enc -d -aes-256-cbc -k test123 -i config-mpp-delta.enc-delta.enc -out cfg.xml**

- **Statusdata för HTTP PUT**

Om HTTP-rapportmetoden är PUT anger du URL:en för rapportregeln i följande format:

```
[--status]http://my_http_server/config-mpp-status.xml;
```

Telefonen rapporterar statusdata till *http://my_http_server/config-mpp-status.xml*

- **Ändrad konfiguration och status för HTTP PUT**

Om HTTP-rapportmetoden är PUT anger du URL:en för rapportregeln i följande format:

```
[--status]http://my_http_server/config-mpp-status.xml
[--delta]http://my_http_server/config-mpp-delta.xml
```

Telefonen rapporterar statusdata till *http://my_http_server/config-mpp-status.xml* och *http://my_http_server/config-mpp-delta.xml*

• Ändrad konfiguration för HTTP POST

Om rapportmetoden är POST anger du URL:en för rapportregeln i följande format:

```
[--delta]http://my_http_server/report_upload.php
```

Filformat för rapportöverföring"

```
// report_upload.php content
<?php
$filename = "report_cfg.xml"; // report file name
// where to put the file
$file = "/path/to/file".$filename;
// get data from http post
$report_data = file_get_contents('php://input');
// save the post data to file
$file_put_contents($file, $report_data);
?>
```

Telefonen överför ändrade data till *http://my_http_server/report_cfg.xml*

Webbaserat konfigurationsverktyg

Telefonsystemets administratör kan tillåta dig att visa telefonnummerstatistik och ändra vissa eller alla parametrar. Detta avsnitt beskriver funktionerna i en telefon som du kan ändra med telefonwebbgränssnittet.

Åtkomst till webbsidan för telefonen

Gå till telefonens webbsida från en webbläsare på en dator som kan nå telefonen i subnätverket.

Om din tjänstleverantör har inaktiverat åtkomst till konfigurationsverktyget kontaktar du tjänstleverantören innan du fortsätter.

Arbetsordning

Steg 1 Kontrollera att datorn kan kommunicera med telefonen. Inget VPN används.

Steg 2 Starta en webbläsare.

Steg 3 Ange IP-adressen till telefonen i webbläsarens adressfält.

- Användaråtkomst: **http://<ip-adress>/user**
- Administratörsåtkomst: **http://<ip-adress>/admin/advanced**
- Administratörsåtkomst: **http://<ip-adress>**, klicka på **ADMIN-inloggning** och sedan på **Avancerat**

Till exempel `http://10.64.84.147/admin`

Tillåt webbåtkomst till en Cisco IP Phone

Om du vill visa telefonparametrarna aktivera du konfigurationsprofilen. Om du vill ändra någon av parametrarna, måste du kunna ändra konfigurationsprofilen. Systemadministratören kan ha inaktiverat telefonalternativet för att göra telefonens webbgränssnitt synligt eller redigeringsbart.

Mer information finns i *Etableringshandbok för Cisco IP Phone 7800-seriens multiplattformstelefoner*.

Innan du börjar

Öppna webbsidan för telefonadministration. Se [Åtkomst till webbsidan för telefonen, på sidan 80](#).

Arbetsordning

Steg 1 Klicka på **Röst > System**.

Steg 2 Gå till **Systemkonfiguration** och ange **Aktivera webbserver** som **Ja**.

Steg 3 Om att uppdatera konfigurationsprofilen klickar du på **Verkställ alla ändringar** när du har ändrat fälten i telefonens webbanvändargränssnitt.

Telefonen startar om och ändringarna tillämpas.

Steg 4 Om du vill rensa alla ändringar som du har gjort under den aktuella sessionen (eller efter att du senast klickade på **Verkställ alla ändringar**) klickar du på **Ångra alla ändringar**. Värdena återställs till sina tidigare inställningar.

Fastställ IP-adressen för telefonen

En DHCP-servern tilldelar IP-adress, så telefonen måste startas upp och anslutas till subnätverket.

Innan du börjar

Öppna webbsidan för telefonadministration. Se [Åtkomst till webbsidan för telefonen, på sidan 80](#).

Arbetsordning

Steg 1 Välj **Info > Status**.

Steg 2 Bläddra till **IPv4-information**. Nuvarande IP visar IP-adressen.

Steg 3 Bläddra till **IPv6-information**. Nuvarande IP visar IP-adressen.

Visa status för hämtning

Du kan visa hämtningsstatus på telefonwebbsidan om en användare har problem med telefonregistreringen.

Innan du börjar

Öppna webbsidan för telefonadministration. Se [Åtkomst till webbsidan för telefonen, på sidan 80](#).

Arbetsordning

-
- Steg 1** Välj **Info > Hämtningsstatus**.
 - Steg 2** Visa detaljer om uppgradering av fast programvara, etablering och anpassad CA-status som beskrivs i [Firmwareuppgraderingsstatus, på sidan 221](#), [#unique_267](#) och [#unique_268](#).
-

Webbadministrationsflikar

Varje flik innehåller parametrar som är relaterade till en viss funktion. Vissa uppgifter kräver att du ställer in flera parametrar i olika flikar.

[Info, på sidan 213](#) beskriver kortfattat varje parameter som finns i telefonens webbgränssnitt.

Administratör och användarkonton

Firmware för en Cisco IP Phone har specifika administratörs- och användarkonton. Dessa konton ger specifika inloggningsrättigheter. Administratörskontot är **admin** och användarkontot är **användare**. Dessa kontonamn kan inte ändras.

Kontot **admin** ger tjänsteleverantören eller återförsäljaren (VAR) konfigurationsåtkomst till en Cisco IP Phone. **Användarkontot** ger begränsad och konfigurerbar kontroll över enhetens slutanvändare.

Kontona för **användare** och **admin** kan skyddas med lösenord, oberoende av varandra. Om tjänsteleverantören ställer in ett administratörslösenord tillfrågas du om att ange det när du klickar på **Admininloggning**. Om lösenordet ännu inte finns, uppdateras skärmen och visar administrationsparametrar. Inga standardlösenord tilldelas till administratörs- eller användarkontot. Endast administratörskontot kan tilldela eller ändra lösenord.

Administratörskontot kan visa och ändra alla webbprofilparametrar, inklusive webbparametrar, som är tillgängliga för användarinloggning. Systemadministratören för en Cisco IP Phone kan ytterligare begränsa de parametrar som ett användarkonto kan visa och ändra genom att använda en etableringsprofil.

Konfigurationsparametrar som är tillgängliga för användarkontot kan konfigureras på en Cisco IP Phone. Användaråtkomsten till telefonens webbgränssnitt kan inaktiveras.

Aktivera användaråtkomst till telefonens gränssnittsmenyer

Använd kontot **admin** och aktivera eller inaktivera åtkomst till telefonens webbgränssnitt för **användarkontot**. Om användarkontot har åtkomst kan användare ställa in parametrar via i telefonens webbgränssnitt.



OBS! Använd telefonprofiletablering för att begränsa möjligheten att konfigurera enskilda parametrar. Ta till exempel parametern `Connection_Type`; när `Phone-UI-User-Mode` är inställt på `Ja` så kan attributet `ua` i omsynkroniseringsfilen vara:

- `Connection_Type ua="rw"`, du kan läsa och ändra informationen på användarens telefonwebbsida och via telefonskärmen.
- `Connection_Type ua="ro"`, du kan endast läsa, inte ändra, informationen på användarens telefonwebbsida och telefonskärmen.
- `Connection_Type ua="na"`, du kan inte visa informationen på användarens telefonwebbsida eller telefonskärmen.

Mer information om etablering finns i *Etableringshandbok för Cisco IP Phone 7800-seriens multiplattformstelefoner*.

Innan du börjar

Öppna webbsidan för telefonadministration. Se [Åtkomst till webbsidan för telefonen, på sidan 80](#).

Arbetsordning

- Steg 1** Välj **Röst > System**.
- Steg 2** Gå till **Systemkonfiguration**, fältet **Phone-UI-User-Mode**, och välj **Ja**.
- Steg 3** Klicka på **Verkställ alla ändringar**.

Åtkomst till administrativa alternativ med inloggning

Innan du börjar

Öppna webbsidan för telefonadministration. Se [Åtkomst till webbsidan för telefonen, på sidan 80](#).

Arbetsordning

Ange **Adminlösenord** när du uppmanas.

Åtkomst till administrativa alternativ med IP-adress

Arbetsordning

Ange IP-adressen till en Cisco IP Phone i en webbläsare och inkludera anknypningen **admin**:

Till exempel: `http://10.64.84.147/admin/`



DEL III

Installation av maskinvara och tillbehör

- [Tillbehör till Cisco IP Phone, på sidan 87](#)
- [Väggfästen, på sidan 91](#)



KAPITEL 6

Tillbehör till Cisco IP Phone

- [Tillbehör som stöds, på sidan 87](#)
- [Externa högtalare och mikrofon, på sidan 87](#)
- [Ansluta basstället, på sidan 88](#)
- [Headset, på sidan 88](#)

Tillbehör som stöds

Cisco IP Phone 7800-serien har stöd för både Ciscos och tredjeparters tillbehör.

I följande tabell betyder markeringen X att det finns stöd för ett tillbehör till en särskild telefonmodell, och ett bindestreck (-) betyder att stöd saknas.

Tabell 13. Tillbehörstöd för Cisco IP Phone 7800-serien

Tillbehör	Typ	Cisco IP Phone 7811	Cisco IP Phone 7821	Cisco IP Phone 7841	Cisco IP Phone 7861
Tillbehör från tredje part					
Headset	Analogt	-	X	X	X
	Analogt wideband	-	X	X	X
Mikrofon	Extern	-	-	-	-
Högtalare	Extern	-	-	-	-
Väggmontering	Extern	X	X	X	X

Externa högtalare och mikrofon

Externa högtalare och mikrofoner är plug-and-play-tillbehör. Du kan ansluta en extern PC-typ mikrofon och högtalare (med förstärkare) på Cisco IP Phone med hjälp av linjens in-/utportar. Om du ansluter en extern mikrofon inaktiveras den interna mikrofonen och om du ansluter en extern högtalare inaktiveras den interna telefonhögtalaren.



OBS! Om du använder externa ljudenheter med dålig kvalitet, spelar högtalare på mycket hög volym eller placerar mikrofonen mycket nära högtalaren kan det resultera i oönskat eko för andra parter i högtalarsamtal.

Ansluta basstället

Om telefonen är placerad på ett bord eller skrivbord ansluts basstället på baksidan av telefonen.

Arbetsordning

- Steg 1** För in böjda anslutningshakarna i de nedre skårorna.
 - Steg 2** Lyft basstället uppåt tills anslutningarna hakar fast i de övre skårorna.
Det kan krävas mer kraft än förväntat för att haka fast eller avlägsna basstället.
 - Steg 3** Justera telefonens vinkel.
- OBS!** Du kan inte justera basstället till Cisco IP Phone 7811.

Headset

Vi utför interna tester av tredjepartsheadset för användning med Cisco IP Phone. Vi kan dock inte certifiera eller ge support på produkter från headset- eller mobiltillverkare.



OBS! Cisco IP Phone 7811 stöder inte headset.

Headset anslutas till din Cisco IP Phone 7800-serien med hjälp av headset-port eller extraport (AUX). Cisco IP Phone 7811 har ingen AUX-port för headset. Beroende på headsetmodell kan du behöva justera telefonens ljud för bästa ljudupplevelse, bland annat ställa in headsetets sidoton.

Sidoton är feedback som du hör via ett headset när du talar.

När du har lagt in en ny sidotonsinställning väntar du en minut och sedan startar du om telefonen för att inställningen ska lagras i flashminnet.

Telefonen minskar vissa bakgrundsljud som en headsetmikrofon uppfattar. Du kan använda ett ljuddämpande headset för att minska bakgrundsbruset ytterligare och förbättra den övergripande ljudkvaliteten.

Vi rekommenderar användning av externa enheter god kvalitet, till exempel headset som är avskärmade mot oönskad radiofrekvens (RF) och ljudfrekvens (AF). Beroende på kvaliteten på headseten och deras närhet till andra enheter, till exempel mobiltelefoner och tvåvägskommunicerande radioapparater, kan vissa störningar eller eko förekomma fortfarande. Antingen den fjärranslutna parten eller både fjärrparten och Cisco IP Phone-användaren kan höra ett hummande eller surrande ljud. Många externa källor kan orsaka brummande ljud, till exempel elektriskt ljus, elmotorer eller stora datorskärmar.



OBS! Ibland kan användningen av en lokal strömkub eller ströminjektor minska eller eliminera brummandet.

Miljö- och maskinvarumässiga inkonsekvenser på platser där Cisco IP Phone distribueras innebär att ingen enskild headsetlösning är optimal för alla miljöer.

Vi rekommenderar att kunderna provar headsetet i den avsedda miljön för att bestämma prestanda innan ett köpbeslut fattas vid distribution i stor skala.

Du kan endast använda ett headset åt gången. Det senast anslutna headsetet är det headset som är aktivt.

Ljudkvalitet

Utöver fysikaliska, mekaniska och tekniska prestanda måste ljuddelen i ett headset låta bra för användaren och för parten i den andra änden. Ljudkvaliteten är subjektiv och vi kan inte garantera prestanda för några headset. Men olika headset från ledande headsettillverkare har rapporterats ha bra prestanda med Cisco IP Phone.

Ytterligare information finns i https://www.cisco.com/c/en/us/products/unified-communications/uc_endpoints_accessories.html

Analoga headset

Analoga headset stöds på Cisco IP Phone 7821, 7841 och 7861. Analoga headset stöds på Cisco IP Phone 7821, 7841, och 7861.



KAPITEL 7

Väggfästen

- Vägghmonteringskit, på sidan 91
- Komponenter till olåsbart väggfäste för 7811, på sidan 91
- Komponenter till olåsbart väggfäste, på sidan 99
- Komponenter till olåsbart väggfäste för 7861, på sidan 107
- Justera telefonlurshållaren, på sidan 115

Vägghmonteringskit

Varje väggfäste är unik för din telefonmodell och kan inte användas för en annan telefon. Om du planerar att ansluta din telefon till en vägg ska du köpa vägghmonteringsssatsen som är specifik för din telefon. För ytterligare information hänvisas till databladet för din telefonmodell.

Du kan kontrollera vilken telefonmodell du har genom att trycka på **Program**  och välja **Telefoninformation**. Fältet **Modellnummer** visar din telefonmodell.

Tabell 14. Vägghmonteringskit

Cisco IP Phone	Cisco Vägghmonteringskit	Anteckningar
Cisco IP-telefon 7811	Reservväggfäste för Cisco IP Phone 7811	
Cisco IP Phone 7821 och 7841	Reservväggfäste för Cisco IP Phone 7800-serien	
Cisco IP-telefon 7861	Reservväggfäste för Cisco IP Phone 7861	

Komponenter till olåsbart väggfäste för 7811

Bilden nedan visar komponenterna i väggfästet till Cisco IP Phone 7811.

Figur 2. Komponenter till väggfäste för 7811

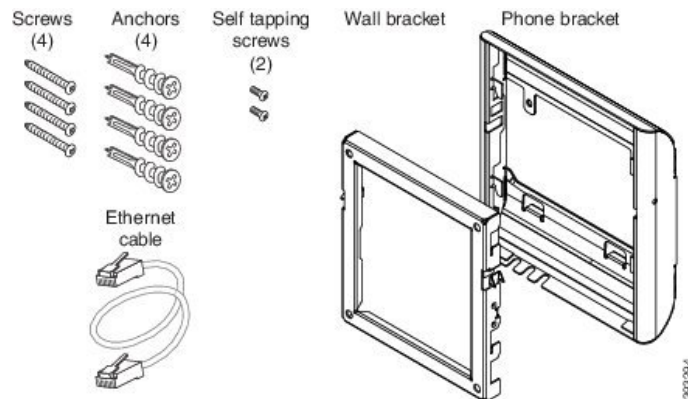

I paketet ingår detta:

- Ett telefonfäste
- Ett väggfäste
- Fyra M4 x 25 mm Phillips-stjärnskruvar med fyra ankarbultar
- Två M3 x 7 mm självgängande skruvar
- En 200 mm Ethernet-kabel

Detta avsnitt beskriver hur du installerar och tar bort den olåsbara ADA-väggmonteringssatsen.

Figur 3. Vy från baksidan av den olåsbara ADA-väggmonteringssatsen installerad på telefonen

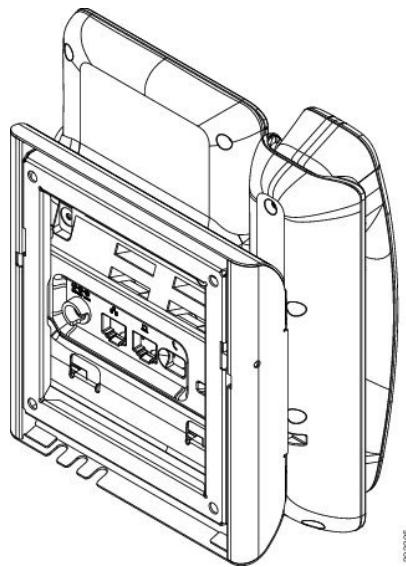

Figur 4. Vy från sidan av den olåsbara ADA-väggmonteringssatsen installerad på telefonen

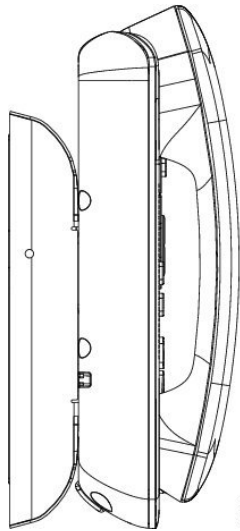

Montera olåsbart väggfäste för 7811

Väggmonteringssatsen kan monteras på de flesta ytor, inklusive betong, tegel och liknande hårda ytor. För att montera utrustningen på betong, tegel eller liknande hårda ytor måste du tillhandahålla lämpliga skruvar och bultar för din väggyta.

Innan du börjar

Du behöver dessa verktyg för att montera fästet:

- #1 och #2 Phillips-stjärnskruvmejslar
- Nivå
- Penna

Du måste också installera ett Ethernet-uttag för telefonen på önskad plats om ett Ethernet-uttag inte finns. Detta uttag måste kopplas på lämpligt sätt för en Ethernet-anlutning. Du kan inte använda ett vanligt telefonjack.

Arbetsordning

- Steg 1** Montera väggfästet på önskad plats. Du kan installera fästet över ett Ethernet-uttag, eller så kan du ansluta Ethernet-nätverkskabeln i ett närliggande uttag.
- OBS!** Om uttaget ska placeras bakom telefonen måste Ethernet-uttaget vara i jämnhöjd med väggen eller infälld i väggen.
- a) Håll konsolen på väggen och placera den så att pilen på baksidan av konsolen pekar uppåt.
 - b) Använd nivån för att se till att fästet är rakt och använd en penna för att markera skruvhålen.
 - c) Använd en #2 Phillips-stjärnskruvmejsel, sätt bulten över blyertsmarkeringen och tryck in bulten i väggen.
 - d) Skruva in bulten medurs i väggen tills den är i jämnhöjd.

- e) Använd de medföljande skruvarna och en #2 Phillips-stjärnskruvmejsel för att sätta fast fästet på väggen.

Figur 5. Montering av fästet

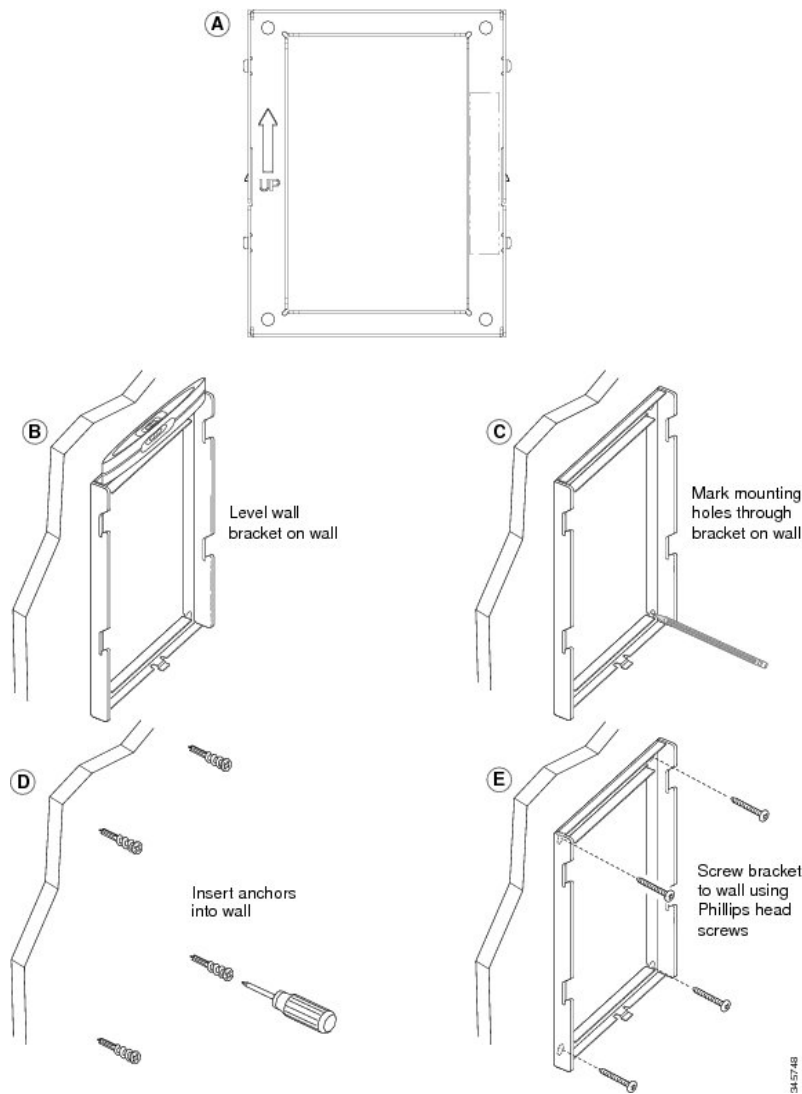

Steg 2 Sätt fast telefonens fäste på IP-telefonen.

- Lossa nätsladden och andra anslutna sladdar från basen av telefonen, utom lursladden (och headsetsladden, om det finns ett headset).
- Fäst telefonkonsolen genom att föra in flikarna i monteringsflikarna på baksidan av telefonen. Telefonportarna ska vara tillgängliga genom hålen i konsolen.
- Sätt tillbaka sladdarna och fäst dem i klipsen som sitter inuti telefonen.

Figur 6. Telefonfäste

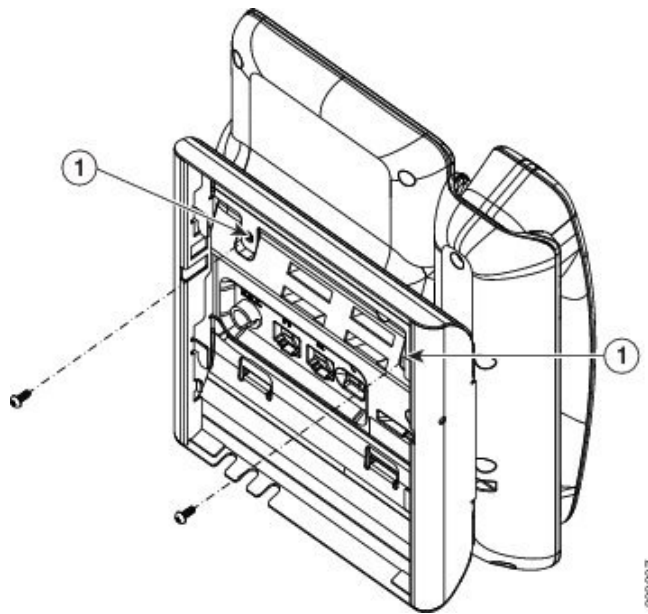

1	Skruvhål
---	----------

Steg 3

Anslut kablarna till telefonen:

- Fäst Ethernet-kabeln i 10/100/1000 SW-nätverksporten och vägguttaget.
- (Valfritt) Om du ansluter en nätverksenhet (t.ex. en dator) till telefonen ska du ansluta kabeln till port 10/100/1000 (för dator).
- (Valfritt) Om du använder en extern strömkälla ansluter du strömsladden till telefonen. Skydda sladden genom att fästa den i klipsen inuti telefonen bredvid PC-porten.
- (Valfritt) Om kablarna är terminerade i väggfästet ansluter du kablarna till uttagen.

Figur 7. Kabelmontering

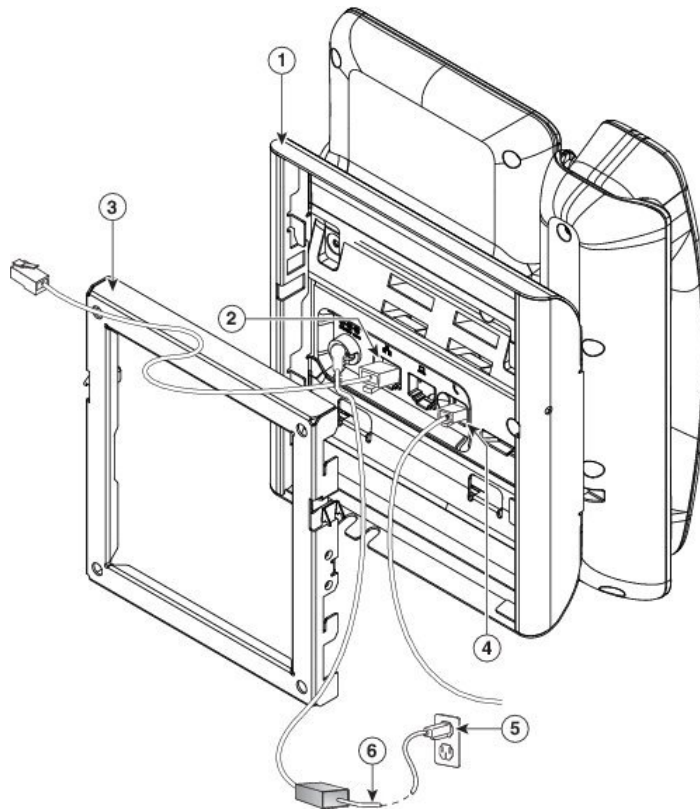

1	Telefonkonsol	4	Lurport
2	Nätverksport	5	Nätadapterport
3	Väggfäste	6	Tillval av strömkabel

Steg 4

Fäst telefonen i väggfästet genom att föra in flikarna på toppen av väggfästet i spåren i telefonens konsol.

För kablar som är terminerade utanför fästena används kabelöppningar i botten av fästet för att placera strömkabeln och alla andra kabel som inte termineras i väggen bakom fästet. Öppningarna i telefonen och väggfästet bildar tillsammans cirkulära öppningar med plats för en kabel per öppning.

Figur 8. Montering av telefon i väggfäste

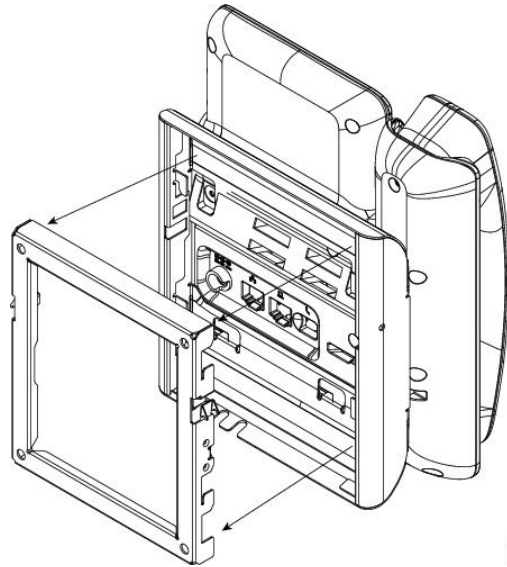

- Steg 5** Tryck in telefonen ordentligt i väggfästet och skjut luren nedåt. Flikarna i fästet klickar på plats.
- Steg 6** Fortsätt till [Justera telefonlurshållaren, på sidan 115](#).

Ta bort telefonen från olåsbart väggfäste för 7811

Väggmonteringsplattan har två flikar för att fästa plattan i telefonfästet. Följande bild visar placeringen och formen på flikarna.

Figur 9. Placering av flikar

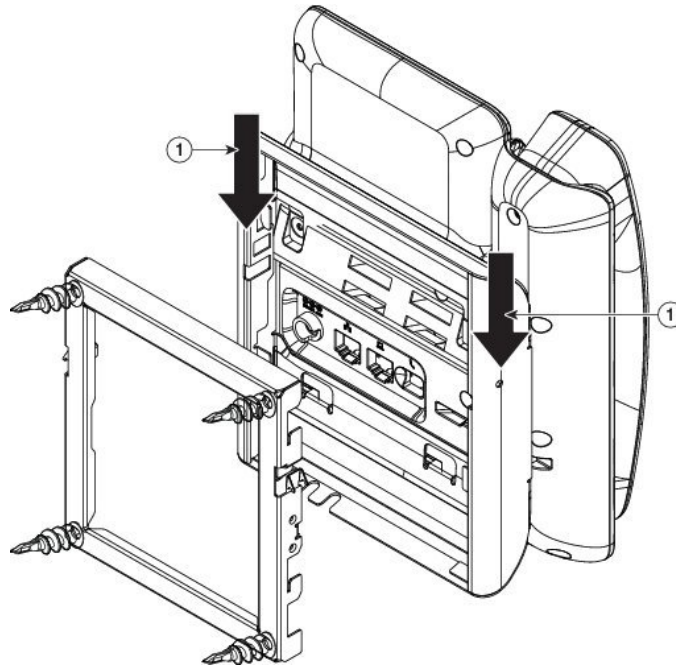

Om du vill ta loss telefonen och monteringsplattan från väggfästet måste du lossa flikarna.

Innan du börjar

Du behöver två skruvmejslar eller metallstavar.

Arbetsordning

-
- Steg 1** Skjut in skruvmejslar i vänster och höger hål i telefonens monteringsplatta (ungefär 2,5 cm)
 - Steg 2** Lyft skruvmejslens handtag uppåt för att trycka ned flikarna.

Figur 10. Lossa flikarna

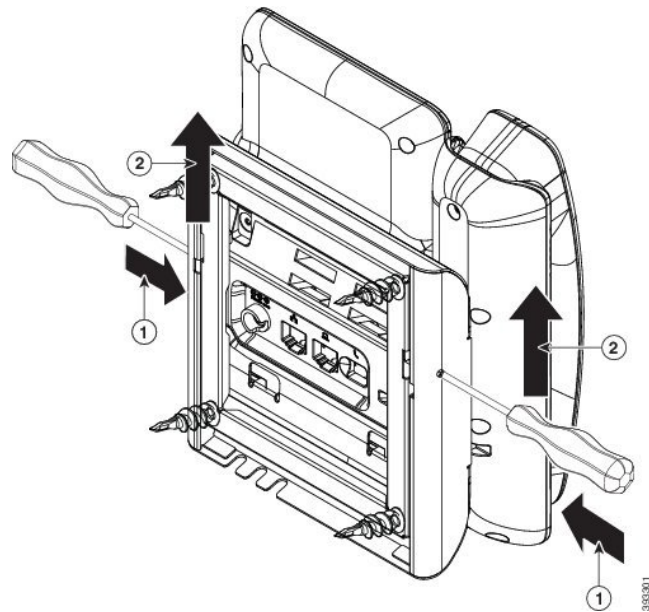

- Steg 3** Tryck ned ordentligt för att lossa flikarna och flytta telefonen uppåt samtidigt för att frigöra telefonen från väggfästet.

Komponenter till olåsbart väggfäste

Bilden nedan visar komponenterna i Cisco IP Phone 7800-seriens väggmonteringsatts.

Figur 11. Komponenter till väggfäste

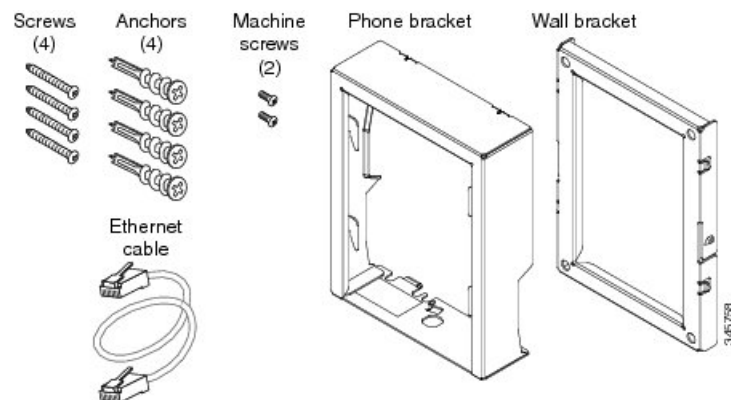

I paketet ingår detta:

- Ett telefonfäste
- Ett väggfäste
- Fyra M8-18 x 1,25 tum Phillips-stjärnskruvar med fyra ankarbultar

- Två M2.5 x 6 mm maskinskrivar
- En 6-tums Ethernet-kabel

Detta avsnitt beskriver hur du installerar och tar bort den olåsbara ADA-väggmonteringssatsen.

Figur 12. Vy från baksidan av den olåsbara ADA-väggmonteringssatsen installerad på telefonen

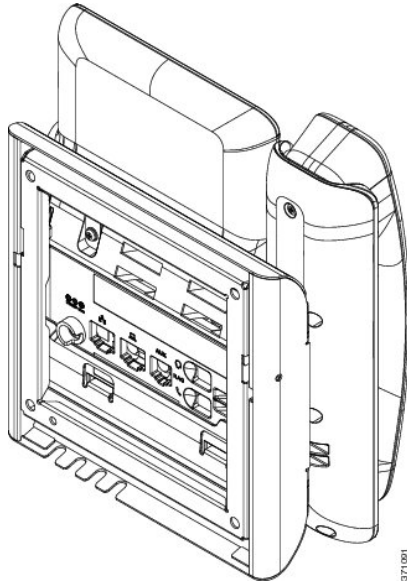

Figur 13. Vy från sidan av den olåsbara ADA-väggmonteringssatsen installerad på telefonen

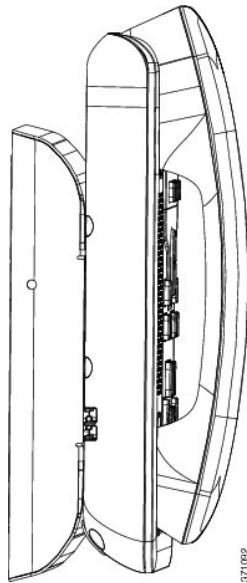

Installera olåsbart väggfäste

Väggmonteringssatsen kan monteras på de flesta ytor, inklusive betong, tegel och liknande hårda ytor. För att montera utrustningen på betong, tegel eller liknande hårda ytor måste du tillhandahålla lämpliga skruvar och bultar för din väggyta.

Innan du börjar

Du behöver dessa verktyg för att montera fästet:

- #1 och #2 Phillips-stjärnskruvmejslar
- Nivå
- Penna

Du måste också installera ett Ethernet-uttag för telefonen på önskad plats om ett Ethernet-uttag inte finns. Detta uttag måste kopplas på lämpligt sätt för en Ethernet-anslutning. Du kan inte använda ett vanligt telefonjack.

Arbetsordning

Steg 1

Montera väggfästet på önskad plats. Du kan installera fästet över ett Ethernet-uttag, eller så kan du ansluta Ethernet-nätverkskabeln i ett närliggande uttag.

OBS! Om uttaget ska placeras bakom telefonen måste Ethernet-uttaget vara i jämnhöjd med väggen eller infälld i väggen.

- a) Håll konsolen på väggen och placera den så att pilen på baksidan av konsolen pekar uppåt.
- b) Använd nivån för att se till att fästet är rakt och använd en penna för att markera skruvhålen.
- c) Använd en #2 Phillips-stjärnskruvmejsel, sätt bulten över blyertsmarkeringen och tryck in bulten i väggen.
- d) Skruva in bulten medurs i väggen tills den är i jämnhöjd.
- e) Använd de medföljande skruvarna och en #2 Phillips-stjärnskruvmejsel för att sätta fast fästet på väggen.

Figur 14. Montering av fästet

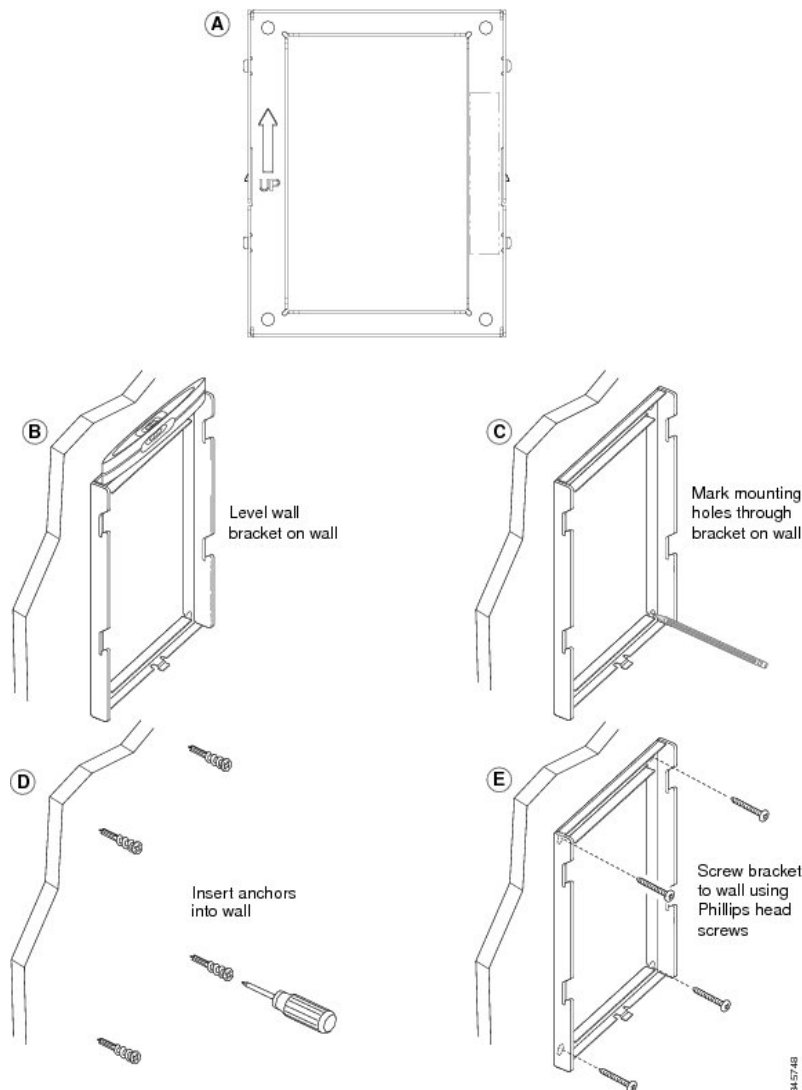
**Steg 2** Sätt fast telefonens fäste på IP-telefonen.

- Lossa nätsladden och andra anslutna sladdar från basen av telefonen, utom lursladden (och headsetsladden, om det finns ett headset).
- Ta bort etiketterna som döljer skruvhålen.

OBS! Cisco IP Phone 7811 har ingen etikett.

- Fäst telefonkonsolen genom att föra in flikarna i monteringsflikarna på baksidan av telefonen. Telefonportarna ska vara tillgängliga genom hålen i konsolen.
- Sätt tillbaka sladdarna och fäst dem i klipsen som sitter inuti telefonen.

Figur 15. Telefonfäste

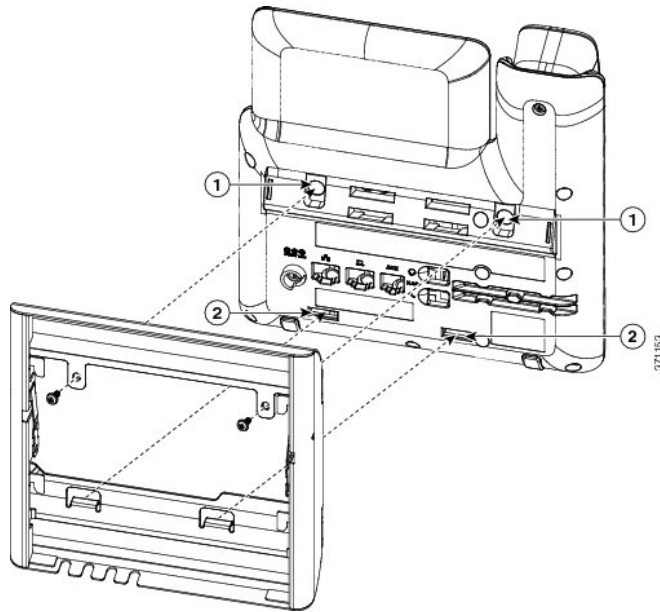

1	Skruvhål	2	Spår för monteringsflikar
---	----------	---	---------------------------

Steg 3

Anslut kablarna till telefonen:

- Fäst Ethernet-kabeln i 10/100/1000 SW-nätverksporten och vägguttaget.
- (Valfritt) Om du ansluter en nätverksenhet (t.ex. en dator) till telefonen ska du ansluta kabeln till port 10/100/1000 (för dator).
- (Valfritt) Om du använder en extern strömkälla ansluter du strömsladden till telefonen. Skydda sladden genom att fästa den i klipsen inuti telefonen bredvid PC-porten.
- (Valfritt) Om kablarna är terminerade i väggfästet ansluter du kablarna till uttagen.

Figur 16. Kabelmontering

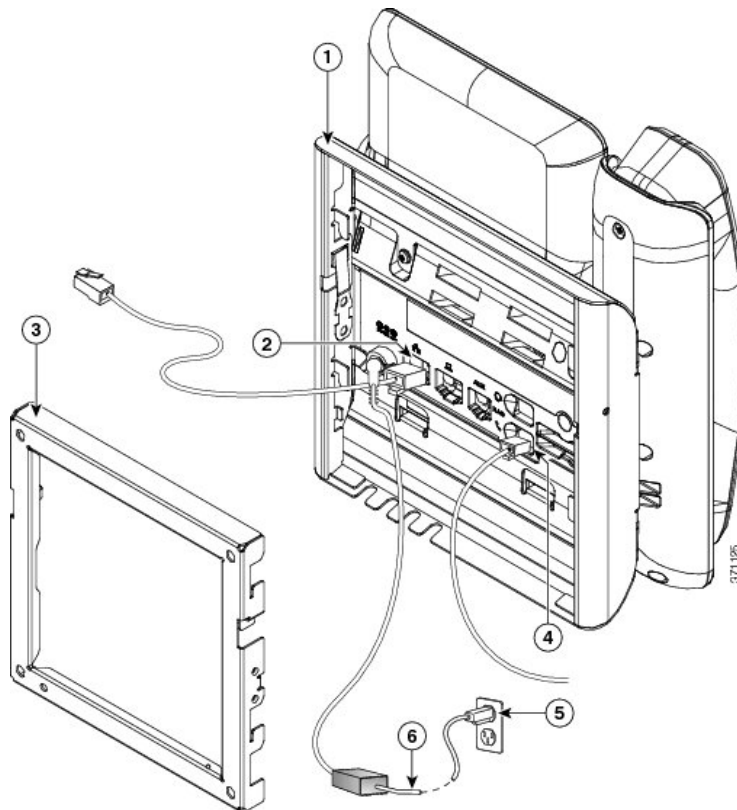

1	Telefonkonsol	4	Lurport
2	Nätverksport	5	Nätadapterport
3	Väggfäste	6	Tillval av strömkabel

Steg 4 Fäst telefonen i väggfästet genom att föra in flikarna på toppen av väggfästet i spåren i telefonens konsol. För kablar som är terminerade utanför fästena används kabelöppningar i botten av fästet för att placera strömkabeln och alla andra kabel som inte termineras i väggen bakom fästet. Öppningarna i telefonen och väggfästet bildar tillsammans cirkulära öppningar med plats för en kabel per öppning.

Figur 17. Montering av telefon i väggfäste

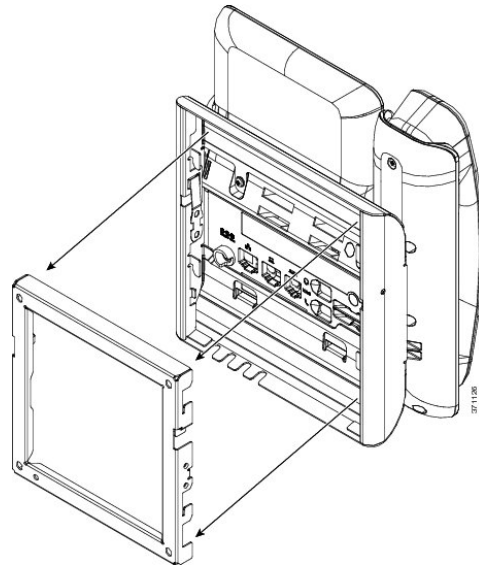

Steg 5 Tryck in telefonen ordentligt i väggfästet och skjut luren nedåt. Flikarna i fästet klickar på plats.

Steg 6 Fortsätt till [Justera telefonlurshållaren, på sidan 115](#).

Ta loss telefonen från det olåsbara väggfästet

Telefonens monteringsplatta har två flikar för att låsa plattan i väggfästet. Följande bild visar placeringen och formen på flikarna.

Figur 18. Placering av flikar

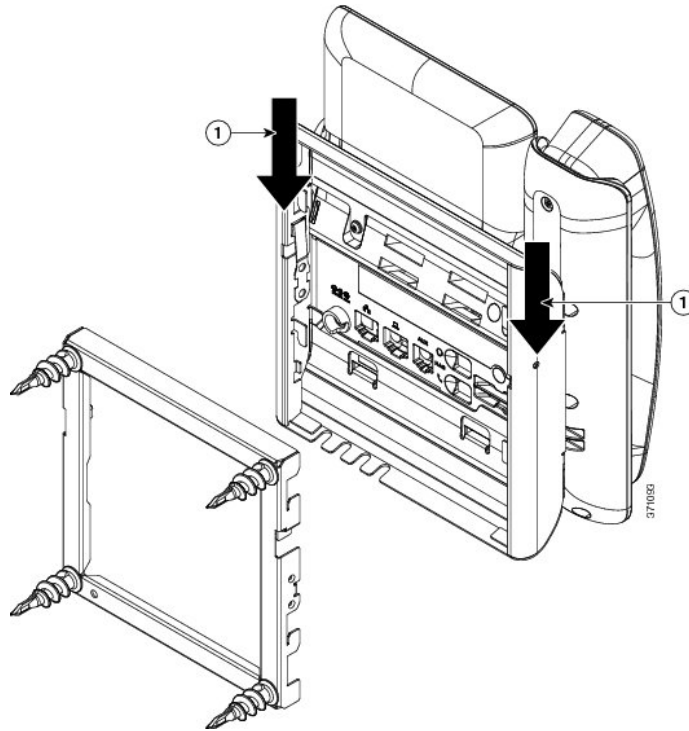

Om du vill ta loss telefonen och monteringsplattan från väggfästet måste du lossa flikarna.

Innan du börjar

Du behöver två skruvmejslar eller metallstavar.

Arbetsordning

-
- Steg 1** Skjut in skruvmejslar i vänster och höger hål i telefonens monteringsplatta (ungefär 2,5 cm)
 - Steg 2** Lyft skruvmejselns handtag uppåt för att trycka ned flikarna.

Figur 19. Lossa flikarna

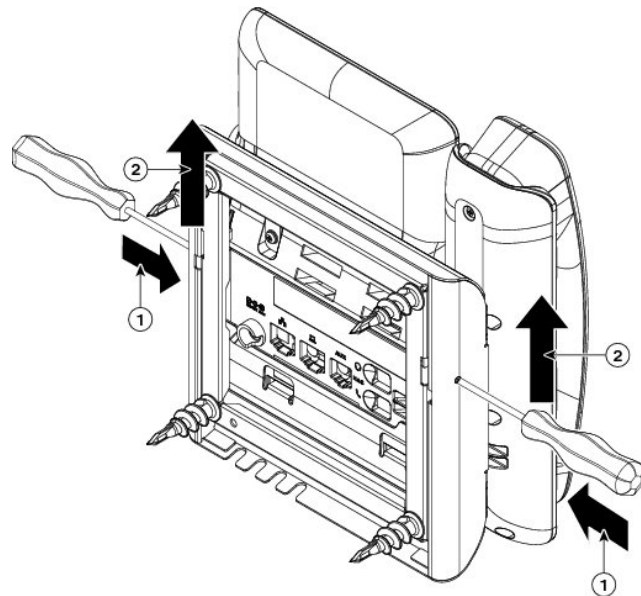

Steg 3 Tryck ned ordentligt för att lossa flikarna och flytta telefonen uppåt samtidigt för att frigöra telefonen från väggfästet.

Komponenter till olåsbart väggfäste för 7861

Bilden nedan visar komponenterna i väggfästet till Cisco IP-telefon 7861.

Figur 20. Väggfäste till 7861

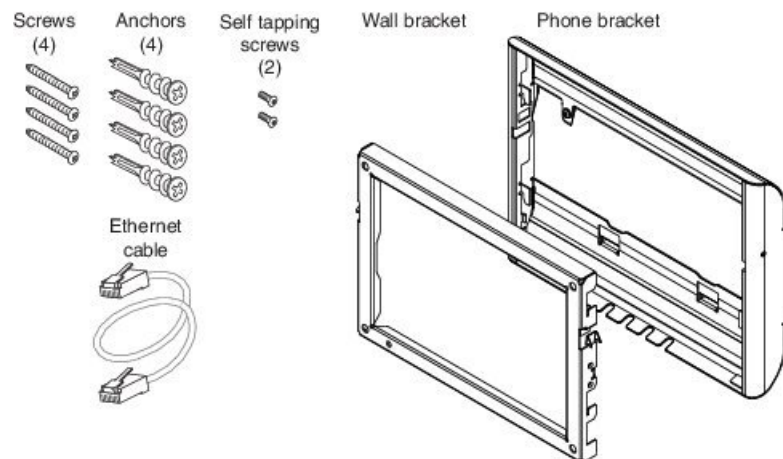

I paketet ingår detta:

- Ett telefonfäste
- Ett väggfäste

- Fyra M4 x 25 mm Phillips-stjärnskruvar med fyra ankarbultar
- Två M3 x 7 mm självgängande skruvar
- En 200 mm Ethernet-kabel

Detta avsnitt beskriver hur du installerar och tar bort den olåsbara ADA-väggmonteringssatsen.

Figur 21. Vy från baksidan av den olåsbara ADA-väggmonteringssatsen installerad på telefonen

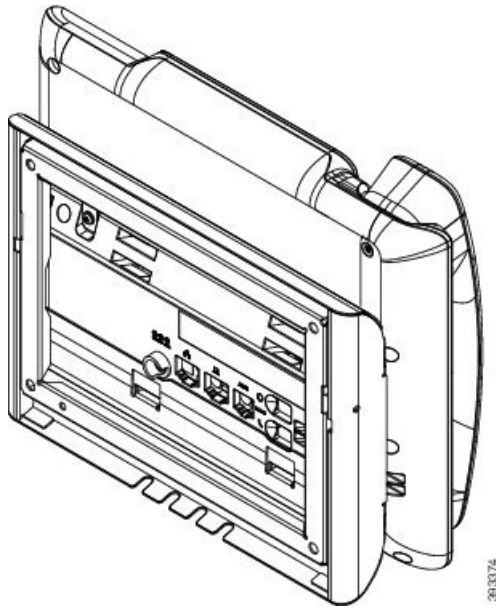

Figur 22. Vy från sidan av den olåsbara ADA-väggmonteringssatsen installerad på telefonen

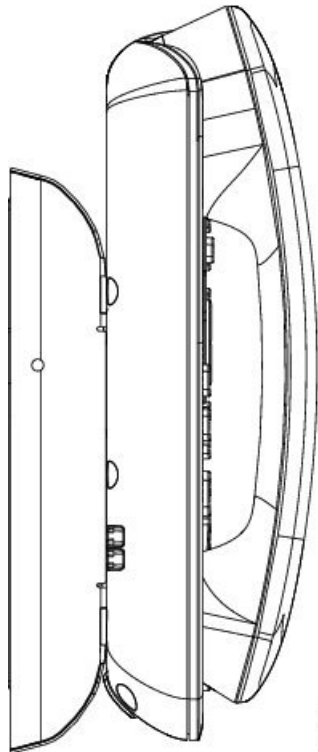

Installera det olåsbara väggfästet för 7861

Väggmonteringssatsen kan monteras på de flesta ytor, inklusive betong, tegel och liknande hårda ytor. För att montera utrustningen på betong, tegel eller liknande hårda ytor måste du tillhandahålla lämpliga skruvar och bultar för din väggyta.

Innan du börjar

Du behöver dessa verktyg för att montera fästet:

- #1 och #2 Phillips-stjärnskruvmejslar
- Nivå
- Penna

Du måste också installera ett Ethernet-uttag för telefonen på önskad plats om ett Ethernet-uttag inte finns. Detta uttag måste kopplas på lämpligt sätt för en Ethernet-anslutning. Du kan inte använda ett vanligt telefonjack.

Arbetsordning

-
- Steg 1** Montera väggfästet på önskad plats. Du kan installera fästet över ett Ethernet-uttag, eller så kan du ansluta Ethernet-nätverkskabeln i ett närliggande uttag.

OBS! Om uttaget ska placeras bakom telefonen måste Ethernet-uttaget vara i jämnhöjd med väggen eller infälld i väggen.

- Håll konsolen på väggen och placera den så att pilen på baksidan av konsolen pekar uppåt.
- Använd nivån för att se till att fästet är rakt och använd en penna för att markera skruvhålen.
- Använd en #2 Phillips-stjärnskruvmejsel, sätt bulten över blyertsmarkeringen och tryck in bulten i väggen.
- Skruva in bulten medurs i väggen tills den är i jämnhöjd.
- Använd de medföljande skruvarna och en #2 Phillips-stjärnskruvmejsel för att sätta fast fästet på väggen.

Figur 23. Montering av fästet

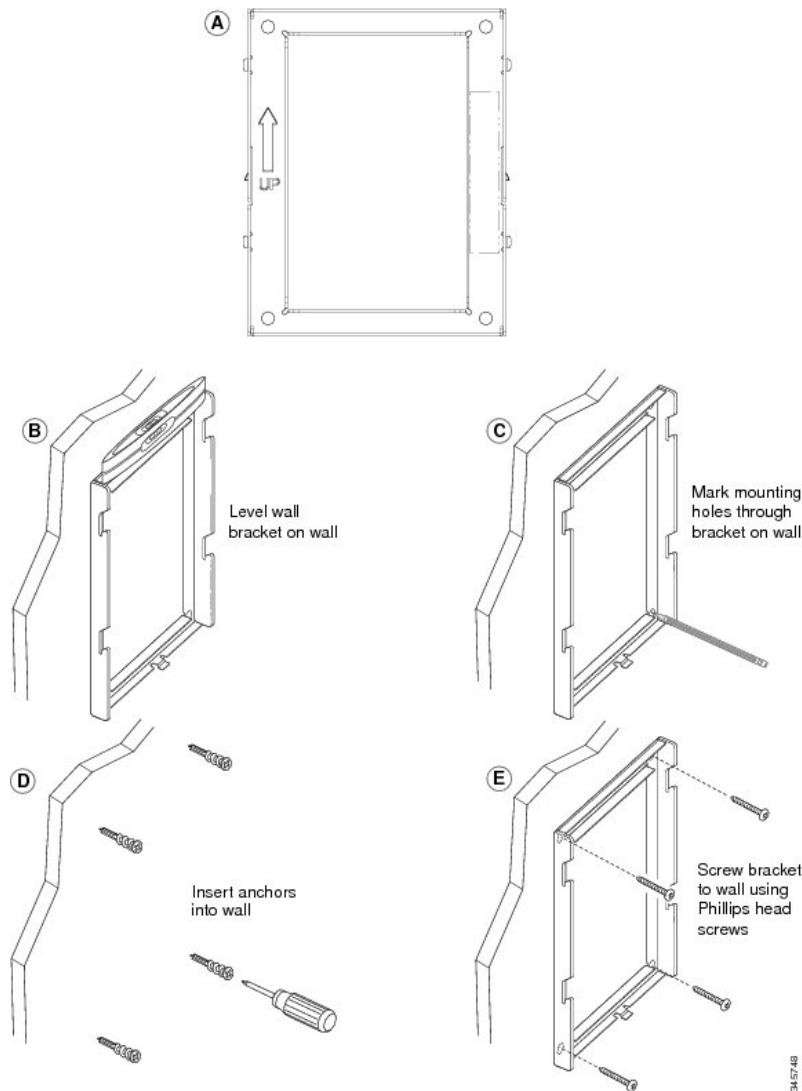

Steg 2 Sätt fast telefonens fäste på IP-telefonen.

- Lossa nätsladden och andra anslutna sladdar från basen av telefonen, utom lursladden (och headsetsladden, om det finns ett headset).
- Fäst telefonkonsolen genom att föra in flikarna i monteringsflikarna på baksidan av telefonen. Telefonportarna ska vara tillgängliga genom hålen i konsolen.

- c) Sätt tillbaka sladdarna och fäst dem i klipsen som sitter inuti telefonen.

Figur 24. Telefonfäste

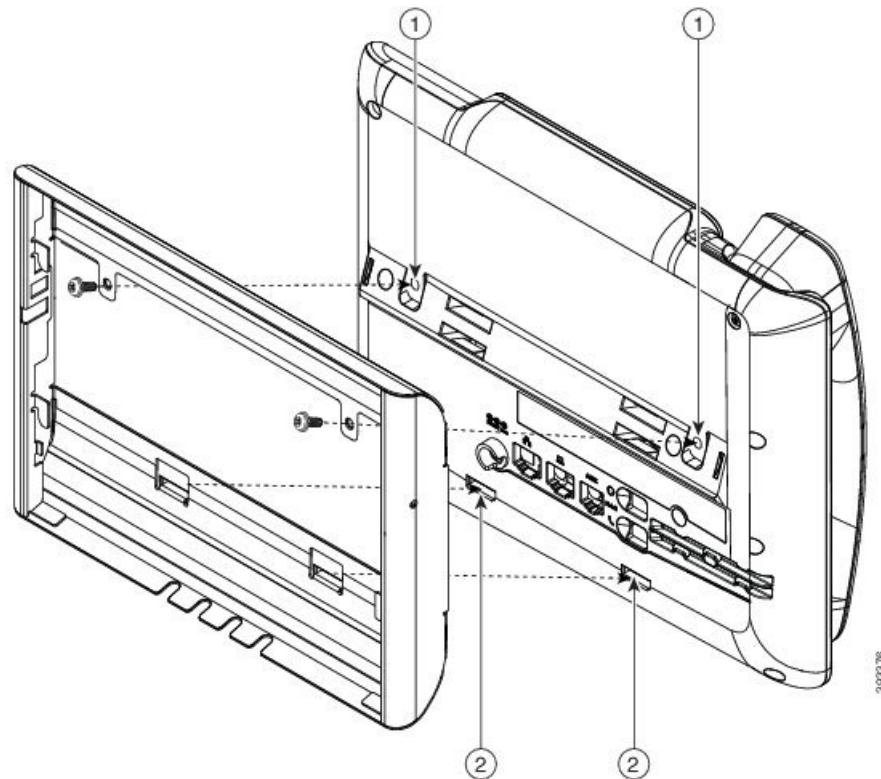

1	Skruvhål
2	Plats för monteringsflikar

Steg 3

Anslut kablar till telefonen:

- Fäst Ethernet-kabeln i 10/100/1000 SW-nätverksporten och vägguttaget.
- (Valfritt) Om du ansluter en nätverksenhet (t.ex. en dator) till telefonen ska du ansluta kabeln till port 10/100/1000 (för dator).
- (Valfritt) Om du använder en extern strömkälla ansluter du strömsladden till telefonen. Skydda sladden genom att fästa den i klipsen inuti telefonen bredvid PC-porten.
- (Valfritt) Om kablar är terminerade i väggfästet ansluter du kablar till uttagen.

Figur 25. Kabelmontering

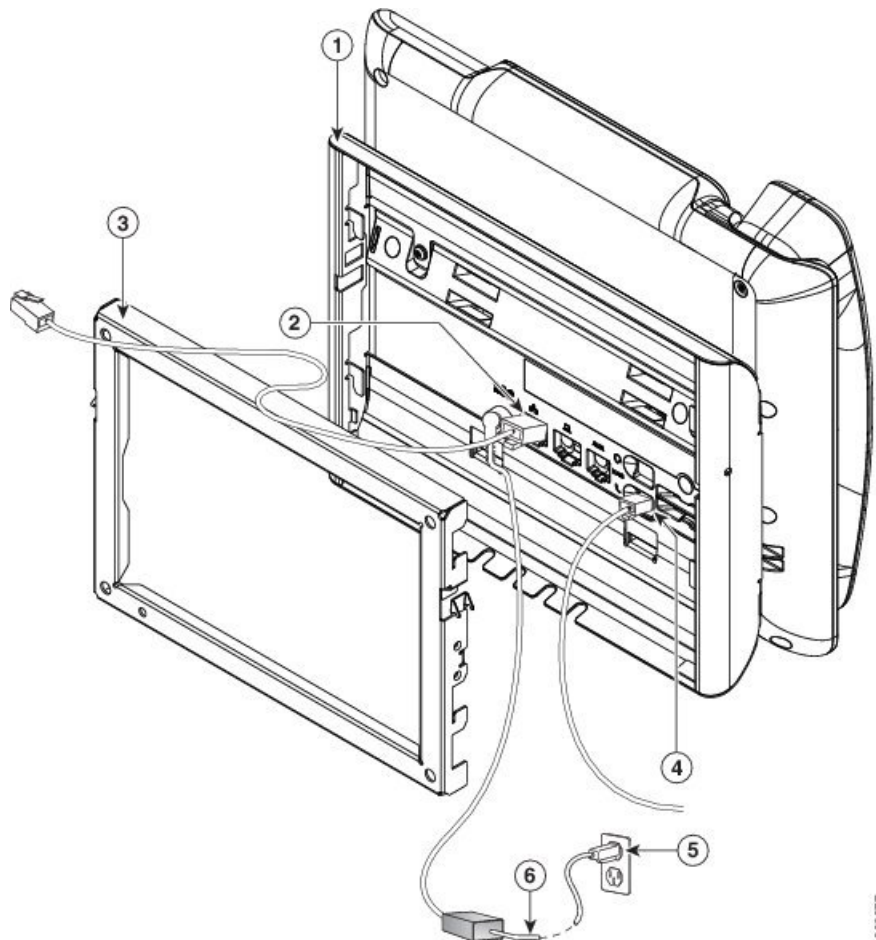

393377

1	Telefonkonsol	4	Lurport
2	Nätverksport	5	Nätadapterport
3	Väggfäste	6	Tillval av strömkabel

Steg 4 Fäst telefonen i väggfästet genom att föra in flikarna på toppen av väggfästet i spåren i telefonens konsol. För kablar som är terminerade utanför fästena används kabelöppningar i botten av fästet för att placera strömkabeln och alla andra kabel som inte termineras i väggen bakom fästet. Öppningarna i telefonen och väggfästet bildar tillsammans cirkulära öppningar med plats för en kabel per öppning.

Figur 26. Montering av telefon i väggfäste

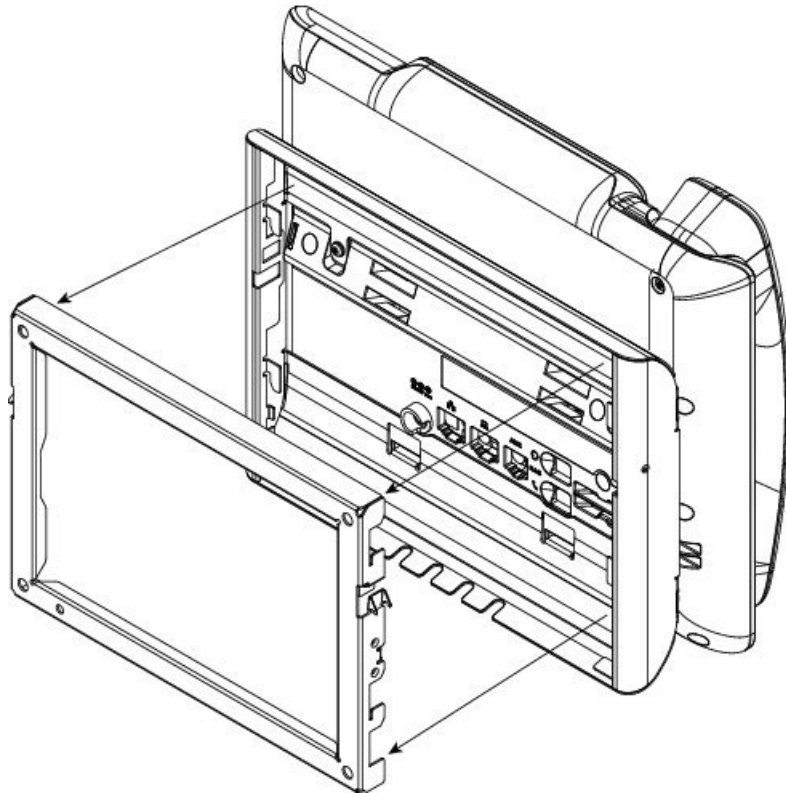

- Steg 5** Tryck in telefonen ordentligt i väggfästet och skjut luren nedåt. Flikarna i fästet klickar på plats.
- Steg 6** Fortsätt till [Justera telefonlurshållaren, på sidan 115](#).

Ta loss telefonen från det olåsbara väggfästet

Väggmonteringsplattan har två flikar för att fästa plattan i telefonfästet. Följande bild visar placeringen och formen på flikarna.

Figur 27. Placering av flikar

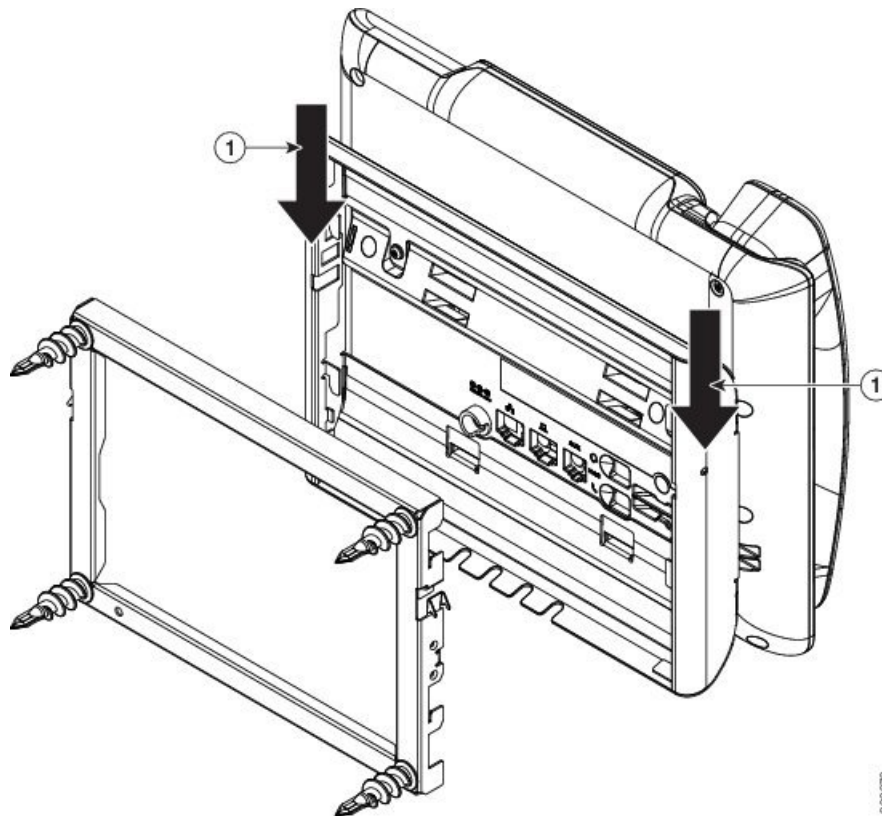

Om du vill ta loss telefonen och monteringsplattan från väggfästet måste du lossa flikarna.

Innan du börjar

Du behöver två skruvmejslar eller metallstavar.

Arbetsordning

-
- Steg 1** Skjut in skruvmejslar i vänster och höger hål i telefonens monteringsplatta (ungefär 2,5 cm)
 - Steg 2** Lyft skruvmejselns handtag uppåt för att trycka ned flikarna.

Figur 28. Lossa flikarna

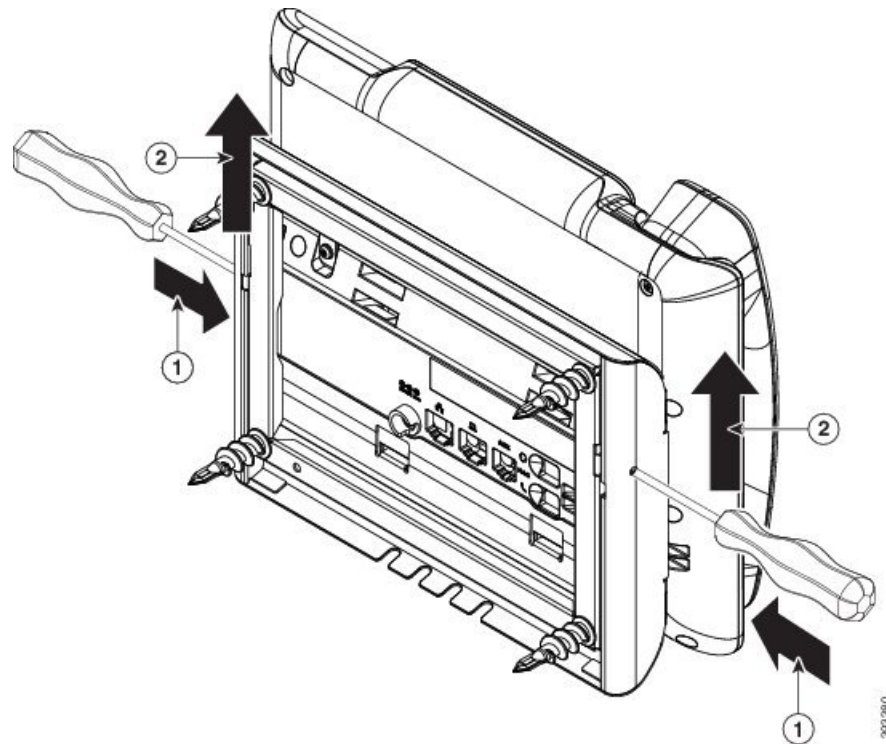

- Steg 3** Tryck ned ordentligt för att lossa flikarna och flytta telefonen uppåt samtidigt för att frigöra telefonen från väggfästet.

Justera telefonlurshållaren

Om telefonen är monterad på väggen, eller om luren glider ur klykan för lätt, måste du eventuellt justera telefonlurshållaren så att luren inte glider ur klykan.

Figur 29. Justera telefonlurshållaren

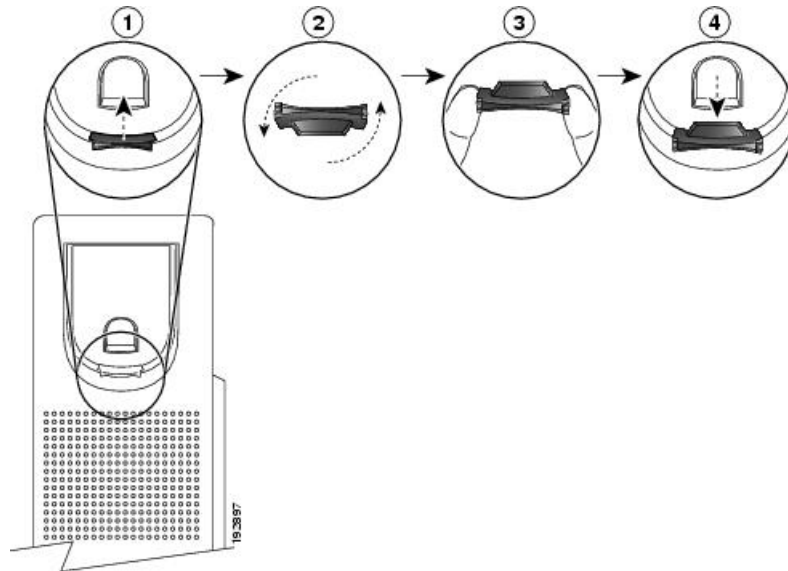

Arbetsordning

-
- Steg 1** Ta bort telefonluren från klykan och dra bort plastfliken från telefonlurshållaren.
 - Steg 2** Vänd fliken 180 grader.
 - Steg 3** Håll fliken mellan två fingrar med hörnskårorna mot dig.
 - Steg 4** Justera fliken med skåran i klykan och tryck ned fliken jämnt i skåran. Flikens överdel utgör nu en förlängning.
 - Steg 5** Lägga tillbaka telefonluren i hållaren.
-



DEL **IV**

Cisco IP Phone – administration

- [Säkerhet i Cisco IP Phone, på sidan 119](#)
- [Anpassning av Cisco IP Phone, på sidan 125](#)
- [Telefonfunktioner och inställning, på sidan 149](#)
- [Inställning av företagskatalog och den personliga katalogen, på sidan 201](#)



KAPITEL 8

Säkerhet i Cisco IP Phone

- Säkerhetsfunktioner, på sidan 119
- Telefoner som stöds i det här dokumentet, på sidan 123
- Översikt över Ciscos produktsäkerhet, på sidan 123

Säkerhetsfunktioner

Säkerhetsfunktionerna säkerställer att samtalen är säkra och autentiserade.

Domän och Internetinställning

Konfigurera domäner med begränsad åtkomst

Om du anger domäner svarar en Cisco IP Phone endast på SIP-meddelanden från de identifierade serverna.

Innan du börjar

Öppna webbsidan för telefonadministration. Se [Åtkomst till webbsidan för telefonen, på sidan 80](#).

Arbetsordning

Steg 1 Välj **Röst > System**.

Steg 2 Gå till avsnittet **Systemkonfiguration**, fältet **Domäner med begränsad åtkomst** och ange det fullständigt kvalificerade domännamnen (FQDN) för varje SIP-server som du vill att telefonen ska svara på. Avgränsa FQDN:er med kommatecken.

Exempel:

voiceip.com, voiceip1.com

Steg 3 Klicka på **Verkställ alla ändringar**.

Konfigurera Internet-anslutningstyp

Du kan ställa in anslutningstypen som något av följande:

- Dynamic Host Configuration Protocol (DHCP) – Aktiverar telefonen för mottagning av en IP-adress från nätverkets DHCP-server. Cisco IP Phone fungerar normalt i ett nätverk där en DHCP-server tilldelar IP-adresser till enheter. Eftersom IP-adresser är en begränsad resurs förnyar DHCP-servern regelbundet enhetens lån av IP-adressen. Om en telefon förlorar IP-adressen av någon anledning, eller om någon annan enhet i nätverket tilldelas samma IP-adress, blir kommunikationen mellan SIP-proxy och telefonen antingen bruten eller försämrad. När ett förväntat SIP-svar inte tas emot inom en programmerbar tid efter motsvarande SIP-kommando har skickats orsakar DHCP-timeouten i förnyelseparametern att enheten begär en förnyelse av sin IP-adress. Om DHCP-servern returnerar IP-adressen som ursprungligen tilldelades telefonen antas DHCP-tilldelningen fungera felfritt. Annars återställs telefonen för att försöka åtgärda problemet.
- Statisk IP – En statisk IP-adress för telefonen.

Innan du börjar

Öppna webbsidan för telefonadministration. Se [Åtkomst till webbsidan för telefonen, på sidan 80](#).

Arbetsordning

-
- Steg 1** Välj **Röst > System**.
- Steg 2** Gå till avsnittet **IPv4-inställningar**, listrutan **Anslutningstyp**, och välj en anslutningstyp:
- DHCP (Dynamic Host Configuration Protocol)
 - Statisk IP
- Steg 3** Gå till avsnittet **IPv6-inställningar**, listrutan **Anslutningstyp**, och välj en anslutningstyp:
- DHCP (Dynamic Host Configuration Protocol)
 - Statisk IP
- Steg 4** Om du väljer statisk IP, konfigurerar du dessa inställningar i avsnittet **Statiska IP-inställningar** s:
- **Statisk IP** – En statisk IP-adress för telefonen.
 - **Nätmask** – Nätmask för telefonen
 - **Gateway** – IP-adress till gatewayen
- Steg 5** Klicka på **Verkställ alla ändringar**.
-

DHCP Option Support

Följande tabell visar DHCP-alternativen som stöds på en Cisco IP Phone.

Nätverksstandard	Beskrivning
DHCP-alternativ 1	Nätmask
DHCP-alternativ 2	Tidsförskjutning

Nätverksstandard	Beskrivning
DHCP-alternativ 3	Router
DHCP-alternativ 6	Domännamnserver
DHCP-alternativ 15	Domännamn
DHCP-alternativ 41	IP-adresslån timer
DHCP-alternativ 42	NTP-server
DHCP-alternativ 43	Leverantörsspecifik information Kan användas för identifiering av automatisk TR.69-konfigurationsserver (ACS).
DHCP-alternativ 56	NTP-server NTP-serverkonfigurationen med IPv6
DHCP-alternativ 60	Leverantörsklass-ID
DHCP-alternativ 66	TFTP-servernamn
DHCP-alternativ 125	Leverantörs identifiera leverantörsspecifika information Kan användas för identifiering av automatisk TR.69-konfigurationsserver (ACS).
DHCP-alternativ 150	TFTP-server
DHCP-alternativ 159	Etableringsserver-IP
DHCP-alternativ 160	Etablerings-URL

Konfigurera Challenge for the SIP INVITE Messages

Telefonen kan undersöka SIP INVITE-meddelandet (initialt) i en session. Undersökningen begränsar SIP-servrar som tillåts att interagera med enheter i en tjänsteleverantörs nätverk. Denna praxis ökar säkerheten i VoIP-nätverket avsevärt och förhindrar angrepp mot enheten.

Innan du börjar

Öppna webbsidan för telefonadministration. Se [Åtkomst till webbsidan för telefonen, på sidan 80](#).

Arbetsordning

-
- Steg 1** Välj **Röst > Ankn (n)**, där n är ett anknyningsnummer.
- Steg 2** Gå till avsnittet **SIP-inställningar** och välj **Ja** i listrutan **Auth INVITE**.

Steg 3 Klicka på **Verkställ alla ändringar**.

Transport Layer Security

TLS är ett standardprotokoll för att säkra och autentisera kommunikation över Internet. SIP över TLS krypterar SIP-meddelanden mellan tjänsteleverantören SIP-proxy och slutanvändaren. SIP över TLS krypterar endast signaleringsmeddelanden, inte media.

TLS har två skikt:

- TLS Record Protocol – Skikt i ett tillförlitligt transportprotokoll som SIP eller TCH som säkerställer att anslutningen är privat genom användning av symmetrisk kryptering, vilket garanterar att anslutningen är tillförlitlig.
- TLS Handshake Protocol – Autentiserar servern och klienten, och förhandlar krypteringsalgoritmen och kryptografiska nycklar innan applikationsprotokoll sänder eller tar emot data.

Cisco IP Phone använder UDP som standard för SIP-transport, men telefonen stöder även SIP över TLS för ökad säkerhet.

Konfigurera kryptering av signalering med SIP över TLS

Innan du börjar

Öppna webbsidan för telefonadministration. Se [Åtkomst till webbsidan för telefonen, på sidan 80](#).

Arbetsordning

- Steg 1** Välj **Röst > Ankn (n)**, där n är ett anknyningsnummer.
- Steg 2** Gå till avsnittet **SIP-inställningar** och välj **TLS** i listrutan **SIP-transport**.
- Steg 3** Klicka på **Verkställ alla ändringar**.
-

Konfigurera LDAP via TLS

Du kan konfigurera LDAP via TLS (LDAPS) för att aktivera säker dataöverföring mellan servern och en specifik telefon.



Observera

Cisco rekommenderar att låta autentiseringsmetoden ha standardvärdet **Inget**. Bredvid serverfältet finns ett fält för autentisering med värdena **Inget**, **Enkel** och **DIGEST-MD5**. Det finns inget **TLS**-värde för autentisering. Programvaran fastställer autentiseringsmetod från ldaps-protokollet i serversträngen.

Innan du börjar

Öppna webbsidan för telefonadministration. Se [Åtkomst till webbsidan för telefonen, på sidan 80](#).

Arbetsordning

Steg 1 Välj **Röst > Telefon**.

Steg 2 I avsnittet **LDAP** anger du serveradress i fältet **Server**.

Änge till exempel `ldaps://<ldaps_server>[:port]`.

där:

- `ldaps://` = serversträngen inleds med `ldaps://` innan du anger IP-adress eller domännamn
- `ldaps_server` = IP-adress eller domännamn
- `port` = Portnummer. Standard: 636

Steg 3 Klicka på **Verkställ alla ändringar**.

Telefoner som stöds i det här dokumentet

Det här dokumentet har stöd för följande telefoner:

- Cisco IP Phone 7800-seriens multiplattformstelefoner:
 - Cisco IP Phone 7811 multiplattformstelefoner
 - Cisco IP Phone 7821 multiplattformstelefoner
 - Cisco IP Phone 7841 multiplattformstelefoner
 - Cisco IP Phone 7851 multiplattformstelefoner

I detta dokument avser termen *telefon* eller *Cisco IP Phone* ovanstående telefoner.

Översikt över Ciscos produktsäkerhet

Den här produkten innehåller kryptografiska funktioner och lyder under USA:s och det lokala landets lagar rörande import, export, överföring och användning. Leverans av kryptografiska produkter från Cisco innebär inte ett godkännande för tredje part att importera, exportera, distribuera eller använda kryptering. Importörer, exportörer, distributörer och användare ansvarar för att USA:s och det lokala landets lagar följs. Genom att använda den här produkten förbinder du dig att följa tillämpliga lagar och regleringar. Om du inte kan följa USA:s och lokala lagar skall du omedelbart returnera produkten.

Mer information om exportregler för USA finns på <https://www.bis.doc.gov/policiesandregulations/ear/index.htm>.



KAPITEL 9

Anpassning av Cisco IP Phone

- Telefoninformation och bildskärmsinställningar, på sidan 125
- Samtalsfunktionskonfiguration, på sidan 129
- Konfigurera en agenttelefon för kontaktcenter, på sidan 134
- Konfigurera en telefon för närvaro, på sidan 135
- Delade linjer, på sidan 135
- Konfigurera röstbrevlådan, på sidan 137
- Tilldela en ringsignal till en anknötning, på sidan 138
- Lägga till olika ringsignaler, på sidan 138
- Konfigurera ljudinställningar, på sidan 139
- Användaråtkomst, på sidan 140
- Telefonwebbserver, på sidan 140
- XML-tjänster, på sidan 143

Telefoninformation och bildskärmsinställningar

Med telefonens webbgränssnittet kan du anpassa inställningar som namn på telefonen, bakgrundsbild, logotyp och skärmläckaren.

Konfigurera telefonnamn

Innan du börjar

Öppna webbsidan för telefonadministration. Se [Åtkomst till webbsidan för telefonen, på sidan 80](#).

Arbetsordning

- Steg 1** Välj **Röst > Telefon**.
- Steg 2** Gå till **Allmänt** och ange ett namn på telefonen i fältet **Stationsvisningsnamn**.
Det här namnet visas på telefonens skärm i det övre vänstra hörnet.
- Steg 3** Klicka på **Verkställ alla ändringar**.
-

Ändra bakgrunden på telefonsidan

Din administratör kan tillåta dig att ändra den bakgrundsbild som visas som standard på telefonen till en av bakgrundsbilderna som är tillgängliga.

Arbetsordning

Steg 1 Öppna telefonwebbsidan och välj **Användarinloggning > Röst > Användare**.

Steg 2 I fältet **Telefonbakgrund** i avsnittet **Skärm** väljer du något av alternativen för telefonbakgrund.

- **Standard:** Telefonen inte har någon bakgrund. Om ingen bakgrund har lagts till som telefonskärm visas den monokroma bakgrunden.
- **Logotyp:** på webbsidan för telefonen kan du välja **Logotyp** som alternativ för telefonbakgrund. Logotypen som du lägger till i **Logotyp-URL** används som bakgrund.

Försiktighet Du kan använda högst 255 tecken för **Logotyp-URL** eller **URL för bildhämtning**.

Visningsområdet för logotypen är mitt på telefonskärmen. Storleken på logotypens visningsområde är 128 x 128 bildpunkter. Om den ursprungliga logotypstorleken inte får plats i visningsområdet ändras storleken så att den passar visningsområdet.

Steg 3 Klicka på **Verkställ alla ändringar**.

Lägga till en logotyp som startskärm

Om du vill att användaren ska se en logotypsikon när telefonen startas om aktiverar du den här funktionen på telefonwebbsidan.

Innan du börjar

Öppna webbsidan för telefonadministration. Se [Åtkomst till webbsidan för telefonen, på sidan 80](#).

Arbetsordning

Steg 1 Välj **Röst > Användare**.

Steg 2 I avsnittet **Skärm** väljer du **Logotyp** i fältet **Startskärm**. I fältet **URL för logotyp** anger du en URL eller sökväg till den plats där logotypbilden sparas.

Du kan också hämta en bild och använda den som startskärm genom att välja **Hämta bild** i fältet **Startskärm**. I fältet **URL för bildhämtning** anger du en URL eller sökväg till den plats där bilden sparas.

Logotypfilen måste ha formatet .jpg eller .png. Telefonen har ett fast visningsområde. Ändra bildstorleken om den ursprungliga logotypstorleken inte får plats i visningsområdet. För Cisco IP Phone 7811, 7821, 7841 och 7861 är visningsområdet i mitten på telefonskärmen. Visningsområdet på Cisco IP Phone 7811 är 48 × 48. Visningsområdet på Cisco IP Phone 7821, 7841 och 7861 är 64 × 64.

Steg 3 Klicka på **Verkställ alla ändringar**.

Justera timern för bakgrundsbelysningen med konfigurationsverktyget

Du kan spara energi genom att inaktivera bakgrundsbelysningen på varje telefon vid en förinställd tid. Telefonens skrivbord visas även med bakgrundsbelysningen av.

Användaren kan välja **Användarinloggning > Avancerat > Röst > Användare** och justera bakgrundsbelysningstimern.

Bakgrundsbelysning stöds inte i Cisco IP Phone 7811.

Innan du börjar

Öppna webbsidan för telefonadministration. Se [Åtkomst till webbsidan för telefonen, på sidan 80](#).

Arbetsordning

- Steg 1** Välj **Röst > Användare**.
 - Steg 2** Gå till **Skärm** och välj en inställning för parametern **Timer för bakgrundsbelysning**.
 - Steg 3** Gå till fältet **LCD-kontrast** och ange ett värde för kontrast.
-

Konfigurera antalet samtalslayouter per linje

Telefoner som stöder flera samtalslayouter på en linje kan konfigureras för att ange hur många samtal som ska tillåtas på linjen.

Innan du börjar

Öppna webbsidan för telefonadministration. Se [Åtkomst till webbsidan för telefonen, på sidan 80](#).

Arbetsordning

- Steg 1** Välj **Röst > Telefon**.
 - Steg 2** Gå till avsnittet **Diverse linjeknappsinställningar** och listrutan **Samtalslayouter per linje** för att ange antal samtal per linje som ska tillåtas.
 - Steg 3** Klicka på **Verkställ alla ändringar**.
-

Omvänd namnsökning för inkommande och utgående samtal

Omvänd namnsökning söker efter namnet för ett nummer i inkommande och utgående samtal och i konferens- och överföringssamtal. Omvänd namnsökning används när det inte går att hitta ett namn med hjälp av

tjänstleverantörens katalog, samtalshistoriken eller dina kontakter. Omvänd namnsökning behöver en giltig LDAP- eller XML-katalogkonfiguration.

Omvänd namnsökning söker i telefonens externa kataloger. När en sökning lyckas läggs namnet till i samtalsessionen och i samtalshistoriken. Vid flera samtidiga telefonsamtal söker omvänd namnsökning efter ett namn som matchar numret för det första samtalet. När det andra samtalet kopplas eller parkeras söker omvänd sökning efter ett namn som matchar det andra samtalet.

Omvänd namnsökning är aktiverat som standard.

Omvänd namnsökning söker i katalogerna i följande ordning:

1. Telefonkontakter
2. Samtalshistorik
3. LDAP-katalog
4. XML-katalog



OBS! Telefonen söker i XML-katalogen med det här formatet: `directory_url?n=incoming_call_number`.
Exempel: För en multiplattformstelefon som använder en tjänst från tredje part har sökfrågan för telefonnumret (1234) följande format: `http://din-tjänst.com/dir.xml?n=1234`.

Aktivera och inaktivera omvänd namnsökning

Innan du börjar

- Konfigurera en av dessa kataloger innan du kan aktivera eller inaktivera omvänd namnsökning:
 - LDAP-företagskatalog
 - XML-katalog
- Öppna webbsidan för telefonadministration. Se [Åtkomst till webbsidan för telefonen, på sidan 80](#).

Arbetsordning

-
- Steg 1** Välj **Röst > Telefon**.
- Steg 2** I **Tilläggstjänster** anger du **Omvänd telefonsökningstjänst** med
- **Ja** – aktivera funktionen för omvänd namnsökning.
 - **Nej** – inaktivera funktionen för omvänd namnsökning.
- Steg 3** Klicka på **Verkställ alla ändringar**.
- Steg 4** Alternativ metod är att använda filen `config.xml` för att etablera funktionen för omvänd namnsökning.
- ```
<Reverse_Phone_Lookup_Serv ua="na">Yes</Reverse_Phone_Lookup_Serv>
```
-

# Samtalsfunktionskonfiguration

## Aktivera samtalsöverföring

### Innan du börjar

Öppna webbsidan för telefonadministration. Se [Åtkomst till webbsidan för telefonen, på sidan 80](#).

### Arbetsordning

---

**Steg 1** Välj **Röst > Telefon**.

**Steg 2** Gå till **Tilläggstjänster** och välj **Ja** för varje överföringstjänst som du vill aktivera:

- **Attn Transfer Serv** – Bemannad samtalsöverföringstjänst. Användaren besvarar samtalet innan de överför det.
- **Blind Transfer Serv** – Blind samtalsöverföringstjänst. Användaren överför samtalet utan att tala med den som ringer.

**Steg 3** Om du vill inaktivera en överföring anger du **Nej** i fältet.

**Steg 4** Klicka på **Verkställ alla ändringar**.

---

## Vidarebefordra samtal

Om du vill aktivera vidarebefordring av samtal kan du aktivera funktionen på två ställen: på fliken **Röst** och fliken **Användare** på telefonwebbsidan.

### Aktivera vidarebefordring av samtal på fliken **Röst**

Utför den här uppgiften om du vill aktivera vidarekoppling av samtal för en användare.

### Innan du börjar

Öppna webbsidan för telefonadministration. Se [Åtkomst till webbsidan för telefonen, på sidan 80](#).

### Arbetsordning

---

**Steg 1** Välj **Röst > Telefon**.

**Steg 2** Gå till **Tilläggstjänster** och välj **Ja** för varje vidarekopplingstjänst som du vill aktivera:

- **Cfwd All Serv** – Vidarekoppla alla samtal.
- **Cfwd Busy Serv** – Vidarekoppla endast samtal om linjen är upptagen.
- **Cfwd No Ans Serv** – Vidarekoppla endast samtal om linjen inte besvaras.

**Steg 3** Klicka på **Verkställ alla ändringar**.

---

**Relaterade ämnen**

[Stör ej \(DND\) och status för vidarekoppling av samtalsynkronisering](#), på sidan 197

[Aktivera Funktionen Linjeknappsynkronisering](#), på sidan 198

[Aktivera Status för synkronisering via XSI Service för vidarekoppling av samtal](#), på sidan 199

## Aktivera vidarebefordring av samtal på fliken Användare

Gör du så här om du vill ge en användare möjlighet att ändra inställningarna för vidarebefordring från sidan konfigurationsverktyg.

**Innan du börjar**

Öppna webbsidan för telefonadministration. Se [Åtkomst till webbsidan för telefonen, på sidan 80](#).

**Arbetsordning**

---

**Steg 1** Välj **Röst > Användare**.

**Steg 2** Under **Vidarebefordra samtal** väljer du **Ja** för vidarebefordringsinställningen.

**Steg 3** Klicka på **Verkställ alla ändringar**.

---

## Aktivera konferenser

**Innan du börjar**

Öppna webbsidan för telefonadministration. Se [Åtkomst till webbsidan för telefonen, på sidan 80](#).

**Arbetsordning**

---

**Steg 1** Välj **Röst > Telefon**.

**Steg 2** Gå till avsnittet **Tilläggstjänster** och välj **Ja** i listrutan **Conference Serv**.

**Steg 3** Klicka på **Verkställ alla ändringar**.

---

## Aktivera inspelning av fjärrsamtal med SIP REC

Du kan aktivera samtalsinspelningen på en telefon så att dina användare kan spela in ett aktivt samtal. Inspelningsläget som konfigurerats på servern styr visningen av programstyrda knappar för inspelning på varje telefon.





Tabell 15. Inspelningläge och programstyrda knappar för inspelning

| Inspelningläge på server               | Programstyrda knappar för inspelning som är tillgängliga på telefonen                                                                                                                                                                                                   |
|----------------------------------------|-------------------------------------------------------------------------------------------------------------------------------------------------------------------------------------------------------------------------------------------------------------------------|
| Alltid                                 | Det finns inga tillgängliga programstyrda knappar.<br>Användaren kan inte styra inspelning från telefonen. Inspelningen startar automatiskt när ett samtal kopplas.                                                                                                     |
| Alltid med pausa/återuppta             | PausaInsp<br>ÅterupptaInsp<br>När ett samtal kopplas startar inspelningen automatiskt och användaren kan styra inspelningen.                                                                                                                                            |
| På begäran                             | Spela in<br>PausaInsp<br>ÅterupptaInsp<br>När samtalet har kopplats startar inspelningen automatiskt, men inspelningen sparas inte förrän användaren trycker på den programstyrda knappen <b>Spela in</b> . Användaren ser ett meddelande när inspelningsstatus ändras. |
| På begäran med användarinitierad start | Spela in<br>PausaInsp<br>StoppaInsp<br>ÅterupptaInsp<br>Inspelningen startar endast om användaren trycker på den programstyrda knappen <b>Spela in</b> . Användaren ser ett meddelande när inspelningsstatus ändras.                                                    |

Under en inspelning ser din användaren olika ikoner som beror på inspelningsstatus. Ikonerna visas på skärmen Samtal och även på linjeknappen som användaren spelar in ett samtal på.

Tabell 16. Inspelningsikoner

| Symbol                                                                              | Betydelse                |
|-------------------------------------------------------------------------------------|--------------------------|
|  | Inspelning pågår.        |
|  | Inspelningen har pausats |

### Innan du börjar

Öppna webbsidan för telefonadministration. Se [Åtkomst till webbsidan för telefonen](#), på sidan 80.

### Arbetsordning

**Steg 1** Välj Röst > Telefon.

- Steg 2** Gå till **Tilläggstjänster** och klicka på **Ja** eller klicka på **Nej** för att aktivera eller inaktivera samtalsinspelning i fältet **Samtalsinspelning**.
- Steg 3** (Valfritt) Gå till **Programmerbara funktionsknappar** för att aktivera programstyrda knappar, lägga till en sträng i detta format i fälten **Lista med anslutna knappar** och **Lista med konferensknappar**.
- ```
crdstart;crdstop;crdpause;crdresume
```
- Steg 4** Öppna telefonwebbsidan och klicka på fliken **Ankn (n)** som kräver samtalsinspelning.
- Steg 5** Gå till **SIP-inställningar** och i **Protokoll för samtalsinspelning** väljer du **SIPREC** som protokoll för samtalsinspelning.
- Mer information fälten för **SIP-inställningar** finns i [SIP-inställningar, på sidan 284](#).
- Steg 6** Klicka på **Verkställ alla ändringar**.

Aktivera inspelning av fjärrsamtal med SIP INFO

Du kan aktivera samtalsinspelningen på en telefon så att dina användare kan spela in ett aktivt samtal.

Under en inspelning ser din användaren olika ikoner som beror på inspelningsstatus. Ikonerna visas på skärmen Samtal och även på linjeknappen som användaren spelar in ett samtal på.

Användaren trycker på följande programstyrda knappar för att styra inspelningen på telefon:

- **Spela in**
- **StoppaInsp**

Inspelningen startar endast om användaren trycker på den programstyrda knappen **Spela in**. Användaren ser ett meddelande när inspelningsstatus ändras och ikonen för inspelning visas på skärmen.

När en telefoninspelning startar kan den programstyrda knappen **StoppaInsp** användas. Inspelningen avbryts när användaren trycker på den programstyrda knappen **StoppaInsp**. Användaren ser ett meddelande när inspelningsstatus ändras.

Tabell 17. Inspelningsikoner

Symbol	Betydelse
	Inspelning pågår.

Innan du börjar

- Du måste ställa in samtalsinspelning i samtalskontrollsystemet.
- Öppna webbsidan för telefonadministration. Se [Åtkomst till webbsidan för telefonen, på sidan 80](#).

Arbetsordning

- Steg 1** Välj **Röst > Telefon**.

- Steg 2** Gå till **Tilläggstjänster** och klicka på **Ja** eller klicka på **Nej** för att aktivera eller inaktivera samtalsinspelning i fältet **Samtalsinspelning**.
- Steg 3** (Valfritt) Gå till **Programmerbara funktionsknappar** för att aktivera programstyrda knappar, lägga till en sträng i detta format i fälten **Lista med anslutna knappar** och **Lista med konferensknappar**.
- ```
crdstart;crdstop;crdpause;crdresume
```
- Steg 4** Öppna telefonwebbsidan och klicka på fliken **Ankn (n)** som kräver samtalsinspelning.
- Steg 5** Gå till **SIP-inställningar** och i **Protokoll för samtalsinspelning** väljer du **SIPINFO** som protokoll för samtalsinspelning.
- Mer information om fälten för **SIP-inställningar** finns i [SIP-inställningar, på sidan 284](#).
- Steg 6** Klicka på **Verkställ alla ändringar**.
- 

## Konfigurera indikation för missade samtal med konfigurationsverktyget

### Innan du börjar

Öppna webbsidan för telefonadministration. Se [Åtkomst till webbsidan för telefonen, på sidan 80](#).

### Arbetsordning

---

- Steg 1** Välj **Röst > Användare**.
- Användaren kan välja **Användarinloggning > Röst > Användare**.
- Steg 2** Klicka på **Verkställ alla ändringar**.
- 

## Aktivera Stör ej

Du kan låta användare slå på eller av Stör ej-funktionen. Uppringaren tar emot ett meddelande om personen inte är tillgänglig. En användare kan trycka på funktionsknappen **Ignorera** på sin telefon för att vidarekoppla ett inkommande samtal till en annan mottagare.

Om funktionen är aktiverad för telefonen kan användarna slå på eller av funktionen med DND-funktionsknappen.

### Innan du börjar

Öppna webbsidan för telefonadministration. Se [Åtkomst till webbsidan för telefonen, på sidan 80](#).

### Arbetsordning

---

- Steg 1** Välj **Röst > Användare**.
- Steg 2** Gå till **Tilläggstjänster** och välj **Ja** i listrutan **DND-inställning**.

**Steg 3** Klicka på **Verkställ alla ändringar**.

---

När du väljer en linje (multilinjetelefon), visas en stör ej-banderoll högst upp på telefonskärmen.

**Och sedan då?**

Ändra en annan inställning för att säkerställa att multilinjetelefoner visar korrekt stör ej-status (för närvarande ett fast, grönt sken) för varje markerad eller omarkerade linje. Se [Stör ej \(DND\) och status för vidarekoppling av samtalsynkronisering](#), på sidan 197.

Användare kan aktivera eller inaktivera funktionen Stör ej för varje telefonlinje om du konfigurerar stjärnkoder för Stör ej. Se [Konfigurera stjärnkoder för Stör ej](#), på sidan 134.

**Relaterade ämnen**

[Stör ej \(DND\) och status för vidarekoppling av samtalsynkronisering](#), på sidan 197

[Aktivera Funktionen Linjeknappsynkronisering](#), på sidan 198

[Aktivera stör ej status synkronisering via XSI tjänst](#), på sidan 199

## Konfigurera stjärnkoder för Stör ej

Du kan konfigurera stjärnkoder som en användare kan använda för att aktivera eller inaktivera Stör ej-funktionen på en telefon.

**Innan du börjar**

Öppna webbsidan för telefonadministration. Se [Åtkomst till webbsidan för telefonen](#), på sidan 80.

**Arbetsordning**

- 
- Steg 1** Välj **Röst > Regionalt**.
  - Steg 2** I området **Vertikala serviceaktiveringskoder** anger du \* 78 i fältet **Akt-kod för Stör ej**.
  - Steg 3** I området **Vertikala serviceaktiveringskoder** anger du \* 79 i fältet **Avakt-kod för Stör ej**.
  - Steg 4** Klicka på **Verkställ alla ändringar**.
- 

## Konfigurera en agenttelefon för kontaktcenter

Du kan aktivera en telefon med Automatic Call Distribution (ACD)-funktioner. Den här telefonen fungerar som en agenttelefon i kontaktcentret och kan användas för att spåra ett kundsamtal, eskalera kundsamtal till en arbetsledare i ett brådskande ärende, kategorisera kontakttelnummer med hjälp av dispositionskoder och visa detaljer om kundsamtal.

**Innan du börjar**

- Konfigurera telefonen som en telefon i kontaktcentret på BroadSoft-servern.
- Öppna webbsidan för telefonadministration. Se [Åtkomst till webbsidan för telefonen](#), på sidan 80.

### Arbetsordning

---

- Steg 1** Välj **Röst > Ankn (n)**.
- Steg 2** Gå till **ACD-inställningar** och ange fälten enligt beskrivningen i [ACD-inställningar, på sidan 289](#).
- Steg 3** Klicka på **Verkställ alla ändringar**.
- 

## Konfigurera en telefon för närvaro

### Innan du börjar

- Ställa in Broadsoft-server för XMPP.
- Öppna webbsidan för telefonadministration. Se [Åtkomst till webbsidan för telefonen, på sidan 80](#).

### Arbetsordning

---

- Steg 1** Välj **Röst > Telefon**.
- Steg 2** Gå till **Broadsoft XMPP** och ange fälten enligt beskrivningen i [BroadSoft XMPP, på sidan 276](#).
- Steg 3** Klicka på **Verkställ alla ändringar**.
- 

## Delade linjer

En delad linje är ett katalognummer som visas på fler än en telefon. Du kan skapa en delad linje genom att tilldela samma katalognummer till olika telefoner.

Inkommande samtal visas på alla telefoner som delar en linje och vem som helst kan besvara samtalet. Endast ett samtal i taget är aktivt på en telefon.

Samtalsinformation visas på alla telefoner som delar en linje. Om någon aktiverar sekretessfunktionen visas inte utgående samtal från den telefonen. Du kan dock se inkommande samtal till den delade linjen.

Alla telefoner med en delad linje ringer när ett samtal kommer in till linjen. Om du sätter delade samtalet i vänteläge kan vem som helst återta samtalet genom att trycka på motsvarande linjeknapp från en telefon som delar linjen. Du kan också trycka på knappen **Välj** om ikonen Återuppta visas.

Följande funktioner för delad linje stöds:

- Linjeövertagande
- Offentligt vänteläge
- Privat vänteläge
- Tyst inbrytning (endast med aktiverad programmerbar funktionsknapp)

Följande funktioner stöds som för en privat linje

- Överföring
- Konferens
- Parkera samtal/Hämta samtal
- Hämta samtal
- Stör ej
- Vidarebefordra samtal

Du kan konfigurera varje telefon för sig. Kontoinformationen är vanligtvis densamma för alla IP-telefoner, men inställningar som uppringningsplan eller standardkodek kan variera.

## Konfigurera en delad linje

Du kan skapa en delad linje genom att tilldela samma katalognummer till olika telefoner på samma telefonwebbsida.

### Innan du börjar

Öppna webbsidan för telefonadministration. Se [Åtkomst till webbsidan för telefonen, på sidan 80](#).

### Arbetsordning

- 
- Steg 1** Välj **Röst**.
- Steg 2** Öppna fliken **Ankn\_n** för den anknnytning som delas.
- Steg 3** Under **Allmänt** i listan Aktivera linje väljer du **Ja**.
- Steg 4** Under **Utseende för delad linje** i listan Dela ankn väljer du **Delad**.
- Om du ställer in den här anknnytningen på **Privat** delar inte anknnytningen samtal, oavsett inställningen för Utseende för dela samtal på fliken Telefon. Om du ställer in den här anknnytningen på **Delad** följer samtalen inställningen Utseende för dela samtal på fliken Telefon.
- Steg 5** I fältet **Delat användar-ID** anger du användar-ID för den telefonens vars anknnytning delas.
- Steg 6** I fältet **Prenumerationen upphör** anger du antalet sekunder innan SIP-prenumerationen upphör att gälla. Standarden är 60 sekunder.
- Innan prenumerationen upphör skickas NOTIFY-meddelanden till telefonen från SIP-servern om status på den delade telefonanknytningen.
- Steg 7** I fältet **Begränsa MVI** anger du Meddelande väntar-indikatorn:
- **Ja**– lyser endast för meddelanden på privata linjer (SIP).
  - **Nej**– lyser för alla meddelanden.
- Steg 8** Under **Proxy och registrering** anger du IP-adressen för proxyservern i fältet Proxy.
- Steg 9** Under **Prenumerantinformation** anger du visningsnamn och användar-ID (anknyttningsnummer) för den delade anknnytningen.
- Steg 10** På fliken Telefon, under **Diverse linjeknappsinställningar**, konfigurerar du aktivering av SCA-inbrytning:

- **Ja**– Gör att användare kan ta över samtalet på en delad linje.
- **Nej**– hindrar användare från att ta över samtalet på en delad linje.

**Steg 11** Klicka på **Verkställ alla ändringar**.

---

## Konfigurera röstbrevlådan

Du kan konfigurera den interna eller externa telefonnummer eller URL för röstbrevlåda. Om du använder en extern röstbrevlåda, måste antalet omfatta alla siffror som krävs för att ringa ut och all nödvändig riktnummer

### Innan du börjar

Öppna webbsidan för telefonadministration. Se [Åtkomst till webbsidan för telefonen, på sidan 80](#).

### Arbetsordning

---

- Steg 1** Välj **Röst > Telefon**.
- Steg 2** Gå till **Allmänt** och ange **Röstbrevlådans nummer**.
- Steg 3** Klicka på **Verkställ alla ändringar**. Telefonen startas om.
- 

## Konfigurera röstmeddelanden för varje anknytning

### Innan du börjar

Öppna webbsidan för telefonadministration. Se [Åtkomst till webbsidan för telefonen, på sidan 80](#).

### Arbetsordning

---

- Steg 1** Välj **Röst > Ankn.**
- Steg 2** Gå till **Samtalsfunktionsinställningar** och ange **Röstbrevlådans server**.
- Steg 3** (Valfritt) Ange **Röstbrevlådans prenumerationsintervall**, förfallotid i sekunder, till en prenumeration på en röstbrevlådeserver.
- Steg 4** Klicka på **Verkställ alla ändringar**.  
Telefonen startas om.
- 

## Konfigurera indikator för väntande meddelande

Du kan konfigurera indikatorn för väntande meddelande för separata anknnytningar på telefonen. Indikatorlamporna för väntande meddelande tänds baserat på förekomsten av nya röstmeddelanden i brevlådan.

Du kan aktivera indikatorn högst upp på din IP-telefon för att tändas när telefonsvararen är på eller visa en avisering om meddelande väntar.

### Innan du börjar

Öppna webbsidan för telefonadministration. Se [Åtkomst till webbsidan för telefonen, på sidan 80](#).

### Arbetsordning

---

- Steg 1** Välj **Röst > Ankn.**
- Steg 2** Gå till **Samtalsfunktionsinställningar, Meddelande väntar**, och välj **Ja** för att aktivera.
- 

## Tilldela en ringsignal till en anknötning

### Innan du börjar

Öppna webbsidan för telefonadministration. Se [Åtkomst till webbsidan för telefonen, på sidan 80](#).

### Arbetsordning

---

- Steg 1** Välj **Röst > Ankn (n)**, där **(n)** är anknötningensnummer.
- Steg 2** Gå till **Samtalsfunktionsinställningar**, listrutan **Standardringning (n)** och ange något av följande:
- Ingen ton
  - Välj en av de 12 tillgängliga ringsignalerna.
- Steg 3** Klicka på **Verkställ alla ändringar**.
- 

## Lägga till olika ringsignaler

Du kan konfigurera kännetecken för varje ringsignal med hjälp av ett skript för ringsignal. När du får avisering om SIP INFO-meddelande och meddelandeformatet är korrekt spelas den angivna ringsignalen upp på telefonen. I annat fall spelar telefonen upp standardringsignalen.

### Arbetsordning

---

Tilldela ett namn för ringsignalen i ett skript för ringsignal och kör skriptet om du vill konfigurera en unik ringsignal i formatet:

```
n=ring-tone-name;h=hint;w=waveform-id-or-path;c=cadence-id;b=break-time;t=total-time
```

där:



n = ringsignalsnamn som identifierar denna ringsignal. Det här namnet visas på menyn för ringsignaler på telefonen. Samma namn kan användas i en aviseringsrubrik för SIP-information i en inkommande INVITE-begäran som talar om att telefonen ska spela upp motsvarande ringsignal. Namnet bör innehålla samma tecken som tillåts endast i en URL.

h = tips som används i avisering för SIP-INFO-regel.

w = waveform-id-or-path som är index för önskad vågform som ska användas i denna ringsignal. De inbyggda vågformerna är:

- 1 = klassisk telefon med mekanisk klocka
- 2 = vanlig telefonringning
- 3 = klassisk ringsignal
- 4 = svepsignal för bredbandsfrekvens

Du kan även ange en nätverkssökväg (url) för att hämta en ringsignalsfil från en server. Lägg till sökvägen i detta format:

```
w=[tftp://]hostname[:port]/path
```

c = är indexet för önskad kadens som spelar angiven vågform. 8 kadenser (1-8) enligt definition <Kadens 1 > till och med <Kadens 8>. Kadens-id kan vara 0 om w=3,4 eller en URL-adress. Inställningen c=0 innebär att på-tiden är den naturliga längden för ringsignalsfilen.

b = paustid som anger antal sekunder med paus mellan två ringsignaler, till exempel b=2,5.

t = total tid som anger det totala antalet sekunder som ringsignalen spelas innan tidsgränsen uppnås.

---

## Konfigurera ljudinställningar

Användaren kan ändra volyminställningarna genom att trycka på volymkontrollen på telefonen och sedan trycka på funktionsknappen **Spara**.

### Innan du börjar

Öppna webbsidan för telefonadministration. Se [Åtkomst till webbsidan för telefonen, på sidan 80](#).

### Arbetsordning

---

**Steg 1** Välj **Röst > Användare**.

**Steg 2** I avsnittet **Ljudvolym** kan du konfigurera ljudnivån, 1 (tyst) till 10 (högt):

- **Ringsignalvolym** – Ställer in standardvolymen för ringsignalen.
- **Högtalarvolym** – Ställer in standardvolymen för högtalartelefonen.
- **Headsetvolym** – Ställer in standardvolymen för ringsignalen.
- **Lurvolym** – Ställer in lurvolymen.

**Steg 3** Klicka på **Verkställ alla ändringar**.

---

## Ange Audio Compliance Standard

Du kan ange en kompatibel standard för ljudinställning för telefonen. När en kompatibel standard anges, laddas de akustiska parametrarna som uppfyller kraven för den angivna standarden upp till telefonen.

### Innan du börjar

Öppna webbsidan för telefonadministration. Se [Åtkomst till webbsidan för telefonen, på sidan 80](#).

### Arbetsordning

---

**Steg 1** Gå till **röst > användare**.

**Steg 2** I sektionen för **ljudregelefterlevnad**, välj ett alternativ från den **kompatibla Standard**-listrutan som beskrivs i [Audio Compliance, på sidan 302](#).

**Steg 3** Klicka på **Verkställ alla ändringar**.

---

## Användaråtkomst

Cisco IP Phone tar bara hänsyn till användaråtkomstattributet, "ua". För en specifik parameter definierar attributet "ua" åtkomsten till användarkontot för administrationswebbservern. Om attributet "ua" inte anges tillämpas den fabriksinställda användaråtkomsten för motsvarande parameter i telefonen. Detta attribut påverkar inte åtkomst från administratörskontot.



**OBS!** Värdet på elementattributet står inom citationstecken.

---

Attributet "ua" måste ha ett av följande värden:

- na – ingen åtkomst
- ro – skrivskyddad
- rw – läs-/skrivbehörighet

## Telefonwebbserver

Med webbservern kan administratörer och användare logga in på telefonen med hjälp av en telefonens webbgränssnitt. Administratörer och användare har olika behörigheter och kan se olika alternativ för telefonen baserat på sin roll.

## Konfigurera webbservern från telefonskärmens gränssnitt

Använd denna procedur för att aktivera telefonens webbgränssnitt från telefonens skärm.

### Arbetsordning

- 
- Steg 1** Tryck på **Program** .
  - Steg 2** Välj **Nätverkskonfiguration > Webbserver**.
  - Steg 3** Välj **På** för att aktivera eller **Av** för att inaktivera.
  - Steg 4** Tryck på **Ange**.
- 

## URL för direktåtgärd

Om inställningen för Aktivera URL för direktåtgärd är ”Ja”, är dessa URL:er för direktåtgärder tillgängliga endast för administratören. Om adminanvändaren är lösenordsskyddad visar klienten en uppmaning om inloggning innan de kan öppnas. URL:er för direktåtgärder är tillgängliga på telefonwebbsidan via sökvägen /admin/<direktåtgärd>. Syntaxen är:

**http[s]://<ip\_eller\_värddamn>/admin/<direktåtgärd>[?<url>]**

Till exempel **http://10.1.1.1/admin/resync?http://serversökväg/config.xml**

Följande tabell innehåller en lista över alla de URL:er för direktåtgärder som stöds.

| direktåtgärd     | Beskrivning                                                                                                                                                                                                                                                                                                                                                                                                  |
|------------------|--------------------------------------------------------------------------------------------------------------------------------------------------------------------------------------------------------------------------------------------------------------------------------------------------------------------------------------------------------------------------------------------------------------|
| omsynkronisering | Initierar en enstaka omsynkronisering av konfigurationsfilen som anges av URL:en. URL:en som omsynkroniseras tillhandahålls genom att lägga till ? följt av URL:en. URL:en som anges här sparas inte i telefoninställningarna.<br><br><b>Exempel</b><br>http://10.1.1.1/admin/resync?http://min_reserveringsserver.com/cfg/device.cfg                                                                        |
| uppdatera        | Initierar en uppgradering av en telefon till den angivna laddningen. Laddningen anges med uppgraderingsregeln. Regeln anges genom att lägga till ? följt av URL-sökvägen till laddningen. Uppgraderingsregeln anges endast en gång och sparas inte i någon egenskapsinställning.<br><br><b>Exempel</b><br>http://10.1.1.1/admin/upgrade?http://min_uppgraderingsserver.com/loads/sip88xx.11.0.0MP2.123.loads |
| updateca         | Initierar en enstaka installation av anpassad certifikatutfärdare (anpassad CA) som anges av URL:en. URL:en som hämtas tillhandahålls genom att lägga till ? följt av URL:en. URL:en som anges här sparas inte i telefoninställningarna.<br><br><b>Exempel</b><br>http://10.1.1.1/admin/updateca?http://min_certifikatsserver.com/certifikat/mittFöretagsCA.pem                                              |

| direktåtgärd   | Beskrivning                                                                                                                                                                                                                                                |
|----------------|------------------------------------------------------------------------------------------------------------------------------------------------------------------------------------------------------------------------------------------------------------|
| omstart        | Initierar en omstart av telefonen. Godtar inte någon parameter med ?<br><b>Exempel</b><br>http://10.1.1.1/admin/omstart                                                                                                                                    |
| cfg.xml        | Hämtar en ögonblicksbild av telefonkonfigurationen i XML-format. Lösenorden är dolda av säkerhetsskäl. Det mesta av informationen motsvarar egenskaperna på telefonwebbsidan under fliken <b>Röst</b> .<br><b>Exempel</b><br>http://10.1.1.1/admin/cfg.xml |
| status.xml     | Hämtar en ögonblicksbild av telefonstatus i XML-format. Det mesta av informationen återfinns på fliken <b>Status</b> på telefonwebbsidan.<br><b>Exempel</b><br>http://10.1.1.1/admin/status.xml                                                            |
| screendump.bmp | Hämtar en skärmbild av telefonens LCD-användargränssnitt från tidpunkten då den här åtgärden initieras.<br><b>Exempel</b><br>http://10.1.1.1/admin/screendump.bmp                                                                                          |
| log.tar        | Hämtar en uppsättning med arkiverade loggar som sparats i telefonen.<br><b>Exempel</b><br>http://10.1.1.1/admin/log.tar                                                                                                                                    |

## Aktivera åtkomst till telefonens webbgränssnitt

### Innan du börjar

Öppna webbsidan för telefonadministration. Se [Åtkomst till webbsidan för telefonen, på sidan 80](#).

### Arbetsordning

- 
- Steg 1** Välj **Röst > System**.
  - Steg 2** Gå till avsnittet **Systemkonfiguration** och välj **Ja** i listrutan **Aktivera webbserver**.
  - Steg 3** Gå till listrutan **Aktivera protokoll** och välj **Http** eller **Https**.
  - Steg 4** I fältet **Webbserverport** anger du port för att få åtkomst till webbservern. Standard är port 80 för HTTP eller port 443 för HTTPS.
  - Steg 5** I listrutan **Aktivera webbadminåtkomst** kan du aktivera eller inaktivera lokal åtkomst till **Admininloggning** i telefonens webbgränssnitt. **Ja** (aktiverat som standard).
  - Steg 6** Gå till fältet **Adminlösenord** och ange ett lösenord om du vill att systemadministratören ska logga in i telefonens webbgränssnitt med ett lösenord. En lösenordsfråga visas när en administratör klickar på **Admininloggning**. Den minsta lösenordslängden kan vara 4 tecken och längsta lösenordslängden är 127 tecken.

**OBS!** Lösenordet kan innehålla alla tecken utom mellanslagstangenten.

**Steg 7** Gå till fältet **Användarlösenord** och ange ett lösenord om du vill att användare ska logga in i telefonens webbgränssnitt med ett lösenord. En lösenordsfråga visas när en användare klickar på **Användarinloggning**. Den minsta lösenordslängden kan vara 4 tecken och längsta lösenordslängden är 127 tecken.

**OBS!** Lösenordet kan innehålla alla tecken utom mellanslagstangenten.

**Steg 8** Klicka på **Verkställ alla ändringar**.

---

## XML-tjänster

Telefonerna har stöd för XML-tjänster, till exempel en XML-katalogtjänst eller andra XML-program. Endast HTTP och HTTPS-stöd för XML-tjänster är tillgängliga.

Följande Cisco XML-objekt stöds:

- CiscoIPPhoneMenu
- CiscoIPPhoneText
- CiscoIPPhoneInput
- CiscoIPPhoneDirectory
- CiscoIPPhoneIconMenu
- CiscoIPPhoneStatus
- CiscoIPPhoneExecute
- CiscoIPPhoneImage
- CiscoIPPhoneImageFile
- CiscoIPPhoneGraphicMenu
- CiscoIPPhoneFileMenu
- CiscoIPPhoneStatusFile
- CiscoIPPhoneResponse
- CiscoIPPhoneError
- CiscoIPPhoneGraphicFileMenu
- Init:CallHistory
- Key:Headset
- EditDial:n

En fullständig lista över kompatibla URI: er finns i *Cisco Unified IP Phone Services Application Development Notes for Cisco Unified Communications Manager and Multiplatform Phones* som finns här:

<https://www.cisco.com/c/en/us/support/collaboration-endpoints/unified-ip-phone-7800-series/products-programming-reference-guides-list.html>

## XML-katalogtjänst

När en XML-URL kräver autentisering kan du använda parametrarna **XML-användarnamn** och **XML-lösenord**.

Parametern **XML-användarnamn** i en XML-URL ersätts med \$XML-användarnamn.

Till exempel:

Parametern XML-användarnamn är **cisco**. URL till XML-katalogtjänsten är **http://www.sipurash.compath?username=\$XML\_User\_Name**.

Detta resulterar i URL för begäran: **http://www.sipurash.com/path?username=cisco**.

## XML-program

Om autentisering krävs för CGI/kör URL via inlägg från ett externt program (till exempel ett webbprogram) till telefonerna används parametern **CISCO XML EXE-autentiseringsläge** i 3 olika scenarier:

- Betrodd – ingen autentisering utförs (lokalt användarlösenord är inställt eller inte). Detta är standard.
- Lokal referens – autentisering baseras på digest-autentisering med hjälp av ett lokalt användarlösenord om ett lokalt användarlösenord angetts. Om det inte är angett utförs ingen autentisering.
- Fjärrreferens -autentiseringen är baserad på digest-autentisering med fjärranvändarnamn/lösenord enligt inställningen i XML-programmet på webbsidan (för att nå en XML-programserver).

## Makrovariabler

Du kan använda makrovariabler i XML-URL:er. Följande makrovariabler stöds:

- Användar-ID – UID1, UID2 till UIDn
- Visningsnamn – DISPLAYNAME1, DISPLAYNAME2 till DISPLAYNAMEn
- Autentisering-ID – AUTHID1, AUTHID2 till AUTHIDn
- Proxy – PROXY1, PROXY2 till PROXYn
- MAC-adress med gemena hexadecimala tecken – MA
- Produktnamn – PN
- Produktserienummer – PSN
- Serienummer – SERIAL\_NUMBER

Följande tabell visar listan över makron som stöds på telefonerna:

| Makronamn | Makroexpanding                                  |
|-----------|-------------------------------------------------|
| \$        | Formen \$\$ expanderas till ett enda \$-tecken. |

| Makronamn          | Makroexpanding                                                                                                                                                                                                                                                                                                                                                                                                                                                                                                                                                                                                                                                                                                                                                                                                                                                                                                                                                                     |
|--------------------|------------------------------------------------------------------------------------------------------------------------------------------------------------------------------------------------------------------------------------------------------------------------------------------------------------------------------------------------------------------------------------------------------------------------------------------------------------------------------------------------------------------------------------------------------------------------------------------------------------------------------------------------------------------------------------------------------------------------------------------------------------------------------------------------------------------------------------------------------------------------------------------------------------------------------------------------------------------------------------|
| A till och med P   | Ersätts med de generella parametrarna GPP_A till och med GPP_P.                                                                                                                                                                                                                                                                                                                                                                                                                                                                                                                                                                                                                                                                                                                                                                                                                                                                                                                    |
| SA till och med SD | Ersätts med specialparametrarna GPP_SA till och med GPP_SD. Dessa parametrar innehåller knappar eller lösenord som används i etableringen.<br><br><b>OBS!</b> \$SA till och med \$SD känns igen som argument för den valfria URL-kvalificeraren för omsynkronisering, --knapp.                                                                                                                                                                                                                                                                                                                                                                                                                                                                                                                                                                                                                                                                                                     |
| MA                 | MAC-adress med gemena hexadecimala tecken (000e08aabbcc).                                                                                                                                                                                                                                                                                                                                                                                                                                                                                                                                                                                                                                                                                                                                                                                                                                                                                                                          |
| MAU                | MAC-adress med versala hexadecimala tecken (000E08AABBCC).                                                                                                                                                                                                                                                                                                                                                                                                                                                                                                                                                                                                                                                                                                                                                                                                                                                                                                                         |
| MAC                | MAC-adress med gemena hexadecimala tecken med kolonavgränsade hexadecimala sifferpar (00:0e:08:aa:bb:cc).                                                                                                                                                                                                                                                                                                                                                                                                                                                                                                                                                                                                                                                                                                                                                                                                                                                                          |
| PN                 | Produktnamn, till exempel IP Phone 7861.                                                                                                                                                                                                                                                                                                                                                                                                                                                                                                                                                                                                                                                                                                                                                                                                                                                                                                                                           |
| PSN                | Produktserienummer, till exempel 7861.                                                                                                                                                                                                                                                                                                                                                                                                                                                                                                                                                                                                                                                                                                                                                                                                                                                                                                                                             |
| SN                 | Serienummersträng, till exempel 88012BA01234.                                                                                                                                                                                                                                                                                                                                                                                                                                                                                                                                                                                                                                                                                                                                                                                                                                                                                                                                      |
| CCERT              | SSL-klientcertifikatstatus, installerat eller inte installerat.                                                                                                                                                                                                                                                                                                                                                                                                                                                                                                                                                                                                                                                                                                                                                                                                                                                                                                                    |
| IP                 | IP-adress för telefonen inom dess lokala subnät, till exempel 192.168.1.100.                                                                                                                                                                                                                                                                                                                                                                                                                                                                                                                                                                                                                                                                                                                                                                                                                                                                                                       |
| EXTIP              | Externt IP för SPA-telefonen så som det visas på internet, till exempel 66.43.16.52.                                                                                                                                                                                                                                                                                                                                                                                                                                                                                                                                                                                                                                                                                                                                                                                                                                                                                               |
| SWVER              | Sträng för programvaruversion, till exempel 2.0.6(b). Använd programvaruversionssträngen för att jämföra mot aktuella telefonens fasta programvara, med en av följande metoder: <ul style="list-style-type: none"> <li>• <b>Med citattecken, ”\$SWVER”</b> – variabeln fungerar som en sträng vid jämförelser av inläsningsfiler för den fasta programvaran. För ”\$SWVER” eq <code>”sip8845_65.11-0129-18-0356dev.loads”</code> ingår telefonens modellnummer och inläsningsnumret i jämförelsen.</li> <li>• <b>Utan citattecken, \$SWVER</b> – variabeln tolkas för att fastställa build-nummer, samt större, mindre och mikrosmå revisionsnummer. När till exempel namnen på inbyggd programvara för <code>sip88xx.11-1-1MSR-1dev.loads</code> och <code>sip8845_65.11-1-1MSR-1dev.loads</code> tolkas, ignoreras modell- och inläsningsnummer. Resultatet för de båda namnen anger en större revision=1, mindre revision=1, mikrorevision=1MSR, och build-nummer=1.</li> </ul> |
| HWVER              | Sträng för maskinvaruversion, till exempel 1.88.1.                                                                                                                                                                                                                                                                                                                                                                                                                                                                                                                                                                                                                                                                                                                                                                                                                                                                                                                                 |
| PRVST              | Etableringsstatus (en numerisk sträng): <ul style="list-style-type: none"> <li>• -1 = explicit omsynkroniseringsbegäran</li> <li>• 0 = omsynkronisering vid start</li> <li>• 1 = periodisk omsynkronisering</li> <li>• 2 = omsynkronisering misslyckades, nytt försök utfördes</li> </ul>                                                                                                                                                                                                                                                                                                                                                                                                                                                                                                                                                                                                                                                                                          |

| Makronamn     | Makroexpanding                                                                                                                                                                       |
|---------------|--------------------------------------------------------------------------------------------------------------------------------------------------------------------------------------|
| UPGST         | Uppgraderingsstatus (en numerisk sträng): <ul style="list-style-type: none"> <li>• 1 = första uppgraderingsförsöket</li> <li>• 2 = uppgradering misslyckades, nytt försök</li> </ul> |
| UPGERR        | Resultatmeddelande (ERR) för föregående uppgraderingsförsök, till exempel http_get misslyckades.                                                                                     |
| PRVTMR        | Sekunder sedan senaste omsynkroniseringsförsök.                                                                                                                                      |
| UPGTMR        | Sekunder sedan senaste uppgraderingsförsök.                                                                                                                                          |
| REGTMR1       | Sekunder sedan linje 1 förlorade registrering hos SIP-servern.                                                                                                                       |
| REGTMR2       | Sekunder sedan linje 2 förlorade registrering hos SIP-servern.                                                                                                                       |
| UPGCOND       | Äldre makronamn.                                                                                                                                                                     |
| SCHEME        | Filåtkomstschema (TFTP, HTTP eller HTTPS, erhålls efter parsningsomsynkronisering eller uppgradering av URL).                                                                        |
| METH          | Föråldrat alias för SCHEME, använd inte.                                                                                                                                             |
| SERV          | Begär målservers värdnamn.                                                                                                                                                           |
| SERVIP        | Begär målservers IP-adress (efter DNS-sökning).                                                                                                                                      |
| PORT          | Begär målets UDP-/ TCP-port.                                                                                                                                                         |
| PATH          | Begär målets filsökväg.                                                                                                                                                              |
| ERR           | Resultatmeddelande för omsynkroniserings- eller uppgraderingsförsök.                                                                                                                 |
| UIDn          | Innehållet i konfigurationsparametern Line n UserID.                                                                                                                                 |
| ISCUST        | Om enheten är anpassad är värdet = 1, annars 0.<br><b>OBS!</b> Anpassningsstatus kan ses på sidan Web UI Info.                                                                       |
| INCOMINGNAME  | Namnet som associeras med det första kopplade, ringande eller inkommande samtalet.                                                                                                   |
| RE MOTENUMBER | Telefonnummer från det första kopplade, ringande eller inkommande samtalet. Om det finns flera samtal anges data som har associerats med det första identifierade samtalet.          |
| DISPLAYNAMEn  | Innehållet i konfigurationsparametern Line N Display Name.                                                                                                                           |
| AUTHIDn       | Innehållet i konfigurationsparametern Line N auth ID.                                                                                                                                |



## Konfigurera en telefon för att ansluta till en XML-katalogtjänst

### Innan du börjar

Öppna webbsidan för telefonadministration. Se [Åtkomst till webbsidan för telefonen, på sidan 80](#).

### Arbetsordning

---

**Steg 1** Välj **Röst > Telefon**.

**Steg 2** Ange följande information:

- XML-katalogtjänstens namn – namnet på XML-katalogen. Visas på användarens telefon som ett katalogval.
- XML-katalogtjänstens URL – URL där XML-katalogen finns.

**Steg 3** Klicka på **Verkställ alla ändringar**.

---

## Konfigurera en telefon för att ansluta till ett XML-program

### Innan du börjar

Öppna webbsidan för telefonadministration. Se [Åtkomst till webbsidan för telefonen, på sidan 80](#).

### Arbetsordning

---

**Steg 1** Välj **Röst > Telefon**.

**Steg 2** Ange följande information:

- Namn på XML-programtjänst – namnet på XML-programmet. Visas på användarens telefon som en menypost.
- XML-programtjänstens URL – URL där XML-programmet finns.

Om du konfigurerar en oanvänd linjeknapp för att ansluta till ett XML-program kopplas knappen till den URL som konfigurerats ovan. Om du inte vill det måste du ange en annan URL när du konfigurerar linjeknappen.

**Steg 3** Klicka på **Verkställ alla ändringar**.

---





# KAPITEL 10

## Telefonfunktioner och inställning

- Översikt över telefonens funktioner och inställningar, på sidan 150
- Stöd för Cisco IP Phone-användare, på sidan 150
- Telefonfunktioner för Cisco IP Phone, på sidan 151
- Funktionsknappar och programstyrda knappar, på sidan 157
- Tillåt användarna att konfigurera funktioner på linjenycklarna, på sidan 158
- Tillåt användarna att konfigurera funktioner på linjenycklarna, på sidan 158
- Konfigurera ett kortnummer på en linjeknapp, på sidan 159
- Konfigurera ett kortnummer på sidan med konfigurationsverktyget, på sidan 160
- Kortnummer, på sidan 161
- Aktivera knappen Konferens med en stjärnkod, på sidan 161
- Ställa in extra linjeknappar, på sidan 161
- Konfigurera skärmläckaren via telefonens webbsida, på sidan 162
- Telefonkonfiguration för att övervaka andra telefoner, på sidan 163
- Telefonkonfiguration för att övervaka andra telefoner, på sidan 164
- Konfigurera fältet för upptagetlampa med andra funktioner, på sidan 166
- Konfigurera alfanumerisk uppringning, på sidan 167
- Konfigurera en sökningsgrupp (multisökning), på sidan 168
- Lägg till prioriterad sökning, på sidan 169
- Parkera samtal, på sidan 171
- Konfigurera programmerbara knappar, på sidan 172
- Konfigurera etableringsauktoritet, på sidan 179
- Aktivera hoteling på en telefon, på sidan 181
- Ange användarens lösenord, på sidan 181
- Hämta loggar från problemlösningsverktyget, på sidan 181
- Konfigurera PRT-överföring, på sidan 182
- Konfigurera en telefon för att acceptera sökning automatiskt, på sidan 183
- Serverkonfigurerad sökning, på sidan 184
- Hantera telefoner med TR-069, på sidan 184
- Visa TR-069-status, på sidan 184
- Aktivera elektronisk klykkontakt, på sidan 185
- Rapportera alla telefonproblem på telefonens webbsida, på sidan 185
- Rapportera ett problem med telefonen från en fjärrplats, på sidan 186
- PRT-Status, på sidan 186

- Fabriksåterställning av telefon med knappen för webbanvändargränssnitt, på sidan 187
- Konfigurera en säker anknötning, på sidan 187
- Hämta paket, på sidan 188
- Nödsamtal, på sidan 188
- Konfigurera SIP-transport, på sidan 190
- Blockera SIP-meddelanden utan proxy på en telefon, på sidan 191
- Konfigurera ett sekretesshuvud, på sidan 192
- Aktivera P-Early-Media Support, på sidan 192
- Utdelning av firmware, på sidan 193
- Profilautentisering, på sidan 194
- Specificera typ av Profilautentisering, på sidan 195
- Lägg till Ignorera programmerbar funktionsknapp om du vill stänga av ljudet för inkommande samtal, på sidan 195
- Aktivera BroadWorks var som helst, på sidan 196
- Synkronisera funktionen Blockera uppringnings-ID med telefonen och BroadWorks XSI-servern, på sidan 196
- Aktivera visning av BroadWorks XSI-samtalsloggar för en linje , på sidan 197
- Stör ej (DND) och status för vidarekoppling av samtalsynkronisering, på sidan 197

## Översikt över telefonens funktioner och inställningar

När du har installerat Cisco IP Phone i ditt nätverk, konfigurerat nätverksinställningar och lagt till dem i tredjepartssamtalskontrollsystemet måste du använda tredjepartssamtalskontrollsystemet för konfiguration av telefonifunktioner och eventuellt ändra telefonmallarna, ställa in tjänster och tilldela användare.

Du kan ändra ytterligare inställningar för en Cisco IP Phone från verktyget för tredjepartssamtalskontrollkonfiguration. Använd detta webbaserade program för att ställa upp kriterier för telefonregistrering och samtalsökutrymmen, konfigurera företagskataloger och tjänster och för att ändra telefonknappsmallar, bland annat.

## Stöd för Cisco IP Phone-användare

Om du är en systemadministratör är du sannolikt den främsta informationskällan för Cisco IP Phone-användare i nätverket eller på företaget. Det är viktigt att tillhandahålla aktuell och utförlig information till slutanvändare.

Innan det går att använda några av funktionerna på en Cisco IP Phone (inklusive tjänster och röstmeddelandesystemets alternativ) måste användarna få information från dig eller från nätverksteamet eller måste kunna kontakta dig för att få hjälp. Se till att förse användare med namn på personer att kontakta för att få hjälp och instruktioner för att kontakta dem.

Vi rekommenderar att du skapar en webbsida på din interna supportwebbplats som ger slutanvändare viktig information om deras Cisco IP Phone.

Överväga att ta med följande typer av information om denna webbplats:

- Användarhandböcker till alla Cisco IP Phone-modeller som du stöder
- Lista över de funktioner som stöds
- Användarhandbok eller snabbreferens till röstbrevlådan

# Telefonifunktioner för Cisco IP Phone

När du lägger till Cisco IP Phone till tredjepartssamtalskontrollsystem, kan du lägga till funktioner till telefonerna. Följande tabell innehåller en lista över vilka telefonifunktioner, av vilka många kan du konfigurera med hjälp av tredjepartssamtalskontrollsystem.



**OBS!** Den tredje partens samtalskontroll erbjuder också flera tjänstparametrar som du kan använda för att utföra olika telefonifunktioner.

| Funktion                              | Beskrivning och mer information                                                                                                                                                                                                                                                                                                                                                                                                                                                                                                                                 |
|---------------------------------------|-----------------------------------------------------------------------------------------------------------------------------------------------------------------------------------------------------------------------------------------------------------------------------------------------------------------------------------------------------------------------------------------------------------------------------------------------------------------------------------------------------------------------------------------------------------------|
| AES 256-krypteringsstöd för telefoner | Ökar säkerheten genom att stödja TLS 1.2 och nya chiffer.                                                                                                                                                                                                                                                                                                                                                                                                                                                                                                       |
| Alfanumerisk uppringning              | Tillåter användare att ringa ett samtal med alfanumeriska tecken. Du kan använda dessa tecken för alfanumerisk uppringning: az, AZ, 0-9, -, _, och +.                                                                                                                                                                                                                                                                                                                                                                                                           |
| Samtalshämtning                       | Låter användare plocka upp ett samtal på en linje i sin svarsgrupp, oavsett hur samtalet kopplas till telefonen.                                                                                                                                                                                                                                                                                                                                                                                                                                                |
| Ljudinställningar                     | Konfigurerar ljudinställningar för telefonhögtalaren, luren och headset som är anslutna till telefonen.                                                                                                                                                                                                                                                                                                                                                                                                                                                         |
| Autosvar                              | Kopplar inkommande samtal automatiskt efter en ringning eller två.<br>Autosvar fungerar med antingen högtalartelefon eller headset.                                                                                                                                                                                                                                                                                                                                                                                                                             |
| Direkt överföring                     | Direkt överföring: Denna överföring kopplar ihop två etablerade samtal (samtal parkerat eller anslutet) till ett samtal och avlöser samtalsinitiatoren från samtalet. Direkt överföring initieras inte ett konsultsamtal och parkerar inte det aktiva samtalet.<br><br>Vissa JTAPI-/TAPI-program är inte kompatibla med kopplings- och direktöverföringsfunktionen på en Cisco IP Phone och du kan behöva konfigurera policyn för koppling och direktöverföring för att inaktivera koppling och direktöverföring på samma linje eller möjligen på flera linjer. |
| Fältet för upptagetlampa (BLF)        | Gör att användare kan övervaka samtalsstatus för ett katalognummer.                                                                                                                                                                                                                                                                                                                                                                                                                                                                                             |
| Fältet för upptagetlampa (BLF), hämta | Gör att användare kan ta inkommande samtal till katalognummer som övervakas genom BLF.                                                                                                                                                                                                                                                                                                                                                                                                                                                                          |
| Ring igen                             | Ger användarna en ljud- och visuell varning på telefonen när en upptagen eller otillgänglig part blir tillgänglig.                                                                                                                                                                                                                                                                                                                                                                                                                                              |
| Begränsningar för visning av samtal   | Fastställer den information som ska visas för samtals- eller anslutna linjer, beroende vilka parter som är inblandade i samtalet. RPID och betald nummerpresentation stöds.                                                                                                                                                                                                                                                                                                                                                                                     |
| Vidarebefordra                        | Låter användare omdirigera inkommande samtal till ett annat nummer.<br>Vidarekopplingsalternativen inkluderar vidarekoppling av alla, vidarekoppling vid upptaget, vidarekoppling vid inget svar.                                                                                                                                                                                                                                                                                                                                                               |

| Funktion                               | Beskrivning och mer information                                                                                                                                                                                                                                                                                                                                                              |
|----------------------------------------|----------------------------------------------------------------------------------------------------------------------------------------------------------------------------------------------------------------------------------------------------------------------------------------------------------------------------------------------------------------------------------------------|
| Meddelande för vidarebefordra samtal   | Här kan du konfigurera den information som användaren ser när du tar emot ett vidarekopplat samtal.                                                                                                                                                                                                                                                                                          |
| Samtalshistorik för delad linje        | Låter dig visa aktivitet på en delad linjen i telefonens samtalshistorik. Den här funktionen: <ul style="list-style-type: none"> <li>• Loggar missade samtal för en delad linje.</li> <li>• Loggar alla besvarade och kopplade samtal för en delad linje.</li> </ul>                                                                                                                         |
| Parkera samtal                         | Tillåter användare att parkera (tillfälligt lagra) ett samtal och sedan hämta samtalet med en annan telefon.                                                                                                                                                                                                                                                                                 |
| Hämta samtal                           | Låter användare vidarekoppla ett samtal som ringer på en annan telefon i sin hämtningsgrupp till sin telefon.<br><br>Du kan konfigurera ett ljud och visuell varning för den primära linjen på telefonen. Denna varning meddelar användarna att ett samtal ringer i deras svarsgrupp.                                                                                                        |
| Samtal väntar                          | Indikerar (och gör det möjligt för användare att svara på) ett inkommande samtal som ringer under ett pågående samtal. Information om inkommande samtal visas på telefonens skärm.                                                                                                                                                                                                           |
| Samtals-ID                             | Nummerpresentation med telefonnummer, namn eller annan beskrivande text visas på telefonens skärm.                                                                                                                                                                                                                                                                                           |
| Blockering av samtals-ID               | Tillåter en användare att blockera deras telefonnummer eller namn från telefoner som har nummerpresentation aktiverad.                                                                                                                                                                                                                                                                       |
| Normalisering av uppringare            | Vid normalisering av uppringaren presenteras telefonsamtalet för användaren med ett telefonnummer som kan ringas upp. Alla escape-koder läggs till i numret så att användaren enkelt kan kopplas till den som ringer igen. Det uppringningsbara numret sparas i samtalshistoriken och kan sparas i den personliga adressboken.                                                               |
| Konferenssamtal                        | Låter en användare tala samtidigt med flera parter genom att ringa varje deltagare individuellt.<br><br>Låter en ickeinitiator i en (tillfällig) standardkonferens lägga till eller ta bort deltagare och låter även alla konferensdeltagare koppla ihop två standardkonferenser på samma linje.<br><br><b>OBS!</b> Var noga med att informera användarna om dessa funktioner är aktiverade. |
| Konfigurerbart RTP-/sRTP-portintervall | Tillhandahåller ett konfigurerbart portintervall (2048 till 65535) för RTP (Real-Time Transport Protocol) och säkert SRTP (Real-Time Transport Protocol).<br><br>RTP- och SRTP-standardportintervallet är 16384 till 16538.<br><br>Du konfigurerar RTP- och sRTP-portintervallet i SIP-profilen.                                                                                             |
| Hämta dirigerat samtal                 | Tillåter en användare att plocka upp ett ringande samtal på en DN direkt genom att trycka på GPickUp-funktionsknappen och ange anknyningsnumret för den enhet som ringer.                                                                                                                                                                                                                    |

| Funktion                                                                      | Beskrivning och mer information                                                                                                                                                                                                                                                                                                                                                             |
|-------------------------------------------------------------------------------|---------------------------------------------------------------------------------------------------------------------------------------------------------------------------------------------------------------------------------------------------------------------------------------------------------------------------------------------------------------------------------------------|
| Vid.kopp                                                                      | Tillåter en användare att överföra en ringsignal, ett kopplat samtal eller ett parkerat samtal direkt till ett röstmeddelandesystem. När ett samtal vidarekopplas blir linjen ledig för att ringa samtal eller ta emot nya samtal.                                                                                                                                                          |
| Stör ej (DND)                                                                 | När Stör ej (DND) är aktiverat hörs ingen ringning när ett samtal kommer in och inga ljud eller aviseringar visas.                                                                                                                                                                                                                                                                          |
| Indikering för Stör ej och Vidarebefordra samtal på knapp för ej valda linjer | Visar ikoner för Stör ej och Vidarebefordra samtal bredvid etiketten för linjeknappen. Linjeknappen behöver aktiveras med synkronisering av funktionsknappar. Linjeknappen måste även aktiveras med Stör ej eller vidarekoppling av samtal.                                                                                                                                                 |
| Nödsamtal                                                                     | Låter användare ringa nödsamtal. Akuttjänsterna får telefonens plats och ett återuppringningsnummer att använda om nödsamtalet oväntat kopplas bort.                                                                                                                                                                                                                                        |
| Kontroll av sidoton i headset                                                 | Låter en administratör ställa in sidotonsnivån för ett trådbundet headset.                                                                                                                                                                                                                                                                                                                  |
| Hämta gruppsamtal                                                             | Tillåter en användare att svara på ett samtal som ringer upp ett katalognummer i en annan grupp.                                                                                                                                                                                                                                                                                            |
| Parkeringsstatus                                                              | Aktiverar en funktion för telefoner med en delad linje så att det går att skilja mellan lokala linjer och fjärrlinjer med parkerade samtal.                                                                                                                                                                                                                                                 |
| Förfrågan/Åter                                                                | Låter användaren flytta ett anslutet samtal från ett aktivt tillstånd till parkerat tillstånd. <ul style="list-style-type: none"> <li>Ingen konfigurationer krävs om du vill använda Musik vid parkerat samtal. Se ”Musik vid parkerat samtal” i tabellen.</li> <li>Se ”Återställning från parkerat” i tabellen.</li> </ul>                                                                 |
| HTTP-hämtning                                                                 | Förbättrar filhämtningsprocessen i telefonen med användning av HTTP som standard. Om HTTP-hämtningen misslyckas, återgår telefonen till att använda TFTP-hämtning.                                                                                                                                                                                                                          |
| HTTPS för telefontjänster                                                     | Ökar säkerheten genom att kräva kommunikation med HTTPS. <p><b>OBS!</b> När webbsidan är i HTTPS-läge är telefonen en HTTPS-server.</p>                                                                                                                                                                                                                                                     |
| Förbättra visning av uppringarens namn och nummer                             | Förbättrar visningen av uppringarens namn och nummer. Om uppringarens namn är okänt visas uppringarens nummer i stället för Okänt.                                                                                                                                                                                                                                                          |
| Jitterbuffert                                                                 | Jitterbuffertfunktionen hanterar jitter från 10 millisekunder (ms) till 1000 ms för både ljud- och videoströmmar.                                                                                                                                                                                                                                                                           |
| Koppla över linjer                                                            | Låter användare kombinera samtal på flera telefonlinjer för att skapa ett konferenssamtal. <p>Vissa JTAPI-/TAPI-program är inte kompatibla med kopplings- och direktöverföringsfunktionen på Cisco IP-telefonen och du kan behöva konfigurera policyn för koppling och direktöverföring för att inaktivera koppling och direktöverföring på samma linje eller möjligen på flera linjer.</p> |
| Delta                                                                         | Låter användare kombinera två samtal på samma linje för att skapa ett konferenssamtal och stanna kvar i samtalet.                                                                                                                                                                                                                                                                           |

| Funktion                    | Beskrivning och mer information                                                                                                                                                                                                                                                                                                                                                                                                                                                                                     |
|-----------------------------|---------------------------------------------------------------------------------------------------------------------------------------------------------------------------------------------------------------------------------------------------------------------------------------------------------------------------------------------------------------------------------------------------------------------------------------------------------------------------------------------------------------------|
| Meddelande väntar           | Definierar katalognummer för på- och av-indikatorer för väntande meddelanden. Ett direktanslutet röstmeddelandesystem använder det angivna katalognumret för att ställa in eller ta bort en indikering på att meddelande väntar för en viss Cisco IP Phone.                                                                                                                                                                                                                                                         |
| Meddelande väntar-indikator | En lampa på luren som tyder på att en användare har ett eller flera nya röstmeddelanden.                                                                                                                                                                                                                                                                                                                                                                                                                            |
| Minsta ringvolym            | Ställer in minsta ringvolym för en IP-telefon.                                                                                                                                                                                                                                                                                                                                                                                                                                                                      |
| Loggning av missade samtal  | Låter en användare ange om missade samtal loggas i katalogen med missade samtal för en viss linje.                                                                                                                                                                                                                                                                                                                                                                                                                  |
| Multicasting Paging         | Gör det möjligt för användare att söka vissa eller alla telefoner. Om telefonen är på ett aktivt samtal medan en grupsökning startar, ignoreras den inkommande sökningen.                                                                                                                                                                                                                                                                                                                                           |
| Flera samtal per linje      | <p>Varje linje kan hantera flera samtal. Som standard stöder telefonen två aktiva samtal per linje, och högst tio aktiva samtal per linje. Endast ett samtal kan kopplas när som helst. Andra samtal parkeras automatiskt.</p> <p>I systemet kan du konfigurera max antal samtal/upptagetton högst 10/6. Konfiguration med mer än 10/6 stöds inte officiellt.</p>                                                                                                                                                   |
| Musik i vänteläge           | Spelar musik medan samtal är parkerat.                                                                                                                                                                                                                                                                                                                                                                                                                                                                              |
| Ljud av                     | Stänger av luren eller headsetets mikrofon.                                                                                                                                                                                                                                                                                                                                                                                                                                                                         |
| Ingen varning               | Gör det lättare för slutanvändare att identifiera överförda samtal genom att visa den ursprungliga uppringarens telefonnummer. Samtalet visas som ett varningssamtal följt av uppringarens telefonnummer.                                                                                                                                                                                                                                                                                                           |
| Paus i kortnummer           | Användare kan ställa in kortnummerfunktionen för att nå destinationer som kräver obligatorisk behörighetskod (FAC) eller Client Matter Code (CMC), nummerpauser och ytterligare siffror (till exempel användaranknytning, en konferensuppringningskod eller en röstbrevlådas lösenord) utan manuell inblandning. När användaren trycker på kortnumret upprättar telefonen samtalet till DN som anges och skickar de angivna FAC-, CMC- och DTMF-siffrorna till destinationen och infogar de nummerpauser som krävs. |



| Funktion                        | Beskrivning och mer information                                                                                                                                                                                                                                                                                                                                                                                                                                                                                                                                                                                                                                                                                                                                                                                                                                                                                                                                                                                                                                                                                                                                  |
|---------------------------------|------------------------------------------------------------------------------------------------------------------------------------------------------------------------------------------------------------------------------------------------------------------------------------------------------------------------------------------------------------------------------------------------------------------------------------------------------------------------------------------------------------------------------------------------------------------------------------------------------------------------------------------------------------------------------------------------------------------------------------------------------------------------------------------------------------------------------------------------------------------------------------------------------------------------------------------------------------------------------------------------------------------------------------------------------------------------------------------------------------------------------------------------------------------|
| PFS (Peer Firmware Sharing)     | <p>Gör att IP-telefoner på fjärrplatser kan dela firmware-filer sinsemellan, vilket sparar bandbredd under uppgraderingsprocessen. Den här funktion används med CPPDP (Cisco Peer-to-Peer-Distribution Protocol), vilket är ett tillverkarspecifikt Cisco-protokoll som används för att bilda en hierarki med peer-to-peer-enheter. CPPDP används också för att kopiera firmware eller andra filer från peer-enheter till angränsande enheter.</p> <p>PFS hjälper till med uppgraderingar av firmware på kontor eller i fjärranslutna distributionsscenarioer som körs över bandbredds begränsade WAN-länkar.</p> <p>Detta ger följande fördelar jämfört med traditionell uppgraderingsmetod:</p> <ul style="list-style-type: none"> <li>• Begränsar trängsel vid TFTP-överföringar till centraliserade TFTP-fjärrservrar</li> <li>• Elimineras behovet av att manuellt kontrollera uppgraderingar av fast programvara</li> <li>• Minskar telefon driftstopp vid uppgraderingar när ett stort antal enheter återställs samtidigt</li> </ul> <p>Ju större antal IP-telefoner, desto bättre blir prestandan jämfört med traditionell uppgradering av firmware.</p> |
| Ringa med plustecken            | <p>Låter användare ringa E.164-nummer som inleds med ett plustecken (+).</p> <p>För att ringa plustecknet + måste användaren trycka på och hålla ned knappen med en stjärna (*) i minst en sekund. Då slås den första siffran för samtal med eller utan lur (inklusive redigeringsläge).</p>                                                                                                                                                                                                                                                                                                                                                                                                                                                                                                                                                                                                                                                                                                                                                                                                                                                                     |
| Strömbalansering över LLDP      | Ger funktion för strömbalansering i telefonen med LLDP- och CDP-protokoll.                                                                                                                                                                                                                                                                                                                                                                                                                                                                                                                                                                                                                                                                                                                                                                                                                                                                                                                                                                                                                                                                                       |
| problemrapporteringsverktyg     | Skickar telefonloggar eller rapporterar problem till en administratör.                                                                                                                                                                                                                                                                                                                                                                                                                                                                                                                                                                                                                                                                                                                                                                                                                                                                                                                                                                                                                                                                                           |
| Programmerbara funktionsknappar | Du kan tilldela funktioner, till exempel Nytt samtal, Ring tillbaka och Vidarekoppla alla, till linjeknapparna.                                                                                                                                                                                                                                                                                                                                                                                                                                                                                                                                                                                                                                                                                                                                                                                                                                                                                                                                                                                                                                                  |
| Ring igen                       | Låter användare ringa det senast slagna telefonnumret genom att trycka på en knapp eller återuppringningsfunktionsknappen.                                                                                                                                                                                                                                                                                                                                                                                                                                                                                                                                                                                                                                                                                                                                                                                                                                                                                                                                                                                                                                       |
| Fjärranpassning (RC)            | Tillåter en tjänsteleverantör att fjärranpassa telefonen. Det finns inget behov av vare sig tjänsteleverantören att fysiskt röra telefonen eller en användare att konfigurera telefonen. Tjänsteleverantören kan arbeta med en försäljningsingenjör vid tidpunkten för beställning att inrätta denna.                                                                                                                                                                                                                                                                                                                                                                                                                                                                                                                                                                                                                                                                                                                                                                                                                                                            |
| Ringsignalinställning           | Identifierar ringningstypen för en linje när en telefon har ett annat pågående samtal.                                                                                                                                                                                                                                                                                                                                                                                                                                                                                                                                                                                                                                                                                                                                                                                                                                                                                                                                                                                                                                                                           |
| Omvänd namnsökning              | Identifierar uppringarens namn med numret för inkommande eller utgående samtal. Du måste konfigurera antingen LDAP-katalogen eller XML-katalogen. Du kan aktivera eller inaktivera omvänd namnsökning via telefonwebbsidan för administration.                                                                                                                                                                                                                                                                                                                                                                                                                                                                                                                                                                                                                                                                                                                                                                                                                                                                                                                   |
| RTCP-vänteläge för SIP          | Säkerställer att parkerade samtal inte ignoreras av gatewayen. Gatewayen kontrollerar status på RTCP-porten för att fastställa om ett samtal är aktivt eller inte. Genom att hålla telefonporten öppen kommer gatewayen inte att avsluta parkerade samtal.                                                                                                                                                                                                                                                                                                                                                                                                                                                                                                                                                                                                                                                                                                                                                                                                                                                                                                       |

| Funktion                                     | Beskrivning och mer information                                                                                                                                                                                                                                                                                                                                                                                                           |
|----------------------------------------------|-------------------------------------------------------------------------------------------------------------------------------------------------------------------------------------------------------------------------------------------------------------------------------------------------------------------------------------------------------------------------------------------------------------------------------------------|
| Serviceability för SIP-ändpunkter            | Låter administratörer snabbt och enkelt samla in felsökningsinformation från telefoner. Denna funktion använder SSH för fjärråtkomst till varje IP-telefon. SSH måste vara aktiverat på varje telefon för att funktionen ska fungera.                                                                                                                                                                                                     |
| Delad linje                                  | Låter en användare med flera telefoner dela samma telefonnummer eller låter en användare dela ett telefonnummer med en medarbetare.                                                                                                                                                                                                                                                                                                       |
| Visa uppringarens ID och uppringarens nummer | <p>Telefonerna kan visa både uppringarens ID och uppringarens nummer för inkommande samtal. IP-telefonens LCD-skärmstorlek begränsar längden på uppringarens ID och uppringarens nummer som kan visas.</p> <p>Funktionen för att visa uppringarens ID och uppringarens nummer används endast för avisering av inkommande samtal och ändrar inte funktionerna Vidarekoppling och Svargrupp.</p> <p>Se ”Nummerpresentation” i tabellen.</p> |
| Visa tidslängd på samtalshistorik            | <p>Visar tidslängden på kopplade och mottagna samtal i samtalshistorikdetaljerna.</p> <p>Om tidslängden är mer än eller lika med en timme visas tiden i timmar, minuter, sekunder (HH:MM:SS).</p> <p>Om tidslängden är mindre än en minut visas tiden i minuter, sekunder (MM:SS)</p> <p>Om tidslängden är mindre än en minut visas tiden i sekunder (SS).</p>                                                                            |
| Stänga av ljudet på inkommande samtal        | Gör att du kan stänga av ljudet för ett inkommande samtal genom att trycka på programstyrda knappen <b>Ignorera</b> eller genom att trycka volymknappen nedåt.                                                                                                                                                                                                                                                                            |
| Snabbval                                     | Ringer upp ett visst nummer som har lagrats i förväg.                                                                                                                                                                                                                                                                                                                                                                                     |
| Tidszonsuppdatering                          | Uppdaterar Cisco IP-telefonen med tidszonsändringar.                                                                                                                                                                                                                                                                                                                                                                                      |
| Överföring                                   | <p>Låter användare omdirigera anslutna samtal från sina telefoner till ett annat nummer.</p> <p>Vissa JTAPI-/TAPI-program är inte kompatibla med kopplings- och direktöverföringsfunktionen på Cisco IP-telefonen och du kan behöva konfigurera policyn för koppling och direktöverföring för att inaktivera koppling och direktöverföring på samma linje eller möjligen på flera linjer.</p>                                             |
| Röstmeddelandesystem                         | Låter uppringaren lämna ett meddelande om samtalen är obesvarade.                                                                                                                                                                                                                                                                                                                                                                         |
| Webbåtkomst aktiverad som standard           | Webbtjänster är aktiverade som standard.                                                                                                                                                                                                                                                                                                                                                                                                  |
| Visning av XSI-samtalsloggar                 | Gör att du kan konfigurera en telefon för att visa tidigare samtalsloggar från antingen BroadWorks-servern eller lokal telefon. När du har aktiverat funktionen innehåller skärmen <b>Senaste</b> meny <b>Visa senaste från</b> och användaren kan välja XSI-samtalsloggar eller lokala samtalsloggar.                                                                                                                                    |

## Funktionsknappar och programstyrda knappar

Följande tabell innehåller information om funktioner som finns på funktionsknappar, funktioner som finns på dedikerade funktionsknappar och funktioner som du behöver för att konfigurera som programmerbara funktionsknappar. Ett ”X” i tabellen indikerar att funktionen stöds för motsvarande knapptyp eller funktionsknapp. Av de två knapp typerna och funktionsknapparna är det endast programmerbara funktionsknappar som kräver konfiguration i Cisco IP Phone.



**OBS!** Cisco IP Phone 7811 har inte programmerbara funktionsknappar.

*Tabell 18. Funktioner med motsvarande knappar och funktionsknappar*

| Funktionsnamn                | Dedikerad funktionsknapp | Programmerbar funktionsknapp | Programstyrd knapp                                         |
|------------------------------|--------------------------|------------------------------|------------------------------------------------------------|
| Svara                        |                          | X                            | X                                                          |
| Vidarebefordra alla samtal   |                          | X                            | X                                                          |
| Parkera samtal               |                          | X                            | X                                                          |
| Samtalsparkering linjestatus |                          | X                            |                                                            |
| Hämta samtal                 |                          | X                            | X                                                          |
| Hämta samtal linjestatus     |                          | X                            |                                                            |
| Konferenssamtal              | X                        |                              | X (visas endast under pågående samtalskonferensscenario)   |
| Vid.kopp                     |                          |                              | X                                                          |
| Stör inte                    |                          | X                            | X                                                          |
| Parkera                      | X                        |                              | X                                                          |
| Snabbtelefon                 |                          | X                            |                                                            |
| Ljud av                      | X                        |                              |                                                            |
| Ring igen                    |                          | X                            | X                                                          |
| Snabbval                     |                          | X                            | X                                                          |
| Kortnummer linjestatus       |                          | X                            |                                                            |
| Överföring                   | X                        |                              | X (visas endast under pågående samtalsöverföringsscenario) |

## Tillåt användarna att konfigurera funktioner på linjenycklarna

Du kan aktivera en användare att konfigurera dessa funktioner på linjenycklarna:

- Snabbval
- Fältet Upptagen Lampa (BLF) för att övervaka en medarbetares linje, med följande alternativ:
  - Kortnummer till den övervakade linjen
  - Hämta samtal från den övervakade linjen

Användare kan välja en tillgänglig linjeknapp för att konfigurera funktioner. De kan också välja en linjeknapp som fungerar som snabbupprigningsknapp eller en BLF-knapp. Användarens konfiguration skriver över alla befintliga konfigurationen för linjeknappen. Användare kan inte välja linjeknappar på vilka du har konfigurerat andra funktioner. Om en användare markerar en knapp för en BLF-lista, justeras telefonen platsen på knapparna för BLF-listan med nästa tillgängliga linjeknappar.

För alternativen för BLF-funktionen abonnerar telefonen på listan BLF URI, vilken du anger (XML-parametern `BLF_List_URI`), ska bli meddelad då statusen för de övervakade linjerna ändras. Om du inte har angett en BLF-lista URI, abonnerar telefonen på `USER@PROXY`.

### Arbetsordning

- 
- Steg 1** Öppna telefonwebbsidan för administration och gå till fliken för **Admininloggning > Avancerat, Röst**.
- Steg 2** Om du vill tillåta funktioner, gå till **Att konsolen > allmänt**, och konfigurera **anpassningsbara PLK-alternativ** enligt beskrivningen i [Allmänt, på sidan 304](#).
- Steg 3** Om du vill aktivera funktionskonfiguration på en linjeknapp på telefonen, gör du något av följande:
- Inaktivera anknätningsfunktionen för linjeknappen:
    1. Gå till **röst > telefon**.
    2. Ange **anknytning** till **inaktiverad** i motsvarande sektion för **linjeknapp-nummer**.
  - Inaktivera-tjänsten på motsvarande linje:
    1. Gå till **röst**.
    2. Gå till motsvarande flik för **anknnummer**.
    3. I den **allmänna** sektionen, sätt **aktivera linje** till **Nej**.
- 

## Tillåt användarna att konfigurera funktioner på linjenycklarna

Du kan aktivera en användare att konfigurera dessa funktioner på linjenycklarna:

- Snabbval

- Fältet Upptagen Lampa (BLF) för att övervaka en medarbetars linje, med följande alternativ:
  - Kortnummer till den övervakade linjen
  - Hämta samtal från den övervakade linjen

Användare kan välja en tillgänglig linjeknapp för att konfigurera funktioner. De kan också välja en linjeknapp som fungerar som snabbupprigningsknapp eller en BLF-knapp. Användarens konfiguration skriver över alla befintliga konfigurationen för linjeknappen. Användare kan inte välja linjeknappar på vilka du har konfigurerat andra funktioner. Om en användare markerar en knapp för en BLF-lista, justeras telefonen platsen på knapparna för BLF-listan med nästa tillgängliga linjeknappar.

För alternativen för BLF-funktionen abonnerar telefonen på listan BLF URI, vilken du anger (XML-parametern `BLF_List_URI`), ska bli meddelad då statusen för de övervakade linjerna ändras. Om du inte har angett en BLF-lista URI, abonnerar telefonen på `$USER@$PROXY`.

### Arbetsordning

- 
- Steg 1** Öppna telefonwebbsidan för administration och gå till fliken för **Admininloggning > Avancerat, Röst**.
- Steg 2** Om du vill tillåta funktioner, gå till **Att konsolen > allmänt**, och konfigurera **anpassningsbara PLK-alternativ** enligt beskrivningen i [Allmänt, på sidan 304](#).
- Steg 3** Om du vill aktivera funktionskonfiguration på en linjeknapp på telefonen, gör du något av följande:
- Inaktivera anknytningsfunktionen för linjeknappen:
    1. Gå till **röst > telefon**.
    2. Ange **anknytning** till **inaktiverad** i motsvarande sektion för **linjeknapp-nummer**.
  - Inaktivera-tjänsten på motsvarande linje:
    1. Gå till **röst**.
    2. Gå till motsvarande flik för **anknnummer**.
    3. I den **allmänna** sektionen, sätt **aktivera linje** till **Nej**.
- 

## Konfigurera ett kortnummer på en linjeknapp

Du kan konfigurera kortnummer på en ledig linje på en användartelefon. Användaren kan sedan använda den linjen för att snabbringa ett nummer. När du aktiverar kortnumret på linjeknappen ser användaren kortnummerikonen med namn på kortnummerknappen. Användaren trycker på linjeknappen för att ringa den tilldelade anknytningen.

### Innan du börjar

Öppna webbsidan för telefonadministration. Se [Åtkomst till webbsidan för telefonen, på sidan 80](#).

### Arbetsordning

---

- Steg 1** Välj **Röst > Telefon**.
- Steg 2** Välj en linjeknapp som du vill konfigurera kortnummer.
- Steg 3** På den nedrullningsbara menyn Anknytning väljer du **Inaktiverad** för att inaktivera anknytningen.
- Steg 4** Gå till fältet **Utökad funktion** och ange en sträng i det här formatet:

```
fnc=sd;ext=9999@$PROXY;nme=xxxx
```

Om du konfigurerar en telefon med alfanumerisk uppringning där telefonen kan ringa ett samtal med alfanumeriska tecken i stället för de traditionella siffror, kan du skriva in en sträng i det här formatet:

```
fnc=sd;ext=xxxx.yyyy@$PROXY;vid=n;nme=xxxx
```

där:

- fnc= sd betyder funktion = kortnummer
- ext = 9999 är telefonen som linjeknappen ringer. Ersätt 9999 med lämpligt telefonnummer.  
ext= xxxx.yyyy är telefonen som linjeknappen ringer. Ersätt xxxx.yyyy med alfanumeriska tecken. Du kan använda dessa tecken för alfanumerisk uppringning: az, AZ, 0-9, -, \_, och +.
- vid=n är telefonens linjeindex.
- nme= XXXX är namnet som visas på telefonen för kortnummerknappen. Ersätt XXXX med ett namn.

Du kan även konfigurera XML-tjänsten med linjeknappen. Ange en sträng i detta format:

```
fnc=xml;url=http://xml.service.url;nme=name
```

- Steg 5** Klicka på **Verkställ alla ändringar**.
- 

## Konfigurera ett kortnummer på sidan med konfigurationsverktyget

Du kan konfigurera kortnummer på telefonen med webbgränssnittet.

### Innan du börjar

Öppna webbsidan för telefonadministration. Se [Åtkomst till webbsidan för telefonen, på sidan 80](#).

### Arbetsordning

---

- Steg 1** Välj **Röst > Användare**.
- Steg 2** I avsnittet **Kortnummer** anger du ett namn och ett nummer för kortnummerposten.
- Steg 3** Klicka på **Verkställ alla ändringar**.
-

## Kortnummer

| Parameter       | Beskrivning                                  |
|-----------------|----------------------------------------------|
| Snabbvalsnamn   | Visar namnet som är kopplat till snabbvalet. |
| Snabbvalsnummer | Visar numret som är kopplat till snabbvalet. |

## Aktivera knappen Konferens med en stjärnkod

Du kan lägga till en stjärnkod till knappen Konferens så att användaren kan lägga till flera aktiva samtal i en konferens genom att trycka på knappen endast en gång. Du kan aktivera den här funktionen på telefonwebbsidan.

### Innan du börjar

- Telefonservern måste ha stöd för den här funktionen.
- Öppna webbsidan för telefonadministration. Se [Åtkomst till webbsidan för telefonen, på sidan 80](#).

### Arbetsordning

- 
- Steg 1** Välj **Röst > Ankn (n)**, där n är ett anknyningsnummer.
- Steg 2** Gå till **Samtalsfunktionsinställningar** och välj **Ja** i fältet **Enskild knapp för konferens** anger du en stjärnkod i **URL för konferensbrygga** och trycker på **Skicka alla ändringar**. Du kan till exempel ange att \*55 ska representera konferensbryggans URL för en telekom-tjänsteleverantör.

Du kan även aktivera knappen Konferens med en XML-fil. Ange en sträng i detta format:

```
<Conference_Bridge_URL_1_ ua="na">*55</Conference_Bridge_URL_1_>
```

```
<Conference_Single_Hardkey_1_ ua="na">Yes</Conference_Single_Hardkey_1_>
```

---

## Ställa in extra linjeknappar

Aktivera den här funktionen om du vill använda knapparna på båda sidorna om telefonskärmen som linjeknappar.

### Arbetsordning

- 
- Steg 1** Gå till sidan med konfigurationsverktyget och välj **Admininloggning > Röst > Telefon**.
- Steg 2** Välj en linjeknapp och välj en anknytning för att aktivera den.
- Steg 3** Klicka på **Verkställ alla ändringar**.
-

# Konfigurera skärmläckaren via telefonens webbsida

Du kan konfigurera skärmläckarläge för telefonen. När telefonen varit inaktiv under en viss tid går den över till skärmläckarläget.

Vid en knapptryckning återgår telefonen till normalläge.

## Innan du börjar

Öppna webbsidan för telefonadministration. Se [Åtkomst till webbsidan för telefonen, på sidan 80](#).

## Arbetsordning

**Steg 1** Öppna telefonwebbsidan och välj **Röst > Användare**.

Användaren kan välja **Användarinloggning > Röst > Användare** för att lägga till en skärmläckare på telefonen.

**Steg 2** I avsnittet **Skärm** konfigurerar du fälten enligt följande tabell:

| Parameter                 | Beskrivning                                                                                                                                                                                                                                                                                                                                                                 |
|---------------------------|-----------------------------------------------------------------------------------------------------------------------------------------------------------------------------------------------------------------------------------------------------------------------------------------------------------------------------------------------------------------------------|
| Aktivera skärmläckare     | Välj <b>Ja</b> för att aktivera en skärmläckare på telefonen. När telefonen varit inaktiv under en viss tid går den över till skärmläckarläget.<br><br>Standard: Nej                                                                                                                                                                                                        |
| Skärmläckartyp            | Typer av skärmläckare. Alternativ du kan välja: <ul style="list-style-type: none"> <li>• <b>Klocka</b> – Visar en digital klocka mot en enkel bakgrund.</li> <li>• <b>Hämta bild</b> – Visar en bild som skickas från telefonens webbsida.</li> <li>• <b>Logotyp</b> – Visar en logotyp på telefonskärmen. Lägg till en logotypbild i fältet <b>Logotyp-URL</b>.</li> </ul> |
| Väntetid för skärmläckare | Inaktiv tid innan skärmläckaren visas.<br><br>Ange hur många sekunder av inaktiv tid som förflyter innan skärmläckaren startas.<br><br>Standard: 300                                                                                                                                                                                                                        |



| Parameter            | Beskrivning                                                                                                                                                                                                                                                                                                                                                                                                                   |
|----------------------|-------------------------------------------------------------------------------------------------------------------------------------------------------------------------------------------------------------------------------------------------------------------------------------------------------------------------------------------------------------------------------------------------------------------------------|
| URL för bildhämtning | URL som sökväg till filen (.png) som visas på telefonskärmens bakgrund. Om du väljer en bild som skärmläckartyp visas bilden som skärmläckare på telefonskärmen.<br><br>När du anger en felaktig webbadress för nedladdning av en ny bakgrund, går det inte att uppgradera till den nyare bakgrunden och den befintliga nedladdade bakgrunden visas. Om telefonen inte har tidigare nedladdade bakgrunder visas en grå skärm. |
| Logotyp-URL          | Ange URL eller sökväg till den plats där logotypbilden finns sparad. Om du väljer en logotyp som skärmläckartyp visas bilden som skärmläckare på telefonskärmen.                                                                                                                                                                                                                                                              |

**Steg 3** Klicka på **Verkställ alla ändringar**.

## Telefonkonfiguration för att övervaka andra telefoner

Du kan konfigurera telefonen till att övervaka status för linjer på andra telefoner. Den här funktionen är praktisk om du rutinemässigt hanterar samtal åt kollegor och vill se om de har möjlighet att svara. Telefonen övervakar varje linje på en separat linjeknapp. De övervakande linjeknapparna fungerar som knappen för fältet med upptagen lampa (BLF). En BLF är en LED-lampa som ändrar färg för att visa status på den övervakade linjen:

**Tabell 19. BLF-tangenten LED-Status**

| LED-färgen     | Betydelse                             |
|----------------|---------------------------------------|
| Grönt          | Den övervakade linjen är tillgänglig. |
| Rött           | Den övervakade linjen är upptagen.    |
| Blinkande rött | Den övervakade linjen ringer.         |
| Gult           | Fel vid BLF-knappkonfiguration.       |

Om telefonen är registrerad till en BroadSoft-server kan ställa du in telefonen att övervaka flera användare med en enda uppsättning med konfigurationer.

## Konfigurera telefonen för att övervaka flera användares linjer

Om telefonen är registrerad till en BroadSoft-server kan du konfigurera telefonen för att övervaka hela BLF-listan. Telefonen tilldelas tillgängliga linjeknappar i sekvens för att övervaka poster för BLF-listan och börjar visar status för de övervakade linjerna på BLF-knapparna.

**Innan du börjar**

- Se till att telefonen är registrerad till en BroadSoft-server.
- Du kan konfigurera en BLF-lista för en användare på telefonen på BroadSoft-servern.

**Arbetsordning**

- 
- Steg 1** Öppna telefonwebbsidan för administration och gå till fliken för **Admininloggning > Avancerat, Röst > Att Konsol > Allmänt**.
- Steg 2** Konfigurera **BLF-listan URI**, **BLF-listan**, och **Använd knapparna för BLF-lista** enligt beskrivningen i [Allmänt, på sidan 304](#).  
Om du tillåter användare att konfigurera enskilda BLF-knappar (se [Tillåt användarna att konfigurera funktioner på linjenycklarna, på sidan 158](#)), rekommenderar vi att sätta inställningen **BLF-listan** till **dölj**.
- Steg 3** Klicka på **Verkställ alla ändringar**.
- 

## Telefonkonfiguration för att övervaka andra telefoner

Du kan konfigurera telefonen till att övervaka status för linjer på andra telefoner. Den här funktionen är praktisk om du rutinemässigt hanterar samtal åt kollegor och vill se om de har möjlighet att svara. Telefonen övervakar varje linje på en separat linjeknapp. De övervakande linjeknapparna fungerar som knappen för fältet med upptagen lampa (BLF). En BLF är en LED-lampa som ändrar färg för att visa status på den övervakade linjen:

**Tabell 20. BLF-tangenten LED-Status**

| LED-färgen     | Betydelse                             |
|----------------|---------------------------------------|
| Grönt          | Den övervakade linjen är tillgänglig. |
| Rött           | Den övervakade linjen är upptagen.    |
| Blinkande rött | Den övervakade linjen ringer.         |
| Gult           | Fel vid BLF-knappkonfiguration.       |

Om telefonen är registrerad till en BroadSoft-server kan ställa du in telefonen att övervaka flera användare med en enda uppsättning med konfigurationer.

## Konfigurera telefonen för att övervaka flera användares linjer

Om telefonen är registrerad till en BroadSoft-server kan du konfigurera telefonen för att övervaka hela BLF-listan. Telefonen tilldelas tillgängliga linjeknappar i sekvens för att övervaka poster för BLF-listan och börjar visar status för de övervakade linjerna på BLF-knapparna.

### Innan du börjar

- Se till att telefonen är registrerad till en BroadSoft-server.
- Du kan konfigurera en BLF-lista för en användare på telefonen på BroadSoft-servern.

### Arbetsordning

---

- Steg 1** Öppna telefonwebbsidan för administration och gå till fliken för **Admininloggning > Avancerat, Röst > Att Konsol > Allmänt**.
- Steg 2** Konfigurera **BLF-listan URI**, **BLF-listan**, och **Använd knapparna för BLF-lista** enligt beskrivningen i [Allmänt, på sidan 304](#).  
Om du tillåter användare att konfigurera enskilda BLF-knappar (se [Tillåt användarna att konfigurera funktioner på linjenycklarna, på sidan 158](#)), rekommenderar vi att sätta inställningen **BLF-listan** till **dölj**.
- Steg 3** Klicka på **Verkställ alla ändringar**.
- 

## Konfigurera en linjeknapp på telefonen för att övervaka en enskild användares linje

Du kan konfigurera fältet för upptagetlampa på en telefonlinje när en användare behöver övervaka en kollegas tillgänglighet för att hantera samtal.

Du kan konfigurera fältet för upptagetlampa för samverkan med en valfri kombination av kortnummer eller samtalshämtning. Du kan konfigurera till exempel bara fältet för upptagetlampa eller samverkan mellan fältet för upptagetlampa och kortnummer, fältet för upptagetlampa och samtalshämtning eller fältet för upptagetlampa, kortnummer och samtalshämtning tillsammans. Om du vill konfigurera bara kortnummer krävs det en annan konfiguration.

### Innan du börjar

Öppna webbsidan för telefonadministration. Se [Åtkomst till webbsidan för telefonen, på sidan 80](#).

### Arbetsordning

---

- Steg 1** Välj **Röst > Telefon**.
- Steg 2** Välj en linjeknapp som du vill konfigurera för fältet för upptagetlampa.
- Steg 3** Om du vill inaktivera anknytningen väljer du **Inaktiverad**.
- Steg 4** Gå till fältet **Utökad funktion** och ange en sträng i det här formatet:

```
fnc=blf;sub=xxxx@$PROXY;usr=yyyy@$PROXY
```

```
fnc=blf;sub=xxxx@$PROXY;ext=yyyy@$PROXY
```

Där:

- fnc= blf betyder funktion = fältet för upptagetlampa

- sub= URI som meddelandet ABONNERA ska skickas till. För en BroadSoft-server måste detta namn vara identiskt med namnet som anges i **List URI: sip:** parameter. xxxx är det namn som definieras i **List URI: sip:** parameter. Ersätt xxxx med det exakt definierade namnet. \$PROXY är servern. Ersätt \$PROXY med serveradress eller namn.
- busy lamp field monitors.usr/ext= användaren som upptagetfältet övervakar. yyyy är användar-ID i telefonen som upptagetfältet övervakar. Ersätt yyyy med exakt användar-ID på den övervakade telefonen. \$PROXY är servern. Ersätt \$PROXY med serveradress eller namn.

**Steg 5** (Valfritt) Du kan konfigurera fältet för upptagetlampa för samverkan med en valfri kombination av kortnummer eller samtalshämtning. För att aktivera fältet för upptagetlampas samverkan med kortnummer eller samtalshämtning anger du en sträng i följande format i fältet Utökad funktion:

```
fnc=blf+sd+cp;sub=xxxx@$PROXY;usr=yyyy@$PROXY.
```

Där:

sd = kortnummer

cp = samtalshämtning

**Steg 6** Klicka på **Verkställ alla ändringar**.

## Konfigurera fältet för upptagetlampa med andra funktioner

Du kan konfigurera fältet för upptagetlampa så att det fungerar med andra funktioner på din expansionsmodul, t.ex. kortnummer och hämta samtal. Använd informationen i tabellen nedan som vägledning när du väljer du rätt strängformat.

### Innan du börjar

Öppna webbsidan för telefonadministration. Se [Åtkomst till webbsidan för telefonen, på sidan 80](#).

### Arbetsordning

- Steg 1** Välj **Röst > Ass-konsol**.
- Steg 2** Välj en linjeknapp för expansionsmodulen.
- Steg 3** Ange en sträng i lämpligt format.

| Funktion                                              | Strängformat                                            |
|-------------------------------------------------------|---------------------------------------------------------|
| Fältet för upptagetlampa och kortnummer               | fnc=blf+sd;sub=xxx@proxy;ext=monitored userID@proxy.    |
| Fältet för upptagetlampa, kortnummer och hämta samtal | fnc=blf+sd+cp;sub=xxx@proxy;ext=monitored userID@proxy. |

| Funktion                                                                    | Strängformat                                                                                                                                                                                                                                                                               |
|-----------------------------------------------------------------------------|--------------------------------------------------------------------------------------------------------------------------------------------------------------------------------------------------------------------------------------------------------------------------------------------|
| Fältet för upptagetlampa, kortnummer och parkeringsmeddelande               | <code>fnc=blf+sd;sub=xxx@proxy;ext=monitored userID@proxy.</code><br>Den här kombinationen kan inte konfigureras med hjälp av den utökade funktionen. Den här kombinationen stöds på BroadSoft-servrar och konfigureras med hjälp av BLF-listan och relaterad konfiguration på servern.    |
| Fältet för upptagetlampa, kortnummer, parkeringsmeddelande och hämta samtal | <code>fnc=blf+sd+cp;sub=xxx@proxy;ext=monitored userID@proxy.</code><br>Den här kombinationen kan inte konfigureras med hjälp av den utökade funktionen. Den här kombinationen stöds på BroadSoft-servrar och konfigureras med hjälp av BLF-listan och relaterad konfiguration på servern. |
| Fältet för upptagetlampa och parkeringsmeddelande                           | <code>fnc=blf;sub=xxx@proxy;ext=monitored userID@proxy.</code><br>Den här kombinationen kan inte konfigureras med hjälp av den utökade funktionen. Den här kombinationen stöds på BroadSoft-servrar och konfigureras med hjälp av BLF-listan och relaterad konfiguration på servern.       |
| Fältet för upptagetlampa, kortnummer och hämta samtal                       | <code>fnc=blf+cp;sub=xxx@proxy;ext=monitored userID@proxy.</code><br>Den här kombinationen kan inte konfigureras med hjälp av den utökade funktionen. Den här kombinationen stöds på BroadSoft-servrar och konfigureras med hjälp av BLF-listan och relaterad konfiguration på servern.    |
| Fältet för upptagetlampa och hämta samtal                                   | <code>fnc=blf+cp;sub=xxx@proxy;ext=monitored userID@proxy</code>                                                                                                                                                                                                                           |

**Steg 4** Klicka på **Verkställ alla ändringar**.

## Konfigurera alfanumerisk uppringning

Du kan konfigurera en telefon så att användaren av telefonen kan ringa ett samtal genom att slå alfanumeriska tecken i stället för att slå siffror. På telefonwebbsidan kan du konfigurera alfanumerisk uppringning med kortnummer, BLF och samtalshämtning.

### Innan du börjar

Öppna webbsidan för telefonadministration. Se [Åtkomst till webbsidan för telefonen, på sidan 80](#).

### Arbetsordning

**Steg 1** Välj **Röst > Ankn.**

**Steg 2** Gå till fältet **Aktivera URI-uppringning 1** och välj **Ja** för att aktivera alfanumerisk uppringning.

Du kan lägga till en sträng på en linjeknapp i detta format för att aktivera kortnummer med alfanumerisk uppringning på telefonsidan:

`fnc=sd;ext=xxxx.yyyy@$PROXY;nme=yyyy,xxxx`

Till exempel:

```
fnc=sd;ext=first.last@$PROXY;nme=Last,First
```

I exemplet ovan kan användare slå "first.dial" för att ringa ett samtal.

**OBS!** Tecken som stöds för alfanumerisk uppringning är a-z, A-Z, 0-9, -, \_, ., och +.

**Steg 3** Klicka på **Verkställ alla ändringar**.

## Konfigurera en sökningsgrupp (multisökning)

Du kan konfigurera multisökning så att användarna kan söka alla telefoner på en gång eller söka en grupp av telefoner utan att involvera en server. På sidan med konfigurationsverktyget kan du konfigurera en telefon som en del av en personsökargrupp och de kan abonnera på samma multicast-adress. Detta gör det möjligt för användare att rikta sökningar till specifika grupper av telefoner. När du tilldelar varje sökningsgrupp ett unikt nummer slår användaren sökningsgruppnumret för att påbörja sökning. Alla telefoner som abonnerar på samma multicast-adress (även konfigurerat på sidan med konfigurationsverktyget) kan ta emot den här sökningen. Användaren hör en sökningston i tre korta pip när det finns ett inkommande personsökarsamtal.

Ha detta i åtanke:

- Nätverket måste ha stöd för multicast så att alla enheter i samma personsökargrupp har möjlighet att ansluta sig till motsvarande multicast-grupp.
- Personsökargrupper måste använda jämna portnummer.
- Om telefonen är i ett aktivt samtal när en gruppsökning startas ignoreras den inkommande sökningen.
- Gruppsökning är ett sätt och här används G711-codec. Den sökta telefonen kan endast lyssna på samtalet från upphovsmannen.
- Inkommande sökningar ignoreras när DND är aktiverat.
- Vid personsökning slås högtalaren på de sökta telefonerna automatiskt på om inte luren eller headsetet används.
- Om telefonen är i ett aktivt samtal när en gruppsökning startas ignoreras den inkommande sökningen. När samtalet avslutas besvaras personsökningen om den är aktiv.
- När flera personsökningar förekommer besvaras de i kronologisk ordning. Nästa sökning besvaras inte förrän den aktiva sökningen är klar.

### Innan du börjar

Öppna webbsidan för telefonadministration. Se [Åtkomst till webbsidan för telefonen, på sidan 80](#).

### Arbetsordning

**Steg 1** Välj **Röst > Telefon**.

**Steg 2** Gå till **Parametrar för multisökning** och ange en sträng i fältet **Gruppsökningsskript** i detta format:

```
pggrp=multicast-address:port; [name=xxxx;] num=yyy; [listen={yes|no}]];
```

där:

- multicast-adress = Multicast IP-adressen för den telefon som lyssnar efter och tar emot sökningar.
- port = Port där sökningen görs – du måste använda olika och jämnt antal portar för varje personsökargrupp.  
**Försiktighet** Multicast-sökning fungerar inte med ojämnt antal portar.
- name (valfritt) = xxxx är namnet på personsökargruppen. Ersätt xxxx med ett namn. Namnet kan bestå maximalt 64 tecken.
- num = yyy är ett unikt nummer som användaren slår för att få åtkomst till personsökargruppen. Ersätt yyy med siffror. Numret kan bestå maximalt 64 tecken och det tillåtna intervallet 1024 till 32767.
- listen = Anger om telefonen lyssnar efter personsökargruppen. Endast de två första grupperna med lyssning inställt som **ja** lyssnar efter gruppens sökare. Om fältet inte har definierats är standardvärdet **nej**, så du måste ställa in detta fält om du vill lyssna efter gruppens sökare.

Du kan lägga till fler sökningsgrupper genom att lägga till konfigurationssträngen. Här är ett exempel på flera personsökargrupper.

```
pggrp=224.168.168.168:34560;name=All;num=500;listen=yes;
pggrp=224.168.168.168:34562;name=GroupA;num=501;listen=yes;
pggrp=224.168.168.168:34564;name=GroupB;num=502;
pggrp=224.168.168.168:34566;name=GroupC;num=503;
```

Det här exemplet har fyra sökargrupper: **Alla**, **GruppA**, **GruppB** och **GruppC**. Användare ringer 500 för att skicka sökningar till alla telefoner, 501 för att skicka sökningar till telefoner som är konfigurerade som en del av **GruppA**-gruppen, 502 för att skicka sökningar till telefoner som är konfigurerade som en del av **GruppB**-gruppen och 503 för att skicka sidor till telefoner som konfigurerats som en del av **GruppC**-gruppen. Den konfigurerade telefonen tar emot sökningar riktade till grupp **Alla** och **GruppA**.

**Steg 3** Klicka på **Verkställ alla ändringar**.

## Lägga till prioriterad sökning

Du kan ställa in prioriteten vid sökning. Du behöver inte längre registrera telefonen för att skicka eller ta emot en sökning och den här funktionen kallas ”Sökning utanför nätverket”. Du kan konfigurera högst fem sökargrupper på telefonen.

När en sökning påbörjas under ett aktivt samtal ser användaren en ikon för inkommande eller utgående sökning på telefonen.

Prioriteten har ingen påverkan under en vanlig sökning. Endast om telefonen får ett samtal under en aktiv sökning påverkar prioriteten det aktiva samtalet. I följande scenarier beskrivs hur prioriteten för en aktiv sökning påverkar ett aktivt samtal:

- PG\_PRI\_EMERGENT (prioritet 0): Om telefonen får en sökning med prioritet 0 under ett samtal, placeras samtalet i vänteläge. När sökningen är slutförd återupptas samtalet.
- PG\_PRI\_IMPORTANT (prioritet 1): Om telefonen får en sökning med prioritet 1 under ett samtal, kommer samtalet och sökningen att ha blandat ljudläge.

- PG\_PRI\_NORMAL (prioritet 2): Om enheten tar emot en sökning med prioritet 2 under ett samtal, visas ingen ikon för inkommande sökning på telefonskärmen och användaren hör endast en aviseringston. Användaren ser meddelandet om sökning när samtalet avslutas ifall sökningen fortfarande är aktiv.
- PG\_PRI\_MINOR (prioritet 3): Om telefonen får en sökning med prioritet 3 under ett samtal ignoreras sökningen.

## Arbetsordning

**Steg 1** Öppna telefonwebbsidan och välj **Admininloggning > Avancerat > Röst > Telefon**.

**Steg 2** Gå till **Parametrar för multisökning** och ange en sträng i fältet **Gruppsökningskript** i detta format:

`pggrp=multicast-address:port; [name=xxxx; ] num=yyy; [listen={yes|no} ] ]; pri=n`  
 där:

- multicast-adress = Multicast IP-adressen för den telefon som lyssnar efter och tar emot sökningar.
- port = Port där sökningen görs – du måste använda olika portar för varje personsökargrupp.
- name (valfritt) = xxxx är namnet på personsökargruppen. Ersätt xxxx med ett namn. Namnet kan bestå maximalt 64 tecken.
- num = yyy är ett unikt nummer som användaren slår för att få åtkomst till personsökargruppen. Ersätt yy med siffror. Numret kan bestå maximalt 64 tecken och det tillåtna intervallet 1024 till 32767.
- listen = Anger om telefonen lyssnar efter personsökargruppen. Endast de två första grupperna med lyssning inställt som ja lyssnar efter grupp sökare. Om fältet inte har definierats är standardvärdet nej, så du måste ställa in detta fält om du vill lyssna efter grupp sökare.
- pri = n anger sökningens prioritetsnivå. Prioritetsnivån anges som 0 till 4.

Du kan lägga till fler sökargrupper genom att lägga till konfigurationssträngen och ange sökningens prioritet. Här är ett exempel.

```
pggrp=224.168.168.168:34560;name=All;num=500;listen=yes;pri=0
pggrp=224.168.168.168:34562;name=GroupA;num=501;listen=yes;pri=1
pggrp=224.168.168.168:34564;name=GroupB;num=502;pri=2
pggrp=224.168.168.168:34566;name=GroupC;num=503;pri=3
```

Det här exemplet har fyra sökargrupper: Alla, GroupA, GroupB och GroupC. Användare slår numret 500 för att skicka sökningar till alla telefoner. Om telefonen får en sökning i gruppen Alla under ett samtal, placeras samtalet i vänteläge.

Användare slår numret 501 för att skicka sökningar till telefoner som konfigurerats som en del av GruppA-gruppen. Om telefonen får en sökning i GruppA-gruppen under ett samtal kommer sökningen och samtalet att ha blandat ljudläge.

Användare slår numret 502 för att skicka sökningar till telefoner som konfigurerats som en del av GruppB-gruppen. Om telefonen som konfigurerats i GruppA får en sökning under ett aktivt samtal, visas inte personsökargränssnittet på enheten och en aviseringston hörs när sökningen tas emot. Personsökargränssnittet visas på enheten när samtalet avslutas ifall sökningen fortfarande är aktiv.

Användare slår numret 503 för att skicka sökningar till telefoner som konfigurerats som en del av GruppC-gruppen. Om telefonen som konfigurerats i GruppC får en sökning under ett aktivt samtal, ignoreras sökningen.



**Steg 3** Klicka på **Verkställ alla ändringar**.

---

## Parkera samtal

Med samtalsparkering kan ett samtal parkeras och därefter hämtas igen, antingen från telefonen eller från en annan telefon. Följande LED-färger visas på linjeknappen när denna funktion är konfigurerad:

- Grön LED – Parkera samtal har konfigurerats.
- Gul LED – Parkera samtal har inte konfigurerats.
- Röd långsamt blinkande LED – Ett samtal har parkerats.

## Konfigurera samtalsparkering med stjärnkoder

Du kan konfigurera samtalsparkering så att användaren kan sätta ett samtal i vänteläge och sedan hämta samtalet från användarens telefon eller en annan telefon.

När du konfigurerar samtalsparkering måste samtalets parkeringskod och återupptagningskod matcha funktionsåtkomstkoden som konfigurerats på servern.

### Innan du börjar

Öppna webbsidan för telefonadministration. Se [Åtkomst till webbsidan för telefonen, på sidan 80](#).

### Arbetsordning

---

- Steg 1** Välj **Röst > Regionalt**.
- Steg 2** Ange **\*68** i fältet för **samtalsparkeringskoden**.
- Steg 3** Ange **\*88** i fältet för **återupptagningskoden**.
- Steg 4** Klicka på **Verkställ alla ändringar**.
- 

## Lägg till Parkera samtal på en programmerbar linjeknapp

Du kan lägga till samtalsparkering på en linjeknapp för att göra det möjligt för användaren att tillfälligt lagra och hämta samtal. Parkera samtals stöds på privata linjer och delade linjer.

### Innan du börjar

Öppna webbsidan för telefonadministration. Se [Åtkomst till webbsidan för telefonen, på sidan 80](#).

### Arbetsordning

---

- Steg 1** Välj **Röst > Telefon**.

**Steg 2** Välj en linjeknapp.

**Steg 3** Om du vill inaktivera anknytningen väljer du **Inaktiverad**.

**Steg 4** Gå till fältet **Utökad funktion** och ange en sträng i det här formatet:

För en privat linje anger du `fnc=prk;sub=$USER@$PROXY;nme=CallPark-Slot1`.

För en delad linje anger du `fnc=prk;sub=$USER@$PROXY;nme=Call-Park1;orbit=<DN på primär linje>`.

där:

- fnc = prk betyder funktion = samtalsparkering
- sub= 999999 är telefonen där samtalet parkeras. Ersätt 999999 med siffror.
- nme= XXXX är namnet som visas på telefonen för linjeknappen för samtalsparkering. Ersätt XXXX med ett namn.

**Steg 5** Klicka på **Verkställ alla ändringar**.

---

## Konfigurera programmerbara knappar

Du kan anpassa funktionsknapparna som visas på telefonen. Standardfunktionsknapparna (när telefonen är i ett vilotillstånd) används för återuppringning, katalogen, vidarekoppling och Stör ej. Andra funktionsknappar finns under vissa samtalstillstånd (till exempel om ett samtal är parkerat visas funktionsknappen Återuppta).

### Innan du börjar

Öppna webbsidan för telefonadministration. Se [Åtkomst till webbsidan för telefonen, på sidan 80](#).

### Arbetsordning

---

**Steg 1** Välj **Röst > Telefon**.

**Steg 2** Gå till **Programmerbara funktionsknappar** och redigera funktionsknapparna beroende på vilket samtalsläge en funktionsknapp ska visa. Mer information finns i [Programmerbara funktionsknappar, på sidan 175](#).

I avsnittet Programmerbara knappar visas varje telefonläge och funktionsknapparna som är tillgängliga att visa under detta läge i en lista. Varje funktionsknapp separeras med ett semikolon. Funktionsknappar visas i formatet:

```
softkeyname |[position]
```

där softkeyname är namnet på knappen och position är där knappen visas på IP-telefonskärmen. Positioner är numrerade, med position ett som visas på den nedre vänstra delen av IP-telefonens skärm, följt av positionerna två till fyra. Ytterligare positioner (över fyra) visas genom att trycka på högerpilen på telefonen. Om ingen position anges för en funktionsknapp kommer knappen att vara flytande och visas på första lediga position på IP-telefonens skärm.

**Steg 3** Klicka på **Verkställ alla ändringar**.

---

## Anpassa en programmerbar funktionsknapp

Telefonen har sexton programmerbara funktionsknappar (fält PSK1 till PSK16). Du kan definiera fält med ett kortnummerskript.

### Innan du börjar

Öppna webbsidan för telefonadministration. Se [Åtkomst till webbsidan för telefonen, på sidan 80](#).

### Arbetsordning

---

- Steg 1** Välj **Röst > Telefon**.
  - Steg 2** Gå till **Programmerbara funktionsknappar** och ange **Programmable Softkey Enable** som **Ja**.
  - Steg 3** Välj ett nummerfält för programmerbar funktionsknapp där du vill konfigurera en telefonfunktion.
  - Steg 4** Ange strängen för den programmerbara funktionsknappen. Se de olika typer av programmerbara funktionstangenter som beskrivs i [Konfigurera ett kortnummer på en programmerbar funktionsknapp, på sidan 174](#).
  - Steg 5** Klicka på **Verkställ alla ändringar**.
- 

## Konfigurera växling för programmerbara funktionsknappar

Du kan konfigurera programmerbara funktionsknappar (PSK:er) för att växla mellan två PSK-åtgärder om du vill att användaren ska kunna växla mellan två stjärnkodsåtgärder som har definierats för en funktionsknapp. Om du till exempel vill konfigurera en funktionsknapp för vidarebefordring av samtal (av/på) som visas längst ner till vänster på IP-telefonskärmen när telefonen är passiv.

### Innan du börjar

Öppna webbsidan för telefonadministration. Se [Åtkomst till webbsidan för telefonen, på sidan 80](#).

### Arbetsordning

---

- Steg 1** Välj **Röst > Telefon**.
- Steg 2** Gå till **Programmerbara funktionsknappar** och ange **Programmable Softkey Enable** som **Ja**.
- Steg 3** Om du vill konfigurera ett kortnummer PSK, anger du följande i **PSK-nummerfältet**:

```
fnc=sd;ext=starcode@$PROXY;nme=name;ext2=starcode@PROXY;nme2=name2
```

Där:

- fnc= funktion för nyckeln (kortnummer)
- extensionname = anknötning som rings eller stjärnkodsåtgärd som ska utföras
- nme = namnet på den första åtgärden
- ext2 = den andra anknötningen som rings eller stjärnkodsåtgärden som ska utföras

- nme2 = namnet på den andra åtgärden som ska utföras

**OBS!** Fältet **name** visas på funktionsknappen på IP-telefonens skärm. Vi rekommenderar max 10 tecken för en telefon. Om fler tecken används, kan det hända att etiketten trunckeras på telefonens skärm.

**Steg 4** Redigera följande:

- **Idle Key List:** Redigera fältet för att lägga till psk1|1 i början av strängen, till exempel:

```
psk1|1;em_login;acd_login;acd_logout;avail;unavail;
redial;dir;cfwd;dnd;lcr;pickup;gpickup;unpark;em_logout;
```

- **PSK1:**

```
fnc=sd;ext=*72@$PROXY;nme=CFO;n;ext2=*73@$PROXY;nme2= CFOff;
```

**OBS!** I detta exempel är en funktionsknapp konfigurerad för att växla mellan att slå på/av vidarebefordring av samtal med stjärnkod (\*72) för ”vidarebefordra samtal PÅ” och stjärnkod (\*73) för ”vidarebefordra samtal AV”.

Du kan även konfigurera en XML-tjänst på en programmerbar funktionsknapp. Ange strängen i detta format:

```
fnc=xml;url=http://xml.service.url;nme=name
```

**Steg 5** Klicka på **Verkställ alla ändringar**.

## Konfigurera ett kortnummer på en programmerbar funktionsknapp

Du kan ställa in programmerbara funktionsknappar som kortnummer. Dessa kortnummer kan vara anknötningar eller telefonnummer. Du kan också konfigurera programmerbara funktionsknappar med kortnummer som utför en åtgärd som en vertikal tjänsteaktiveringskod (eller en stjärnkod [\*]) definierar. Till exempel om du konfigurerar en programmerbar funktionsknapp med ett kortnummer för \*67, parkeras samtalet.

### Innan du börjar

Öppna webbsidan för telefonadministration. Se [Åtkomst till webbsidan för telefonen, på sidan 80](#).

### Arbetsordning

**Steg 1** Välj **Röst > Telefon**.

**Steg 2** Gå till **Programmerbara funktionsknappar** och ange **Programmable Softkey Enable** som **Ja**.

**Steg 3** Om du vill konfigurera ett kortnummer PSK, anger du följande i **PSK-nummerfältet**:

```
fnc=sd;ext=extensionname/starcode@$PROXY;vid=n;nme=name
```

Där:

- fnc= funktion för nyckeln (kortnummer)
- extensionname = anknötning som rings eller stjärnkodåtgärd som ska utföras
- vid= n är den anknötning som kortnumret slår ut

- name är namnet på kortnumret är konfigurerat

**OBS!** Fältet **name** visas på funktionsknappen på IP-telefonens skärm. Vi rekommenderar max 10 tecken för en telefon. Om fler tecken används, kan det hända att etiketten trunkeras på telefonens skärm.

**Steg 4** Redigera följande:

- **Idle Key List:** Redigera fältet så som beskrivs i följande exempel:

```
redial|1;newcall|2;dnd;psk1
```

Om användaren konfigurerar funktionerna fel i listan över de programmerbara funktionsknapparna på telefonen uppdateras inte knapplistan på telefonens skärm. Till exempel:

- Om en användare skriver **rdeial;newcall;cfwd** (felstavning av redial) uppdateras inte knapplistan och användaren ser ingen förändring på skärmen.
- Om en användare skriver **redial;newcall;cfwd;delchar** ser användaren ingen förändring på skärmen eftersom funktionsknappen delchar inte är tillåten i **Idle Key List**. Därför är detta en felaktig konfiguration av listan över programmerbara funktionsknappar.

- **PSK1:**

```
fnc=sd;ext=5014@$PROXY;nme=sktest1
```

**OBS!** I det här exemplet har vi konfigurerat en funktionsknapp på en telefon som ett kortnummer för anknytning 5014 (sktest1).

Du kan även konfigurera en XML-tjänst på en programmerbar funktionsknapp. Ange strängen i detta format:

```
fnc=xml;url=http://xml.service.url;nme=name
```

**Steg 5** Klicka på **Verkställ alla ändringar**.

## Programmerbara funktionsknappar

| Nyckelord  | Nyckeletikett | Definition                                                                                       | Tillgänglig telefonstatus  |
|------------|---------------|--------------------------------------------------------------------------------------------------|----------------------------|
| acd_login  | Agt loggain   | Loggar användaren till Automatic Call Distribution (ACD).                                        | Inaktiv                    |
| acd_logout | AgtSignOut    | Loggar ut användaren från ACD.                                                                   | Inaktiv                    |
| svara      | Svara         | Besvarar ett inkommande samtal.                                                                  | Ringer                     |
| astate     | Agt Status    | Kontrollerar ACD-status.                                                                         | Inaktiv                    |
| tillg      | Tillg         | Betecknar att en användare som är inloggad på en ACD-server har satt sin status som tillgänglig. | Inaktiv                    |
| bryt in    | Bryt in       | Tillåter en annan användare att avbryta ett delat samtal.                                        | Shared-Active, Shared-Held |

| Nyckelord           | Nyckeletikett           | Definition                                                                                                                                               | Tillgänglig telefonstatus                                                                                                              |
|---------------------|-------------------------|----------------------------------------------------------------------------------------------------------------------------------------------------------|----------------------------------------------------------------------------------------------------------------------------------------|
| bryt in ljudlöst    | Bryt in ljudlöst        | Tillåter en annan användare att avbryta ett delat samtal med mikrofonen avstängd.                                                                        | Shared-Active                                                                                                                          |
| bxfer               | Direkt övfly            | Utför en direkt samtalsöverföring (överför ett samtal utan att tala med den part som samtalet överförs till). Kräver att Direkt överf serv är aktiverad. | Ansluten                                                                                                                               |
| ring (eller samtal) | Samtal                  | Ringer upp det valda objektet i en lista.                                                                                                                | Uppringning                                                                                                                            |
| samtalsinfo         | Samtalsinfo             | Visa samtalsinformation                                                                                                                                  | Bearbetar                                                                                                                              |
| avbryt              | Avbryt                  | Avbryter ett samtal, till exempel vid konferenssamtal och den andra parten inte svarar.                                                                  | Luren av                                                                                                                               |
| vkopp               | Forward / Clr fwd       | Vidarekopplar alla samtal till ett angivet nummer.                                                                                                       | Inaktiv, Lur av, Shared-Active, Parkerat, Shared-Held                                                                                  |
| crdpause            | PausaInsp               | Pausa inspelning                                                                                                                                         | Ansluten, konferens                                                                                                                    |
| crdresume           | ÅterupptaInsp           | Återuppta inspelning                                                                                                                                     | Ansluten, konferens                                                                                                                    |
| crdstart            | Spela in                | Starta en inspelning                                                                                                                                     | Ansluten, konferens                                                                                                                    |
| crdstop             | StoppaInsp              | Avbryt inspelning                                                                                                                                        | Ansluten, konferens                                                                                                                    |
| konf                | Konferens               | Påbörjar ett konferenssamtal. Kräver att Conf Server är aktiverad och det finns två eller flera samtal som är aktiva eller parkerade.                    | Ansluten                                                                                                                               |
| konfL               | Conf line               | Konferenser i aktiva linjer på telefonen. Kräver att Conf Server är aktiverad och det finns två eller flera samtal som är aktiva eller parkerade.        | Ansluten                                                                                                                               |
| delchar             | delChar - backstegsikon | Raderar ett tecken när du skriver text.                                                                                                                  | Uppringning                                                                                                                            |
| kat                 | Kat                     | Öppnar telefonkataloger.                                                                                                                                 | Ledig, Missat, Lur av (ingen inmatning), Ansluten, Start-Xfer, Start-konf, Webbkonferens, Parkerat, Ringer, Shared-Active, Shared-Held |
| disp_code           | Disp.kod                | Ange dispositionskod                                                                                                                                     | Ledig, Ansluten, Konferens, Förfrågan                                                                                                  |

| Nyckelord                 | Nyckeletikett   | Definition                                                                                                                                                                                | Tillgänglig telefonstatus                                                                                                              |
|---------------------------|-----------------|-------------------------------------------------------------------------------------------------------------------------------------------------------------------------------------------|----------------------------------------------------------------------------------------------------------------------------------------|
| stör ej                   | DND / Clr Dnd   | Ställer in Stör ej för att förhindra samtal från att ringa upp telefonen.                                                                                                                 | Inaktiv, Lur av, Parkera, Shared-Active, Shared-Held, Konferens, Start-Conf, Start-Xfer                                                |
| nödsamtal                 | Emergency       | Ange nödnummer                                                                                                                                                                            | Ansluten                                                                                                                               |
| em_login (eller loggain)  | Logga in        | Loggar in användaren till Extension Mobility.                                                                                                                                             | Inaktiv                                                                                                                                |
| em_logout (eller signout) | Logga ut        | Loggar ut användare från Extension Mobility.                                                                                                                                              | Inaktiv                                                                                                                                |
| avsluta samtal            | Avsluta samtal  | Avslutar ett samtal.                                                                                                                                                                      | Ansluten, Start-Xfer, Start-Conf, Konferens, Parkerat                                                                                  |
| favoriter                 | Favoriter       | Ger åtkomst till ”kortnummer”.                                                                                                                                                            | Ledig, Missat, Lur av (ingen inmatning), Ansluten, Start-Xfer, Start-konf, Webbkonferens, Parkerat, Ringer, Shared-Active, Shared-Held |
| gpickup                   | g Svar          | Tillåter användaren att svara på ett samtal som ringer på en anknytning genom att upptäcka numret i anknytningen.                                                                         | Inaktiv, Lur av                                                                                                                        |
| Parkera                   | Parkera         | Parkera ett samtal.                                                                                                                                                                       | Ansluten, Start-Xfer, Start-Conf, Konferens                                                                                            |
| ignorera                  | Avböj           | Ignorerar ett inkommande samtal.                                                                                                                                                          | Ringer                                                                                                                                 |
| ignoresilent              | Ignorera        | Stänga av ljudet på ett inkommande samtal                                                                                                                                                 | Ringer                                                                                                                                 |
| delta                     | Delta           | Kopplar till ett konferenssamtal. Om konferensvärderna är användare A och användare B & C är deltagare, och A trycker på "Delta", försvinner A och användare B och C kommer att anslutas. | Konferens                                                                                                                              |
| snsam                     | Call Rtn/lcr    | Returnerar det senast missade samtalet.                                                                                                                                                   | Inaktiv, Missat samtal, Lur av (ingen inmatning)                                                                                       |
| left                      | Vänster pilikon | Flyttar markören till vänster.                                                                                                                                                            | Uppringning                                                                                                                            |

| Nyckelord     | Nyckeletikett                 | Definition                                                                                                        | Tillgänglig telefonstatus                                                                                                              |
|---------------|-------------------------------|-------------------------------------------------------------------------------------------------------------------|----------------------------------------------------------------------------------------------------------------------------------------|
| meddelanden   | Meddelanden                   | Ger åtkomst till röstbrevlådan.                                                                                   | Ledig, Missat, Lur av (ingen inmatning), Ansluten, Start-Xfer, Start-konf, Webbkonferens, Parkerat, Ringer, Shared-Active, Shared-Held |
| missat        | Missat                        | Visar listan med missade samtal.                                                                                  | Missat samtal                                                                                                                          |
| nytt samtal   | Nytt samtal                   | Börjar ett nytt samtal.                                                                                           | Inaktiv, Parkera, Shared-Active, Shared-Held                                                                                           |
| alternativ    | Alternativ                    | Öppnar en meny med inmatningsalternativ.                                                                          | Luren av                                                                                                                               |
| park          | Park                          | Parkerar ett samtal på ett angivet "parkeringsnummer".                                                            | Ansluten                                                                                                                               |
| phold         | PrivHold                      | Parkerar ett samtal på en aktiv, delad linje.                                                                     | Ansluten                                                                                                                               |
| svara         | Svara                         | Tillåter en användare att svara på ett samtal som ringer på en annan anknytning genom att ange anknytningsnumret. | Inaktiv, Lur av                                                                                                                        |
| senaste       | Senaste                       | Visar listan Alla samtal från samtalshistoriken.                                                                  | Inaktiv, Lur av, Parkerat, Shared-Active, Shared-Held                                                                                  |
| ring igen     | Ring igen                     | Visar återuppringningslistan.                                                                                     | Inaktiv, Ansluten, Start-Conf, Start-Xfer, Lur av (ingen inmatning), Parkera                                                           |
| återuppta     | Återuppta                     | Återupptar ett parkerat samtal.                                                                                   | Parkera, Shared-Held                                                                                                                   |
| right         | Höger pilikon                 | Flyttar markören till höger.                                                                                      | Uppringning (inmatning)                                                                                                                |
| inställningar | Inställningar                 | Ger åtkomst till "Information och inställningar".                                                                 | Allt                                                                                                                                   |
| starcode      | Inmatning stjärna<br>Kod/*kod | Visar en lista över stjärnkoder som kan väljas.                                                                   | Lur av, Uppringning (inmatning)                                                                                                        |
| trace         | Loggning                      | Utlösare av spårning                                                                                              | Ledig, Ansluten, Konferens, Förfrågan                                                                                                  |
| unavail       | Unavail                       | Betecknar att en användare som är inloggad på ett ACD-server har satt sin status som otillgänglig.                | Inaktiv                                                                                                                                |
| återta        | Återta                        | Återupptar ett parkerat samtal.                                                                                   | Inaktiv, Lur av, Ansluten, Shared-Active                                                                                               |



| Nyckelord | Nyckeletikett | Definition                                                                                                                                                               | Tillgänglig telefonstatus        |
|-----------|---------------|--------------------------------------------------------------------------------------------------------------------------------------------------------------------------|----------------------------------|
| xfer      | Överföring    | Flyttar över ett samtal. Kräver att Attn Xfer Serv är aktiverat och det finns åtminstone ett uppkopplat samtal och ett inaktivt samtal.                                  | Ansluten, Start-Xfer, Start-Conf |
| xferlx    | xfer line     | Kopplar en aktiv linje på telefonen till ett uppringt nummer. Kräver att Attn Xfer Serv är aktiverad och det finns två eller flera samtal som är aktiva eller parkerade. | Ansluten                         |

## Konfigurera etableringsauktoritet

Du kan ställa in etableringsauktoritet så att användarna kan komma åt sina personliga telefoninställningar från andra telefoner. Till exempel kan personer som arbetar olika skift eller som arbetar på olika skrivbord under veckan dela en anknnytning, men ha sina egna personliga inställningar.

Programknappen **Logga in** visas på telefonen när du aktiverar en etableringsauktoritet. Användarna anger sina användarnamn och lösenord för att komma åt sina personliga telefoninställningar. Användare kan också ignorera inloggnings och använda telefonen som en gäst. Efter att användarna har loggat in har de tillgång till sina personliga katalognummer på telefonen. När användaren loggar ut återgår telefonen till en grundprofil med begränsade funktioner.

### Innan du börjar

Öppna webbsidan för telefonadministration. Se [Åtkomst till webbsidan för telefonen, på sidan 80](#).

### Arbetsordning

- 
- Steg 1** Välj **Röst > Etablering**.
- Steg 2** Gå till **Konfigurationsprofil** och ange fältet **Profilregel** med telefonkonfigurationens URL.
- Exempel:**  
<http://192.0.2.1:80/dms/CP-MMxx-MPP/MMxxSystem.xml>  
var,  
MM – Cisco IP Phone MM-serien med multiplattformsprogramvara (68, 78 eller 88)  
MMxx – Cisco-specifik telefonmodell (till exempel 7841, 7861, 8845, 8865 och 7832)
- Steg 3** Välj **Admininloggning > Avancerat > Röst > Telefon**.
- Steg 4** Fyll i fälten **EM Enable** och **EM-användardomän** i avsnittet **Extension Mobility** baserat på informationen i telefonkonfigurationsfilen.
- Steg 5** Ange hur lång tid (i minuter) som telefonsessionen varar i fältet **Sessionstimer(m)**. Telefonen loggar ut när sessionen når timeout.
- Steg 6** Ställ in hur lång tid (i sekunder) som användaren måste avbryta inloggningen i **Nedräkningstimer**.
- Steg 7** Välj indataatyp för lösenordet i fältet **Inställt indataläge för lösenord**.

Mer information om fälten för Extension Mobility finns i [Anknytningsmobilitet, på sidan 273](#).

Användaren kan även ändra indatotyp för lösenord från telefonen.

**Steg 8** (Valfritt) Om fältet **Programmable Softkey Enable** i **Programmerbara funktionsknappar** är **Ja** lägger du till **loggain** i **Idle Key List**.

**Exempel:**

```
newcall|1;loggain|2
```

**Steg 9** Klicka på **Verkställ alla ändringar**.

## Konfigurera etableringsauktoritet i telefonkonfigurationsfilen

Du kan aktivera etableringsauktoriteten i standardkonfigurationsfilen för dina telefoner, så att du inte behöver ställa in funktionen manuellt för varje telefon.

### Innan du börjar

Öppna webbsidan för telefonadministration. Se [Åtkomst till webbsidan för telefonen, på sidan 80](#).

### Arbetsordning

**Steg 1** I telefonens konfigurationsfil anger du följande parametrar:

a) Ställ in etableringsauktoritetsprofilregler i **Profile\_Rule**-parametrarna.

**Exempel:**

```
<Profile_Rule ua="na">("$EMS" eq "mobile" and "$MUID" ne "" and "$MPWD" ne "")?[--uid $MUID$PDOM --pwd $MPWD] http://10.74.121.51:80/dms/CP-8851-3PCC/8851System.xml|http://10.74.121.51:80/dms/CP-8851-3PCC/8851System.xml</Profile_Rule>
```

b) Ställ in parametern **EM\_Enable** på till **Ja**.

**Exempel:**

```
<EM_Enable ua="na">Yes</EM_Enable>
```

c) Ange anger domänen för telefonen eller autentiseringsservern i parametern **EM\_User\_Domain**.

**Exempel:**

```
<EM_User_Domain ua="na">@10.74.121.51</EM_User_Domain>
```

**Steg 2** Spara konfigurationsfilen och överför den till etableringsservern.

**Steg 3** Välj **Röst > Etablering**.

**Steg 4** Ange filsökvägen till konfigurationsfilen i något av **Profilregel**-fälten.

**Exempel:**

```
http://<SERVER IP ADDRESS>:80/dms/td_8861/8861System.xml
```

**Steg 5** Klicka på **Verkställ alla ändringar**.

## Aktivera hoteling på en telefon

Konfigurera hotellfunktionen för Broadworks och ange telefonen som värd eller gäst.

### Arbetsordning

---

- Steg 1** Välj **Röst > Ankn [n]**, där [n] är ett anknytningsnummer.
  - Steg 2** I avsnittet **Samtalsfunktionsinställningar** anger du **Aktivera BroadSoft Hoteling** som **Ja**.
  - Steg 3** Ange hur lång tid (i sekunder) som användaren kan vara inloggad som gäst på telefonen i **Värdprenumerationen upphör**.
  - Steg 4** Klicka på **Verkställ alla ändringar**.
- 

## Ange användarens lösenord

Användare kan konfigurera ett eget lösenord på sina telefoner eller så kan du ange ett lösenord för dem.

### Innan du börjar

Öppna webbsidan för telefonadministration. Se [Åtkomst till webbsidan för telefonen, på sidan 80](#).

### Arbetsordning

---

- Steg 1** Välj **Röst > System**.
  - Steg 2** Ange ett lösenord i fältet **användarlösenord**.
  - Steg 3** Klicka på **Verkställ alla ändringar**.
- 

## Hämta loggar från problemrapporteringsverktyget

Användare skickar problemrapporter till dig med problemrapportverktyget.

Om du arbetar med Cisco TAC för att felsöka ett problem kräver de normalt att du skickar loggar från problemrapporteringsverktyget för att lösa problemet.

För att skapa problemrapporter kan användare välja problemrapporteringsverktyget och ange datum och tid då problemet uppstod, och en beskrivning av problemet. Du behöver hämta problemrapporten från sidan med konfigurationsverktyget.

### Innan du börjar

Öppna webbsidan för telefonadministration. Se [Åtkomst till webbsidan för telefonen, på sidan 80](#).

## Arbetsordning

---

- Steg 1** Välj **Info > Felsökningsinfo > Enhetsloggar**.
- Steg 2** Gå till området **Problemrapporter** och klicka på problemrapportfilen som du vill hämta.
- Steg 3** Spara filen på ditt lokala system och öppna filen för att komma åt problemrapportloggarna.
- 

# Konfigurera PRT-överföring

Du måste använda en server med uppladdningsskript för att få de problemrapporter som användaren skickar från telefonen.

- Om webbadressen som anges i fältet **PRT-överföringsregel** är giltig får användarna ett varningsmeddelande i telefongränssnittet om att de har lämnat in problemrapporten.
- Om fältet **PRT-överföringsregel** är tomt eller har en ogiltig webbadress får användarna en avisering i telefongränssnittet om att dataöverföringen misslyckades.

Telefonen har en HTTP-/HTTPS POST-mekanism med parametrar som liknar en HTTP-formulärbaserade överföring. Följande parametrar ingår i överföringen (använder MIME-multikodning):

- enhetsnamn (exempel: "SEP001122334455")
- serienr (exempel: "FCH12345ABC")
- användarnamn (användarnamnet är antingen **Stationsvisningsnamnet** eller **användar-ID** för anknytningen. **Stationsvisningsnamnet** väljs i första hand. Om detta fält är tomt väljs **användar-ID** istället.)
- prt\_fil (exempel: "probrep-20141021-162840.tar.gz")

Du kan generera PRT automatiskt vid specifika intervall, och du kan definiera PRT-filnamnet.

En exempelskript visas nedan. Detta skript tillhandahålls endast som referens. Cisco har inte stöd för uppladdningsskript som installerats på kundens server.

```
<?php

// NOTE: you may need to edit your php.ini file to allow larger
// size file uploads to work.
// Modify the setting for upload_max_filesize
// I used: upload_max_filesize = 20M

// Retrieve the name of the uploaded file
$filename = basename($_FILES['prt_file']['name']);

// Get rid of quotes around the device name, serial number and username if they exist
$devicename = $_POST['devicename'];
$devicename = trim($devicename, "'\"");

$serialno = $_POST['serialno'];
$serialno = trim($serialno, "'\"");

$username = $_POST['username'];
$username = trim($username, "'\"");
```

```
// where to put the file
$fullfilename = "/var/prtuploads/".$filename;

// If the file upload is unsuccessful, return a 500 error and
// inform the user to try again

if(!move_uploaded_file($_FILES['prt_file']['tmp_name'], $fullfilename)) {
 header("HTTP/1.0 500 Internal Server Error");
 die("Error: You must select a file to upload.");
}

?>
```

### Innan du börjar

Öppna webbsidan för telefonadministration. Se [Åtkomst till webbsidan för telefonen, på sidan 80](#).

### Arbetsordning

- 
- Steg 1** Välj **Röst > Etablering**.
- Steg 2** I avsnittet **Problemrapporteringsverktyg** anger du fälten enligt beskrivningen i [Problemrapportverktyg, på sidan 256](#).
- Du kan även konfigurera parametrarna i telefonens konfigurationsfil med XML(cfg.xml)-kod. Ange strängen i detta format:
- ```
<PRT_Upload_Rule ua="na">
http://64.101.234.132:8000//Users/abcd/uploads/prt/test-prt.tar.gz
</PRT_Upload_Rule>
<PRT_Upload_Method ua="na">POST</PRT_Upload_Method>
<PRT_Max_Timer ua="na">20</PRT_Max_Timer>
```
- Steg 3** Klicka på **Verkställ alla ändringar**.
-

Konfigurera en telefon för att acceptera sökning automatiskt

Med funktionen Enskild sökning eller Snabbtelefon kan en användare kontakta en annan användare direkt per telefon. Om telefonen för den person som söks har konfigurerats för att acceptera sökning automatiskt ringer inte telefonen. I stället upprättas en direktanslutning mellan de två telefonerna automatiskt när sökning initieras.

Innan du börjar

Öppna webbsidan för telefonadministration. Se [Åtkomst till webbsidan för telefonen, på sidan 80](#).

Arbetsordning

- Steg 1** Välj **Röst > Användare**.
- Steg 2** I avsnittet **Tilläggstjänster** väljer du **Ja** för fältet **Sida för autosvar**.
- Steg 3** Klicka på **Verkställ alla ändringar**.
-

Serverkonfigurerad sökning

Du kan konfigurera en sökningsgrupp på en server så att användarna kan söka en grupp av telefoner. För mer information, se dokumentationen till din server.

Hantera telefoner med TR-069

Du kan använda protokoll och standarder som har definierats i den tekniska rapporten 069 (TR-069) för hantering av telefoner. TR-069 beskriver den gemensamma plattformen för hantering av alla telefoner och annan utrustning kunden har på plats (Customer-Premises Equipment CPE) i storskaliga distributioner. Plattformen är oberoende av telefontyper och tillverkare.

Som ett dubbelriktat SOAP/HTTP-baserat protocol tillhandahåller TR-069 kommunikationen mellan CPE:er och automatiska konfigurationsservrar (ACS).

Förbättringar i TR-069 beskrivs i [TR-069 – parameterjämförelse, på sidan 335](#).

Innan du börjar

Öppna webbsidan för telefonadministration. Se [Åtkomst till webbsidan för telefonen, på sidan 80](#).

Arbetsordning

- Steg 1** Välj **Röst > TR-069**.
- Steg 2** Ange fälten enligt beskrivningen i [TR-069, på sidan 307](#).
- Steg 3** Klicka på **Verkställ alla ändringar**.
-

Visa TR-069-status

När du aktiverar TR-069 på en användartelefon kan du se status för TR-069-parametrarna på konfigurationssidan.

Innan du börjar

Öppna webbsidan för telefonadministration. Se [Åtkomst till webbsidan för telefonen, på sidan 80](#).

Arbetsordning

Välj **Info > Status > TR-069 Status**.

Du kan se status för TR-069-parametrarna i [TR-069](#), på sidan 307.

Aktivera elektronisk klykkontakt

Med den elektroniska klykkontakten kan användare ha headset som elektroniskt ansluter ett trådlöst headset till en telefon. Vanligtvis behöver headsetet en bas som ansluts till telefonen och kommunicerar med headsetet. Följande headset stöds:

- Plantronics Savi 740
- Jabra PRO920
- Jabra PRO9400
- Sennheiser DW Pro I

Innan du börjar

Öppna webbsidan för telefonadministration. Se [Åtkomst till webbsidan för telefonen](#), på sidan 80.

Arbetsordning

- Steg 1** Välj **Röst > Användare**.
- Steg 2** Ange fälten enligt beskrivningen i [Ljudvolym](#), på sidan 302.
- Steg 3** Klicka på **Verkställ alla ändringar**.
-

Rapportera alla telefonproblem på telefonens webbsida

Om du arbetar med Cisco TAC för att felsöka ett problem kräver de normalt att du skickar loggar från problemrapporteringsverktyget för att lösa problemet. Du kan skapa PRT-loggar på telefonens webbsida och överföra dem till en fjärrloggningsserver.

Innan du börjar

Öppna webbsidan för telefonadministration. Se [Åtkomst till webbsidan för telefonen](#), på sidan 80.

Arbetsordning

- Steg 1** Välj **Info > Felsökningsinfo**.

- Steg 2** I avsnittet **Problemrapporter** klickar du på **Generera PRT**.
- Steg 3** Ange följande information på skärmen **Rapportera problem**:
- Ange datumet då problemet inträffade i fältet **Datum**. Som standard visas dagens datum i det här fältet.
 - Ange tiden då problemet inträffade i fältet **Tid**. Som standard visas aktuell tid i det här fältet.
 - I listrutan **Välj problem** väljer du en beskrivning av problemet bland de tillgängliga alternativen.
- Steg 4** Klicka på **Skicka** på skärmen **Rapportera problem**.
- Knappen Skicka aktiveras bara om du väljer ett värde i listrutan **Välj problem**.
- Du får en avisering på telefonwebbsidan som anger om PRT-överföringen lyckades eller inte.

Rapportera ett problem med telefonen från en fjärrplats

Du kan starta en problemrapport för telefonen från en fjärrplats. Telefonen genererar en problemrapport med beskrivning av problemet i Cisco Problem Report verktyget (PRT) med problembeskrivningen ”fjärransluten PRT-utlösare”. Om du har konfigurerat en uppladdningsregel för problemrapporter, ladda upp problemrapporten enligt uppladdningsregeln.

Du kan visa statusen för problemrapportsgenereringen och uppladdning på telefonens administrativa webbsida. När en problemrapport är genererad korrekt kan du hämta problemrapporten på webbsidan för telefonens administration.

Arbetsordning

Om du vill starta en problemrapport för telefonen från en fjärrplats, initiera ett SIP-NOTIFY-meddelande från servern till telefonen med event angett till `prt-gen`.

PRT-Status

Parameter	Beskrivning
PRT Genereringsstatus	<p>Platsen för initiering och status för generering av den senast initierade problemrapporten.</p> <p>Problemrapporter kan initieras från telefonens LCD-användargränssnitt från administration-webbsidan för telefonen eller från en fjärrplats. Se Rapportera alla telefonproblem på telefonens webbsida, på sidan 185 och Rapportera ett problem med telefonen från en fjärrplats, på sidan 186 för detaljer.</p> <p>XML-taggen i <code>status.xml</code>: <code>PRT_Generation_Status</code></p>

Parameter	Beskrivning
PRT Uppladdningsstatus	Status för uppladdningen av den senast initierade problemrapporten. Se Konfigurera PRT-överföring, på sidan 182 för information om hur du konfigurerar en uppladdningsregel för problemrapporter. XML-taggen i <code>status.xml</code> : <code>PRT_Upload_Status</code>

Fabriksåterställning av telefon med knappen för webbanvändargränssnitt

Du kan göra en fabriksåterställning av telefonen från telefonwebbsidan. Återställningen görs endast om telefonen är passiv. Om telefonen inte är passiv visas ett meddelande på telefonwebbsidan som anger att telefonen är upptagen och att du behöver försöka igen.

Innan du börjar

Öppna webbsidan för telefonadministration. Se [Åtkomst till webbsidan för telefonen, på sidan 80](#).

Arbetsordning

-
- Steg 1** Välj **Admininloggning > Avancerat > Info > Felsökningsinfo**.
 - Steg 2** Gå till **Fabriksåterställning** och klicka på **Fabriksåterställning**.
 - Steg 3** Klicka på **Bekräfta fabriksåterställning**.
-

Konfigurera en säker anknnytning

Du kan konfigurera en anknnytning för att ta emot endast säkra samtal. Om anknnytningen är konfigurerad för att ta emot endast säkra samtal kommer alla samtal som anknnytningen ringer att vara säkra.

Du kan även konfigurera en säker anknnytning med XML-tjänster. Ange en sträng i detta format:

```
< Secure_Call_Serv ua = "na" > Ja < / Secure_Call_Serv >
<Secure_Call_Option_1_ ua="na">Valfritt</Secure_Call_Option_1_>
```

Innan du börjar

- Kontrollera att **säkra samtal serv.** är aktiverat i området för **tilläggstjänster** på fliken för **röst > telefon**.
- Se till att parametern för SIP-transport för anknnytningen anges som TLS.
- Öppna webbsidan för telefonadministration. Se [Åtkomst till webbsidan för telefonen, på sidan 80](#).

Arbetsordning

- Steg 1** Välj **Röst > Ankn (n)**.
 - Steg 2** Gå till **Samtalsfunktionsinställningar** och i fältet **Alternativ för säkra samtal** väljer du **Valfritt** för att behålla det aktuella alternativet för säkra samtal på telefonen, eller **Obligatoriskt** för att avvisa osäkra samtal från andra telefoner.
 - Steg 3** Klicka på **Verkställ alla ändringar**.
-

Hämta paket

Innan du börjar

Öppna webbsidan för telefonadministration. Se [Åtkomst till webbsidan för telefonen, på sidan 80](#).

Arbetsordning

- Steg 1** Välj **Info > Felsökningsinfo**.
 - Steg 2** I avsnittet **Problemrapporteringsverktyg** klickar du på **Starta paketfångst** i fältet **Paketfångst**.
 - Steg 3** Välj **Alla** för att hämta alla paket som telefonen tar emot och välj **Värd-IP-adress** för att hämta paket endast om källan eller mottagaren är telefonens IP-adress.
 - Steg 4** Ringa samtal till och från den valda telefonen.
 - Steg 5** När du vill avbryta paketfångsten klickar du på **Stoppa paketfångst**.
 - Steg 6** Klicka på **Skicka**.
Du ser en fil i fältet **Hämta fil**. Den här filen innehåller filtrerade paket.
-

Nödsamtal

Stöd för nödsamtal i bakgrunden

Tjänsteleverantörer för nödsamtal kan registrera en telefons plats för varje IP-baserad telefon i ett företag. LIS-servern (Location Information) överför ERL (Emergency Response Location) till telefonen. Telefonen lagrar sin plats vid registreringen, när telefonen har startats om och när någon loggar in på telefonen. Platsposten kan ange gatadress, husnummer, våning, rum och annan information om kontorsplatsen.

När du ringer ett nödsamtal överför telefonen platsen till samtalsservern. Samtalsservern vidarekopplar samtalet och platsen till tjänsteleverantören för nödsamtal. Tjänsteleverantören för nödsamtal vidarekopplar samtalet och ett unikt återuppringningsnummer (ELIN) till räddningstjänsten. Räddningstjänstens eller larmcentralens svarspunkt tar emot telefonplatsen. Den här svarspunkten får även ett nummer för att ringa tillbaka, ifall samtalet bryts.

Se [Stöd för nödsamtal – terminologi, på sidan 189](#) för de termer som används för att beskriva nödsamtal från telefonen.

Du kan infoga följande parametrar för att erhålla telefonplatsen för valfritt anknyningsnummer:

- Företags-ID – ett unikt nummer (UUID) som tilldelats ditt företag av tjänsteleverantören NG9-1-1.
- Primär begäran-URL – HTTPS-adressen för den primära servern som används för att erhålla telefonplatsen.
- Sekundär begäran-URL – HTTPS-adressen för den sekundära servern (reserv) som används för att erhålla telefonplatsen.
- Nödnummer – en siffersekvens som identifierar ett nödsamtal. Du kan ange flera nödnummer genom att avgränsa varje nödnummer med kommatecken.

Gemensamma räddningstjänstnummer är:

- Nordamerika, 911
- Europeiska länder, 112
- Hongkong, 999

Telefonen begär ny platsinformation för följande aktiviteter:

- Om du registrerar telefonen på samtalsservern.
- En person startar om telefonen och telefonen har tidigare registrerats på samtalsservern.
- När en gäst loggar in på telefonen.
- Om du ändrar det nätverksgränssnitt som används för SIP-registreringen. Till exempel ändrar Wi-Fi till Ethernet.
- Om du ändrar telefonens IP-adress.

Om ingen platsserver skickar ett svar om plats skickar telefonen om platsförfrågan varannan minut.

Stöd för nödsamtal – terminologi

Följande termer beskriver stöd för nödsamtal för Ciscos multiplattformstelefoner.

- ELIN (Emergency Location ID-nummer) – ett nummer som används för att representera en eller flera anknyningar som hittar personer som ringer akuttjänster.
- ERL (Emergency Response Location) – en logisk plats som grupperar en uppsättning anknyningar.
- HELD (HTTP Enabled Location Delivery) – ett krypterat protokoll som hämtar PIDF-LO-platsen för en telefon från en LIS (Location Information Server).
- LIS (Location Information Server) – en server som besvarar en HELD-begäran för en SIP-baserad telefonen och visar telefonens plats med hjälp av ett HELD-XML-svar.
- Tjänsteleverantör för nödsamtal – det företag som svarar på en telefons HELD-begäran med telefonens plats. När du ringer ett nödsamtal (som innehåller uppgifter om telefonens plats), dirigerar en samtalsserver samtalet till det här företaget. Tjänsteleverantören för nödsamtal lägger till en ELIN och dirigerar samtalet till akuttjänster (PSAP). Om samtalet kopplas bort används ELIN av PSAP för att återansluta till telefonen som användes vid nödsamtalet.

- PSAP (Public Safety Answering Point) – alla räddningstjänster (till exempel brandkår, polis eller ambulans) som är anslutna till IP-nätverket för räddningstjänster.
- UUID (Universally Unique Identifier) – ett 128-bitarsnummer som används för att identifiera ett företag som använder stöd för nödsamtal.

Konfigurera en telefon för att ringa nödsamtal

Innan du börjar

- Hämta URL:er för konfiguration av E911 Geolocation och företags-ID för telefonen från din tjänsteleverantör för nödsamtal. Du kan använda samma Geolocation-URL:er och företags-ID för flera telefonanknytningar inom samma kontorsarea.
- Öppna webbsidan för telefonadministration. Se [Åtkomst till webbsidan för telefonen, på sidan 80](#).

Arbetsordning

-
- Steg 1** Klicka på **Röst > Ankn *n***, där *n* är telefonens anknyningsnummer (1–10) på telefonwebbsidan.
- Steg 2** Gå till **Uppringningsplan** och ange **Nödnummer** med de siffror som motsvarar kundens nödnummer. Du kan ange flera nödnummer genom att avgränsa varje nödnummer med kommatecken.
- Steg 3** Gå till **Konfiguration av E911 Geolocation** och ange **Företags-UUID** med det unika kund-ID som du erhållit från tjänsteleverantören för nödsamtal.
- Till exempel:
- ```
07072db6-2dd5-4aa1-b2ff-6d588822dd46
```
- Steg 4** Ange krypterad **Primär begäran-URL** som huvudsaklig georedundant server. Denna LIS (Location Information Server) returnerar platsen för telefonen.
- Till exempel:
- ```
https://prod.blueearth.com/e911Locate/held/held_request.action
```
- Steg 5** Ange krypterad **Sekundär begäran-URL** för reservservern som kan returnera platsinformation.
- Till exempel:
- ```
https://prod2.blueearth.com/e911Locate/held/held_request.action
```
- Steg 6** Klicka på **Verkställ alla ändringar**.
- 

## Konfigurera SIP-transport

För SIP-meddelanden kan du antingen ange valfritt transportprotokoll eller låta telefonen automatiskt välja lämpligt protokoll för varje anknyning.

När du konfigurerar automatiskt val avgör telefonen det transportprotokoll som baseras på NAPTR-posterna (Name Authority Pointer) på DNS-servern. Telefonen använder det protokoll som anges i den post som har lägst ordning och inställning. Om det finns flera poster med samma ordning och inställning söker telefonen efter ett protokoll i posterna i följande prioritetsordning: 1. UDP, 2. TCP och 3. TLS. Telefonen använder det första protokollet som hittas, i den prioritetsordningen.

### Innan du börjar

Öppna webbsidan för telefonadministration. Se [Åtkomst till webbsidan för telefonen, på sidan 80](#).

### Arbetsordning

---

- Steg 1** Välj **Röst > Ankn (n)**, där n är ett anknyningsnummer.
- Steg 2** Gå till **SIP-inställningar** och ange **SIP-transport** som beskrivs i [SIP-inställningar, på sidan 284](#).
- Steg 3** Klicka på **Verkställ alla ändringar**.
- 

## Blockera SIP-meddelanden utan proxy på en telefon

Du kan inaktivera telefonens möjlighet att ta emot inkommande SIP-meddelanden från en icke-proxyserver. När du aktiverar den här funktionen kan telefonen godta SIP-meddelanden endast från:

- proxyserver
- utgående proxyserver
- alternativ proxyserver
- alternativ utgående proxyserver
- IN-dialogmeddelande från proxyserver och icke-proxyserver. Exempel: dialogrutorna Samtalsession och Prenumerera

### Innan du börjar

Öppna webbsidan för telefonadministration. Se [Åtkomst till webbsidan för telefonen, på sidan 80](#).

### Arbetsordning

---

- Steg 1** Välj **Röst > System**.
- Steg 2** Gå till **Systemkonfiguration** och ange **Blockera SIP utan proxy** som beskrivs i [Systemkonfiguration, på sidan 226](#).
- Steg 3** Klicka på **Verkställ alla ändringar**.
-

## Konfigurera ett sekretesshuvud

Ett huvud för användarsekretess i SIP-meddelandet anger krav på användarsekretess från det betrodda nätverket.

Du kan ange sekretesshuvud för användarna för respektive linjeanknytning med hjälp av telefonwebbsidan.

Alternativen för sekretesshuvudet är:

- Inaktiverat (standard)
- none – Användaren begär att en privat tjänst inte använder några sekretessfunktioner i det här SIP-meddelandet.
- header – Användaren vill att en privat tjänst döljer huvuden där identifierande information inte kan tas bort.
- session – Användaren begär att en privat tjänst ger anonymitet i sessionerna.
- user – Användaren begär en sekretessnivå endast av mellanhänder.
- id – Användaren begär att systemet ska byta till ett ID som inte visar IP-adressen eller värdnamnet.

### Innan du börjar

Öppna webbsidan för telefonadministration. Se [Åtkomst till webbsidan för telefonen, på sidan 80](#).

### Arbetsordning

- 
- Steg 1** Välj **Röst > Anknytning**.
- Steg 2** Gå till **SIP-inställningar** och ange **Sekretesshuvud** enligt beskrivningen i [SIP-inställningar, på sidan 284](#).
- Steg 3** Klicka på **Verkställ alla ändringar**.
- 

## Aktivera P-Early-Media Support

Du kan välja om rubriken för P-Early-Media ingår i SIP-meddelandet för utgående samtal eller inte. Rubriken P-Early-Media innehåller status för den tidiga mediaströmmen. Om statusen anger att nätverket är blockerar media tidigt strömmen, spelar telefonen upp för lokala samtal hörs. Om inte spelar telefonen upp tidig media medan den väntar på att samtalet kopplas.

### Innan du börjar

Öppna webbsidan för telefonadministration. Se [Åtkomst till webbsidan för telefonen, på sidan 80](#).

### Arbetsordning

- 
- Steg 1** Välj **Röst > Ext (n)**.

- Steg 2** Gå till SIP inställningar och sätt fältet för **P-Early-Media Support** så som beskrivs i [SIP-inställningar, på sidan 284](#).
- Steg 3** Klicka på **Verkställ alla ändringar**.

## Utdelning av firmware

PFS (Peer Firmware Sharing) är en distributionsmodell för fast programvara som gör att en Cisco IP Phone kan hitta andra telefoner av samma modell eller serie i subnätet och dela uppdaterade filer av den fasta programvaran när du vill uppgradera flera telefoner på samma gång. PFS använder Cisco Peer-to-Peer Distribution Protocol (CPPDP) som är ett tillverkarspecifikt Cisco-protokoll. Med CPPDP bildar alla enheter i samma subnät en peer-to-peer-hierarki där den fasta programvaran eller de andra filerna kopieras från peer-enheter till närliggande enheter. För att optimera uppgraderingen av den fasta programvaran hämtar en rottelefon avbildningen av den fasta programvaran från laddningsservern och överför sedan den fasta programvaran till andra telefoner i subnätet med hjälp av TCP-anslutningar.

Peer-delning av firmware:

- Begränsar trängsel vid TFTP-överföringar till centraliserade fjärrladdningsservrar.
- Elimineras behovet av att manuellt kontrollera firmwareuppgraderingar.
- Minskar telefondriftstopp vid uppgraderingar när ett stort antal telefoner återställs samtidigt.



### OBS!

- Peer-delning av fast programvara fungerar inte om flera telefoner har konfigurerats att uppgraderas på samma gång. När NOTIFY skickas med Event:resync initieras en omsynkronisering på telefonen. Exempel på en XML-sträng som kan innehålla konfigurationer som initierar uppgraderingen:

```
"Event:resync;profile="http://10.77.10.141/profile.xml"
```

- När du konfigurerar PFS-loggservern (Peer Firmware Sharing) till en IP-adress och port skickas de PFS-specifika loggarna till den servern som UDP-meddelanden. Den här inställningen måste göras på varje telefon. Sedan kan du använda loggmeddelandena när du felsöker problem relaterade till PFS.

Peer\_Firmware\_Sharing\_Log\_Server anger värdnamnet och porten för den UDP-baserade syslog-fjärrservern. Portens standard-syslog är 514.

Till exempel:

```
<Peer_Firmware_Sharing_Log_Server>192.168.5.5</ Peer_Firmware_Sharing_Log_Server>
```

Om du vill använda den här funktionen aktiverar du PFS på telefonerna.

## Aktivera delning av peer-programvara

Du kan aktivera PFS (Peer Firmware Sharing) när du vill att en telefon skall hitta andra telefoner av samma modell eller serie i subnätet och dela uppdaterade firmware-filer. Telefonerna är ordnade hierarkiskt och en av telefonerna i hierarkin fungerar som en rottelefon. Efter hierarkifördelningen hämtar rottelefonen firmware-bilden från laddningsservern och sedan överförs den fasta programvaran till andra telefoner i hierarkin.

**Innan du börjar**

Öppna webbsidan för telefonadministration. Se [Åtkomst till webbsidan för telefonen, på sidan 80](#).

**Arbetsordning**

- 
- Steg 1** Välj **Röst > Etablering**.
- Steg 2** Gå till **Uppgradera firmware** och ange **Utdelning av firmware** och **PFS-loggserver (Peer Firmware Sharing)** som beskrivs i [Uppgradera firmware, på sidan 253](#).
- Steg 3** Klicka på **Verkställ alla ändringar**.
- 

## Profilautentisering

Profil-autentisering tillåter telefonanvändare att omsynkronisera etableringsprofilen till telefonen. Autentiseringsinformationen krävs när telefonen försöker omsynkronisera och hämta konfigurationsfilen för första gången och får ett HTTP- eller HTTPS401-autentiseringsfel första gången. När du aktiverar den här funktionen visas skärmen **Profilkontokonfigurering** på telefonskärmen för följande situationer:

- När autentiseringsfel 401 för HTTP eller HTTPS inträffar under etablering första gången när telefonen har startats om
- När profilkontot med användarnamn och lösenord är tomt
- När användarnamn och lösenord saknas i profilregeln

Om den **profil kontokonfiguration** skärmen är missade eller ignoreras, de kan även komma åt fönstret Installationsprogram för via telefon skärm-menyn eller **inställning** programstyrda, som visas endast när ingen linje på telefonen är registrerad.

När du inaktiverar funktionen visas inte skärmen **Profilkontokonfigurering** på telefonen.

Användarnamn och lösenord i **profilregeln** har högre prioritet än profilkontot.

- När du anger en korrekt URL i fältet **Profilregel** utan användarnamn och lösenord begär telefonen grundläggande verifiering eller digest för att omsynkronisera profilen. Med korrekt profilkonto godkänns autentiseringen. Med fel profilkonto misslyckas autentiseringen.
- När du anger en korrekt URL i fältet **Profilregel** utan användarnamn och lösenord begär telefonen grundläggande verifiering eller digest för att omsynkronisera profilen. Profilkontot används inte för telefonens omsynkronisering. Inloggningen genomförs.
- När du anger en korrekt URL i fältet **Profilregel** med ogiltigt användarnamn och lösenord begär telefonen grundläggande verifiering eller digest för att omsynkronisera profilen. Profilkontot används inte för telefonens omsynkronisering. Inloggningen genomförs inte.
- När du anger fel URL i fältet **Profilregel** misslyckas inloggningen alltid.



## Specificera typ av Profilautentisering

Du kan ange profilautentisering på webbsidan för telefonen administration.

### Innan du börjar

Öppna webbsidan för telefonadministration. Se [Åtkomst till webbsidan för telefonen, på sidan 80](#).

### Arbetsordning

---

- Steg 1** Välj **Röst > Etablering**.
  - Steg 2** Gå till **Konfigurationsprofil** och ställ in **Profilautentiseringen** som beskrivs i [konfigurationsprofil, på sidan 244](#).
  - Steg 3** Klicka på **Verkställ alla ändringar**.
- 

## Lägg till Ignorera programmerbar funktionsknapp om du vill stänga av ljudet för inkommande samtal

Du kan lägga till den programmerbara funktionsknappen **Ignorera** på telefonen. Användaren kan trycka på den här funktionsknappen för att stänga av ljudet på ett inkommande samtal när man är upptagen och inte vill bli störd. När användaren trycker på funktionsknappen slutar telefonen att ringa, men användaren får en visuell varning och kan besvara samtalet.

### Innan du börjar

Öppna webbsidan för telefonadministration. Se [Åtkomst till webbsidan för telefonen, på sidan 80](#).

### Arbetsordning

---

- Steg 1** Välj **Röst > Telefon**.
  - Steg 2** Gå till **Programmerbara funktionsknappar** och ange **Programmable Softkey Enable** som **Ja**.
  - Steg 3** Ange följande värden i fältet **Ringning Key List**:  
`answer|1;ignore|2;ignoresilent|3;`
  - Steg 4** Klicka på **Verkställ alla ändringar**.
-

## Aktivera BroadWorks var som helst

Du kan konfigurera en telefon så att ett samtal enkelt kan flyttas från en skrivbordstelefon(plats) till en annan mobiltelefon eller skrivbordstelefon(plats).

När du aktiverar den här funktionen läggs menyn **Var som helst** till på telefonskärmen. Användaren kan använda den här menyn för att lägga till flera telefoner som platser i anknyningen. Vid ett inkommande samtal på denna anknyning ringer alla telefoner som du har lagt till och användaren kan besvara inkommande samtal från valfri plats. Platslistan sparas även på BroadWorks XSI-servern.

### Innan du börjar

Öppna webbsidan för telefonadministration. Se [Åtkomst till webbsidan för telefonen, på sidan 80](#).

### Arbetsordning

---

- Steg 1** Välj **Röst > Ankn (n)**.
- Steg 2** I avsnittet **XSI-linjetjänst** anger du **XSI-värdserver**, **XSI-autentiseringstyp**, **Användar-ID**, **Lösenord** och **Aktivera var som helst** som beskrivs i [XSI-linjetjänst, på sidan 294](#).
- Om du väljer **SIP-inloggningsuppgifter** för **XSI-autentiseringstyp** måste du ange abonnentens **Autentiserings-ID** och **Lösenord** i avsnittet **Abonnentinformation**.
- Steg 3** Klicka på **Verkställ alla ändringar**.
- 

## Synkronisera funktionen Blockera uppringnings-ID med telefonen och BroadWords XSI-servern

Du kan synkronisera status för **Blockera nummerpresentation** på telefonen och status för **Blockering av linje-ID** på BroadWorks XSI-servern. När du aktiverar synkroniseringen kommer de ändringar som användaren gör i inställningarna för **Blockera nummerpresentation** att även ändra inställningarna för BroadWorks.

### Innan du börjar

Öppna webbsidan för telefonadministration. Se [Åtkomst till webbsidan för telefonen, på sidan 80](#).

### Arbetsordning

---

- Steg 1** Välj **Röst > Ankn (n)**.
- Steg 2** I **XSI-linjetjänst** anger du fältet **Aktivera CID-blockering** fältet enligt beskrivningen i [XSI-linjetjänst, på sidan 294](#).
- Steg 3** Klicka på **Verkställ alla ändringar**.
-

# Aktivera visning av BroadWorks XSI-samtalsloggar för en linje

Du kan konfigurera en telefon för att visa tidigare samtalsloggar från antingen BroadWorks-servern eller lokal telefon. När du har aktiverat funktionen innehåller skärmen **Senaste** menyn **Visa senaste från** och användaren kan välja XSI-samtalsloggar eller lokala samtalsloggar.

## Innan du börjar

Öppna webbsidan för telefonadministration. Se [Åtkomst till webbsidan för telefonen, på sidan 80](#).

## Arbetsordning

---

- Steg 1** Välj **Röst > Telefon**.
- Steg 2** Gå till **XSI-telefontjänst** och ange **XSI-värdserver**, **XSI-autentiseringstyp**, **Användar-ID**, **Lösenord** och **Aktivera katalog** som beskrivs i [XSI Telefontjänst, på sidan 274](#).
- Om du väljer **SIP-inloggningsuppgifter** för **XSI-autentiseringstyp** måste du ange **SIP-autentiserings-ID** och **SIP-lösenord** i det här avsnittet.
- Steg 3** Ange **CallLog-associerad linje** och **Visa senaste från** som beskrivs i [XSI Telefontjänst, på sidan 274](#).
- OBS!** Menyn **Visa senaste från** visas inte på telefonskärmen **Senaste** om du anger värdet i fältet **Aktivera CallLog** som Nej.
- Steg 4** Klicka på **Verkställ alla ändringar**.
- 

# Stör ej (DND) och status för vidarekoppling av samtalsynkronisering

Du kan konfigurera inställningarna på webbsidan för telefonens administration för att aktivera statusen för synkroniseringen av stör ej (DND) och vidarebefordran mellan telefonen och servern.



Det finns två sätt att synkronisera funktionens status:

- Funktionen knappsynkronisering (FKS)
- XSI Synchronization

FKS använder SIP-meddelanden för att kommunicera funktionens status. XSI synkronisering använder HTTP-meddelanden. Om både FKS och XSI synkronisering är aktiverad kan FKS ta överordnade över XSI synkronisering. Se tabellen nedan över hur FKS interagerar med XSI synkronisering.

Tabell 21. Interaktion mellan FKS och XSI synkronisering

| Feature Key Sync | Stör ej aktiverat | Vidarekoppla aktiverad | Stör ej-synkronisering | Vidarekoppla synkronisering |
|------------------|-------------------|------------------------|------------------------|-----------------------------|
| Ja               | Ja                | Ja                     | Ja (SIP)               | Ja (SIP)                    |
| Ja               | Nej               | Nej                    | Ja (SIP)               | Ja (SIP)                    |
| Ja               | Nej               | Ja                     | Ja (SIP)               | Ja (SIP)                    |
| Ja               | Nej               | Nej                    | Ja (SIP)               | Ja (SIP)                    |
| Nej              | Ja                | Ja                     | Ja (HTTP)              | Ja (HTTP)                   |
| Nej              | Nej               | Ja                     | Nej                    | Ja (HTTP)                   |
| Nej              | Ja                | Nej                    | Ja (HTTP)              | Nej                         |
| Nej              | Nej               | Nej                    | Nej                    | Nej                         |

If a line key is configured with FKS or XSI synchronization and is also enabled with DND or call forwarding, the respective DND  icon or the call forwarding  icon is displayed next to the line key label. If the line key has a missed call, a voice message, or an urgent voicemail alert, the DND icon or the call forwarding icon is also displayed with the alert notification.

#### Relaterade ämnen

[Aktivera Funktionen Linjeknappsynkronisering](#), på sidan 198

[Aktivera Status för synkronisering via XSI Service för vidarekoppling av samtal](#), på sidan 199

[Aktivera stör ej status synkronisering via XSI tjänst](#), på sidan 199

## Aktivera Funktionen Linjeknappsynkronisering

När du aktiverar den funktionen nyckel synkronisering (FKS), inställningarna för vidarebefordran av samtal och stör ej (DND) på servern synkroniseras till telefonen. Ändringarna i stör ej och inställningar som gjorts på telefonen för vidarekoppling av samtal kommer också att synkroniseras till servern.

#### Innan du börjar

Öppna webbsidan för telefonadministration. Se [Åtkomst till webbsidan för telefonen](#), på sidan 80.

#### Arbetsordning

- 
- Steg 1** Välj **Röst > Ankn [n]**, där [n] är ett anknyningsnummer.
  - Steg 2** Gå till avsnittet **Samtalsfunktionsinställningar** och ange fältet **synkronisering av funktionsknappar (FKS)** som **Ja**.
  - Steg 3** Klicka på **Verkställ alla ändringar**.
- 

#### Relaterade ämnen

[Stör ej \(DND\) och status för vidarekoppling av samtalsynkronisering](#), på sidan 197

[Aktivera Status för synkronisering via XSI Service för vidarekoppling av samtal](#), på sidan 199

[Aktivera stör ej status synkronisering via XSI tjänst](#), på sidan 199

## Aktivera Status för synkronisering via XSI Service för vidarekoppling av samtal

När vidarebefordran synkronisering är aktiverad, synkroniseras inställningarna som är kopplade till vidarebefordran på servern till telefonen. Ändringarna i inställningar som gjorts på telefonen för vidarekoppling av samtal kommer också att synkroniseras till servern.



**OBS!** Om XSI synkronisering för vidarebefordring av samtal har aktiverats och XSI värdserver eller XSI konto är inte korrekt konfigurerad, kan inte telefonanvändaren vidarebefordra samtal på telefonen.

### Innan du börjar

- Öppna webbsidan för telefonadministration. Se [Åtkomst till webbsidan för telefonen](#), på sidan 80.
- Konfigurera XSI host server och motsvarande uppgifterna på den **röst > ankn (n)** fliken.
  - När du använder **inloggningsuppgifter** för XSI server-autentisering, ange **XSI värdserver**, **användar-ID för inloggning**, och **inloggningslösenordet** i den **XSI linje Service** avsnitt.
  - När du använder **inloggningsuppgifter för SIP** för XSI server-autentisering, ange **XSI värdserver** och **användar-ID för inloggning** i den **XSI linje Service** upp och **autentisering ID** och **Lösenord** i den **prenumerant Information** avsnitt.
- Inaktivera funktionen nyckel synkronisering (FKS) i **samtalsinställningar funktionen** avsnitt från **röst > ankn (n)**.

### Arbetsordning

- Steg 1** Välj **Röst > Ankn [n]**, där [n] är ett anknyningsnummer.
- Steg 2** Ange den **Vidarekoppla aktivera** till **Ja**.
- Steg 3** Klicka på **Verkställ alla ändringar**.

### Relaterade ämnen

[Stör ej \(DND\) och status för vidarekoppling av samtalsynkronisering](#), på sidan 197

[Aktivera Funktionen Linjeknappsynkronisering](#), på sidan 198

## Aktivera stör ej status synkronisering via XSI tjänst

När stör ej (DND)-synkronisering är aktiverad, synkroniseras inställningen stör ej på servern till telefonen. Ändringar i stör ej-inställningen på telefonen synkroniseras även på servern.



---

**OBS!** Om XSI synkronisering för stör ej är aktiverat och XSI värdserver eller XSI konto är inte korrekt konfigurerad, kan inte telefonanvändaren slå på stör ej-läge på telefonen.

---

#### Innan du börjar

- Öppna webbsidan för telefonadministration. Se [Åtkomst till webbsidan för telefonen](#), på sidan 80.
- Configure the XSI host server and the corresponding credentials on the **Voice > Ext (n)** tab.
  - When using **Login Credentials** for XSI server authentication, enter **XSI Host Server**, **Login User ID**, and **Login Password** in the **XSI Line Service** section.
  - When using **SIP Credentials** for XSI server authentication, enter **XSI Host Server** and **Login User ID** in the **XSI Line Service** section, and **Auth ID** and **Password** in the **Subscriber Information** section.
- Inaktivera funktionen nyckel synkronisering (FKS) i **samtalsinställningar funktionen** avsnitt från **röst > ankn (n)**.

#### Arbetsordning

---

- Steg 1** Välj **Röst > Ankn [n]**, där [n] är ett anknyningsnummer.
- Steg 2** Ange den **aktivera stör ej** till **Ja**.
- Steg 3** Klicka på **Verkställ alla ändringar**.
- 

#### Relaterade ämnen

[Stör ej \(DND\) och status för vidarekoppling av samtalsynkronisering](#), på sidan 197

[Aktivera Funktionen Linjeknappsynkronisering](#), på sidan 198



# KAPITEL 11

## Inställning av företagskatalog och den personliga katalogen

---

- [Inställning av personlig katalog, på sidan 201](#)
- [LDAP-konfiguration, på sidan 201](#)
- [Konfigurera BroadSoft-inställningar, på sidan 202](#)
- [Konfigurera XML-katalogtjänsten, på sidan 203](#)

### Inställning av personlig katalog

Den personliga katalogen tillåter en användare att lagra en uppsättning av personliga nummer.

Den personliga katalogen har följande funktion:

- Personlig adressbok

Användare kan använda dessa metoder för att få tillgång till funktioner i den personliga katalogen:

- Från en webbläsare – användare kan öppna adressboken och se kortnummerfunktioner på webbsidan med konfigurationsverktyget.
- Från Cisco IP Phone – välj kontakter för att söka i företagskatalogen eller användarens personliga katalog.

Om användarna vill konfigurera den personliga katalogen från en webbläsare måste de använda konfigurationsverktyget. Du måste ge användarna en webbadress och inloggningsuppgifter.

### LDAP-konfiguration

Cisco IP Phone har stöd för Lightweight Directory Access Protocol (LDAP) v3. LDAP-företagskatalogsökning tillåter en användare att söka i en angiven LDAP-katalog efter ett namn, telefonnummer eller båda. LDAP-baserade kataloger, t.ex. Microsoft Active Directory 2003 och OpenLDAP-baserade databaser stöds.

Användare får åtkomst till LDAP från **Katalog**-menyn på sin IP-telefon. En LDAP-sökning returnerar upp till 20 poster.

Instruktionerna i det här avsnittet förutsätter att du har följande utrustning och tjänster:

- En LDAP-server som OpenLDAP eller Microsoft Active Directory Server 2003.

## Förbered LDAP-företagskatalogsökning

### Arbetsordning

---

- Steg 1** Klicka på **Admininloggning > Avancerat > Röst > System**.
- Steg 2** Gå till avsnittet **IPv4-inställningar**, fältet **Primär DNS**, och ange IP-adress till DNS-servern.  
 Detta steg krävs endast om du använder Active Directory med autentiseringen MD5.
- Steg 3** Gå till avsnittet **Valfri nätverkskonfiguration**, fältet **Domän**, och ange LDAP-domänen.  
 Detta steg krävs endast om du använder Active Directory med autentiseringen MD5.  
 Vissa webbplatser kanske inte distribuerar DNS internt utan använder Active Directory 2003. I det här fallet är det inte nödvändigt att ange en primär DNS-adress och en LDAP-domän. Men med Active Directory 2003 är autentiseringsmetoden begränsad till Enkel.
- Steg 4** Klicka på fliken **Telefon**.
- Steg 5** Gå till avsnittet **LDAP**, listrutan **LDAP Dir Enable**, och ange **Ja**.  
 Denna åtgärd aktiverar LDAP så att namnet som definieras i fältet **Corp Dir Name** visas i telefonkatalogen.
- Steg 6** Konfigurera LDAP-fälten enligt [LDAP, på sidan 277](#).
- Steg 7** Klicka på **Verkställ alla ändringar**.
- 

## Konfigurera BroadSoft-inställningar

BroadSoft-katalogtjänsten gör det möjligt för användare att söka och visa sin personliga grupp eller företagskontakter. Den här programfunktionen använder BroadSofts Extended Services Interface (XSI).

För att förbättra säkerheten har telefonen firmwareåtkomstbegränsningar för värdservern och katalognamnfälten.

Telefonen använder två typer av XSI-autentiseringsmetoder:

- Användarens inloggningsuppgifter: telefonen används med XSI-användar-ID och lösenord.
- SIP-inloggningsuppgifter: Det namn och lösenord för SIP-kontot som är registrerat i telefonen. Med den här metoden kan telefonen användas med XSI-användar-ID tillsammans med inloggningsuppgifter för SIP-autentisering vid autentisering.

### Arbetsordning

---

- Steg 1** På telefonwebbsidan navigerar du till **Admininloggning > Avancerat > Röst > Telefon**.
- Steg 2** Gå till **XSI-tjänst** och välj **Ja** i listrutan **Katalog aktiverad**.
- Steg 3** Ange fälten enligt beskrivningen i [XSI Telefontjänst, på sidan 274](#).
- Steg 4** Klicka på **Verkställ alla ändringar**.
-



# Konfigurera XML-katalogtjänsten

## Arbetsordning

---

- Steg 1** På telefonwebbsidan klickar du på **Admininloggning > Avancerat > Röst > Telefon**.
  - Steg 2** I fältet **XML-katalogtjänstnamn** anger du XML-katalogens namn.
  - Steg 3** I fältet **XML-katalogtjänstens URL** anger du URL till XML-katalogen.
  - Steg 4** I fältet **XML-användarnamn** anger du användarnamn för XML-tjänsten.
  - Steg 5** Skriv lösenordet till XML-tjänsten i fältet **XML-lösenord**.
  - Steg 6** Klicka på **Verkställ alla ändringar**.
-





## DEL **V**

# Felsökning av Cisco IP Phone

- [Övervakning av telefonsystem, på sidan 207](#)
- [Felsökning, på sidan 311](#)
- [Underhåll, på sidan 325](#)





## KAPITEL 12

# Övervakning av telefonsystem

- [Översikt över telefonsystemövervakning, på sidan 207](#)
- [Inkludera en enhetsidentifierare i överförda Syslog-meddelanden, på sidan 207](#)
- [Status på Cisco IP Phone, på sidan 208](#)
- [Webbsidan för Cisco IP Phone, på sidan 213](#)

## Översikt över telefonsystemövervakning

Du kan visa en mängd information om telefonen med hjälp av telefonens statusmenyn och telefonens webbsidor. Denna information omfattar:

- Enhetsinfo
- Nätverksinstallationsinformationen
- Nätverksstatistik
- Enhetsloggar
- Direktspelningsstatistik

Detta kapitel beskriver den information som du kan få från telefonens webbsida. Du kan använda denna information för att fjärrövervaka driften av en telefon och för att hjälpa till med felsökning.

### Relaterade ämnen

[Felsökning](#)

## Inkludera en enhetsidentifierare i överförda Syslog-meddelanden

Du kan välja att inkludera en enhetsidentifierare som ska ingå i syslog-meddelanden som laddas upp till till syslog-servern. När en telefons IP-adress kan komma att ändras över tiden ändras inte identifieraren för enheten. Detta kan förenkla processen att identifiera källan till varje meddelande i en ström av inkommande meddelanden från flera telefoner. Enhetsidentifieraren visas efter tidsstämpeln i varje meddelande.

**Innan du börjar**

Konfigurera en syslog server för att telefonen ska ladda upp syslog-meddelanden. Se **Syslog-Server** i [Valfri nätverkskonfiguration, på sidan 229](#) för mer information.

**Arbetsordning**

- 
- Steg 1** På webbsidan för telefonadministration, gå till **röst > systemet > valfri nätverkskonfiguration**.
- Steg 2** Konfigurera **Syslog-ID**-parametern enligt beskrivningen i [Valfri nätverkskonfiguration, på sidan 229](#).
- 

## Status på Cisco IP Phone

Följande avsnitt beskriver hur du visar modellinformation, statusmeddelanden och nätverksstatistik på en Cisco IP Phone.

- Modellinformation: Visar information om maskinvara och programvara för telefonen.
- Statusmeny: Ger tillgång till skärmar som visar statusmeddelanden, nätverksstatistik och statistik för det aktuella samtalet.

Du kan använda informationen som visas på dessa skärmar för att övervaka driften av en telefon och för att hjälpa till med felsökning.

Du kan också få en stor del av denna information och få annan relaterad information, på distans via telefonens webbsida.

## Visa telefoninformationsfönstret

**Arbetsordning**

- 
- Steg 1** Tryck på **Program** .
- Steg 2** Välj **Status > Produktinformation**.
- När ett användarlösenord är inställt visas en motsvarande ikon (lås eller certifikat) längst upp till höger på telefonens skärm.
- Steg 3** Om du vill avsluta skärmen Modellinformation trycker du på **Tillbaka**.
- 

## Visa telefonstatus

**Arbetsordning**

- 
- Steg 1** Tryck på **Program** .

**Steg 2** Välj **Status > Telefonstatus > Telefonstatus**.

Du kan visa följande information:

- **Förfluten tid** – Total tid sedan den senaste omstart av systemet
- **Tx (paket)** – Paket överförda från telefonen.
- **Rx (paket)** – Paket mottagna från telefonen.

---

## Visa statusmeddelanden på telefonen

### Arbetsordning

---

**Steg 1** Tryck på **Program** .

**Steg 2** Välj **Status > Statusmeddelanden**.

Det går att visa en logg med olika telefonstatusar sedan senaste etablering.

**OBS!** Statusmeddelanden visar UTC-tid och påverkas inte av telefonens tidszonsinställningar.

**Steg 3** Tryck på **Bakåt**.

---

## Visa nätverksstatus

### Arbetsordning

---

**Steg 1** Tryck på **Program** .

**Steg 2** Välj **Status > Nätverksstatus**.

Du kan visa följande information:

- **Nätverkstyp** – Visar anslutningstypen till LAN som telefonen använder.
- **Nätverksstatus** – Visar om telefonen är ansluten till ett nätverk.
- **IPv4 status**—Telefonens IP-adress. Du kan visa information om telefonens IP-adress, Adresstyp, IP-status, Nätmask, Standardrouter, Domain Name Server (DNS) 1 och DNS 2 för telefonen.
- **IPv6 status**—Telefonens IP-adress. Du kan visa information om telefonens IP-adress, Adresstyp, IP-status, Nätmask, Standardrouter, Domain Name Server (DNS) 1 och DNS 2 för telefonen.
- **VLAN ID** – Telefonens VLAN-ID.
- **MAC-adress** – Telefonens unika MAC-adress (Media Access Control).
- **Värddamn** – Visar aktuellt värddamn tilldelat till telefonen.

- **Domän** – Visar telefonens domännamn. Standard: cisco.com
  - **Växelportlänk** – Växelportens status.
  - **Växelportkonfiguration** – Visar nätverksportens hastighet och duplex.
  - **PC-portkonfiguration** – Visar PC-portens hastighet och duplex.
  - **PC-portlänk** – Visar PC-portens hastighet och duplex.
- 

## Visa fönstret Samtalsstatistik

Du kan visa skärmen Samtalsstatistik på telefonen om du vill se räknare, statistik och röstkvalitetsmått på det senaste samtalet.



**OBS!** Du kan också fjärrvisa information om samtalsstatistik genom att använda en webbläsare för att få tillgång till webbsidan med strömmande statistik. Den här webbsidan innehåller ytterligare RTCP-statistik som inte är tillgänglig i telefonen.

---

Ett enda samtal kan använda flera röstströmmar, men data samlas endast in för den sista röstströmmen. En röstström är en paketström mellan två ändpunkter. Om en ändpunkt parkeras, stannar röstströmmen även om samtalet fortfarande är anslutet. När samtalet återupptas startar en ny röstpaketström och nya samtalsdata skriver över tidigare samtalsdata.

Om du vill visa samtalsstatistikskärmen för information om den senaste röstströmmen gör du så här:

### Arbetsordning

---

- Steg 1** Tryck på **Program** .
  - Steg 2** Välj **Status > Telefonstatus > Samtalsstatistik**.
  - Steg 3** Tryck på **Bakåt**.
- 

## Samtalsstatistikfält

I följande tabell beskrivs alternativen på Samtalsstatistikskärmen.



Tabell 22. Alternativ på Samtalsstatistikskärmen för Cisco IP Phone

| Objekt          | Beskrivning                                                                                                                                                                                                                         |
|-----------------|-------------------------------------------------------------------------------------------------------------------------------------------------------------------------------------------------------------------------------------|
| Mottagarcodec   | <p>Typ av mottagen röstström (RTP-strömmande ljud från codec):</p> <ul style="list-style-type: none"> <li>• G.729</li> <li>• G.722</li> <li>• G.711 mu-law</li> <li>• G.711 A-law</li> <li>• OPUS</li> <li>• iLBC</li> </ul>        |
| Avsändarkodning | <p>Typ av överförd röstström (RTP-strömmande ljud från codec):</p> <ul style="list-style-type: none"> <li>• G.729</li> <li>• G.722</li> <li>• G.711 mu-law</li> <li>• G.711 A-law</li> <li>• OPUS</li> <li>• iLBC</li> </ul>        |
| Mottagarstorlek | Storlek på röstpaket, i millisekunder, i den mottagande röstströmmen (RTP strömmande ljud).                                                                                                                                         |
| Avsändarstorlek | Storlek på röstpaket, i millisekunder, i den sändande röstströmmen.                                                                                                                                                                 |
| Mott. paket     | <p>Antal RTP-röstpaket som inkommit sedan röstströmmen öppnas.</p> <p><b>OBS!</b> Detta nummer är inte nödvändigtvis identiskt med antalet RTP-röstpaket som mottogs sedan samtalet började eftersom samtalet kan ha parkerats.</p> |
| Sänd. paket     | <p>Antal RTP-röstpaket som överförts sedan röstströmmen öppnades.</p> <p><b>OBS!</b> Detta antal är inte nödvändigtvis identiskt med antalet RTP-röstpaket som sänts sedan samtalet började eftersom samtalet kan ha parkerats.</p> |

| Objekt                      | Beskrivning                                                                                                                                                                                                                                  |
|-----------------------------|----------------------------------------------------------------------------------------------------------------------------------------------------------------------------------------------------------------------------------------------|
| Genomsn. jitter             | Uppskattat genomsnittligt RTP-paketjitter (dynamisk fördröjning för ett paket vid överföring via nätverket), i millisekunder, som observerats sedan den mottagande röstströmmen öppnades.                                                    |
| Max jitter                  | Max jitter i millisekunder som observerats sedan den mottagande röstströmmen öppnades.                                                                                                                                                       |
| Mottagare ignorerad         | Antal RTP-paket i den mottagande röstströmmen som ignorerades (dåliga paket, för sent och så vidare).<br><b>OBS!</b> Telefonen ignorerar komfortbruspaket av nyttolasttyp 19 som genereras av Cisco-gateways eftersom de ökar denna räknare. |
| Mott. förlorade pkt         | Saknade RTP-paket (förlorade i transit).                                                                                                                                                                                                     |
| <b>Röstkvalitetsmått</b>    |                                                                                                                                                                                                                                              |
| Dolt förhållande kumulativt | Totalt antal dolda ramar dividerat med det totala antalet talramar som mottogs från början av röstströmmen.                                                                                                                                  |
| Dolt förhållande intervall  | Förhållandet mellan dolda ramar och talramar i föregående 3-sekundersintervall av aktivt tal. Om du använder talaktivitetsdetektering (VAD) kan ett längre intervall krävas för att samla in 3 sekunders aktivt tal.                         |
| Dolt förhållande max        | Högst intervall av andel dolda från början av röstströmmen.                                                                                                                                                                                  |
| Dolt sekunder               | Antal sekunder som har dolda händelser (förlorade ramar) från början av röstströmmen (med allvarligt dolda sekunder).                                                                                                                        |
| Allvarligt dolt sekunder    | Antal sekunder som har mer än 5 procent dolda händelser (förlorade ramar) från början av röstströmmen.                                                                                                                                       |
| Fördröjning                 | Uppskattning av nätverklatensen, uttryckt i millisekunder. Representerar ett löpande medelvärde av rundtursfördröjningen som mätts upp när RTCP-mottagarrapportblocken togs emot.                                                            |

## Visa statusen för anpassning i konfigurationsverktyget

När RC-hämtningen från EDOS-servern är klar kan du visa anpassningens status på en telefon via webbgränssnittet.

Här följer beskrivningar av fjärranpassningens status:

- Öppen – Telefonen har startats för första gången och är inte konfigurerad.
- Avbruten – Fjärranpassning avbruten på grund av etablering såsom DHCP-alternativ.
- Väntar – Profilen har hämtats från EDOS-servern.
- Anpassad väntan – Telefonen har hämtat en URL för omdirigering från EDOS-servern.
- Mottagen – I den profil som hämtats från EDOS-servern finns en URL för omdirigering för etableringskonfiguration. Om hämtningen av omdirigerings-URL från etableringsservern lyckades visas denna status.
- Inte tillgänglig – Fjärranpassningen har stoppats eftersom EDOS-servern svarade med en tom etableringsfil och HTTP-svaret var 200 OK.

### Arbetsordning

**Steg 1** På telefonwebbsidan väljer du **Admininloggning > Info > Status**.

**Steg 2** I avsnittet **Produktinformation** kan du se telefonens anpassningsstatus i fältet **Anpassning**.

Om något i etableringen misslyckas kan du se information om detta i avsnittet **Etableringsstatus** på samma sida.

## Webbsidan för Cisco IP Phone

Detta avsnitt beskriver den information som du kan få från telefonen webbsida. Du kan använda denna information för att fjärrövervaka driften av en telefon och för att hjälpa till med felsökning.

### Relaterade ämnen

[Åtkomst till webbsidan för telefonen](#), på sidan 80

[Fastställ IP-adressen för telefonen](#), på sidan 81

[Tillåt webbåtkomst till en Cisco IP Phone](#), på sidan 81

## Info

Fälten på den här fliken är skrivskyddade och kan inte ändras.

## Status

### Systeminformation

| Parameter | Beskrivning                                             |
|-----------|---------------------------------------------------------|
| Värddamn  | Visar aktuellt värddamn som tilldelats till telefonen.  |
| Domän     | Visar domännamnet för telefonen.<br>Standard: cisco.com |

| Parameter           | Beskrivning                                                    |
|---------------------|----------------------------------------------------------------|
| Primär NTP-server   | Visar den primära NTP-servern som tilldelats till telefonen.   |
| Sekundär NTP-server | Visar den sekundära NTP-servern som tilldelats till telefonen. |

## IPv4-information

| Parameter       | Beskrivning                                                                                                                    |
|-----------------|--------------------------------------------------------------------------------------------------------------------------------|
| IP-status       | Indikerar att anslutningen är upprättad.                                                                                       |
| Anslutningstyp  | Anger typ av Internet-anslutning för telefonen: <ul style="list-style-type: none"> <li>• DHCP</li> <li>• Statisk IP</li> </ul> |
| Aktuell IP      | Visar den aktuella IP-adressen som tilldelats till IP-telefonen.                                                               |
| Aktuell nätmask | Visar nätverksmasken som tilldelats till telefonen.                                                                            |
| Aktuell gateway | Visar standardroutern som tilldelats till telefonen.                                                                           |
| Primär DNS      | Visar den primära DNS-servern som tilldelats till telefonen.                                                                   |
| Sekundär DNS    | Visar den sekundära DNS-servern som tilldelats till telefonen.                                                                 |

## IPv6-information

| Parameter       | Beskrivning                                                                                                                                                                                                 |
|-----------------|-------------------------------------------------------------------------------------------------------------------------------------------------------------------------------------------------------------|
| IP-status       | Indikerar att anslutningen är upprättad.                                                                                                                                                                    |
| Anslutningstyp  | Anger typ av Internet-anslutning för telefonen: <ul style="list-style-type: none"> <li>• statisk IP</li> <li>• DHCP</li> </ul>                                                                              |
| Aktuell IP      | Visar den aktuella IPv6-adressen som tilldelats till IP-telefonen.                                                                                                                                          |
| Prefixlängd     | Identifierar antalet bitar i en global unicast IPv6-adress som är en del av nätverket. Om IPv6-adressen exempelvis är 2001:0DB8:0000:000b::/64 anger siffran 64 att de första 64 bitarna ingår i nätverket. |
| Aktuell gateway | Visar standardroutern som tilldelats till telefonen.                                                                                                                                                        |

| Parameter    | Beskrivning                                                    |
|--------------|----------------------------------------------------------------|
| Primär DNS   | Visar den primära DNS-servern som tilldelats till telefonen.   |
| Sekundär DNS | Visar den sekundära DNS-servern som tilldelats till telefonen. |

### Omstartshistorik

Mer information om omstartshistorik finns i [Orsaker till omstart, på sidan 331](#).

### Produktinformation

| Parameter          | Beskrivning                                                                                                                                                                                                                                                |
|--------------------|------------------------------------------------------------------------------------------------------------------------------------------------------------------------------------------------------------------------------------------------------------|
| Produktnamn        | Modellnummer på telefonen.                                                                                                                                                                                                                                 |
| Programvaruversion | Versionsnummer på telefonens fasta programvara (firmware).                                                                                                                                                                                                 |
| MAC-adress         | Maskinvaruadress i telefonen.                                                                                                                                                                                                                              |
| Anpassning         | För RC-enheter anger det här fältet om en enhet har anpassats eller inte. Vänteläget betyder att en ny RC-enhet är redo för etablering. Om enheten redan har hämtat en anpassad profil, visar det här fältet namnet på det företag som etablerade enheten. |
| Serienr            | Telefonens serienummer.                                                                                                                                                                                                                                    |
| Hårdvaruversion    | Versionsnummer för telefonens maskinvara.                                                                                                                                                                                                                  |
| Klientcertifikat   | Status för klientcertifikat som verifierar telefonen för användning i ITSP-nätverket. Detta fält indikerar om klientcertifikatet är korrekt installerat i telefonen.                                                                                       |

### Hämtat språkpaket

| Parameter                          | Beskrivning                                        |
|------------------------------------|----------------------------------------------------|
| Språkhämtningsstatus               | Visar status på det hämtade språkpaketet.          |
| URL för hämtning av språk          | Visar den plats det lokala paketet hämtas från.    |
| Status för hämtning av teckensnitt | Visar status för hämtad teckensnittsfil.           |
| URL för hämtning av teckensnitt    | Visar den plats som teckensnittsfilen hämtas från. |

## Telefonstatus

| Parameter                      | Beskrivning                                                                                   |
|--------------------------------|-----------------------------------------------------------------------------------------------|
| Aktuell tid                    | Aktuellt datum och tid i systemet, exempelvis 08/06/14 1:42:56 a.m.                           |
| Förfluten tid                  | Total tid som förflutit sedan den senaste omstart av systemet, till exempel 7 dagar, 2:13:02. |
| Skickade SIP-meddelanden       | Totalt antal SIP-meddelanden som skickats (inklusive omöverföringar).                         |
| Skickade SIP-byte              | Totalt antal SIP-meddelanden som tagits emot (inklusive omöverföringar).                      |
| Mottagna SIP-meddelanden       | Totalt antal byte som skickats i SIP-meddelanden, inklusive omöverföringar.                   |
| Mottagna SIP-byte              | Totalt antal byte som tagits emot i SIP-meddelanden (inklusive omöverföringar).               |
| Nätverkspaket som skickats     | Totalt antal nätverkspaket som skickas.                                                       |
| Nätverkspaket som tagits emot  | Totalt antal nätverkspaket som tas emot.                                                      |
| Extern IP                      | Telefonens externa IP-adress.                                                                 |
| Operativt VLAN-ID              | ID för det VLAN som för närvarande används, i förekommande fall.                              |
| SW-port                        | Visar typen av Ethernet-anslutning från IP-telefonen till växeln.                             |
| PC-port                        | Visar typen av Ethernet-anslutning från PC-porten.                                            |
| Uppgraderingsstatus            | Visar status på den senaste uppgraderingen av telefonen.                                      |
| SW-portkonfig                  | Visar typen av SW-portkonfiguration.                                                          |
| PC-portkonfig                  | Visar typen av PC-portkonfiguration.                                                          |
| Senaste lyckade inloggning     | Visar tid när telefonen senaste loggades in.                                                  |
| Senaste misslyckade inloggning | Visar tid för telefonens senaste misslyckade inloggning.                                      |

## Dot1x-autentisering

| Parameter          | Beskrivning                                  |
|--------------------|----------------------------------------------|
| Transaktionsstatus | Anger om telefonen har autentiserats.        |
| Protokoll          | Visar den registrerade telefonens protokoll. |

## Ankn.status

| Parameter                     | Beskrivning                                                                                                       |
|-------------------------------|-------------------------------------------------------------------------------------------------------------------|
| Registreringstillstånd        | Visar "Registrerad" om telefonen är registrerad och "Inte registrerad" om telefonen inte är registrerad hos ITSP. |
| Senaste registrering på       | Sista datum och tidpunkt då linjen registrerades.                                                                 |
| Nästa registrering i sekunder | Antal sekunder innan nästa registreringsförnyelse.                                                                |
| Meddelande väntar             | Anger om meddelande väntar är aktiverat eller inaktiverat.                                                        |
| Mappad SIP-port               | Portnumret för SIP-porten som mappats av NAT.                                                                     |
| Hoteling-status               | Anger om Hoteling är aktiverat eller inaktiverat.                                                                 |
| Status för utökad funktion    | Anger om utökad funktion har aktiverats.                                                                          |

## Linjesamtalsstatus

| Parameter       | Beskrivning                                                        |
|-----------------|--------------------------------------------------------------------|
| Samtalsstatus   | Samtalets status.                                                  |
| Ton             | Typ av ton som används för samtalet.                               |
| Kodare          | Den codec som används för kodning.                                 |
| Avkodare        | Den codec som används för avkodning.                               |
| Typ             | Samtalets riktning.                                                |
| Fjärrparkering  | Anger om den andra änden har parkerat samtalet.                    |
| Återuppr        | Anger om samtalet utlöstes genom återuppringning.                  |
| Mappad RTP-port | Den port som är avsedd för Real Time Protocol-trafik för samtalet. |
| Peer-namn       | Namnet på den interna telefonboken.                                |
| Peer-telefon    | Telefonnumret till interntelefonen.                                |
| Varaktighet     | Samtalets längd.                                                   |
| Paket skickade  | Antal paket som har skickats.                                      |
| Paket mottagna  | Antal paket som har tagits emot.                                   |
| Bytes sända     | Antal byte som har skickats.                                       |
| Byte mottagna   | Antal byte som har tagits emot.                                    |

| Parameter                | Beskrivning                                                                                                                                                                                                                                              |
|--------------------------|----------------------------------------------------------------------------------------------------------------------------------------------------------------------------------------------------------------------------------------------------------|
| Avkoda latens            | Antal millisekunder för avkodarlatens.                                                                                                                                                                                                                   |
| Jitter                   | Antal millisekunder för mottagarens jitter.                                                                                                                                                                                                              |
| Tidsfördröjning för svar | Antalet millisekunder för fördröjning i RTP-till-RTP-gränssnittets svar.                                                                                                                                                                                 |
| Paket förlorade          | Antal förlorade paket.                                                                                                                                                                                                                                   |
| Förlustfrekvens          | Andelen av RTP-datapaket från källan som gått förlorade sedan början av mottagningen. Definierat i RFC 3611 – RTP-RTCP XR (Control Protocol Extended Reports).                                                                                           |
| Paket som ignorerats     | Andelen av RTP-datapaket från källan som gått förlorade sedan början av mottagningen. Definierat i RFC 3611 – RTP-RTCP XR (Control Protocol Extended Reports).                                                                                           |
| Ignoreringsfrekvens      | Andelen av RTP-datapaket från källan som har ignorerats sedan början av mottagning, på grund av sen eller tidig ankomst, underskridning eller spill i mottagande jitterbuffert. Definierat i RFC 3611 – RTP-RTCP XR (Control Protocol Extended Reports). |
| Burst, varaktighet       | Genomsnittlig varaktighet, i antal millisekunder, på burstperioder som har inträffat sedan början av mottagningen. Definierat i RFC 3611 – RTP-RTCP XR (Control Protocol Extended Reports).                                                              |
| Lucka, varaktighet       | Genomsnittlig varaktighet, i antal millisekunder, på luckperioder som har inträffat sedan början av mottagningen. Definierat i RFC 3611 – RTP-RTCP XR (Control Protocol Extended Reports).                                                               |
| R-faktor                 | Röstkvalitetsmått som beskriver segmentet för det samtal som överförs till RTP-sessionen. Definierat i RFC 3611 – RTP-RTCP XR (Control Protocol Extended Reports).                                                                                       |
| MOS-LQ                   | Uppskattad genomsnittlig MOS-poängen på lyssnarkvalitet (MOS-LQ) är ett röstkvalitetsmått på en skala mellan 1 och 5, där 5 är utmärkt och 1 är oacceptabelt. Definierat i RFC 3611 – RTP-RTCP XR (Control Protocol Extended Reports).                   |
| MOS-CQ                   | Uppskattad genomsnittlig MOS-poäng på samtalskvalitet (MOS-CQ) definieras som inbegripna effekter av fördröjning och andra effekter som påverkar samtalskvalitet. Definierat i RFC 3611 – RTP-RTCP XR (Control Protocol Extended Reports).               |



## Personsökning – status

| Parameter         | Beskrivning                                      |
|-------------------|--------------------------------------------------|
| Multicast Rx Pkts | Anger Rx-paket under en multicast-personsökning. |
| Multicast Tx Pkts | Anger Tx-paket under en multicast-personsökning. |

## TR-069-status

| Parameter                     | Beskrivning                                                                             |
|-------------------------------|-----------------------------------------------------------------------------------------|
| TR-069-funktion               | Anger om TR-069-funktionen är aktiverad eller inaktiverad.                              |
| Tid för periodisk information | Visar tidsintervallet för information från CPE till ACS.                                |
| Senaste informationstid       | Anger senaste informationstid.                                                          |
| Senaste transaktionsstatus    | Visar framgångs- eller felstatus.                                                       |
| Senaste session               | Anger start- och sluttid för sessionen.                                                 |
| Parameternyckel               | Visar nyckeln för referenskontrollpunkten för den konfigurerade parameteruppsättningen. |

## PRT-Status

| Parameter              | Beskrivning                                                                                                                                                                                                                                                                                                                                                                                                                                                                                                |
|------------------------|------------------------------------------------------------------------------------------------------------------------------------------------------------------------------------------------------------------------------------------------------------------------------------------------------------------------------------------------------------------------------------------------------------------------------------------------------------------------------------------------------------|
| PRT Genereringsstatus  | <p>Platsen för initiering och status för generering av den senast initierade problemrapporten.</p> <p>Problemrapporter kan initieras från telefonens LCD-användargränssnitt från administration-webbsidan för telefonen eller från en fjärrplats. Se <a href="#">Rapportera alla telefonproblem på telefonens webbsida, på sidan 185</a> och <a href="#">Rapportera ett problem med telefonen från en fjärrplats, på sidan 186</a> för detaljer.</p> <p>XML-taggen i status.xml: PRT_Generation_Status</p> |
| PRT Uppladdningsstatus | <p>Status för uppladdningen av den senast initierade problemrapporten.</p> <p>Se <a href="#">Konfigurera PRT-överföring, på sidan 182</a> för information om hur du konfigurerar en uppladdningsregel för problemrapporter.</p> <p>XML-taggen i status.xml: PRT_Upload_Status</p>                                                                                                                                                                                                                          |

## Anpassad CA-status

Dessa fält visar status på etableringen med anpassad CA (Certificate Authority).

| Parameter                     | Beskrivning                                                                                                                                                                                                                                                                                   |
|-------------------------------|-----------------------------------------------------------------------------------------------------------------------------------------------------------------------------------------------------------------------------------------------------------------------------------------------|
| Anpassad CA-etableringsstatus | Anger om etableringen med anpassad CA lyckades eller misslyckades: <ul style="list-style-type: none"> <li>• Senaste etableringen lyckades mm/dd/åååå HH:MM:SS;</li> <li>• Senaste etableringen misslyckades mm/dd/yyyy HH:MM:SS</li> </ul>                                                    |
| Info om anpassad CA           | Visar information om anpassad CA: <ul style="list-style-type: none"> <li>• Installerat – visar ”CN-värde” där ”CN-värde” är värdet på CN-parametern i fältet Ämne i det första certifikatet.</li> <li>• Inte installerat – Visas om inget anpassat CA-certifikat har installerats.</li> </ul> |

Anpassade CA-certifikat konfigureras på fliken Etablering. Mer information om anpassade CA-certifikat finns i *Etableringshandbok för Cisco IP Phone 7800-seriens multiplattformstelefoner*.

## Etableringsstatus

| Parameter           | Beskrivning                                               |
|---------------------|-----------------------------------------------------------|
| Etableringsprofil   | Visar filnamn på profilen för telefonen.                  |
| Etableringsstatus 1 | Visar etableringsstatus (omsynkronisering) för telefonen. |
| Etableringsstatus 2 |                                                           |
| Etableringsstatus 3 |                                                           |
| Etableringsfelorsak | Visar orsaken till misslyckad etablering av telefonen.    |



**OBS!** Status för uppgradering och etablering visas i omvänd kronologisk ordning (som omstartshistorik). Varje post ger status, tid och orsak.

## Felsökningsinfo

### Konsolloggar

Visar syslog-utdata från telefonen i omvänd ordning, där meddelandet är det senaste. Skärmen visar länkar till enskilda loggfiler. Konsolloggfilerna innehåller felsökningar och felmeddelanden som tas emot på telefonen och avspeglar tidsstämpeln UTC-tid, oavsett tidszon.

| Parameter             | Beskrivning                                                                |
|-----------------------|----------------------------------------------------------------------------|
| Felsökningsmeddelande | Visar felsökningsmeddelanden när du klickar på länken <b>meddelanden</b> . |

### Problemrapporter

| Parameter          | Beskrivning                                                                                                                                                                                                                                                                                                                                              |
|--------------------|----------------------------------------------------------------------------------------------------------------------------------------------------------------------------------------------------------------------------------------------------------------------------------------------------------------------------------------------------------|
| Rapportera problem | Visar fliken Generera PRT.                                                                                                                                                                                                                                                                                                                               |
| Prt-fil            | Visar filnamn på PRT-loggarna.                                                                                                                                                                                                                                                                                                                           |
| Paketfångst        | Visar fliken <b>Starta paketfångst</b> . Klicka på den här fliken om du vill starta paketfångst. Klicka på <b>Alla</b> för att hämta alla paket som telefonen tar emot och klicka på <b>Värd-IP-adress</b> för att hämta paket endast om källan eller mottagaren är telefonens IP-adress.<br><br>Du kan även avbryta insamlingen när du har startat den. |
| Hämta fil          | Visar den fil som innehåller alla insamlade paket. Hämta filen om du vill se information paketen.                                                                                                                                                                                                                                                        |

### Fabriksåterställning

| Parameter            | Beskrivning                                                                                                 |
|----------------------|-------------------------------------------------------------------------------------------------------------|
| Fabriksåterställning | Gör att telefonen återställs när du klickar på fliken <b>Fabriksåterställning</b> när telefonen är inaktiv. |

### Hämtningsstatus

#### Firmwareuppdateringsstatus

| Parameter                    | Beskrivning                                                               |
|------------------------------|---------------------------------------------------------------------------|
| Firmwareuppdateringsstatus 1 | Visar uppdateringsstatus (misslyckats eller lyckats) med samma anledning. |
| Firmwareuppdateringsstatus 2 |                                                                           |
| Firmwareuppdateringsstatus 3 |                                                                           |

## Etableringsstatus

| Parameter           | Beskrivning                                               |
|---------------------|-----------------------------------------------------------|
| Etableringsstatus 1 | Visar etableringsstatus (omsynkronisering) för telefonen. |
| Etableringsstatus 2 |                                                           |
| Etableringsstatus 3 |                                                           |

## Anpassad CA-status

| Parameter                     | Beskrivning                                                                                                                                                                                                                                                                                          |
|-------------------------------|------------------------------------------------------------------------------------------------------------------------------------------------------------------------------------------------------------------------------------------------------------------------------------------------------|
| Anpassad CA-etableringsstatus | <p>Anger om etableringen med anpassad CA lyckades eller misslyckades:</p> <ul style="list-style-type: none"> <li>• Senaste etableringen lyckades mm/dd/åååå HH:MM:SS;</li> <li>• Senaste etableringen misslyckades mm/dd/yyyy HH:MM:SS</li> </ul>                                                    |
| Info om anpassad CA           | <p>Visar information om anpassad CA:</p> <ul style="list-style-type: none"> <li>• Installerat – visar ”CN-värde” där ”CN-värde” är värdet på CN-parametern i fältet Ämne i det första certifikatet.</li> <li>• Inte installerat – Visas om inget anpassat CA-certifikat har installerats.</li> </ul> |

## Nätverksstatistik

## Ethernet-information

| Parameter    | Beskrivning                                           |
|--------------|-------------------------------------------------------|
| Tx-ramar     | Totala antalet paket som telefonen överfört.          |
| TxBroadcasts | Totalt antal broadcastpaket som telefonen överfört.   |
| TxMulticasts | Totalt antal multicastpaket som telefonen överfört.   |
| TxUnicasts   | Totalt antal unicast paket som telefonen överfört.    |
| Rx-ramar     | Totalt antal paket som tas emot av telefonen.         |
| RxBroadcasts | Totalt antal sändningspaket som telefonen tagit emot. |
| RxMulticasts | Totalt antal multicastpaket som telefonen tagit emot. |
| RxUnicasts   | Totalt antal unicastpaket som telefonen tagit emot.   |

## Nätverksportsinformation

| Parameter          | Beskrivning                                                                                                                                                                                              |
|--------------------|----------------------------------------------------------------------------------------------------------------------------------------------------------------------------------------------------------|
| RxtotalPkt         | Totalt antal paket som telefonen tagit emot.                                                                                                                                                             |
| Rxunicast          | Totalt antal unicastpaket som telefonen tagit emot.                                                                                                                                                      |
| Rxbroadcast        | Totalt antal sändningspaket som telefonen tagit emot.                                                                                                                                                    |
| Rxmcast            | Totalt antal multicastpaket som telefonen tagit emot.                                                                                                                                                    |
| RxDropPkts         | Totalt antal paket som tagits bort.                                                                                                                                                                      |
| RxUndersizePkts    | Det totala antalet paket som tagits emot som är mindre än 64 oktetter långa, exklusive rambitar men inklusive FCS-oktetter och i övrigt välformaterade.                                                  |
| RxOversizePkts     | Det totala antalet paket som tagits emot som är längre än 1518 oktetter, exklusive rambitar men inklusive FCS-oktetter och i övrigt välformaterade.                                                      |
| RxJabbers          | Det totala antalet paket som tagits emot som är längre än 1518 oktetter, exklusive rambitar men inklusive FCS-oktetter och som inte avslutas med ett jämnt antal oktetter (justeringsfel) eller FCS-fel. |
| RxAlignErr         | Totala antalet paket mellan 64 och 1522 byte i längd som togs emot och som hade en dålig ramkontrollsekvens (FCS).                                                                                       |
| Rxsize64           | Totalt antal mottagna paket, inklusive dåliga paket, som var mellan 0 och 64 byte i storlek.                                                                                                             |
| Rxsize65to127      | Totalt antal mottagna paket, inklusive dåliga paket, som var mellan 65 och 127 byte i storlek.                                                                                                           |
| Rxsize128to255     | Totalt antal mottagna paket, inklusive dåliga paket, som var mellan 128 och 255 byte i storlek.                                                                                                          |
| Rxsize256to511     | Totalt antal mottagna paket, inklusive dåliga paket, som var mellan 256 och 511 byte i storlek.                                                                                                          |
| Rxsize512to1023    | Totalt antal mottagna paket, inklusive dåliga paket, som var mellan 512 och 1023 byte i storlek.                                                                                                         |
| Rxsize1024to1518   | Totalt antal mottagna paket, inklusive dåliga paket, som var mellan 1024 och 1518 byte i storlek.                                                                                                        |
| TxtotalGoodPkt     | Totalt antal godtagna paket (multicast, broadcast och unicast) som telefonen tagit emot.                                                                                                                 |
| lldpFramesOutTotal | Totalt antal LLDP-ramar som telefonen skickat ut.                                                                                                                                                        |

| Parameter                | Beskrivning                                                                                                                         |
|--------------------------|-------------------------------------------------------------------------------------------------------------------------------------|
| lldpAgeoutsTotal         | Totalt antal LLDP-ramar som nådde tidsgränsen i cacheminnet.                                                                        |
| lldpFramesDiscardedTotal | Totalt antal LLDP-ramar som ignorerats när någon obligatorisk TLV saknats, varit utanför intervall eller haft för lång stränglängd. |
| lldpFramesInErrorsTotal  | Totalt antal LLDP-ramar som tagits emot med ett eller flera detekterbara fel.                                                       |
| lldpFramesInTotal        | Totalt antal LLDP-ramar som telefonen tagit emot.                                                                                   |
| lldpTLVDiscardedTotal    | Totalt antal LLDP TLVs som ignorerades.                                                                                             |
| lldpTLVUnrecognizedTotal | Totalt antal LLDP TLV som inte kunnat identifieras i telefonen.                                                                     |
| CDPNeighborDeviceId      | Ett ID på en enhet som är ansluten till denna port som identifierats av CDP.                                                        |
| CDPNeighborIP            | IP-adress till närliggande enhet har identifierats under CDP-protokollidentifieringen.                                              |
| CDPNeighborPort          | Port till närliggande enhet som telefonen är ansluten till har identifierats av CDP-protokollet.                                    |
| LLDPNeighborDeviceId     | Ett ID på en enhet som är ansluten till denna port har identifierats under LLDP-identifieringen.                                    |
| LLDPNeighborIP           | IP-adress till närliggande enhet har identifierats av LLDP-protokollet.                                                             |
| LLDPNeighborPort         | Port till närliggande enhet som telefonen är ansluten till har identifierats av LLDP-protokollet.                                   |
| PortSpeed                | Hastighet och duplexinformation.                                                                                                    |

## Åtkomstportsinformation

| Parameter   | Beskrivning                                           |
|-------------|-------------------------------------------------------|
| RxtotalPkt  | Totalt antal paket som telefonen tagit emot.          |
| Rxunicast   | Totalt antal unicastpaket som telefonen tagit emot.   |
| Rxbroadcast | Totalt antal sändningspaket som telefonen tagit emot. |
| Rxmcast     | Totalt antal multicastpaket som telefonen tagit emot. |
| RxDropPkts  | Totalt antal paket som tagits bort.                   |

| Parameter                | Beskrivning                                                                                                                                                                                              |
|--------------------------|----------------------------------------------------------------------------------------------------------------------------------------------------------------------------------------------------------|
| RxUndersizePkts          | Det totala antalet paket som tagits emot som är mindre än 64 oktetter långa, exklusive rambitar men inklusive FCS-oktetter och i övrigt välformaterade.                                                  |
| RxOversizePkts           | Det totala antalet paket som tagits emot som är längre än 1518 oktetter, exklusive rambitar men inklusive FCS-oktetter och i övrigt välformaterade.                                                      |
| RxJabbers                | Det totala antalet paket som tagits emot som är längre än 1518 oktetter, exklusive rambitar men inklusive FCS-oktetter och som inte avslutas med ett jämnt antal oktetter (justeringsfel) eller FCS-fel. |
| RxAlignErr               | Totala antalet paket mellan 64 och 1522 byte i längd som togs emot och som hade en dålig ramkontrollsekvens (FCS).                                                                                       |
| Rxsize64                 | Totalt antal mottagna paket, inklusive dåliga paket, som var mellan 0 och 64 byte i storlek.                                                                                                             |
| Rxsize65to127            | Totalt antal mottagna paket, inklusive dåliga paket, som var mellan 65 och 127 byte i storlek.                                                                                                           |
| Rxsize128to255           | Totalt antal mottagna paket, inklusive dåliga paket, som var mellan 128 och 255 byte i storlek.                                                                                                          |
| Rxsize256to511           | Totalt antal mottagna paket, inklusive dåliga paket, som var mellan 256 och 511 byte i storlek.                                                                                                          |
| Rxsize512to1023          | Totalt antal mottagna paket, inklusive dåliga paket, som var mellan 512 och 1023 byte i storlek.                                                                                                         |
| Rxsize1024to1518         | Totalt antal mottagna paket, inklusive dåliga paket, som var mellan 1024 och 1518 byte i storlek.                                                                                                        |
| TxtotalGoodPkt           | Totalt antal godtagna paket (multicast, broadcast och unicast) som telefonen tagit emot.                                                                                                                 |
| lldpFramesOutTotal       | Totalt antal LLDP-ramar som telefonen skickat ut.                                                                                                                                                        |
| lldpAgeoutsTotal         | Totalt antal LLDP-ramar som nådde tidsgränsen i cacheminnet.                                                                                                                                             |
| lldpFramesDiscardedTotal | Totalt antal LLDP-ramar som ignorerats när någon obligatorisk TLV saknats, varit utanför intervall eller haft för lång stränglängd.                                                                      |
| lldpFramesInErrorsTotal  | Totalt antal LLDP-ramar som tagits emot med ett eller flera detekterbara fel.                                                                                                                            |
| lldpFramesInTotal        | Totalt antal LLDP-ramar som telefonen tagit emot.                                                                                                                                                        |
| lldpTLVDiscardedTotal    | Totalt antal LLDP TLVs som ignorerades.                                                                                                                                                                  |

| Parameter                | Beskrivning                                                                                       |
|--------------------------|---------------------------------------------------------------------------------------------------|
| lldpTLVUnrecognizedTotal | Totalt antal LLDP TLV som inte kunnat identifieras i telefonen.                                   |
| CDPNeighborDeviceId      | Ett ID på en enhet som är ansluten till denna port som identifierats av CDP.                      |
| CDPNeighborIP            | IP-adress till närliggande enhet har identifierats under CDP-protokollidentifieringen.            |
| CDPNeighborPort          | Port till närliggande enhet som telefonen är ansluten till har identifierats av CDP-protokollet.  |
| LLDPNeighborDeviceId     | Ett ID på en enhet som är ansluten till denna port har identifierats under LLDP-identifieringen.  |
| LLDPNeighborIP           | IP-adress till närliggande enhet har identifierats av LLDP-protokollet.                           |
| LLDPNeighborPort         | Port till närliggande enhet som telefonen är ansluten till har identifierats av LLDP-protokollet. |
| PortSpeed                | Hastighet och duplexinformation.                                                                  |

## Röst

### System

#### Systemkonfiguration

| Parameter                     | Beskrivning                                                                                                                                                                                     |
|-------------------------------|-------------------------------------------------------------------------------------------------------------------------------------------------------------------------------------------------|
| Domäner med begränsad åtkomst | Denna funktion används vid implementering av programanpassningar.                                                                                                                               |
| Aktivera webbserver           | Aktivera/inaktivera webbserver för IP-telefonen.<br>Standard: Ja                                                                                                                                |
| Aktivera protokoll            | Välj typ av protokoll: <ul style="list-style-type: none"> <li>• Http</li> <li>• Https</li> </ul> Om du anger HTTPS-protokoll måste du inkludera <b>https:</b> i webbadressen.<br>Standard: Http |
| Aktivera URL för direktåtgärd | Aktiverar direktåtgärd för URL:en.<br>Standard: Ja                                                                                                                                              |



| Parameter                        | Beskrivning                                                                                                                                                                                                                                                                                                                                                                                                                                                                             |
|----------------------------------|-----------------------------------------------------------------------------------------------------------------------------------------------------------------------------------------------------------------------------------------------------------------------------------------------------------------------------------------------------------------------------------------------------------------------------------------------------------------------------------------|
| Maxtimeout för session           | Så att du kan ange högsta timeout på sessionen.<br>Standard: 3600                                                                                                                                                                                                                                                                                                                                                                                                                       |
| Inaktivitetsttimeout för session | Så att du kan ange Inaktivitetsttimeout på sessionen.<br>Standard: 3600                                                                                                                                                                                                                                                                                                                                                                                                                 |
| Webbserverport                   | Så att du kan ange portnumret för telefonens webbgränssnitt.<br>Standard: 80 <ul style="list-style-type: none"> <li>• 80 för protokollet HTTP.</li> <li>• 443 för protokollet HTTPS.</li> </ul> <p>Om du anger ett annat portnummer än standardvärdet för detta protokoll måste du ange portnumret som avviker från standarden i serverns URL-adress.<br/>Exempel: <b>https://192.0.2.1:999/admin/advanced</b></p>                                                                      |
| Aktivera webbadminåtkomst        | Så att du kan aktivera eller inaktivera lokal åtkomst till telefonens användargränssnitt. Välj Ja eller Nej på menyn.<br>Standard: Ja                                                                                                                                                                                                                                                                                                                                                   |
| Adminlösenord                    | Så att du kan ange lösenord för administratören.<br>Standard: Tom                                                                                                                                                                                                                                                                                                                                                                                                                       |
| Användarlösenord                 | Så att du kan ange lösenord för användaren.<br>Standard: Tom                                                                                                                                                                                                                                                                                                                                                                                                                            |
| Telefon-UI-skrivskyddad          | Så att du kan vilka telefonmenyer och alternativ som telefonanvändare ser som skrivskyddade fält.<br>Standard: Nej                                                                                                                                                                                                                                                                                                                                                                      |
| Phone-UI-User-Mode               | Gör det möjligt att begränsa menyer och alternativ som telefonanvändare ser när de använder telefongränssnittet. Välj Ja för att aktivera denna parameter och begränsa åtkomsten.<br>Standard: Nej<br>Specifika parametrar betecknas då som "na", "ro" eller "rw" med hjälp av etableringsfiler. Parametrar som anges som "na" visas inte på telefonskärmen. Parametrar som anges som "ro" kan inte redigeras av användaren. Parametrar som anges som "rw" kan redigeras av användaren. |

## Nätverksinställningar

| Parameter               | Beskrivning                                                                                                                                                                                                                                                                                                                                                                                                                                                                                                                       |
|-------------------------|-----------------------------------------------------------------------------------------------------------------------------------------------------------------------------------------------------------------------------------------------------------------------------------------------------------------------------------------------------------------------------------------------------------------------------------------------------------------------------------------------------------------------------------|
| Blockera SIP utan proxy | <p>Aktiverar eller inaktiverar telefon som tar emot SIP-meddelanden från server utan proxy. Om du väljer <b>Ja</b> blockeras alla inkommande SIP-meddelanden utan proxy, utom IN-dialogmeddelandet. Om du väljer <b>Nej</b>, blockeras inte några inkommande SIP-meddelanden utan proxy.</p> <p>Ange <b>Blockera SIP utan proxy</b> som Nej för telefoner som använder TCP eller TLS för att överföra SIP-meddelanden. SIP-meddelanden utan proxy som överförs via TCP eller TLS blockeras som standard.</p> <p>Standard: Nej</p> |

## Nätverksinställningar

| Parameter | Beskrivning                                                                                                                                                                                                                   |
|-----------|-------------------------------------------------------------------------------------------------------------------------------------------------------------------------------------------------------------------------------|
| IP-läge   | <p>Gör att du kan välja Internet Protocol-läget där telefonen används. Alternativ: Endast IPv4, Endast IPv6 och Dubbelt läge. Telefonen kan ha både IPv4- och IPv6-adresser i dubbelt läge.</p> <p>Standard: Dubbelt läge</p> |

## IPv4-inställningar

| Parameter      | Beskrivning                                                                                                                           |
|----------------|---------------------------------------------------------------------------------------------------------------------------------------|
| Anslutningstyp | <p>Internet-anslutningstyp som har konfigurerats för telefonen. Alternativen är DHCP och statisk IP-adress.</p> <p>Standard: DHCP</p> |
| Nätmask        | Nätmask på telefonen.                                                                                                                 |
| statisk IP     | Telefonens IP-adress.                                                                                                                 |
| Gateway        | IP-adress för gateway.                                                                                                                |
| Primär DNS     | Primär DNS (Domain Name Server) som tilldelats telefonen.                                                                             |
| Sekundär DNS   | Sekundär DNS (Domain Name Server) om sådan tilldelats telefonen.                                                                      |

## IPv6-inställningar

| Parameter                | Beskrivning                                                                                                                                                                                                 |
|--------------------------|-------------------------------------------------------------------------------------------------------------------------------------------------------------------------------------------------------------|
| Anslutningstyp           | Internet-anslutningstyp som har konfigurerats för telefonen. Alternativen är DHCP och statisk IP-adress.<br>Standard: DHCP                                                                                  |
| statisk IP               | Telefonens IPv6-adress.                                                                                                                                                                                     |
| Prefixlängd              | Identifierar antalet bitar i en global unicast IPv6-adress som är en del av nätverket. Om IPv6-adressen exempelvis är 2001:0DB8:0000:000b::/64 anger siffran 64 att de första 64 bitarna ingår i nätverket. |
| Gateway                  | IP-adress för gateway.                                                                                                                                                                                      |
| Primär DNS               | Primär DNS (Domain Name Server) som tilldelats telefonen.                                                                                                                                                   |
| Sekundär DNS             | Sekundär DNS (Domain Name Server) om sådan tilldelats telefonen.                                                                                                                                            |
| Broadcast-eko            | Alternativen är Inaktiverad och Aktiverad.<br>Standardvärde: avaktiverad                                                                                                                                    |
| Automatisk konfiguration | När funktionen är aktiverad genereras en IPv6-adress som standard med prefixlängd som skickas från routern. Alternativen är Inaktiverad och Aktiverad.<br>Standardvärde: aktiverad                          |

## 802.1X-autentisering

| Parameter                     | Beskrivning                                     |
|-------------------------------|-------------------------------------------------|
| Aktivera 802.1X-autentisering | Aktiverar/inaktiverar 802. 1 X<br>Standard: Nej |

## Valfri nätverkskonfiguration

| Parameter | Beskrivning                                                                                                                |
|-----------|----------------------------------------------------------------------------------------------------------------------------|
| Värddamn  | Värddamnet för en Cisco IP Phone.                                                                                          |
| Domän     | Nätverksdomän för en Cisco IP Phone.<br>Om du använder LDAP går du till <a href="#">LDAP-konfiguration, på sidan 201</a> . |

| Parameter                 | Beskrivning                                                                                                                                                                                                                                                            |
|---------------------------|------------------------------------------------------------------------------------------------------------------------------------------------------------------------------------------------------------------------------------------------------------------------|
| DNS-serverordning         | Anger metod för att välja DNS-server: <ul style="list-style-type: none"> <li>• Manuellt, DHCP</li> <li>• Manuellt</li> <li>• DHCP,Manuellt</li> </ul>                                                                                                                  |
| DNS-frågeläge             | DNS-frågans angivna läge. <ul style="list-style-type: none"> <li>• Parallell</li> <li>• Sekventiell</li> </ul>                                                                                                                                                         |
| Aktivera DNS-cachelagring | Om detta är Ja cachelagras inte DNS-frågeresultaten.<br>Standard: Ja                                                                                                                                                                                                   |
| Byt portkonfig.           | Gör att du kan välja hastighet och duplex i nätverksporten. Värdena är: <ul style="list-style-type: none"> <li>• Auto</li> <li>• 10 MB halv</li> <li>• 10 MB full</li> <li>• 100 MB halv</li> <li>• 100 MB full</li> <li>• 100 MB halv</li> <li>• 1000 full</li> </ul> |
| PC-portkonfig             | Gör att du kan välja hastighet och duplex i datorporten (anslutning). <ul style="list-style-type: none"> <li>• Auto</li> <li>• 10 MB halv</li> <li>• 10 MB full</li> <li>• 100 MB halv</li> <li>• 100 MB full</li> <li>• 100 MB halv</li> <li>• 1000 full</li> </ul>   |
| PC-PORT aktiverad         | Anger om PC-porten är aktiverad. Alternativen är Ja eller Nej.                                                                                                                                                                                                         |

| Parameter                 | Beskrivning                                                                                                                                                                                                                                                                                                                                                                                                                                                                                                                                                                                                                                                                                                                                                                                                            |
|---------------------------|------------------------------------------------------------------------------------------------------------------------------------------------------------------------------------------------------------------------------------------------------------------------------------------------------------------------------------------------------------------------------------------------------------------------------------------------------------------------------------------------------------------------------------------------------------------------------------------------------------------------------------------------------------------------------------------------------------------------------------------------------------------------------------------------------------------------|
| Aktivera PC-portspeglning | Lägger till möjlighet att tillämpa portspeglning i PC-porten. När detta är aktiverat kan du se paketen på telefonen. Välj <b>Ja</b> för att aktivera speglning av PC-porten och välj <b>Nej</b> för att inaktivera den.                                                                                                                                                                                                                                                                                                                                                                                                                                                                                                                                                                                                |
| Syslog-server             | Syslog-serverns namn och port. Den här funktionen anger server för loggning av IP-telefonens systeminformation och kritiska händelser. Om både felsökningsservern och Syslog-servern anges loggas även Syslog-meddelanden också loggas på felsökningsservern.                                                                                                                                                                                                                                                                                                                                                                                                                                                                                                                                                          |
| Syslog-identifierare      | <p>Välj enhetsidentifieraren som ska ingå i syslog-meddelanden som överförs till syslog-servern. Enhetsidentifieraren visas efter tidsstämpeln i varje meddelande.</p> <ul style="list-style-type: none"> <li>• Ingen: Ingen enhetsidentifierare.</li> <li>• \$MA: MAC-adressen för telefonen, uttryckt som sammanhängande små bokstäver och siffror. Exempel: c4b9cd811e29</li> <li>• \$MAU: MAC-adressen för telefonen, uttryckt som sammanhängande stora bokstäver och siffror. Exempel: C4B9CD811E29</li> <li>• \$MAC: MAC-adressen för telefonen i standardformat avgränsat med kolon. Exempel: c4:b9:cd:81:1e:29</li> <li>• \$SN: Telefonens produktserienummer.</li> </ul> <p>Standard: Ingen</p> <p>Exempel XML-konfiguration:</p> <pre>&lt;Syslog_Identifier ua="na"&gt;\$MAC&lt;/Syslog_Identifier&gt;</pre> |
| Felsökningsnivå           | <p>Felsökningsnivå från 0 till 2. Ju högre nivå, desto mer felsökningsinformation genereras. Noll (0) betyder att ingen felsökningsinformation genereras. För att logga SIP-meddelanden måste du ställa in åtminstone felsökningsnivå 2.</p> <p>Standard: 0</p>                                                                                                                                                                                                                                                                                                                                                                                                                                                                                                                                                        |
| Primär NTP-server         | <p>IP-adressen eller namnet på den primära NTP-server som används för att synkronisera tid.</p> <p>Standard: Tom</p>                                                                                                                                                                                                                                                                                                                                                                                                                                                                                                                                                                                                                                                                                                   |

| Parameter           | Beskrivning                                                                                                 |
|---------------------|-------------------------------------------------------------------------------------------------------------|
| Sekundär NTP-server | IP-adressen eller namnet på den sekundära NTP-server som används för att synkronisera tid.<br>Standard: Tom |
| aktivera SSLv3      | Välj <b>Ja</b> för att aktivera SSLv3. Välj <b>Nej</b> för att stänga av.<br>Standard: Nej                  |

## VLAN-inställningar

| Parameter                | Beskrivning                                                                                                                                                                                                                                                                                                                                                                                                                                                                                                                                 |
|--------------------------|---------------------------------------------------------------------------------------------------------------------------------------------------------------------------------------------------------------------------------------------------------------------------------------------------------------------------------------------------------------------------------------------------------------------------------------------------------------------------------------------------------------------------------------------|
| Aktivera VLAN            | Välj <b>Ja</b> för att aktivera VLAN. Välj <b>Nej</b> för att stänga av.                                                                                                                                                                                                                                                                                                                                                                                                                                                                    |
| Enable CDP               | Aktivera CDP endast om du använder en switch som har Cisco Discovery Protocol. CDP är förhandlingsbaserat och bestämmer vilket VLAN IP-telefonen befinner sig i.                                                                                                                                                                                                                                                                                                                                                                            |
| Aktivera LLDP-MED        | Välj <b>Ja</b> för att aktivera LLDP-MED för telefonen för annonsering till enheter som använder detta identifieringsprotokoll.<br><br>När LLDP-MED-funktionen är aktiverad, efter att telefonen har initierats och Layer 2-anslutning är etablerad, sänder telefonen LLDP-MED PDU-ramar. Om telefonen inte får någon bekräftelse används manuellt konfigurerat VLAN eller standard-VLAN i förekommande fall. Om CDP används samtidigt används en vänteperiod på 6 sekunder. Väntetiden kommer att öka den totala starttiden för telefonen. |
| Nätverksstartfördröjning | Inställning av det här värdet orsakar en fördröjning i växeln att övergå till vidarekopplingsläget innan telefonen hinner sända ut det första LLDP-MED-paketet. Standardfördröjningen är 3 sekunder. För konfigurering av vissa växlar, kan du behöva öka detta värde till ett högre värde för att LLDP-MED ska fungera. Konfigurering av en fördröjning kan vara viktigt för nätverk som använder Spanning Tree Protocol.                                                                                                                  |
| VLAN-ID                  | Om du använder VLAN utan CDP (VLAN aktiverat och CDP inaktiverat) ska du ange ett VLAN-ID för IP-telefonen. Observera att endast röstpaket är märkta med VLAN ID. Använd inte 1 för VLAN-ID.                                                                                                                                                                                                                                                                                                                                                |
| VLAN-ID för PC-port      | VLAN-ID för PC-port.                                                                                                                                                                                                                                                                                                                                                                                                                                                                                                                        |

| Parameter            | Beskrivning                                                                                                                                                                                                                                                                                                                                                                                                                                                                                                                      |
|----------------------|----------------------------------------------------------------------------------------------------------------------------------------------------------------------------------------------------------------------------------------------------------------------------------------------------------------------------------------------------------------------------------------------------------------------------------------------------------------------------------------------------------------------------------|
| DHCP VLAN-alternativ | <p>Alternativ för fördefinierat DHCP VLAN som lär in röst-VLAN-ID. Du kan använda funktionen endast om ingen röst-VLAN-information är tillgänglig med CDP/LLDP och manuella VLAN-metoder. CDP/LLDP och manuellt VLAN är inaktiverat.</p> <p>Giltiga värden är:</p> <ul style="list-style-type: none"> <li>• Null</li> <li>• 128 till 149</li> <li>• 151 till 158</li> <li>• 161 till 254</li> </ul> <p>Ange värdet till Null för att inaktivera DHCP-VLAN.</p> <p>Cisco rekommenderar att du använder DHCP-alternativet 132.</p> |

## Lagringsinställningar

| Parameter | Beskrivning                                                                                                                                                                                                                                                                                                                                                                                                 |
|-----------|-------------------------------------------------------------------------------------------------------------------------------------------------------------------------------------------------------------------------------------------------------------------------------------------------------------------------------------------------------------------------------------------------------------|
| Resurs-ID | <p>Gör det möjligt att ange resurs-ID för lagringshantering när LLDP-MED används. Standardvärdet för resurs-ID är tomt. Ange en sträng med mindre än 32 tecken om du använder det här fältet.</p> <p>Resurs-ID kan endast etableras med webbhanteringsgränssnittet eller fjärrtablering. Resurs-ID visas inte på telefonens skärm.</p> <p>Om du ändrar fältet Resurs-ID kommer telefonen att starta om.</p> |

## SIP

### SIP-parametrar

| Parameter          | Beskrivning                                                                                         |
|--------------------|-----------------------------------------------------------------------------------------------------|
| Max vidarekoppling | <p>SIP-maxvidarekopplingsvärde som kan variera från 1 till 255.</p> <p>Standard: 70</p>             |
| Max omdirigering   | <p>Antal gånger en inbjudan kan omdirigeras för att undvika en oändlig loop.</p> <p>Standard: 5</p> |

| Parameter                 | Beskrivning                                                                                                                                                                                         |
|---------------------------|-----------------------------------------------------------------------------------------------------------------------------------------------------------------------------------------------------|
| Max-aut                   | Maximalt antal gånger (mellan 0 och 255) en begäran kan utmanas.<br>Standard: 2                                                                                                                     |
| SIP-användaragentnamn     | Används i utgående REGISTER-begäranden.<br>Standard: \$VERSION<br>Om detta är tomt inkluderas inte sidhuvudet. Tillåten makroexpansion för \$A till \$D motsvarande GPP_A till GPP_D                |
| SIP-servernamn            | Serversidhuvud som används i svar på inkommande svar.<br>Standard: \$VERSION                                                                                                                        |
| SIP Reg-användaragentnamn | Namn på parametern User-Agent som ska användas i en REGISTER-begäran. Om detta inte anges används SIP-användaragentnamn också för REGISTER-begäran.<br>Standard: Tom                                |
| SIP-godkännandespråk      | Sidhuvudet Accept-Language används. För att få åtkomst klickar du på fliken SIP och fyller i fältet SIP-godkännandespråk.<br>Det finns ingen standard. Om detta är tomt inkluderas inte sidhuvudet. |
| DTMF-relä, MIME-typ       | MIME-typ som används i ett SIP INFO-meddelande för att signalera en DTMF-händelse. Det här fältet måste matcha tjänsteleverantörens.<br>Standard: program/dtmf-relä                                 |
| Hook Flash MIME Type      | MIME-typ som används i ett SIPINFO-meddelande för att indikera en händelse med blinkande lur.                                                                                                       |
| Ta bort senaste reg       | Möjliggör borttagning av den sista registreringen före registrering av en ny om värdet är olika. Välj Ja eller Nej på menyn.                                                                        |



| Parameter                 | Beskrivning                                                                                                                                                                                                                                                                                                                                                                                                                                             |
|---------------------------|---------------------------------------------------------------------------------------------------------------------------------------------------------------------------------------------------------------------------------------------------------------------------------------------------------------------------------------------------------------------------------------------------------------------------------------------------------|
| Använd kompakt sidhuvud   | Om detta är ja använder telefonen kompakta SIP-sidhuvuden i utgående SIP-meddelanden. Om inkommande SIP-begäran har normala sidhuvuden ersätter telefonen inkommande sidhuvuden med kompakta sidhuvuden. Om detta är nej använder telefonerna vanliga SIP sidhuvuden. Om inkommande SIP-begäran innehåller kompakta sidhuvuden återanvänder telefonerna samma kompakta sidhuvuden när du skapar svaret, oavsett denna inställning.<br><br>Standard: Nej |
| Escape-visningsnamn       | Gör att du kan hålla visningsnamnet privat.<br><br>Välj Ja om du vill att IP-telefonen ska omsluta strängen (som konfigurerats i visningsnamnet) med dubbla citattecken för utgående SIP-meddelanden.<br><br>Standard: Ja.                                                                                                                                                                                                                              |
| Talpaket                  | Aktiverar stöd för BroadSoft-talpaketet som låter användarna besvara eller återuppta ett samtal genom att klicka på en knapp i ett externt program.<br><br>Standard: Nej                                                                                                                                                                                                                                                                                |
| Parkeringspaket           | Aktiverar stöd för BroadSoft-parkeringspaketet som låter användarna ringa ett samtal genom att klicka på en knapp i ett externt program.<br><br>Standard: Nej                                                                                                                                                                                                                                                                                           |
| Konferenspaket            | Aktiverar stöd för BroadSoft-konferenspaketet som låter användarna starta ett konferenssamtal genom att klicka på en knapp i ett externt program.<br><br>Standard: Nej                                                                                                                                                                                                                                                                                  |
| RFC 2543-samtalsparkering | Om detta är ja har enheten syntaxen c = 0.0.0.0 i SDP när du skickar en SIP re-INVITE till kollegan för att parkera samtalet. Om det är nej har enheten inte inkludera syntaxen c = 0.0.0.0 i SDP. Enheten kommer alltid att ha syntaxen a=sendonly i SDP, i båda fallen.<br><br>Standard: Ja                                                                                                                                                           |

| Parameter                                    | Beskrivning                                                                                                                                                                                                                                                                                                                                                                                                                  |
|----------------------------------------------|------------------------------------------------------------------------------------------------------------------------------------------------------------------------------------------------------------------------------------------------------------------------------------------------------------------------------------------------------------------------------------------------------------------------------|
| Slumpmässig REG CID vid omstart              | Om inställningen är Ja använder telefonen ett annat slumpmässigt samtals-ID för registrering efter nästa programvaruomstart. Om inställningen är Nej försöker en Cisco IP Phone använda samma samtals-ID för registrering efter nästa programvaruomstart. Cisco IP Phone använder alltid ett nytt slumpmässigt samtals-ID för registrering efter en av/på-cykel, oavsett vad den här inställningen är.<br><br>Standard: Nej. |
| SIP TCP Port Min                             | Anger det lägsta TCP-portnumret som kan användas för SIP-sessioner.<br><br>Standard: 5060                                                                                                                                                                                                                                                                                                                                    |
| SIP TCP Port Max                             | Anger det högsta TCP-portnumret som kan användas för SIP-sessioner.<br><br>Standard: 5080                                                                                                                                                                                                                                                                                                                                    |
| Sidhuvud för nummerpresentation              | Ger möjlighet att hämta nummerpresentation från sidhuvudet PAID-RPID-FROM, PAID-FROM, RPID-PAID-FROM, RPID-FROM eller FROM.<br><br>Standard: PAID-RPID-FROM                                                                                                                                                                                                                                                                  |
| Håll mål innan hänv                          | Styr om samtalsgren med överföringsmål ska hållas innan den skickar HÄNVISA till överföraren vid initiering av en helassisterad samtalsöverföring (där överföringsmålet har svarat).<br><br>Standard: Nej                                                                                                                                                                                                                    |
| Dialogrutan SDP, aktivera                    | När detta är aktiverat och Notify-meddelandetexten är för stor så att den orsakar fragmentering förenklas xml-dialogrutan med Notify-meddelandet och SDP-protokollet med sessionsbeskrivning inkluderas inte i dialogrutans xml-innehåll.                                                                                                                                                                                    |
| Behåll hänvisare när hänvisning misslyckades | Om värdet är Ja, konfigureras telefonen för att omedelbart hantera NOTIFY SIPFRAG-meddelanden.                                                                                                                                                                                                                                                                                                                               |
| Visa omdirigeringsinfo                       | Visa omdirigeringsinfo som ingår i SIP-meddelandet på LCD-skärmen eller inte.                                                                                                                                                                                                                                                                                                                                                |
| Visa anonym från rubrik                      | Visa nummerpresentation från SIP INVITE-meddelandets "Från"-rubrik om värdet är Ja, även om samtalet är ett anonymt samtal. När parametern är inställt på nej, visar telefonen "Anonym uppringare" i nummerpresentationen.                                                                                                                                                                                                   |

| Parameter                          | Beskrivning                                                                                                                                                                                                                                                 |
|------------------------------------|-------------------------------------------------------------------------------------------------------------------------------------------------------------------------------------------------------------------------------------------------------------|
| SIP acceptera kodning              | Stöder funktionen gzip för innehållskodning. Alternativen är ingen och gzip.<br><br>Om gzip väljs kommer SIP-meddelanderubriken att innehålla strängen "Accept-Encoding: gzip" och telefonen kan bearbeta SIP-meddelandetexten som kodas med formatet gzip. |
| Inaktivera lokalt namn till rubrik | Alternativen är Nej och Ja. Om Nej har valts görs inga ändringar. Standardvärdet är Nej.<br><br>Om Ja har valts, inaktiveras visningsnamnet i "Katalog" och "Samtalshistorik" och i rubriken "På" under ett utgående samtal.                                |
| SIP IP-inställningar               | Anger om telefonen använder IPv4 eller IPv6.<br><br>Standard: IPv4.                                                                                                                                                                                         |

**SIP-timervärden (sek)**

| Parameter   | Beskrivning                                                                                                                                                   |
|-------------|---------------------------------------------------------------------------------------------------------------------------------------------------------------|
| SIP T1      | RFC 3261 T1-värde (RTT-uppskattning) som kan variera från 0 till 64 sekunder.<br><br>Standard: 0,5 sekunder                                                   |
| SIP T2      | RFC 3261 T2-värde (max återsändningsintervall för non-INVITE-begäranden och INVITE-svar) som kan variera från 0 till 64 sekunder.<br><br>Standard: 4 sekunder |
| SIP T4      | RFC 3261 T4-värde (den längsta tid ett meddelande är kvar i nätverket), som kan vara mellan 0 och 64 sekunder.<br><br>Standard: 5 sekunder.                   |
| SIP-timer B | Timeout-värde för INVITE, som kan vara mellan 0 och 64 sekunder.<br><br>Standard: 16 sekunder.                                                                |
| SIP-timer F | Timeout-värde för non-INVITE, som kan vara mellan 0 och 64 sekunder.<br><br>Standard: 16 sekunder.                                                            |
| SIP-timer H | Slutlig respons för INVITE, timeout-värde, som kan vara mellan 0 och 64 sekunder.<br><br>Standard: 16 sekunder.                                               |

| Parameter            | Beskrivning                                                                                                                                                                                                                                                                                                                                                     |
|----------------------|-----------------------------------------------------------------------------------------------------------------------------------------------------------------------------------------------------------------------------------------------------------------------------------------------------------------------------------------------------------------|
| SIP-timer D          | ACK-kvardröjningstid, som kan vara mellan 0 och 64 sekunder.<br>Standard: 16 sekunder.                                                                                                                                                                                                                                                                          |
| SIP-timer J          | Responskvardröjningstid för non-INVITE, som kan vara mellan 0 och 64 sekunder.<br>Standard: 16 sekunder.                                                                                                                                                                                                                                                        |
| INVITE Expires       | INVITE begär sidhuvudvärde Expires. Om du anger 0 tas inte Expires-rubriken med i begäran. Från 0-2000000.<br>Standard: 240 sekunder                                                                                                                                                                                                                            |
| ReINVITE Expires     | ReINVITE begär sidhuvudvärdet Expires. Om du anger 0 tas inte Expires-rubriken med i begäran. Från 0-2000000.<br>Standard: 30                                                                                                                                                                                                                                   |
| Reg Min Expires      | Minsta tillåtna registreringsförfallotid från proxyn i Expires-rubriken eller som en rubrikparameter för Kontakt. Om proxyn returnerar ett värde som är mindre än den här inställningen används minimivärdet.                                                                                                                                                   |
| Reg Max Expires      | Högsta tillåtna registreringsförfallotid från proxyn i Min-Expires-rubriken. Om värdet är större än den här inställningen används maximalt värde.                                                                                                                                                                                                               |
| Reg Retry Intv       | Intervall för att vänta innan Cisco IP Phone försöker registrera igen efter att ha misslyckats med den sista registreringen. Intervall från 1-2147483647<br>Standard: 30<br>Se kommentaren nedan för ytterligare information.                                                                                                                                   |
| Reg Retry Long Intvl | När registreringen misslyckas med en SIP-svarskod som inte matchar <Retry Reg RSC> väntar en Cisco IP Phone en angiven tid innan den försöker igen. Om detta intervall är 0 slutar telefonen försöka. Detta värde bör vara mycket större än Reg Retry Intvl-värdet, som inte bör vara 0.<br>Standard: 1200<br>Se kommentaren nedan för ytterligare information. |

| Parameter                   | Beskrivning                                                                                                                                                                                                                                                                                                                                                                                                                                                                                                                                              |
|-----------------------------|----------------------------------------------------------------------------------------------------------------------------------------------------------------------------------------------------------------------------------------------------------------------------------------------------------------------------------------------------------------------------------------------------------------------------------------------------------------------------------------------------------------------------------------------------------|
| Reg Retry Random Delay      | Slumpmässigt fördröjningsintervall (i sekunder) för att lägga till <Register Retry Intvl> när telefonen försöker med REGISTER igen efter ett misslyckande. Minimal och maximal slumpmässig fördröjning som ska läggas till i den korta timern. Intervallet är 0 till 2147483647.<br><br>Standard: 0                                                                                                                                                                                                                                                      |
| Reg Retry Long Random Delay | Slumpmässigt fördröjningsintervall (i sekunder) för att lägga till <Register Retry Long Intvl> när telefonen försöker med REGISTER igen efter ett misslyckande.<br><br>Standard: 0                                                                                                                                                                                                                                                                                                                                                                       |
| Reg Retry Intvl Cap         | Högsta värde för den exponentiella förseningen. Det maximala värdet för att begränsa den exponentiella återförsöksfördröjningen i backoff (som börjar vid Register Retry Intv och fördubblar varje nytt försök). Standardvärdet är 0, vilket inaktiverar den exponentiella backoff (som är felet försöksintervall alltid registret Försök igen intervall). När den här funktionen är aktiverad, är Reg Försök igen slumpmässig fördröjning läggs till den exponentiella backoff fördröjningsvärdet. Intervallet är 0 till 2147483647.<br><br>Standard: 0 |
| Sub Min Expires             | Anger den undre gränsen för REGISTER expires-värdet som returneras från proxyservern.                                                                                                                                                                                                                                                                                                                                                                                                                                                                    |
| Sub Max Expires             | Anger den undre gränsen för REGISTER minexpires-värdet som returneras från proxyservern i Min-Expires-rubriken.<br><br>Standard: 7200.                                                                                                                                                                                                                                                                                                                                                                                                                   |
| Sub Retry Intvl             | Detta värde (i sekunder) bestämmer försöksintervall när den sista Prenumerera-begäran misslyckas.<br><br>Standard: 10.                                                                                                                                                                                                                                                                                                                                                                                                                                   |



**OBS!** Telefonen kan använda ett RETRY-AFTER-värde när det tas emot från en SIP-proxyserver som är alltför upptagen för att behandla en begäran (meddelande 503, tjänsten ej tillgänglig). Om svarsmeddelandet innehåller en RETRY-AFTER-rubrik kommer telefonen att vänta angiven tid innan REGISTER används igen. Om en RETRY-AFTER-rubrik inte finns kommer telefonen att vänta på det värde som anges i Reg Retry Interval eller Reg Retry Long Interval.

## Hantering av svarsstatuskoden

| Parameter      | Beskrivning                                                                                                                                                                                                                                                                                                                                                                                                                                                                                                   |
|----------------|---------------------------------------------------------------------------------------------------------------------------------------------------------------------------------------------------------------------------------------------------------------------------------------------------------------------------------------------------------------------------------------------------------------------------------------------------------------------------------------------------------------|
| Try Backup RSC | <p>Denna parameter kan ställas in för att anropa felöverväxling vid mottagning av angivna svarskoder.</p> <p>Standard: Tom</p> <p>Till exempel kan du skriva in numeriska värden 500 eller en kombination av numeriska värden, samt jokerkort om flera värden är möjliga. Senare kan du använda 5?? för att representera alla SIP-svarsmeddelanden inom 500-serien. Om du vill använda flera intervall, kan du lägga till ett kommatecken "," för att avgränsa värden på 5 ?? och 6 ??</p>                    |
| Retry Reg RSC  | <p>Intervall för att vänta innan telefon försöker registrera igen efter att ha misslyckats med den sista registreringen.</p> <p>Standard: Tom</p> <p>Till exempel kan du skriva in numeriska värden 500 eller en kombination av numeriska värden, samt jokerkort om flera värden är möjliga. Senare kan du använda 5?? för att representera alla SIP-svarsmeddelanden inom 500-serien. Om du vill använda flera intervall, kan du lägga till ett kommatecken "," för att avgränsa värden på 5 ?? och 6 ??</p> |

## RTP-parametrar

| Parameter    | Beskrivning                                                                                                                                                                                                                                                                                                              |
|--------------|--------------------------------------------------------------------------------------------------------------------------------------------------------------------------------------------------------------------------------------------------------------------------------------------------------------------------|
| RTP Port Min | <p>Minsta portnummer för RTP-sändning och mottagning. Minsta portnummer för RTP-sändning och mottagning. Bör fastställa ett intervall som innehåller minst 10 jämnt antal portar (dubbelt så många linjer); till exempel, konfigurera RTP port min till 16384 och RTP port max till 16538.</p> <p>Standard: 16384</p>    |
| RTP Port Max | <p>Maximal portnummer för RTP sändning och mottagning. Bör fastställa ett intervall som innehåller minst 10 jämnt antal portar (dubbelt så många linjer); till exempel, konfigurera RTP port min till 16384 och RTP port max till 16538.</p> <p>Värdet för RTP-porten måste vara under 49152.</p> <p>Standard: 16538</p> |

| Parameter            | Beskrivning                                                                                                                                                                                                                                                                                                                                                                                                                                                                     |
|----------------------|---------------------------------------------------------------------------------------------------------------------------------------------------------------------------------------------------------------------------------------------------------------------------------------------------------------------------------------------------------------------------------------------------------------------------------------------------------------------------------|
| RTP Packet Size      | Paketstorleken i sekunder, som kan sträcka sig från 0,01 till 0,13. Giltiga värden måste vara en multipel av 0,01 sekunder.<br><br>Standard: 0,02                                                                                                                                                                                                                                                                                                                               |
| Max RTP ICMP-fel     | Antal på varandra följande ICMP-fel som tillåts vid överföring av RTP-paket till peer innan telefonen avslutar samtalet. Om värdet är 0 ignorerar telefonen gränsen för ICMP-fel.                                                                                                                                                                                                                                                                                               |
| RTCP Tx-intervall    | Intervall för att skicka ut RTCP-avsändarrapporter på en aktiv anslutning. Det kan vara mellan 0 och 255 sekunder.<br><br>Standard: 0                                                                                                                                                                                                                                                                                                                                           |
| SDP IP-inställningar | Välj IPv4 eller IPv6.<br><br>Standard: IPv4<br><br>Om telefonen är i dubbelläge och används med både ipv4- och ipv6-adresser, inkluderas alltid båda adresser i SDP med attributen "a=altc ...<br><br>Vid vald IPv4-adress har ipv4-adressen högre prioritet än IPv6-adressen i SDP och anger att telefonen prioriterar ipv4-adressen för RTP.<br><br>Om telefonen har endast ipv4-adress eller IPv6-adress har SDP varken ALTC-attribut eller RTP-adress angivet i raden "c=". |

### SDP-nyttolasttyper

| Parameter                 | Beskrivning                                         |
|---------------------------|-----------------------------------------------------|
| G722.2 dynamisk nyttolast | Typ av dynamisk G722-nyttolast.<br><br>Standard: 96 |
| Dynamisk iLBC-nyttolast.  | Typ av dynamisk iLBC-nyttolast.<br><br>Standard: 97 |
| Dynamisk iSAC-nyttolast.  | Typ av dynamisk iSAC-nyttolast.<br><br>Standard: 98 |
| Dynamisk OPUS-nyttolast   | Typ av dynamisk OPUS-nyttolast.<br><br>Standard: 99 |

| Parameter                   | Beskrivning                                                                |
|-----------------------------|----------------------------------------------------------------------------|
| Dynamisk AVT-nyttolast      | Typ av dynamisk AVT-nyttolast. Varierar från 96 till 127.<br>Standard: 101 |
| Dynamisk INFOREQ-last       | Två av dynamisk INFOREQ-last.                                              |
| Dynamisk H264 BP0-nyttolast | Typ av dynamisk H264 BP0-nyttolast.<br>Standard: 110                       |
| Dynamisk H264 HP-nyttolast  | Typ av dynamisk H264 HP-nyttolast.<br>Standard: 110                        |
| G711u-kodeknamn             | G711u-kodeknamn som används i SDP.<br>Standard: PCMU                       |
| G711a-kodeknamn             | G711a-kodeknamn som används i SDP.<br>Standard: PCMA                       |
| G729a-kodeknamn             | G729a-kodeknamn som används i SDP.<br>Standard: G729a                      |
| G729b-kodeknamn             | G729b-kodeknamn som används i SDP.<br>Standard: G729b                      |
| G722-kodeknamn              | G722-kodeknamn som används i SDP.<br>Standard: G722                        |
| G722.2-kodeknamn            | G722.2-kodeknamn som används i SDP.<br>Standard: G722.2                    |
| iLBC-kodeknamn              | iLBC-kodeknamn som används i SDP.<br>Standard: iLBC                        |
| iSAC-codecnamn              | iSAC-codecnamn som används i SDP.<br>Standard: iSAC                        |
| OPUS-kodeknamn              | OPUS-kodeknamn som används i SDP.<br>Standard: OPUS                        |
| AVT-kodeknamn               | AVT-kodeknamn som används i SDP.<br>Standard: telefonhändelse              |



## NAT-supportparametrar

| Parameter             | Beskrivning                                                                                                                                                                                                                                                                                                                                                                                                                         |
|-----------------------|-------------------------------------------------------------------------------------------------------------------------------------------------------------------------------------------------------------------------------------------------------------------------------------------------------------------------------------------------------------------------------------------------------------------------------------|
| Handle VIA received   | Alternativ i telefonen för att bearbeta mottagen parameter i VIA-sidhuvudet.<br>Standard: Nej                                                                                                                                                                                                                                                                                                                                       |
| Handle VIA rport      | Alternativ i telefonen för att bearbeta rport-parameter i VIA-sidhuvudet.<br>Standard: Nej                                                                                                                                                                                                                                                                                                                                          |
| Insert VIA received   | Gör det möjligt att infoga den mottagna parametern i VIA-sidhuvudet i SIP-svar om mottagen från IP och VIA sent-by IP-värden skiljer sig åt.<br>Standard: Nej                                                                                                                                                                                                                                                                       |
| Insert VIA rport      | Gör det möjligt att infoga rport-parametern i VIA-sidhuvudet i SIP-svar om mottagen från IP och VIA sent-by IP-värden skiljer sig åt.<br>Standard: Nej                                                                                                                                                                                                                                                                              |
| Substitute VIA Addr   | Alternativ i telefonen för att bearbeta NAT-mapped IP:port-värden i VIA-sidhuvudet.<br>Standard: Nej                                                                                                                                                                                                                                                                                                                                |
| Send Resp To Src Port | Alternativ för att skicka svar till begärens källport istället för VIA sent-by-port.<br>Standard: Nej                                                                                                                                                                                                                                                                                                                               |
| STUN Enable           | Möjliggör användning av STUN för att upptäcka NAT-mappning.<br>Standard: Nej                                                                                                                                                                                                                                                                                                                                                        |
| STUN Test Enable      | Om STUN Enable-funktionen är aktiverad och en giltig STUN-server finns tillgänglig, kan telefonen utföra en NAT-type-identifiering när den slås på. Den kommer i kontakt den konfigurerade STUN-servern och resultatet av upptäckten redovisas i en varningsrubrik i alla efterföljande REGISTER-förfrågningar. Om telefonen upptäcker symmetrisk NAT eller en symmetrisk brandvägg är NAT-mappningen inaktiverad.<br>Standard: Nej |

| Parameter                 | Beskrivning                                                                                                                                                                                                                                                                                                                                 |
|---------------------------|---------------------------------------------------------------------------------------------------------------------------------------------------------------------------------------------------------------------------------------------------------------------------------------------------------------------------------------------|
| STUN-server               | IP-adress eller det fullständiga domännamnet på STUN-servern att kontakta för NAT-mappningsidentifiering. Du kan använda en offentlig STUN-server eller ställa in din egen STUN-server.<br><br>Standard: Tom                                                                                                                                |
| EXT IP                    | Externa IP-adress för att ersätta den faktiska IP-adressen för telefonen i alla utgående SIP-meddelanden. Om 0.0.0.0 anges kan ingen IP-adresssubstitution utföras.<br><br>Om denna parameter anges, antar telefon denna IP-adress när du skapar SIP-meddelanden och SDP (om NAT-mapping är aktiverat för den linjen).<br><br>Standard: Tom |
| EXT RTP Port Min          | Extern portkopplingsnummer i Minsta portnummer för RTP. Om detta värde inte är noll ersätts RTP-portnumret i alla utgående SIP-meddelanden i stället för motsvarande portvärde i det externa RTP portintervallet.<br><br>Standard: 0                                                                                                        |
| NAT Keep Alive Intvl      | Intervall mellan NAT-mappninglivemeddelanden.<br><br>Standard: 15                                                                                                                                                                                                                                                                           |
| Omdirigera fortsatt aktiv | Om det har aktiverats dirigerar IP-telefonen meddelandet om fortsatt aktiv när SIP_301_MOVED_PERMANENTLY tas emot som registreringsvar.                                                                                                                                                                                                     |

## Eablering

### konfigurationsprofil

| Parameter        | Beskrivning                                                                                                                                |
|------------------|--------------------------------------------------------------------------------------------------------------------------------------------|
| Provision Enable | Tillåter eller nekar synkroniseringsåtgärder.<br><br>Standard: 66,160,159,150,60,43,125                                                    |
| Resync On Reset  | Enheten utför en omsynkronisering efter uppstart och efter varje uppgraderingsförsök om den är inställd på <b>Ja</b> .<br><br>Standard: Ja |

| Parameter              | Beskrivning                                                                                                                                                                                                                                                                                                                                                                                                                                                                                                                                                                                                                                                                                                                                                                                                                     |
|------------------------|---------------------------------------------------------------------------------------------------------------------------------------------------------------------------------------------------------------------------------------------------------------------------------------------------------------------------------------------------------------------------------------------------------------------------------------------------------------------------------------------------------------------------------------------------------------------------------------------------------------------------------------------------------------------------------------------------------------------------------------------------------------------------------------------------------------------------------|
| Resync Random Delay    | <p>En slumpmässig fördröjning efter startsekvensen innan du utför återställningen anges i sekunder. I en pool av IP-telefonenheter som är schemalagda att starta samtidigt införs en spridning i tider där varje enhet skickar en omsynkroniseringsbegäran till etableringsservern. Denna funktion kan vara bra i ett stort bostadsområde om det inträffar lokalt strömavbrott.</p> <p>Värdet för det här fältet måste vara ett heltal mellan 0 och 65535.</p> <p>Standardvärdet är 2.</p>                                                                                                                                                                                                                                                                                                                                      |
| Resync At (HHmm)       | <p>Antalet timmar och minuter (HHmm) som enheten synkroniserar med etableringsservern.</p> <p>Värdet för det här fältet måste vara ett fyrsiffrigt nummer mellan 0000 och 2400 för att ange tiden i HHmm format. 0959 anger till exempel 09:59.</p> <p>Värdet är tomt som standard. Om värdet är ogiltigt ignoreras parametern. Om den här parametern anges med ett giltigt värde ignoreras Resync Periodic-parametern.</p>                                                                                                                                                                                                                                                                                                                                                                                                     |
| Resync At Random Delay | <p>Förhindrar en överbelastning av etableringsservern när ett stort antal enheter startas samtidigt.</p> <p>För att undvika att servern överbelastas med omsynkroniseringsförfrågningar från flera telefoner synkroniserar telefonen i intervallet mellan timmarna och minuterna, och timmarna och minuterna plus den slumpmässiga fördröjningen (hhmm, hhmm + random_delay). Till exempel, om den slumpmässiga fördröjningen = (Återsynka vid Slumpmässig fördröjning + 30)/60 minuter, omvandlas indatavärdet i sekunder till minuter och avrundas uppåt till nästa minut för att beräkna det slutliga random_delay-intervallet.</p> <p>Det giltiga värdet är i intervallet mellan 0 och 65535.</p> <p>Den här funktionen inaktiveras om den här parametern anges till noll. Standardvärdet är 600 sekunder (10 minuter).</p> |

| Parameter       | Beskrivning                                                                                                                                                                                                                                                                                                                                                                                                                                                                                                                                                                                                                                                                                                                                                                                                                                                                                                                                                                                                    |
|-----------------|----------------------------------------------------------------------------------------------------------------------------------------------------------------------------------------------------------------------------------------------------------------------------------------------------------------------------------------------------------------------------------------------------------------------------------------------------------------------------------------------------------------------------------------------------------------------------------------------------------------------------------------------------------------------------------------------------------------------------------------------------------------------------------------------------------------------------------------------------------------------------------------------------------------------------------------------------------------------------------------------------------------|
| Resync Periodic | <p>Tidsintervallet mellan periodiska omsynkroniseringar med etableringsservern. Den associerade omsynkroniseringstimern aktiveras efter den första lyckade synkroniseringen med servern.</p> <p>Giltiga format är följande:</p> <ul style="list-style-type: none"> <li>• Ett heltal<br/>Exempel: En inmatning av <b>3000</b> anger att nästa omsynkronisering sker om 3000 sekunder.</li> <li>• Multipla heltal<br/>Exempel: En inmatning av <b>600 , 1200 , 300</b> anger att första omsynkroniseringen inträffar efter 600 sekunder, andra omsynkronisering sker 1200 sekunder efter den första, och den tredje omsynkroniseringen äger rum 300 sekunder efter den andra.</li> <li>• Ett tidsintervall<br/>Exempelvis, en inmatning av <b>2400 + 30</b> anger att nästa omsynkronisering sker mellan 2400 och 2430 sekunder efter en godkänd omsynkronisering.</li> </ul> <p>Ange den här parametern till noll om du vill inaktivera periodisk omsynkronisering.</p> <p>Standardvärdet är 3600 sekunder.</p> |

| Parameter                | Beskrivning                                                                                                                                                                                                                                                                                                                                                                                                                                                                                                                                                                                                                                                                                                                                                                                                                                                                                                                                                                                                                                                                                                                       |
|--------------------------|-----------------------------------------------------------------------------------------------------------------------------------------------------------------------------------------------------------------------------------------------------------------------------------------------------------------------------------------------------------------------------------------------------------------------------------------------------------------------------------------------------------------------------------------------------------------------------------------------------------------------------------------------------------------------------------------------------------------------------------------------------------------------------------------------------------------------------------------------------------------------------------------------------------------------------------------------------------------------------------------------------------------------------------------------------------------------------------------------------------------------------------|
| Resync Error Retry Delay | <p>Om en omsynkronisering misslyckas, t.ex. om IP-telefonenheten inte kunde hämta en profil från servern, om den hämtade filen är skadad eller om det har uppstått ett internt fel, försöker enheten synkronisera igen efter en viss tid som anges i sekunder.</p> <p>Giltiga format är följande:</p> <ul style="list-style-type: none"> <li>• Ett heltal<br/>Exempelvis: En inmatning av <b>300</b> anger att nästa försök för omsynkronisering inträffar efter 300 sekunder.</li> <li>• Multipla heltal<br/>Exempelvis: En inmatning av <b>600 , 1200 , 300</b> anger att det första försöket inträffar efter 600 sekunder efter misslyckandet, det andra försöket 1200 sekunder efter misslyckandet av det första försöket, och det tredje försöket äger rum 300 sekunder efter misslyckandet av det andra försöket.</li> <li>• Ett tidsintervall<br/>Exempelvis, en inmatning av <b>2400 + 30</b> anger att nästa försök sker mellan 2400 och 2430 sekunder efter en misslyckad omsynkronisering.</li> </ul> <p>Om förseningen är 0 försöker enheten inte synkronisera igen efter ett misslyckat omsynkroniseringsförsök.</p> |
| Forced Resync Delay      | <p>Den längsta fördröjning (i sekunder) som telefonen väntar innan den utför en omsynkronisering.</p> <p>Enhetsen påbörjar inte omsynkroniseringen om någon av dess telefonlinjer är aktiv. Eftersom en omsynkronisering kan ta flera sekunder är det bäst att vänta tills enheten har varit inaktiv en längre tid innan omsynkroniseringen utförs. På så sätt kan användaren ringa samtal utan avbrott.</p> <p>Enhetsen har en timer som börjar nedräkningen när alla telefonens linjer blivit inaktiva. Den här parametern är räknarens första värde. Omsynkroniseringshändelser skjuts upp tills räknaren når noll.</p> <p>Det giltiga värdet är i intervallet mellan 0 och 65535. Standardvärdet är 14 400 sekunder.</p>                                                                                                                                                                                                                                                                                                                                                                                                      |

| Parameter                            | Beskrivning                                                                                                                                                                                                                                                                                                       |
|--------------------------------------|-------------------------------------------------------------------------------------------------------------------------------------------------------------------------------------------------------------------------------------------------------------------------------------------------------------------|
| Resync From SIP                      | Kontrollerar begäran om omsynkning via en SIP NOTIFY-händelse som skickas från tjänsteleverantörens proxyserver till IP-telefonenheten. Om detta är aktiverat kan proxyn begära en omsynkronisering genom att skicka ett SIP-meddelande som innehåller Event: resync-sidhuvudet till enheten.<br><br>Standard: Ja |
| Resync After Upgrade Attempt         | Aktiverar eller inaktiverar omsynkroniseringsåtgärden när en uppgradering har inträffat. Om Ja väljs utlöses synkronisering.<br><br>Standard: Ja                                                                                                                                                                  |
| Resync Trigger 1<br>Resync Trigger 2 | Om den logiska ekvationen i dessa parametrar utvärderas som FALSKT, utlöses inte omsynkronisering trots att Resync vid återställning anges som SANT. Utlösning av omsynkronisering ignoreras om du väljer Endast omsynkronisering vid direkta åtgärder med URL och SIP Notify.<br><br>Standard: Tom               |
| Resync Fails On FNF                  | En omsynkronisering anses misslyckad om en begärd profil inte tas emot från servern. Detta kan åsidosättas av den här parametern. Om detta är Nej accepterar enheten svaret <code>file-not-found</code> från servern som en godkänd omsynkning.<br><br>Standard: Ja                                               |

| Parameter                                                         | Beskrivning                                                                                                                                                                                                                                                                                                                                                                                                                                                                                                                                                                                                                                                                                                                                                                                                                                                                                                                                                                                                                                                                    |
|-------------------------------------------------------------------|--------------------------------------------------------------------------------------------------------------------------------------------------------------------------------------------------------------------------------------------------------------------------------------------------------------------------------------------------------------------------------------------------------------------------------------------------------------------------------------------------------------------------------------------------------------------------------------------------------------------------------------------------------------------------------------------------------------------------------------------------------------------------------------------------------------------------------------------------------------------------------------------------------------------------------------------------------------------------------------------------------------------------------------------------------------------------------|
| Typ av profilautentisering                                        | <p>Anger referenserna som används för autentisering av profilkonto. De alternativ som finns är:</p> <ul style="list-style-type: none"> <li>• <b>Inaktiverad:</b> Inaktiverar funktionen för profilkonto. När den här funktionen är inaktiverad visas inte menyn <b>Profilkontokonfigurering</b> på telefonskärmen.</li> <li>• <b>Grundläggande HTTP-autentisering:</b> HTTP-inloggningsuppgifterna används för att autentisera profilkontot.</li> <li>• <b>XSI-autentisering:</b> XSI- eller XSI SIP-inloggningsuppgifter används för att autentisera profilkontot. Inloggningsuppgifterna för autentisering är beroende av <b>XSI-autentiseringstypen</b> för telefonen: <ul style="list-style-type: none"> <li>• När <b>XSI-autentiseringstypen</b> för telefonen är inställd på <b>inloggningsuppgifter</b>, används XSI-inloggningsuppgifterna.</li> <li>• När <b>XSI-autentiseringstypen</b> för telefonen är inställd på <b>SIP-inloggningsuppgifter</b>, används XSI SIP-inloggningsuppgifter.</li> </ul> </li> </ul> <p>Standard: Grundläggande http-autentisering</p> |
| Profile Rule<br>Profile Rule B<br>Profilregel C<br>Profile Rule D | <p>Varje profilregel informerar telefonen om en källa från vilken den kan erhålla en profil (konfigurationsfil). Under varje återsynkronisering applicerar telefonen alla profiler i följd.</p> <p>Standard: <code>/\$PSN.xml</code></p> <p>Om du applicerar CBC-AES-256-kryptering till konfigurationsfilerna, specificera krypteringsnyckel med nyckelordet till <code>key</code> på följande sätt:</p> <p><code>[--key &lt;krypteringsnyckel&gt;]</code></p> <p>Du kan också omsluta krypteringsnyckeln med dubbla citattecken ("").</p>                                                                                                                                                                                                                                                                                                                                                                                                                                                                                                                                    |
| DHCP Option To Use                                                | <p>DHCP-alternativ, avgränsade med kommatecken, som används för att hämta firmware och profiler.</p> <p>Standard: 66,160,159,150,60,43,125</p>                                                                                                                                                                                                                                                                                                                                                                                                                                                                                                                                                                                                                                                                                                                                                                                                                                                                                                                                 |
| DHCPv6-alternativ att använda                                     | <p>DHCP-alternativ, avgränsade med kommatecken, som används för att hämta firmware och profiler.</p> <p>Standard: 17 160 159</p>                                                                                                                                                                                                                                                                                                                                                                                                                                                                                                                                                                                                                                                                                                                                                                                                                                                                                                                                               |

| Parameter                        | Beskrivning                                                                                                                                                              |
|----------------------------------|--------------------------------------------------------------------------------------------------------------------------------------------------------------------------|
| Log Request Msg                  | <p>Meddelandet skickas till syslog-servern i början av en omsynkronisering.</p> <p>Standard:</p> <pre>\$PN \$MAC -Requesting % \$SCHEME://\$SERVIP:\$PORT\$PATH</pre>    |
| Log Success Msg                  | <p>Syslog-meddelande som utfärdas efter utfört omsynkroniseringsförsök.</p> <p>Standard:</p> <pre>\$PN \$MAC -Successful Resync % \$SCHEME://\$SERVIP:\$PORT\$PATH</pre> |
| Log Failure Msg                  | <p>Syslog-meddelande som utfärdas efter misslyckat nedladdningsförsök.</p> <p>Standard:</p> <pre>\$PN \$MAC -- Resync failed: \$ERR</pre>                                |
| Användarkonfigurerbar omsynkning | <p>Tillåter en användare att synkronisera telefonen från telefonens skärm.</p> <p>Standard: Ja</p>                                                                       |



## Ladda upp konfigurationsalternativ

| Fält                     | Beskrivning                                                                                                                                                                                                                                                                                                                                                                                                                                                                                                                                                                                                                                                                                                                                                                                                                                                                                                                                                                                                                                                                                                                                                                                                                                                                                                                                                                                                                                                                                                                                                                                                                |
|--------------------------|----------------------------------------------------------------------------------------------------------------------------------------------------------------------------------------------------------------------------------------------------------------------------------------------------------------------------------------------------------------------------------------------------------------------------------------------------------------------------------------------------------------------------------------------------------------------------------------------------------------------------------------------------------------------------------------------------------------------------------------------------------------------------------------------------------------------------------------------------------------------------------------------------------------------------------------------------------------------------------------------------------------------------------------------------------------------------------------------------------------------------------------------------------------------------------------------------------------------------------------------------------------------------------------------------------------------------------------------------------------------------------------------------------------------------------------------------------------------------------------------------------------------------------------------------------------------------------------------------------------------------|
| <b>Rapportregel</b>      | <p>Anger hur telefonen rapporterar nuvarande internkonfiguration till etableringsservern. URL:erna i det här fältet anger mottagare för en rapport och kan innehålla en krypteringsnyckel.</p> <p>Du kan använda följande nyckelord, krypteringsnyckel och sökvägar och namn för att ange hur telefonens konfigurationsinformation lagras:</p> <ul style="list-style-type: none"> <li>• Inga nyckelord och <i>endast</i> en XML-fil rapporterar <i>alla</i> konfigurationsdata till servern.</li> <li>• [<b>-- status</b>]-nyckelordet rapporterar <i>statusdata</i> till servern.</li> <li>• [<b>-- delta</b>]-nyckelordet rapporterar <i>ändrad</i> konfiguration till servern.</li> <li>• [<b>--key, &lt;encryption key&gt;</b>]-nyckelordet talar om för telefonen att tillämpa CBC-AES-256-kryptering med den angivna krypteringsnyckeln till konfigurationrapporten innan du skickar den till servern.</li> </ul> <p>Du kan också omsluta krypteringsnyckeln med dubbla citattecken (").</p> <p><b>OBS!</b> Om du har etablerat telefonen med Input Keying Material (IKM) och vill att telefonen tillämpar RFC 8188-baserad kryptering till filen anger du inte en AES-256-CBC krypteringsnyckel.</p> <ul style="list-style-type: none"> <li>• Två regler som används tillsammans:</li> </ul> <pre> [--delta]http://my_http_server/config-mpp-delta.xml [--status]http://my_http_server/config-mpp-status.xml </pre> <p><b>Försiktighet</b> Om du behöver använda filregeln [<b>--delta</b>]xml-delta tillsammans med [<b>--status</b>]xml-status måste du avgränsa de båda reglerna med ett <b>blanktecken</b>.</p> |
| <b>HTTP-rapportmetod</b> | <p>Anger om HTTP-begäran som telefonen sänder ska vara en <b>HTTP sätta</b> eller en <b>HTTP POST</b>.</p> <ul style="list-style-type: none"> <li>• <b>PUT-metod</b> – skapar en ny rapport eller skriver över befintlig rapport på en känd plats på servern. Om du till exempel vill fortsätta att skriva över varje rapport du skickar och endast spara den mest <i>aktuella</i> konfigurationen på servern.</li> <li>• <b>Metoden POST</b>– Att skicka rapportdata till servern för bearbetning, såsom via ett PHP-skript. Den här metoden ger större flexibilitet för lagring av konfigurationsinformation. Om du till exempel vill skicka ett antal statusrapporter för telefonen och spara <i>alla</i> rapporter på servern.</li> </ul>                                                                                                                                                                                                                                                                                                                                                                                                                                                                                                                                                                                                                                                                                                                                                                                                                                                                              |

| Fält                                       | Beskrivning                                                                                                                                                                                                                                                                                                                                                                                                                                                                                                                                                                                                                                                                                                                                                                                                                                                                                                                                                                                                           |
|--------------------------------------------|-----------------------------------------------------------------------------------------------------------------------------------------------------------------------------------------------------------------------------------------------------------------------------------------------------------------------------------------------------------------------------------------------------------------------------------------------------------------------------------------------------------------------------------------------------------------------------------------------------------------------------------------------------------------------------------------------------------------------------------------------------------------------------------------------------------------------------------------------------------------------------------------------------------------------------------------------------------------------------------------------------------------------|
| <b>Rapport till server:</b>                | <p>Anger hur telefonen rapporterar dess konfiguration till etableringsservers.</p> <ul style="list-style-type: none"> <li>• <b>På begäran:</b> telefonen rapporterar dess konfiguration endast när en administratör skickar ett sip meddelandesevent eller om telefonen startas om.</li> <li>• <b>På lokal ändring:</b> Telefonen rapporterar dess konfiguration när någon konfigurationsparameter ändras av en åtgärd på telefonen eller på den administrativa sidan för telefonen. Telefonen väntar på ett par sekunder efter att en ändring görs, och sedan rapporterar konfigurationen. Denna fördröjning säkerställer att ändringar rapporteras till webbservern i omgångar, i stället för rapportering av en ändring i taget.</li> <li>• <b>Periodiskt:</b> Telefonen rapporterar dess konfiguration med jämna mellanrum. Intervall uttryckt i sekunder.</li> </ul> <p>Exempel XML-konfiguration:</p> <pre>&lt; Report_to_Server ua = "na" &gt;</pre> <p>Periodiskt</p> <pre>&lt; / Report_to_Server &gt;</pre> |
| <b>Periodisk uppladdning till servern:</b> | <p>Definierar intervallet (i sekunder) som telefonen rapporterar dess konfiguration till etableringsserverna.</p> <p>Det här fältet används endast när <b>rapporten till servern</b> är inställd på <b>periodiskt</b>.</p> <p>Standard: 3600</p> <p>Minimum: 600</p> <p>Max: 2592000 (30 dagar)</p> <p>Exempel XML-konfiguration:</p> <pre>&lt; Report_to_Server ua = "na" &gt;</pre> <p>Periodiskt</p> <pre>&lt; / Report_to_Server &gt;</pre> <p>&lt;! tillgängliga alternativ: På begäran   På lokala ändring   Periodiskt--&gt;</p> <pre>&lt; periodic_upload_to_server ua = "na" &gt;</pre> <p>3600</p> <pre>&lt; / periodic_upload_to_server &gt;&lt; User_Configurable_Resync ua = "na" &gt;</pre> <p>Ja</p> <pre>&lt;/User_Configurable_Resync_</pre>                                                                                                                                                                                                                                                         |

| Fält                                           | Beskrivning                                                                                                                                                                                                                                                                                                                                                                                                                                                |
|------------------------------------------------|------------------------------------------------------------------------------------------------------------------------------------------------------------------------------------------------------------------------------------------------------------------------------------------------------------------------------------------------------------------------------------------------------------------------------------------------------------|
| <b>Ladda upp fördröjning på lokal ändring:</b> | <p>Definierar fördröjningen (i sekunder) som telefonen väntar efter att en ändring görs och sedan rapporterar konfigurationen.</p> <p>Det här fältet används endast när <b>rapporten till servern</b> är inställd till <b>på lokal ändring</b>.</p> <p>Standard: 0x60</p> <p>Minimum: 10</p> <p>Maximum: 900</p> <p>Exempel XML-konfiguration:</p> <pre>&lt; Upload_Delay_On_Local_Change ua = "na" &gt; 60 &lt; / Upload_Delay_On_Local_Change &gt;</pre> |

### Uppgradera firmware

| Parameter      | Beskrivning                                                                               |
|----------------|-------------------------------------------------------------------------------------------|
| Upgrade Enable | <p>Tillåter firmwareuppdatering oberoende av omsynkningsåtgärder.</p> <p>Standard: Ja</p> |

| Parameter    | Beskrivning                                                                                                                                                                                                                                                                                                                                                                                                                                                                                                                                                                                                                                                                                                                                                                                                                                                                                                                                                                                                                                                                                                                                                                                                                                                                                                                                                                                                                                                                                                                                                                                                                                                                                                                                                                                                                   |
|--------------|-------------------------------------------------------------------------------------------------------------------------------------------------------------------------------------------------------------------------------------------------------------------------------------------------------------------------------------------------------------------------------------------------------------------------------------------------------------------------------------------------------------------------------------------------------------------------------------------------------------------------------------------------------------------------------------------------------------------------------------------------------------------------------------------------------------------------------------------------------------------------------------------------------------------------------------------------------------------------------------------------------------------------------------------------------------------------------------------------------------------------------------------------------------------------------------------------------------------------------------------------------------------------------------------------------------------------------------------------------------------------------------------------------------------------------------------------------------------------------------------------------------------------------------------------------------------------------------------------------------------------------------------------------------------------------------------------------------------------------------------------------------------------------------------------------------------------------|
| Upgrade Rule | <p>Ett firmwareuppgraderingsskript som definierar uppgraderingsvillkor och tillhörande firmwareadresser. Den använder samma syntax som profilregeln.</p> <p>Använd följande format för att ange uppgraderingsregeln:</p> <pre>protocol://server[:port]/profile_pathname</pre> <p>Till exempel:</p> <pre>tftp://192.168.1.5/image/sip88xx.11-1-1MPP-221.loads</pre> <p>Om inget protokoll anges, antas TFTP. Om inget servernamn anges används värden som begär webbadressen som servernamn. Om ingen port anges används standardporten (69 för TFTP, 80 för HTTP eller 443 för HTTPS).</p> <p>Du kan även inkludera de uppgifter som används för att komma åt servern. Då är uppgraderingsregeln:</p> <pre>[--uid \$userID --pwd \$password]protocol://server[:port]/profile_pathname</pre> <p>Till exempel,</p> <pre>[--uid TEST --pwd TestAbC123]tftp://192.168.1.5/image/sip88xx.11-1-1MPP-221.loads</pre> <p>Om användar-ID eller lösenordet innehåller specialtecken (/ [&amp;] (*) # och så vidare) måste du citera dem i uppgraderingsregeln. Det finns två alternativ för att citera specialtecken:</p> <ul style="list-style-type: none"> <li>Placera användar-ID eller det lösenord som innehåller specialtecken i dubbla citattecken (""). Det här alternativet fungerar inte för en del specialtecken, såsom " " [ ].</li> </ul> <p>Till exempel,</p> <pre>[--uid TEST --pwd "Test#AbC123"]tftp://192.168.1.5/image/sip88xx.11-1-1MPP-221.loads</pre> <ul style="list-style-type: none"> <li>Använd oktal kodning för specialtecken.</li> </ul> <p>Till exempel, ta dig runt (#) med "\043" och det omvända snedstrecket med "\057" för lösenordstestet "#AbC123" i följande regel:</p> <pre>[--uid TEST --pwd Test\043\057AbC123]tftp://192.168.1.5/image/sip88xx.11-1-1MPP-221.loads</pre> <p>Standard: Tom</p> |

| Parameter                        | Beskrivning                                                                                                                                                                                |
|----------------------------------|--------------------------------------------------------------------------------------------------------------------------------------------------------------------------------------------|
| Log Upgrade Request Msg          | Syslog-meddelande som skickas vid början av ett firmware-uppgraderingsförsök.<br>Standard: \$PN \$MAC -- begär uppgraderingen<br>\$SCHEME://\$SERVIP:\$PORT\$PATH                          |
| Log Upgrade Success Msg          | Syslog-meddelande som utfärdas efter att ett lyckat firmwareuppgraderingsförsök har slutförts.<br>Standard: \$PN \$MAC -- Lyckad uppgradering<br>\$SCHEME://\$SERVIP:\$PORT\$PATH -- \$ERR |
| Log Upgrade Failure Msg          | Syslog-meddelande som utfärdas efter att ett misslyckat firmwareuppgraderingsförsök har slutförts.<br>Standard: \$PN \$MAC – Uppgraderingen misslyckades: \$ERR                            |
| Peer Firmware Sharing            | Aktiverar eller inaktiverar PFS-funktionen (Peer Firmware Sharing). Välj <b>Ja</b> eller <b>Nej</b> för att aktivera eller inaktivera funktionen.<br>Standard: Ja                          |
| Peer Firmware Sharing Log Server | Anger IP-adressen och porten som UDP-meddelandet skickas till.<br>Till exempel: 10.98.76.123:514 där 10.98.76.123 är IP-adressen och 514 är portnumret.                                    |

Mer information om etableringssidan finns i *Etableringshandbok för Cisco IP Phone 7800-seriens multiplattformstelefoner*.

### CA-inställningar

| Parameter         | Beskrivning                                     |
|-------------------|-------------------------------------------------|
| Anpassad CA-regel | URL för att hämta anpassad CA.<br>Standard: Tom |

### HTTP-inställningar

| Parameter              | Beskrivning                                                       |
|------------------------|-------------------------------------------------------------------|
| HTTP-användaragentnamn | Gör att du kan ange ett namn för HTTP-användare.<br>Standard: Tom |

## Problemrapportverktyg

| Parameter             | Beskrivning                                                                                                                                                                                                                                                                                                               |
|-----------------------|---------------------------------------------------------------------------------------------------------------------------------------------------------------------------------------------------------------------------------------------------------------------------------------------------------------------------|
| PRT-uppladdningsregel | <p>Anger sökvägen till PRT-uppladdningsskriptet. Du kan ange sökvägen i formatet:</p> <pre>https://proxy.example.com/prt_upload.php</pre> <p>eller</p> <pre>http://proxy.example.com/prt_upload.php</pre> <p>Om fälten för <b>PRT-maxtimer</b> och <b>PRT-uppladdningsregel</b> är tomma genereras inga felrapporter.</p> |
| PRT-uppladdningsmetod | <p>Fastställer vilken metod som används för att ladda upp PRT-loggar till fjärrservern. Alternativen är: HTTP POST och PUT.</p> <p>Standard: POST</p>                                                                                                                                                                     |
| PRT-maxtimer          | <p>Fastställer vid vilka intervall (minuter) telefonen börjar skapa felrapport automatiskt. Intervallet som du kan ange är 15 minuter till 1 440 minuter.</p> <p>Standard: tomt</p> <p>Om fälten för <b>PRT-maxtimer</b> och <b>PRT-uppladdningsregel</b> är tomma genereras inga felrapporter.</p> <p>f</p>              |
| PRT-namn              | <p>Definierar ett namn för den genererade PRT-filen. Ange namnet i formatet:</p> <pre>prt-string1-\$MACRO</pre>                                                                                                                                                                                                           |

## Allmänna parametrar

| Parameter     | Beskrivning                                                                                                                                                                                                                                                                                                                                                                                                                                                                                                                                                                                                   |
|---------------|---------------------------------------------------------------------------------------------------------------------------------------------------------------------------------------------------------------------------------------------------------------------------------------------------------------------------------------------------------------------------------------------------------------------------------------------------------------------------------------------------------------------------------------------------------------------------------------------------------------|
| GPP A - GPP P | <p>De allmänna parametrarna GPP_* används som fria strängar och registrerar när du konfigurerar Cisco IP Phone för att interagera med en viss etableringsserverlösning. De kan konfigureras för att innehålla olika värden, bland annat följande:</p> <ul style="list-style-type: none"> <li>• Krypteringsnycklar</li> <li>• Webbadresser</li> <li>• Statusinformation för multietablering</li> <li>• Postbegärandemallar</li> <li>• Mappningar mellan parameternamn och alias</li> <li>• Partiella strängvärden som så småningom kopplas ihop till kompletta parametervärden</li> </ul> <p>Standard: Tom</p> |

## Regionala

## Samtalsförloppstyper

| Parameter                | Beskrivning                                                                                                                                                                                                                |
|--------------------------|----------------------------------------------------------------------------------------------------------------------------------------------------------------------------------------------------------------------------|
| Kopplingston             | Uppmanar användaren att ange ett telefonnummer.                                                                                                                                                                            |
| Externkopplingston       | Alternativ till kopplingstonen. Uppmanar användaren att ange ett externt telefonnummer istället för en intern anknytning. Den utlöses av ett kommatecken (,) som finns i nummerplanen.                                     |
| Promptton                | Uppmanar användaren att ange ett vidarekopplingsnummer.                                                                                                                                                                    |
| Upptagetton              | Spelas upp när ett 486 RSC tas emot för ett utgående samtal.                                                                                                                                                               |
| Omdirigeringston         | Spelas upp när ett utgående samtal har misslyckats eller om fjärrändpunkten lägger på under ett pågående samtal. Omdirigeringston spelar upp automatiskt när <kopplingston> eller något av dess alternativ får en timeout. |
| Varningston vid luren av | Spelas upp när telefonluren inte har lagts på efter en viss tidsperiod.                                                                                                                                                    |
| Återuppringningston      | Spelas upp under ett utgående samtal när fjärrändpunkten ringer.                                                                                                                                                           |

| Parameter                        | Beskrivning                                                                                                                                                                                 |
|----------------------------------|---------------------------------------------------------------------------------------------------------------------------------------------------------------------------------------------|
| Ton för samtal väntar            | Spelas upp när ett samtal väntar.                                                                                                                                                           |
| Bekräftelseton                   | Kort ton för att meddela användaren att det senaste indatavärdet som har accepterats.                                                                                                       |
| MWI-kopplingston                 | Spelas upp i stället för kopplingston om det finns oavlyssnade meddelanden i den uppringande partens röstbrevlåda.                                                                          |
| Vidarekopplingston               | Spelas upp när alla samtal vidarekopplas.                                                                                                                                                   |
| Parkeringston                    | Informerar den lokala uppringaren om att fjärrändpunkten har parkerat samtalet.                                                                                                             |
| Konferenston                     | Spelas upp för alla parter när ett konferenssamtal med tre parter pågår.                                                                                                                    |
| Indikeringston för säkert samtal | Spelas upp när ett samtal har gått över till säkert läge. Detta spelas endast upp en kort stund (mindre än 30 sekunder) och lägre (mindre än -19 dBm), så att det inte stör konversationen. |
| Sidton                           | Anger att tonen sänds när sidväxlingsfunktionen har aktiverats.                                                                                                                             |
| Varningston                      | Spelas upp när en varning inträffar.                                                                                                                                                        |
| Ton för tyst                     | Spelas upp när knappen <b>Tyst</b> trycks för att stänga av ljudet i telefonen.                                                                                                             |
| Ton för slå på ljud              | Spelas upp när användaren trycker på knappen <b>Tyst</b> för att stänga av ljudet i telefonen.                                                                                              |
| Systemljudsignal                 | Ljudaviseringar ton som spelas upp när ett systemfel uppstår.                                                                                                                               |
| Samtalshämtningston              | Gör det möjligt att konfigurera ett ljudindikation för samtalshämtning.                                                                                                                     |

## Olika ringningsmönster

| Parameter | Beskrivning                                                               |
|-----------|---------------------------------------------------------------------------|
| Kadens 1  | Kadensskript för ringsignal 1.<br>Standardvärdet är 60(2/4).              |
| Kadens 2  | Kadensskript för ringsignal 2.<br>Standardvärdet är 60(.3/.2, 1/.2,.3/4). |
| Kadens 3  | Kadensskript för ringsignal 3.<br>Standardvärdet är 60(.8/.4,.8/4).       |



| Parameter | Beskrivning                                                                    |
|-----------|--------------------------------------------------------------------------------|
| Kadens 4  | Kadensskript för ringsignal 4.<br>Standardvärdet är 60(.4/.2,.3/.2,.8/4).      |
| Kadens 5  | Kadensskript för ringsignal 5.<br>Standardvärdet är 60(.2/.2,.2/.2,.2/.2,1/4). |
| Kadens 6  | Kadensskript för ringsignal 6.<br>Standardvärdet är 60(.2/.4,.2/.4,.2/4).      |
| Kadens 7  | Kadensskript för ringsignal 7.<br>Standardvärdet är 60(4.5/4).                 |
| Kadens 8  | Kadensskript för ringsignal 8.<br>Standardvärdet är 60(0.25/9.75)              |
| Kadens 9  | Kadensskript för ringsignal 9.<br>Standardvärdet är 60(.4/.2,.4/2).            |

## Kontrolltimervärden (sek)

| Parameter                    | Beskrivning                                                                                                                                                                                                                                                                          |
|------------------------------|--------------------------------------------------------------------------------------------------------------------------------------------------------------------------------------------------------------------------------------------------------------------------------------|
| Ändra ordning på fördröjning | Fördröjning när fjärrändpunkten lägger på innan felton (upptaget) har spelats upp. 0 = spelar upp omedelbart, inf = spelas aldrig upp. Intervall: 0-255 sekunder.<br>Ange 255 om telefonen omedelbart ska återgå till status med lur på och inte spela upp tonen.                    |
| Lång siffertimer             | Lång timeout mellan inmatning av siffror när du ringer. De siffertimervärdena används som standard när du ringer. Interdigit_Long_Timer används efter alla siffror om alla giltiga matchande sekvenser i nummerplanen anges som ej ringda. Intervall: 0-64 sekunder.<br>Standard: 10 |
| Kort siffertimer             | Kort timeout mellan inmatning av siffror när du ringer. Interdigit_Short_Timer används efter alla siffror om minst en matchande sekvens anges som ringd men fler ringda nummer skulle matcha ej ringda nummer. Intervall: 0-64 sekunder.<br>Standard: 3                              |

## Vertikala serviceaktiveringskoder

| Parameter              | Beskrivning                                                                                                                        |
|------------------------|------------------------------------------------------------------------------------------------------------------------------------|
| Samtalsreturneringskod | Den här koden anropar den senaste uppringaren.<br>Standardvärdet är * 69.                                                          |
| Direktöverföringskod   | Börjar en blind överföring av det aktuella samtalet till anknýtningen som anges efter aktiveringskoden.<br>Standardvärdet är * 88. |
| Cfwd All Act Code      | Vidarekopplar alla samtal till anknýtningen som anges efter aktiveringskoden.<br>Standardvärdet är *72.                            |
| Cfwd All Deact Code    | Avbryter vidarekoppling av alla samtal.<br>Standardvärdet är * 73.                                                                 |
| Cfwd Busy Act Code     | Vidarekopplar samtal vid upptaget till anknýtningen som anges efter aktiveringskoden.<br>Standardvärdet är * 90.                   |
| Cfwd Busy Deact Code   | Avbryter vidarekoppling av samtal vid upptaget.<br>Standardvärdet är * 91.                                                         |
| Cfwd No Ans Act Code   | Vidarekopplar samtal vid inget svar till anknýtningen som anges efter aktiveringskoden.<br>Standardvärdet är * 92.                 |
| Cfwd No Ans Deact Code | Avbryter vidarekoppling av samtal vid inget svar.<br>Standardvärdet är * 93.                                                       |
| CW Act Code            | Aktiverar Samtal väntar för alla samtal.<br>Standardvärdet är * 56.                                                                |
| CW Deact Code          | Inaktiverar Samtal väntar för alla samtal.<br>Standardvärdet är * 57.                                                              |
| CW Per Call Act Code   | Aktiverar Samtal väntar för nästa samtal.<br>Standardvärdet är * 71.                                                               |
| CW Per Call Deact Code | Inaktiverar Samtal väntar för nästa samtal.<br>Standardvärdet är * 70.                                                             |
| Block CID Act Code     | Blockerar nummerpresentation för alla utgående samtal.<br>Standardvärdet är * 67.                                                  |

| Parameter                     | Beskrivning                                                                                    |
|-------------------------------|------------------------------------------------------------------------------------------------|
| Block CID Deact Code          | Tar bort nummerpresentationsblockering för alla utgående samtal.<br>Standardvärdet är * 68.    |
| Block CID Per Call Act Code   | Tar bort nummerpresentationsblockering för nästa inkommande samtal.<br>Standardvärdet är * 81. |
| Block CID Per Call Deact Code | Tar bort nummerpresentationsblockering för nästa inkommande samtal.<br>Standardvärdet är * 82. |
| Block ANC Act Code            | Blockerar alla anonyma samtal.<br>Standardvärdet är * 77.                                      |
| Block ANC Deact Code          | Tar bort blockering av alla anonyma samtal.<br>Standardvärdet är * 87.                         |
| DND Act Code                  | Aktiverar funktionen Stör ej.<br>Standardvärdet är * 78.                                       |
| DND Deact Code                | Inaktiverar funktionen Stör ej.<br>Standardvärdet är * 79.                                     |
| Secure All Call Act Code      | Gör alla utgående samtal säkra.<br>Standardvärdet är * 16.                                     |
| Secure No Call Act Code       | Gör alla utgående samtal osäkra.<br>Standardvärdet är * 17.                                    |
| Secure One Call Act Code      | Ger ett säkert samtal.<br>Standard: *18.                                                       |
| Secure One Call Deact Code    | Inaktiverar funktion för säkert samtal.<br>Standard: *19.                                      |
| Paging Code                   | Stjärnkoden används för personsökning av andra klienter i gruppen.<br>Standardvärdet är * 96.  |
| Call Park Code                | Stjärnkoden som används för att parkera det aktuella samtalet.<br>Standardvärdet är * 38.      |

| Parameter                 | Beskrivning                                                                                                                                                                                                                                                                                                                                                                                                                                                                                                                                                                                                                                                                                                                                                                                                                                                                                                                                                                                                                                                                                                                                                                                                                                                                                                                                                                            |
|---------------------------|----------------------------------------------------------------------------------------------------------------------------------------------------------------------------------------------------------------------------------------------------------------------------------------------------------------------------------------------------------------------------------------------------------------------------------------------------------------------------------------------------------------------------------------------------------------------------------------------------------------------------------------------------------------------------------------------------------------------------------------------------------------------------------------------------------------------------------------------------------------------------------------------------------------------------------------------------------------------------------------------------------------------------------------------------------------------------------------------------------------------------------------------------------------------------------------------------------------------------------------------------------------------------------------------------------------------------------------------------------------------------------------|
| Samtalshämtningskod       | Stjärnkoden som används för att hämta ett ringande samtal.<br>Standardvärdet är * 36.                                                                                                                                                                                                                                                                                                                                                                                                                                                                                                                                                                                                                                                                                                                                                                                                                                                                                                                                                                                                                                                                                                                                                                                                                                                                                                  |
| Samtalsåterupptagningskod | Stjärnkoden används för ta ett samtal från en samtalsparkering.<br>Standardvärdet är * 39.                                                                                                                                                                                                                                                                                                                                                                                                                                                                                                                                                                                                                                                                                                                                                                                                                                                                                                                                                                                                                                                                                                                                                                                                                                                                                             |
| Group Call Pickup Code    | Stjärnkoden används för att ta ett gruppsamtal.<br>Standardvärdet är * 37.                                                                                                                                                                                                                                                                                                                                                                                                                                                                                                                                                                                                                                                                                                                                                                                                                                                                                                                                                                                                                                                                                                                                                                                                                                                                                                             |
| Referral Services Codes   | <p>Dessa koder instruerar IP-telefonen om åtgärder när användaren parkerar det aktuella samtalet och lyssnar efter den andra kopplingstonen.</p> <p>En eller flera *-koder kan konfigureras i den här parametern, som *97 *98 *123 och så vidare. Max tillåten längd är 79 tecken. Den här parametern används när användaren parkerar det aktuella samtalet (med blinkande lur) och lyssnar efter den andra kopplingstonen. Varje *-kod (och följande giltiga målnummer enligt den aktuella nummerplanen) som anges vid den andra kopplingstonen utlöser en blind överföring till ett målnummer som får prefix med tjänstens *-kod.</p> <p>Om till exempel användaren slår *98 spelar IP-telefonen upp en särskild kopplingston som kallas promptton under väntan på att användaren ska ange ett målnummer (som kontrolleras mot nummerplanen, precis som vid normal uppringning). När ett komplett nummer har angetts skickar telefonen en blind REFER till den parkerade parten med ett mål som motsvarar *98&lt;target_number&gt;. Med den här funktionen kan telefonen överlämna ett samtal till ett programserver för vidare behandling, till exempel samtalsparkering.</p> <p>Dessa *-koder får inte vara i konflikt med någon av de andra vertikala tjänstekoderna som behandlas internt av IP-telefonen. Du kan tömma *-koder som du inte vill att telefonen ska behandla.</p> |

| Parameter                   | Beskrivning |
|-----------------------------|-------------|
| Feature Dial Services Codes |             |

| Parameter | Beskrivning                                                                                                                                                                                                                                                                                                                                                                                                                                                                                                                                                                                                                                                                                                                                                                                                                                                                                                                                                                                                                                                                                                                                                                                                                                                                                                                                                                                                                                                                                                                                                                                                                                                                                                                                                                                                                                                                                                                                                                                                                                      |
|-----------|--------------------------------------------------------------------------------------------------------------------------------------------------------------------------------------------------------------------------------------------------------------------------------------------------------------------------------------------------------------------------------------------------------------------------------------------------------------------------------------------------------------------------------------------------------------------------------------------------------------------------------------------------------------------------------------------------------------------------------------------------------------------------------------------------------------------------------------------------------------------------------------------------------------------------------------------------------------------------------------------------------------------------------------------------------------------------------------------------------------------------------------------------------------------------------------------------------------------------------------------------------------------------------------------------------------------------------------------------------------------------------------------------------------------------------------------------------------------------------------------------------------------------------------------------------------------------------------------------------------------------------------------------------------------------------------------------------------------------------------------------------------------------------------------------------------------------------------------------------------------------------------------------------------------------------------------------------------------------------------------------------------------------------------------------|
|           | <p>Dessa koder instruerar IP-telefonen om åtgärder när användaren lyssnar efter den första eller andra kopplingstonen.</p> <p>En eller flera *-koder kan konfigureras i den här parametern, som *72, or *72 *74 *67 *82 och så vidare. Den maximala tillåtna längden är 79 tecken. Den här parametern används när en användare har en kopplingston (första eller andra kopplingston). Varje *-kod (och följande giltiga målnummer enligt den aktuella nummerplanen) som anges vid kopplingstonen utlöser en uppringning av målnumret som fått prefix med *-koden. Om till exempel användaren slår *72 spelar IP-telefonen upp en promptton under väntan på att användaren ska ange ett giltigt målnummer. När ett komplett nummer har angetts skickar telefonen en INVITE till *72&lt;target_number&gt; som vid ett normalt samtal. Med denna funktion kan proxyn behandla funktioner som vidarekoppling (*72) eller nummerpresentationsblockering (*67).</p> <p>Dessa *-koder får inte vara i konflikt med någon av de andra vertikala tjänstekoderna som behandlas internt av telefonen. Du kan tömma *-koder som du inte vill att telefonen ska behandla.</p> <p>Du kan lägga till en parameter för varje *-kod i Features Dial Services Codes för att ange vilken ton som ska spelas upp när *-koden slås, som *72'c' *67'p'. Nedan visas en lista över tillåtna tonparametrar (observera användningen av citattecken runt parametern utan blanksteg)</p> <ul style="list-style-type: none"> <li>• c = Vidarekopplingston</li> <li>• d = Kopplingston</li> <li>• m = MWI-kopplingston</li> <li>• o = Externkopplingston</li> <li>• p = Promptkopplingston</li> <li>• s = Andra kopplingston</li> <li>• x = Inga toner, x motsvarar valfri siffra som inte används ovan</li> </ul> <p>Om ingen tonparameter anges, spelar telefonen upp prompttonen som standard.</p> <p>Om *-koden inte ska följas av ett telefonnummer, som *73 för att avbryta vidarekoppling, ska det inte tas med i den här parametern. I så fall kan du helt enkelt</p> |

| Parameter | Beskrivning                                                                                                       |
|-----------|-------------------------------------------------------------------------------------------------------------------|
|           | lägga till den *-koden i nummerplanen så sänder telefonen INVITE *73@..... som vanligt när användaren ringer *73. |

### Vertikala servicemeddelandekoder

| Parameter                       | Beskrivning             |
|---------------------------------|-------------------------|
| Tjänstens Annc Base-nummer      | Standardvärdet är tomt. |
| Tjänstens Annc-anknytningskoder | Standardvärdet är tomt. |

### Valkoder för codec till utgående samtal

| Parameter            | Beskrivning                                                                                                                                                                                                                                                                           |
|----------------------|---------------------------------------------------------------------------------------------------------------------------------------------------------------------------------------------------------------------------------------------------------------------------------------|
| Prioritera G711u-kod | Gör den här codecen till standard för det associerade samtalet.<br>Standardvärdet är * 017110.                                                                                                                                                                                        |
| Forcera G711u-kod    | Gör den här codec till enda codec som kan användas för det associerade samtalet.<br>Standardvärdet är *027110.                                                                                                                                                                        |
| Prioritera G711a-kod | Gör den här codecen till standard för det associerade samtalet.<br>Standardvärdet är *017111                                                                                                                                                                                          |
| Forcera G711a-kod    | Gör den här codec till enda codec som kan användas för det associerade samtalet.<br>Standardvärdet är * 027111.                                                                                                                                                                       |
| Prioritera G722-kod  | Gör den här codecen till standard för det associerade samtalet.<br>Standardvärdet är * 01722.<br><br>Bara ett G.722-samtal i taget är tillåtet. Om ett konferenssamtal har bokats skickas ett SIP re-INVITE-meddelande med ny inbjudan för att överföra samtalen till smalbands ljud. |

| Parameter             | Beskrivning                                                                                                                                                                                                                                                                                       |
|-----------------------|---------------------------------------------------------------------------------------------------------------------------------------------------------------------------------------------------------------------------------------------------------------------------------------------------|
| Forcera G722-kod      | Gör den här codec till enda codec som kan användas för det associerade samtalet.<br>Standardvärdet är * 02722.<br>Bara ett G.722-samtal i taget är tillåtet. Om ett konferenssamtal har bokats skickas ett SIP re-INVITE-meddelande med ny inbjudan för att överföra samtalen till smalbandsljud. |
| Prioritera G722.2-kod | Gör den här codecen till standard för det associerade samtalet.                                                                                                                                                                                                                                   |
| Forcera G722.2-kod    | Gör den här codec till enda codec som kan användas för det associerade samtalet.                                                                                                                                                                                                                  |
| Prioritera G729a-kod  | Gör den här codecen till standard för det associerade samtalet.<br>Standardvärdet är * 01729.                                                                                                                                                                                                     |
| Forcera G729a-kod     | Gör den här codec till enda codec som kan användas för det associerade samtalet.<br>Standardvärdet är * 02729.                                                                                                                                                                                    |
| Prioritera iLBC-kod   | Gör den här codecen till standard för det associerade samtalet.                                                                                                                                                                                                                                   |
| Forcera iLBC-kod      | Gör den här codec till enda codec som kan användas för det associerade samtalet.                                                                                                                                                                                                                  |
| Prioritera ISAC-kod   | Gör den här codecen till standard för det associerade samtalet.                                                                                                                                                                                                                                   |
| Forcera ISAC-kod      | Gör den här codec till enda codec som kan användas för det associerade samtalet.                                                                                                                                                                                                                  |
| Prioritera OPUS-kod   | Gör den här codecen till standard för det associerade samtalet.                                                                                                                                                                                                                                   |
| Forcera OPUS-kod      | Gör den här codec till enda codec som kan användas för det associerade samtalet.                                                                                                                                                                                                                  |

## Tid

| Parameter                          | Beskrivning                                                                                                                                        |
|------------------------------------|----------------------------------------------------------------------------------------------------------------------------------------------------|
| Ställ in lokalt datum (åååå-mm-dd) | Ställer in lokalt datum (mm representerar månad och dd representerar dag). Året är frivillig och använder två eller fyra siffror.<br>Standard: Tom |



| Parameter                  | Beskrivning                                                                                                                                                                                                                                                                                                                                                                                                                                                                      |
|----------------------------|----------------------------------------------------------------------------------------------------------------------------------------------------------------------------------------------------------------------------------------------------------------------------------------------------------------------------------------------------------------------------------------------------------------------------------------------------------------------------------|
| Ställ in lokal tid (HH/mm) | Ställer in lokal tid (hh representerar timmar och mm representerar minuter). Sekunder är valfria.<br>Standard: Tom                                                                                                                                                                                                                                                                                                                                                               |
| Tidszon                    | Väljer antalet timmar för att lägga till GMT och generera lokal tid för nummerpresentation.<br>Alternativen är GMT-12:00, GMT-11:00, ..., GMT, GMT+01:00, GMT+02:00, ..., GMT+13:00.<br>Standard: GMT-08:00                                                                                                                                                                                                                                                                      |
| Tidsförskjutning (HH/mm)   | Detta anger förskjutningen från GMT som ska användas för det lokala systemet tid.<br>Standard: 00/00                                                                                                                                                                                                                                                                                                                                                                             |
| Ignorera DHCP-tidsskillnad | När den används med vissa routrar som har DHCP med tidsförskjutningsvärden konfigurerade använder IP-telefonen routerns inställningar och ignorerar IP-telefonens tidszon och förskjutningsinställningarna. Om du vill bortse från routerns DHCP-tidsförskjutningsvärde och använda den lokala tidszonen och förskjutningsinställningarna väljer ja för det här alternativet. Om du väljer Nej måste IP-telefonen använda routerns DHCP-tidsförskjutningsvärde.<br>Standard: Ja. |

| Parameter                   | Beskrivning                                                                                                                                                                                                                                                                                                                                                                                                                                                                                                                                                                                                                                                                                                                                                                                                                                                                                                                                                                                                                                                                                                                                                                                                                                                                                    |
|-----------------------------|------------------------------------------------------------------------------------------------------------------------------------------------------------------------------------------------------------------------------------------------------------------------------------------------------------------------------------------------------------------------------------------------------------------------------------------------------------------------------------------------------------------------------------------------------------------------------------------------------------------------------------------------------------------------------------------------------------------------------------------------------------------------------------------------------------------------------------------------------------------------------------------------------------------------------------------------------------------------------------------------------------------------------------------------------------------------------------------------------------------------------------------------------------------------------------------------------------------------------------------------------------------------------------------------|
| Sommartidsregel             | <p>Ange regeln för beräkning av sommartid. Detta bör omfatta början, slutet och sparade värden. Denna regel består av tre fält. Varje fält separeras med ett semikolon, som visat nedan. Valbara värden inom [] (konsolerna) antas vara 0, om de inte specificeras. Midnatt representeras av 0:0:0 av det angivna datumet.</p> <p>Detta är formatet i regeln: Start = &lt;start-time&gt;; end=&lt;end-time&gt;; save = &lt;save-time&gt;.</p> <p>Värdena för &lt;start-time&gt; och &lt;end-time&gt; anger start- och slutdatum och tider för sommartid. Varje värde är i detta format: &lt;månad&gt; /&lt;dag&gt; / &lt;veckodag&gt;[/HH:[mm[:ss]]]</p> <p>&lt;save-time&gt;-värdet är antalet timmar, minuter och/eller sekunder att lägga till i den aktuella tiden under sommartid. &lt;save-time&gt;-värdet kan föregås av minustecken (-) om subtraktion önskas i stället för tillägg. &lt;save-time&gt;-värdet är i detta format: [/[+ -]HH:[mm[:ss]]]</p> <p>&lt;månad&gt;-värdet motsvarar ett värde i intervallet 1-12 (januari-december).</p> <p>&lt;dag&gt;-värdet motsvarar [+ -] något värde i intervallet 1-31.</p> <p>Om &lt;dag&gt; är 1, betyder det &lt;veckodag&gt; på eller före slutet av månaden (med andra ord den sista förekomsten av &lt;vardag&gt; i månaden).</p> |
| Sommartidsregel (forts)     | <p>&lt;vecko&gt;-värdet motsvarar ett värde i intervallet 1-7 (måndag-söndag). Det kan också vara 0. Om &lt;veckodag&gt; är 0, betyder det att sommartidsdatumet börjar eller slutar exakt det datum som anges. I så fall får &lt;dag&gt; inte vara negativt. Om &lt;veckodag&gt; inte är 0 och &lt;dag&gt; är negativt börjar eller slutar sommartid &lt;veckodag&gt; på eller före det datum som anges. Om &lt;veckodag&gt; inte är 0 och &lt;dag&gt; är negativt betyder det att sommartidsdatumet börjar eller slutar på eller före det datum som anges. Där:</p> <ul style="list-style-type: none"> <li>• HH står för timmar (0-23).</li> <li>• mm står för minuter (0-59).</li> <li>• ss står för sekunder (0-59).</li> </ul> <p>Standard: 3/-1/7/2;end=10/-1/7/2;save=1.</p>                                                                                                                                                                                                                                                                                                                                                                                                                                                                                                            |
| Daylight Saving Time Enable | <p>Aktiverar sommartid.</p> <p>Standard: Ja</p>                                                                                                                                                                                                                                                                                                                                                                                                                                                                                                                                                                                                                                                                                                                                                                                                                                                                                                                                                                                                                                                                                                                                                                                                                                                |

## Språk

| Parameter                  | Beskrivning                                                                                                                                                                                                                                                                                                                                                                                   |
|----------------------------|-----------------------------------------------------------------------------------------------------------------------------------------------------------------------------------------------------------------------------------------------------------------------------------------------------------------------------------------------------------------------------------------------|
| Serverskript för ordlistan | Använd det här fältet om du vill ange språkinställningar för telefondisplayen och filer för ordlista och teckensnitt som krävs för varje språk. Se <a href="#">Konfigurera ordlistor och teckensnitt, på sidan 74</a> .<br>Standard: Tom                                                                                                                                                      |
| Språkval                   | Använd det här fältet om du vill ange standardspråket. Värdet måste matcha ett av de språk som ordboksservern stöder. Se <a href="#">Ange språk för telefondisplayen, på sidan 76</a> .<br><br>Du kan konfigurera språk via XML-konfigurationsfilen. Till exempel:<br><br><Language_Selection ua="na"> Spanish<br></Language_Selection><br><br>Språknamnet kan innehålla upp till 512 tecken. |
| Språk                      | Använd den här listrutan för att visa språk som stöds. Se <a href="#">Språk som stöds för telefondisplayen, på sidan 74</a> .                                                                                                                                                                                                                                                                 |

## Telefon

### Allmänt

| Parameter             | Beskrivning                                                                                                                               |
|-----------------------|-------------------------------------------------------------------------------------------------------------------------------------------|
| Stationsnamn          | Namn på telefonen.                                                                                                                        |
| Stationsvisningsnamn  | Namn för att identifiera telefonen. Visas på telefonens skärm. Du kan använda mellanslag i detta fält och namnet behöver inte vara unikt. |
| Röstbrevlådans nummer | Ett telefonnummer eller en URL för att kontrollera röstbrevlådan.<br>Standard: Inget                                                      |

## Handsfree

| Parameter      | Beskrivning                                                                                                                                                                                                                                                                                                                                                        |
|----------------|--------------------------------------------------------------------------------------------------------------------------------------------------------------------------------------------------------------------------------------------------------------------------------------------------------------------------------------------------------------------|
| Bluetooth-läge | <p>Visar metod för Bluetooth-anslutning.</p> <ul style="list-style-type: none"> <li>• Telefon – sammanlänkas endast med ett Bluetooth-headset.</li> <li>• Handsfree – fungerar som en handsfree-enhet med en Bluetooth-aktiverad mobiltelefon.</li> <li>• Båda – använder ett Bluetooth-headset eller fungerar med en Bluetooth-aktiverad mobiltelefon.</li> </ul> |
| Linje          | Anger numret som Bluetooth är aktiverat för.                                                                                                                                                                                                                                                                                                                       |

## Linjeknapp

Varje linjeknappen har en uppsättning med inställningar.

| Parameter                 | Beskrivning                                                                                                                                                                                                                                                                                                                                                                               |
|---------------------------|-------------------------------------------------------------------------------------------------------------------------------------------------------------------------------------------------------------------------------------------------------------------------------------------------------------------------------------------------------------------------------------------|
| Anknytning                | <p>Anger n-anknytning som ska tilldelas linjeknappen n.</p> <p>Standard: n</p> <p>Exempel XML-konfiguration:</p> <p>Ställ in linjeknapp 1 till anknytning 1:</p> <pre>&lt; Extension_1_ua = "na" &gt; 1 &lt; / Extension_1_ &gt;</pre> <p>Så här inaktiverar du anknytningsfunktionen för linjeknapp 2:</p> <pre>&lt; Extension_2_ua = "na" &gt;Inaktiverad&lt; / Extension_2_ &gt;</pre> |
| Kort namn                 | <p>Anger användarnamn för linjeknappen.</p> <p>Standard: \$USER</p>                                                                                                                                                                                                                                                                                                                       |
| Layout för samtalsdelning | Anger om det inkommande samtalet delas med andra telefoner eller är privat.                                                                                                                                                                                                                                                                                                               |
| Utökad funktion           | <p>Använd om du vill tilldela någon av följande funktioner till oanvända linjeknappar på telefonen:</p> <ul style="list-style-type: none"> <li>• Lampfältet för Upptagen</li> <li>• Hämta samtal</li> <li>• Snabbval</li> </ul>                                                                                                                                                           |

## Diverse linjeknappsinställningar

| Parameter                            | Beskrivning                                                                                                                                                                                                                                                                                                                                                                                                                                                                         |
|--------------------------------------|-------------------------------------------------------------------------------------------------------------------------------------------------------------------------------------------------------------------------------------------------------------------------------------------------------------------------------------------------------------------------------------------------------------------------------------------------------------------------------------|
| Mapping av linje-ID                  | <p>Anger mappning av linje-ID för den delade samtalets layout. Om Vertikalt först anges blinkar lysdioden för nästa tillgängliga linje-ID vid det andra samtalet. Om Horisontellt först anges innebär det att vid det andra samtalet blinkar samma lysdiod som där första samtalet tas emot. Samma sak gäller dessutom för både inkommande och utgående samtal.</p> <p><b>OBS!</b> 7811 en Cisco IP Phone stöder inte mappning av linje-ID.</p> <p>Standard: Horisontellt först</p> |
| SCA Barge-In-Enable                  | <p>Aktiverar SCA-konferensinbrytning.</p> <p>Standard: Nej</p>                                                                                                                                                                                                                                                                                                                                                                                                                      |
| SCA-fästis: automatiskt linjeövertag | <p>Om detta har aktiverats begränsas funktionen till att automatiskt ta ett inkommande samtal på en delad linje när luren är av.</p>                                                                                                                                                                                                                                                                                                                                                |
| Samtalslayout per linje              | <p>Denna parameter låter dig välja antalet samtal per linjeknapp. Du kan välja ett värde från 2 till 10.</p> <p>Standard: 2</p>                                                                                                                                                                                                                                                                                                                                                     |

## Tilläggstjänster

| Parameter           | Beskrivning                                                                                    |
|---------------------|------------------------------------------------------------------------------------------------|
| Conference Serv     | <p>Aktivera eller inaktivera trevägskonferenstjänsten.</p> <p>Standard: Ja</p>                 |
| Attn Transfer Serv  | <p>Aktivera eller inaktivera bemannad samtalsöverföringstjänst.</p> <p>Standard: Ja</p>        |
| Blind Transfer Serv | <p>Aktivera eller inaktivera direkt samtalsöverföringstjänst.</p> <p>Standard: Ja</p>          |
| DND Serv            | <p>Aktivera eller inaktivera Stör ej-tjänsten.</p> <p>Standard: Ja</p>                         |
| Block ANC Serv      | <p>Aktivera eller inaktivera tjänsten för att blockera anonyma samtal.</p> <p>Standard: Ja</p> |

| Parameter               | Beskrivning                                                                                        |
|-------------------------|----------------------------------------------------------------------------------------------------|
| Block CID Serv          | Aktivera eller inaktivera blockering av nummerpresentation på utgående samtal.<br>Standard: Ja     |
| Secure Call Serv        | Aktivera eller inaktivera tjänster för säkert samtal.<br>Standard: Ja                              |
| Cfwd All Serv           | Aktivera eller inaktivera vidarekoppling.<br>Standard: Ja                                          |
| Cfwd Busy Serv          | Aktivera eller inaktivera vidarekoppling vid upptaget.<br>Standard: Ja                             |
| Cfwd No Ans Serv        | Aktivera eller inaktivera vidarekoppling vid inget svar.<br>Standard: Ja                           |
| Paging Serv             | Aktivera eller inaktivera personsökartjänst på telefonen.<br>Standard: Ja                          |
| Call Park Serv          | Aktivera eller inaktivera samtalsparkeringstjänster på telefonen.<br>Standard: Ja                  |
| Call Pick Up Serv       | Aktivera eller inaktivera samtalshämtningstjänster på telefonen.<br>Standard: Ja                   |
| ACD Login Serv          | Aktivera eller inaktivera ACD-inloggningstjänster på telefonen.<br>Standard: Ja                    |
| Group Call Pick Up Serv | Aktivera eller inaktivera hämtningstjänster för gruppsamtal på telefonen.<br>Standard: Ja          |
| Service Annc Serv       | Aktivera eller inaktivera meddelandetjänster för vertikala tjänster på telefonen.<br>Standard: Nej |
| Call Recording Serv     | Aktivera eller inaktivera samtalsinspelningstjänster på telefonen.<br>Standard: Nej                |

| Parameter                 | Beskrivning                                                                                                                                                                                                                                             |
|---------------------------|---------------------------------------------------------------------------------------------------------------------------------------------------------------------------------------------------------------------------------------------------------|
| Reverse Phone Lookup Serv | Aktivera eller inaktivera omvänd namnsökning för telefonen.<br><br>När detta är aktiverat kan telefonen söka i den personliga adressboken och samtalshistoriken, serverkatalogen och antingen konfigurerad LDAP- eller XML-katalog.<br><br>Standard: Ja |

## Ringsignal

| Parameter                       | Beskrivning                                                                                                                                                                                                       |
|---------------------------------|-------------------------------------------------------------------------------------------------------------------------------------------------------------------------------------------------------------------|
| Ring1 till Ring12               | Ringtonsskript för olika ringsignaler.                                                                                                                                                                            |
| Varaktighet för tystad ringning | Styr varaktigheten på tysta ringningen.<br><br>Till exempel om parametern är inställd på 20 sekunder spelar telefonen upp den tysta ringningen i 20 sekunder och skickar sedan svar 480 till meddelandet BJUD IN. |

## Anknytningsmobilitet

| Parameter                        | Beskrivning                                                                                                                                               |
|----------------------------------|-----------------------------------------------------------------------------------------------------------------------------------------------------------|
| EM Enable                        | Alternativ för att aktivera eller inaktivera anknytningsmobilitetsstöd för telefonen.<br><br>Standard: Nej                                                |
| EM-användardomän                 | Namnet på domänen för telefonen eller autentiseringsservern.<br><br>Standard: Tom                                                                         |
| Sessionstimer(m)                 | Anger varaktighet för telefonsessionen.                                                                                                                   |
| Nedräkningstimer(s)              | Anger tidslängd eller väntetid innan utloggning.<br><br>Standard: 10                                                                                      |
| Inställt indataläge för lösenord | Alternativ för att ange lösenordets indatametod med PIN-kod i Extension Mobility. Alternativ: alfanumeriskt och numeriskt.<br><br>Standard: alfanumeriskt |

## XSI Telefontjänst

| Parameter             | Beskrivning                                                                                                                                                                                                                                                                                                                                                                                                                                                                     |
|-----------------------|---------------------------------------------------------------------------------------------------------------------------------------------------------------------------------------------------------------------------------------------------------------------------------------------------------------------------------------------------------------------------------------------------------------------------------------------------------------------------------|
| XSI-värdserver        | <p>Ange namn på servern, till exempel xsi.iopl.broadworks.net.</p> <p><b>OBS!</b> XSI-värdservern använder HTTP-protokollet som standard. Om du vill aktivera XSI via HTTPS kan du ange <code>https://</code> på servern.</p> <p>Standard: Tom</p>                                                                                                                                                                                                                              |
| XSI-autentiseringstyp | <p>Fastställer typ av XSI-autentisering. Välj <b>Inloggningsuppgifter</b> för autentiserad åtkomst med XSI-ID och lösenord. Välj <b>SIP-inloggningsuppgifter</b> för autentiserad åtkomst med registrerat användar-ID och lösenord för SIP-kontot på telefonen.</p> <p>Standard: Inloggningsuppgifter</p>                                                                                                                                                                       |
| Användar-ID           | <p>BroadSofts användar-ID för telefonanvändaren, till exempel johndoe@xdp.broadsoft.com.</p> <p>Ange SIP-autentiserings-ID när du väljer <b>Inloggningsuppgifter</b> eller <b>SIP-inloggningsuppgifter</b> för XSI-autentiseringstyp.</p> <p>När du väljer att SIP-autentiserings-ID som <b>SIP-inloggningsuppgifter</b> måste du ange användar-ID vid inloggning. Utan användar-ID vid inloggning visas inte BroadSoft-katalogen under telefonlistan.</p> <p>Standard: Tom</p> |
| Lösenord              | <p>Alfanumeriskt lösenord i samband med användar-ID.</p> <p>Ange lösenordet för inloggning när du väljer <b>Inloggningsuppgifter</b> som typ av XSI-autentisering.</p> <p>Standard: Tom</p>                                                                                                                                                                                                                                                                                     |
| SIP-autentiserings-ID | <p>Registrerat användar-ID för SIP-kontot som är registrerat på telefonen.</p> <p>Ange SIP-autentiserings-ID när du väljer <b>SIP-inloggningsuppgifter</b> för XSI-autentisering.</p>                                                                                                                                                                                                                                                                                           |
| SIP-lösenord          | <p>Lösenordet för SIP-kontot som är registrerat på telefonen.</p> <p>Ange SIP-lösenord när du väljer <b>SIP-inloggningsuppgifter</b> för XSI-autentisering.</p>                                                                                                                                                                                                                                                                                                                 |



| Parameter                | Beskrivning                                                                                                                                                                                                                                                                                                                                                                                                                              |
|--------------------------|------------------------------------------------------------------------------------------------------------------------------------------------------------------------------------------------------------------------------------------------------------------------------------------------------------------------------------------------------------------------------------------------------------------------------------------|
| katalog Enable           | Aktiverar BroadSoft-katalog för telefonanvändaren. Välj <b>Ja</b> för att aktivera katalogen och välj <b>Nej</b> för att inaktivera den.<br>Standard: Nej                                                                                                                                                                                                                                                                                |
| Katalognamn              | Namnet på katalogen. Visas på telefonen som ett katalogval.<br>Standard: Tom                                                                                                                                                                                                                                                                                                                                                             |
| Katalogtyp               | Välj typ av BroadSoft-katalog:<br>Företag: Tillåter användare att söka på efternamn, förnamn, användare eller grupp-ID, telefonnummer, anknytning, avdelning eller e-postadress.<br>Grupp: Tillåter användare att söka på efternamn, förnamn, användar-ID, telefonnummer, anknytning, avdelning eller e-postadress.<br>Personlig: Tillåter användare att söka på efternamn, förnamn eller telefonnummer.<br>Standard: Företag            |
| Aktivera CallLog         | Aktiverar loggning av XSI samtal. Välj <b>Ja</b> för att logga XSI-samtal och välj <b>Nej</b> för att inaktivera funktionen.<br>Standard: Nej                                                                                                                                                                                                                                                                                            |
| CallLog-associerad linje | Gör att du kan välja en telefonlinje som du vill visa tidigare samtalsloggar för.<br>Du kan välja linjenummerintervall från 1 till 10.                                                                                                                                                                                                                                                                                                   |
| Visa senaste från        | Gör att du kan ange vilken typ av tidigare samtalsloggar som telefonen kommer att visa. Välj <b>Server</b> för att visa BroadSoft XSI tidigare samtalsloggar och välj <b>Telefon</b> för att visa lokala senaste samtalsloggar.<br><b>OBS!</b> <b>Visa senaste från</b> läggs till på skärmen <b>Senaste</b> på telefonen endast om du anger <b>Aktivera CallLog</b> med <b>Ja</b> och <b>Visa senaste från</b> -typ med <b>Server</b> . |

## BroadSoft XMPP

| Parameter            | Beskrivning                                                                                                                                                                       |
|----------------------|-----------------------------------------------------------------------------------------------------------------------------------------------------------------------------------|
| XMPP Enable          | Välj Ja för att aktivera BroadSoft XMPP-katalogen för telefonanvändaren.<br>Standard: Nej                                                                                         |
| Server               | Ange namn på XMPP-servern, till exempel xsi.iopl.broadworks.net.<br>Standard: Tom                                                                                                 |
| Port                 | Den serverport som används för katalogen.<br>Standard: Tom                                                                                                                        |
| Användar-ID          | BroadSofts användar-ID för telefonanvändaren, till exempel johndoe@xdp.broadsoft.com.<br>Standard: Tom                                                                            |
| Lösenord             | Alfanumeriskt lösenord i samband med användar-ID.<br>Standard: Tom                                                                                                                |
| Logga in som osynlig | När funktionen är aktiverad publiceras inte användarens närvaroinformation när personen loggar in.<br>Standard: Nej                                                               |
| Retry Intvl          | Intervall, i sekunder, som medger återanslutning utan inloggning när programmet kopplar från servern. Klienten måste autentiseras igen efter det här intervallet.<br>Standard: 30 |

## XML-tjänst

| Parameter                    | Beskrivning                                                                                |
|------------------------------|--------------------------------------------------------------------------------------------|
| Namn på XML-katalogtjänsten  | Namnet på XML-katalogen. Visas på användarens telefon som ett katalogval.<br>Standard: Tom |
| URL till XML-katalogtjänsten | URL till platsen där XML-katalogen finns.<br>Standard: Tom                                 |
| Namn på XML-programtjänsten  | Namn på XML-programmet. Visas på användarens telefon som webbprogramval.                   |
| URL till XML-programtjänsten | URL till platsen där XML-programmet finns.                                                 |

| Parameter                        | Beskrivning                                                                                                                                                                                                                                                                                                                                                                                                                                                                                                                                                                                                                                          |
|----------------------------------|------------------------------------------------------------------------------------------------------------------------------------------------------------------------------------------------------------------------------------------------------------------------------------------------------------------------------------------------------------------------------------------------------------------------------------------------------------------------------------------------------------------------------------------------------------------------------------------------------------------------------------------------------|
| XML-användarnamn                 | XML-tjänstanvändarnamn för autentiseringsändamål<br>Standard: Tom                                                                                                                                                                                                                                                                                                                                                                                                                                                                                                                                                                                    |
| XML-lösenord                     | XML-tjänstens lösenord för autentisering<br>Standard: Tom                                                                                                                                                                                                                                                                                                                                                                                                                                                                                                                                                                                            |
| CISCO XML-EXE aktivera           | Aktiverar eller inaktiverar Cisco XML-EXE-autentisering.<br>Standard: Nej                                                                                                                                                                                                                                                                                                                                                                                                                                                                                                                                                                            |
| CISCO XML-EXE-autentisering läge | Anger autentiseringsläget för Cisco XML EXE. De alternativ som finns är: <ul style="list-style-type: none"> <li>• Betrodd – ingen autentisering utförs (lokalt användarlösenord är inställt eller inte).</li> <li>• Lokal referens – autentisering baseras på digest-autentisering med hjälp av ett lokalt användarlösenord om ett lokalt användarlösenord angetts. Om det inte är angett utförs ingen autentisering.</li> <li>• Fjärrreferens -autentiseringen är baserad på digest-autentisering med fjärranvändarnamn/lösenord enligt inställningen i XML-programmet på webbsidan (för att nå en XML-programserver).</li> </ul> Standard: Betrodd |

### Flera parametrar för personsökargrupper

| Funktion               | Nya eller ändrade avsnitt                                                                                                                  |
|------------------------|--------------------------------------------------------------------------------------------------------------------------------------------|
| Skript för grupsökning | Ange en sträng om du vill konfigurera grupsökning och prioriterad sökning (sökning utanför nätverket) som inte kräver telefonregistrering. |

### LDAP

| Parameter       | Beskrivning                                                                         |
|-----------------|-------------------------------------------------------------------------------------|
| LDAP Dir Enable | Välj Ja för att aktivera LDAP.<br>Standard: Nej                                     |
| Corp Dir Name   | Ange en fritt formulerad textnamn, till exempel "Företagskatalog".<br>Standard: Tom |

| Parameter    | Beskrivning                                                                                                                                                                                                                                                                                                                                                                                                                                                                                       |
|--------------|---------------------------------------------------------------------------------------------------------------------------------------------------------------------------------------------------------------------------------------------------------------------------------------------------------------------------------------------------------------------------------------------------------------------------------------------------------------------------------------------------|
| Server       | <p>Ange ett fullständigt kvalificerat domännamn eller IP-adressen till en LDAP-server i följande format:</p> <p>nnn.nnn.nnn.nnn</p> <p>Ange värnnamnet på LDAP-servern om MD5-autentisering används.</p> <p>Standard: Tom</p>                                                                                                                                                                                                                                                                     |
| Sökbas       | <p>Ange en startpunkt i katalogträdet där sökningen ska börja. Separera domänkomponenter [dc] med ett kommatecken. Till exempel:</p> <p>dc=cv2bu,dc=com</p> <p>Standard: Tom</p>                                                                                                                                                                                                                                                                                                                  |
| Klient-DN    | <p>Ange unika namndomänkomponenter [dc], till exempel:</p> <p>dc=cv2bu,dc=com</p> <p>Om du använder Active Directory-standardschemat (Namn(cn)-&gt;Användare-&gt;Domän) kan du till exempel använda detta klient-DN:</p> <p>cn="David Lee",dc=users,dc=cv2bu,dc=com</p> <p>cn="David Lee",dc=cv2bu,dc=com</p> <p>användarnamn@domän är klientens DN-format för en Windows-server</p> <p>Till exempel DavidLee@cv2bu.com</p> <p>Standard: Tom</p>                                                  |
| Användarnamn | <p>Ange användarnamn på en användare med inloggningsuppgifter på LDAP-servern.</p> <p>Standard: Tom</p>                                                                                                                                                                                                                                                                                                                                                                                           |
| Lösenord     | <p>Ange lösenord till LDAP-användarnamnet.</p> <p>Standard: Tom</p>                                                                                                                                                                                                                                                                                                                                                                                                                               |
| Aut-metod    | <p>Välj den autentiseringsmetod som LDAP-servern kräver. Alternativen är:</p> <p>Ingen – Ingen autentisering används mellan klienten och servern.</p> <p>Enkel – Klienten sänder sitt fullständigt kvalificerade domännamn och lösenord till LDAP-servern. Kan medföra säkerhetsproblem.</p> <p>Digest-MD5 – LDAP-servern skickar autentiseringsalternativ och en token till klienten. Kunden returnerar ett krypterat svar som dekrypteras och verifieras av servern.</p> <p>Standard: Inget</p> |

| Parameter            | Beskrivning                                                                                                                                                                                                                                                                                                                                                                                                                                                                                                                                                                                                                                                                                    |
|----------------------|------------------------------------------------------------------------------------------------------------------------------------------------------------------------------------------------------------------------------------------------------------------------------------------------------------------------------------------------------------------------------------------------------------------------------------------------------------------------------------------------------------------------------------------------------------------------------------------------------------------------------------------------------------------------------------------------|
| Efternamnsfilter     | <p>Använd det här fältet för att ange hur telefonen måste utföra sökningar baserade på sista namnet eller efternamnet när användare söker efter kontakter.</p> <p>Exempel:</p> <p><b>sn: (sn=\$VALUE*)</b> instruerar telefonen att hitta alla efternamn som börjar med den angivna söksträngen.</p> <p><b>sn: (sn=*\$value*)</b> instruerar telefonen att hitta alla efternamn i vilka den angivna söksträngen förekommer var som helst i efternamnet. Den här metoden är mer omfattande och hämtar sökresultaten mer. Den här metoden överensstämmer med sökmetoden i andra kataloger så som Broadsoft-kataloger och användarens personliga adressbok på telefonen.</p> <p>Standard: Tom</p> |
| Förnamnsfilter       | <p>Använd det här fältet för att ange hur telefonen måste utföra sökningar baserade på förnamn eller nätverksnamn (cn), när användare söker efter kontakter.</p> <p>Exempel:</p> <p><b>cn: (cn=\$VALUE*)</b> instruerar telefonen att hitta alla förnamn som börjar med den angivna söksträngen.</p> <p><b>cn: (cn=*\$VALUE*)</b> instruerar telefonen att söka efter alla förnamn där den angivna söksträngen förekommer var som helst i förnamnet. Den här metoden är mer omfattande och hämtar fler sökresultat. Den här metoden överensstämmer med sökmetoden i andra kataloger så som Broadsoft-kataloger och användarens personliga adressbok på telefonen.</p> <p>Standard: Tom</p>     |
| Sökpost 3            | <p>Ytterligare anpassade sökord. Kan vara tomt om det inte behövs.</p> <p>Standard: Tom</p>                                                                                                                                                                                                                                                                                                                                                                                                                                                                                                                                                                                                    |
| Filter för sökpost 3 | <p>Anpassat filter för det sökta objektet. Kan vara tomt om det inte behövs.</p> <p>Standard: Tom</p>                                                                                                                                                                                                                                                                                                                                                                                                                                                                                                                                                                                          |
| Sökpost 4            | <p>Ytterligare anpassade sökord. Kan vara tomt om det inte behövs.</p> <p>Standard: Tom</p>                                                                                                                                                                                                                                                                                                                                                                                                                                                                                                                                                                                                    |
| Filter för sökpost 4 | <p>Anpassat filter för det sökta objektet. Kan vara tomt om det inte behövs.</p> <p>Standard: Tom</p>                                                                                                                                                                                                                                                                                                                                                                                                                                                                                                                                                                                          |

| Parameter      | Beskrivning                                                                                                                                                                                                                                                                                                                                                                                                                                                                                                                                                                                                                                                                                                                                                                                                                                                                                                                                                                                                                                                                                                                                               |
|----------------|-----------------------------------------------------------------------------------------------------------------------------------------------------------------------------------------------------------------------------------------------------------------------------------------------------------------------------------------------------------------------------------------------------------------------------------------------------------------------------------------------------------------------------------------------------------------------------------------------------------------------------------------------------------------------------------------------------------------------------------------------------------------------------------------------------------------------------------------------------------------------------------------------------------------------------------------------------------------------------------------------------------------------------------------------------------------------------------------------------------------------------------------------------------|
| Visningsattr   | <p>Format på LDAP-resultat som visas på telefonen, där:</p> <ul style="list-style-type: none"> <li>• a – Attributnamn</li> <li>• cn – Förnamn</li> <li>• sn – Efternamn</li> <li>• telephoneNumber – Telefonnummer</li> <li>• n – Visningsnamn</li> </ul> <p>Till exempel n=Telefon visar "Telefon" framför telefonnumret i ett LDAP-sökresultat när detaljprogramknappen trycks in.</p> <ul style="list-style-type: none"> <li>• t – typ</li> </ul> <p>När t=p, det vill säga att t är av typen telefonnummer, kan det hämtade numret ringas upp. Endast ett nummer kan göras uppringningsbart. Om två nummer definieras som uppringningsbara visas endast det första numret som används. Till exempel a=ipPhone, t=p; a=mobil, t=p;</p> <p>Detta exempel resulterar i att endast IP-telefonnumret är uppringningsbart och mobilnumret ignoreras.</p> <ul style="list-style-type: none"> <li>• p – telefonnummer</li> </ul> <p>När p är tilldelat till ett typattribut, exempelvis t=p, är det hämtade numret uppringningsbart av telefonen.</p> <p>Till exempel<br/>a=givenName,firstName,sn,lastName,cn,telephoneNumber,telep</p> <p>Standard: Tom</p> |
| Nummermappning | <p>Kan lämnas tomt om det inte behövs.</p> <p><b>OBS!</b> Med LDAP-nummermappning kan du manipulera det nummer som hämtats från LDAP-servern. Du kan lägga till nio i numret om din nummerplan kräver att en användare knappar in 9 före uppringningen. Lägg till prefixet 9 genom att infoga (&lt;:9xx.&gt;) i LDAP-nummermappningsfältet. Till exempel 555 1212 blir 9555 1212.</p> <p>Om du inte manipulerar numret på detta sätt kan användaren använda nummerredigeringsfunktionen för att redigera numret innan det rings.</p> <p>Standard: Tom</p>                                                                                                                                                                                                                                                                                                                                                                                                                                                                                                                                                                                                 |

## Programmerbara funktionsknappar

| Parameter                   | Beskrivning                                                                                                                                                                                                                                                                        |
|-----------------------------|------------------------------------------------------------------------------------------------------------------------------------------------------------------------------------------------------------------------------------------------------------------------------------|
| Programmable Softkey Enable | Möjliggör programmerbara funktionsknappar.                                                                                                                                                                                                                                         |
| Idle Key List               | Funktionsknappar som visar när telefonen är i viloläge.                                                                                                                                                                                                                            |
| Missed Call Key List        | Funktionsknappar som visar när ett samtal har missats.                                                                                                                                                                                                                             |
| Off Hook Key List           | Funktionsknappar som visar när telefonen har luren av.                                                                                                                                                                                                                             |
| Dialing Input Key List      | Funktionsknappar som visar när användaren måste ange uppringningsuppgifter.                                                                                                                                                                                                        |
| Progressing Key List        | Funktionsknappar som visar när ett samtal försöker ansluta.                                                                                                                                                                                                                        |
| Connected Key List          | Funktionsknappar som visar när ett samtal kopplas.                                                                                                                                                                                                                                 |
| Start Xfer Key List         | Funktionsknappar som visar när en samtalsöverföring har inletts.                                                                                                                                                                                                                   |
| Start-Conf Key List         | Funktionsknappar som visar när ett konferenssamtal har initierats.                                                                                                                                                                                                                 |
| Conferencing Key List       | Funktionsknappar som visar när ett konferenssamtal pågår.                                                                                                                                                                                                                          |
| Releasing Key List          | Funktionsknappar som visar när ett samtal har släppts.                                                                                                                                                                                                                             |
| Hold Key List               | Funktionsknappar som visar när ett eller flera samtal är parkerade.                                                                                                                                                                                                                |
| Ringing Key List            | Funktionsknappar som visar när ett samtal är inkommande.<br><br>Om du vill stänga av ljudet för ett inkommande samtal kan du lägga till funktionsknappen <b>Ignorera</b> .                                                                                                         |
| Shared Active Key List      | Funktionsknappar som visar när ett samtal är aktivt på en delad linje.                                                                                                                                                                                                             |
| Shared Held Key List        | Funktionsknappar som visar när ett samtal är parkerat på en delad linje.                                                                                                                                                                                                           |
| PSK 1 through PSK 16        | Programmerbara funktionsknappfält. Ange en sträng i dessa områden för att konfigurera funktionsknapparna som visas på telefonens skärm. Du kan skapa funktionsknappar för kortnummer till nummer eller anknytningar, vertikal tjänsteaktiveringskoder (* koder), eller XML skript. |

## Anknytning

### Allmänt

| Parameter   | Beskrivning                                                                                                                                                                                                                                                                                   |
|-------------|-----------------------------------------------------------------------------------------------------------------------------------------------------------------------------------------------------------------------------------------------------------------------------------------------|
| Line Enable | <p>Om du vill använda den här funktionen väljer du Ja. Annars väljer du Nej</p> <p>Standard: Ja</p> <p>Exempel XML-konfiguration:</p> <p>Inaktivera service på den linje som är associerad med anknytning 2:</p> <pre>&lt; Line_Enable_2_ ua = "na" &gt; Nej &lt; / Line_Enable_2_ &gt;</pre> |

### Videokonfiguration

| Parameter         | Beskrivning                                                                                                                                                     |
|-------------------|-----------------------------------------------------------------------------------------------------------------------------------------------------------------|
| Aktivera H264 BPO | <p>Aktiverar codec för H264 Base Profile 0 när du väljer <b>Ja</b> och inaktiverar det när du väljer <b>Nej</b>.</p> <p>Standard: Ja</p>                        |
| Aktivera H264 HP  | <p>Aktiverar codec för H264 High Profile när du väljer <b>Ja</b> och inaktiverar det när du väljer <b>Nej</b>.</p> <p>Standard: Ja</p>                          |
| Krypteringsmetod  | <p>Anger vilken krypteringsmetod som ska användas vid säkert samtal. Alternativen är <b>AES 128</b> och <b>AES 256 GCM</b>.</p> <p>Standard: <b>AES 128</b></p> |

### Samtalslayout per linje

| Parameter         | Beskrivning                                                                                      |
|-------------------|--------------------------------------------------------------------------------------------------|
| Dela ankn         | <p>Anger om anknytning ska delas med andra Cisco IP Phones eller privat.</p> <p>Standard: Ja</p> |
| Delat användar-ID | <p>Identifierad användare tilldelas till den delade linjelayouten.</p> <p>Standard: Tom</p>      |



| Parameter              | Beskrivning                                                                                                                                                                                             |
|------------------------|---------------------------------------------------------------------------------------------------------------------------------------------------------------------------------------------------------|
| Prenumerationen upphör | Antal sekunder innan SIP-prenumerationen upphör. Innan prenumerationen upphör skickas NOTIFY-meddelanden till telefonen från SIP-servern om status på den delade telefonanknytningen.<br>Standard: 3600 |
| Begränsa MWI           | När detta är aktiverat tänds indikeringslamporna för väntande meddelanden endast för meddelanden på privata linjer.<br>Standard: Nej                                                                    |

### NAT-inställningar

| Parameter             | Beskrivning                                                                                                                                                                                                                                                    |
|-----------------------|----------------------------------------------------------------------------------------------------------------------------------------------------------------------------------------------------------------------------------------------------------------|
| Aktivera NAT-mappning | Om du vill använda externt mappade IP-adresser och SIP-/RTP-portar i SIP-meddelanden väljer du ja. Annars väljer du Nej.<br>Standard: Nej                                                                                                                      |
| NAT Keep Alive Enable | Om du vill skicka det konfigurerade NAT-livemeddelandet med jämna mellanrum väljer du ja. Annars väljer du Nej.<br>Standard: Nej                                                                                                                               |
| NAT Keep Alive Msg    | Ange det livemeddelanden som ska skickas med jämna mellanrum för att underhålla den nuvarande NAT-mappningen. Om värdet är \$NOTIFY skickas ett NOTIFY-meddelande. Om värdet är \$REGISTER skickas ett REGISTER-meddelande utan kontakt.<br>Standard: \$NOTIFY |
| NAT Keep Alive Dest   | Destination som ska ta emot NAT-livemeddelanden. Om värdet är \$PROXY skickas meddelandena till den aktuella eller utgående proxyn.                                                                                                                            |

### Nätverksinställningar

| Parameter               | Beskrivning                                                                                                                  |
|-------------------------|------------------------------------------------------------------------------------------------------------------------------|
| SIP TOS/DiffServ-värde  | Värde i fältet Tid för tjänsten (ToS)/indelade tjänster (DiffServ) i UDP IP-paket med ett SIP-meddelande.<br>Standard: 0x68. |
| RTP ToS-/DiffServ-värde | Värdet för ToS-fältet i röstdatapaket.<br>Anger prioritet för röstpaket i datatrafik.<br>Standard: 0xb8.                     |

## SIP-inställningar

| Parameter         | Beskrivning                                                                                                                                                                                                                                                                                                                                                                                                                                                                                                                                                                                                           |
|-------------------|-----------------------------------------------------------------------------------------------------------------------------------------------------------------------------------------------------------------------------------------------------------------------------------------------------------------------------------------------------------------------------------------------------------------------------------------------------------------------------------------------------------------------------------------------------------------------------------------------------------------------|
| SIP Transport     | <p>Välj transportprotokoll för SIP-meddelanden:</p> <ul style="list-style-type: none"> <li>• UDP</li> <li>• TCP</li> <li>• TLS</li> <li>• AUTO</li> </ul> <p><b>AUTO</b> gör att telefonen automatiskt väljer lämpligt AUTO-transportprotokoll baserat på NAPTR-posterna på DNS-servern. Mer information finns i <a href="#">Konfigurera SIP-transport, på sidan 190</a>.</p> <p>Standard: UDP</p>                                                                                                                                                                                                                    |
| SIP-port          | <p>Telefonens portnummer för SIP-meddelandets lyssning och sändning.</p> <p>Ange endast portnumret här när du använder UDP som SIP transportprotokoll.</p> <p>Om du använder TCP, används en slumpmässig port inom intervallet som angetts i <b>SIP TCP Port Min</b> och <b>SIP TCP Port Max</b> på fliken för <b>röst &gt; SIP</b> fliken.</p> <p>Om du måste ange en port på SIP-proxyserver, kan du ange den med hjälp av <b>Proxy</b> fältet (<a href="#">Proxy och registrering, på sidan 290</a>) eller <b>XSI värdserver</b>-fältet (<a href="#">XSI-linjetjänst, på sidan 294</a>).</p> <p>Standard: 5060</p> |
| SIP 100REL Enable | <p>Stöd för 100REL SIP-anknytning för tillförlitlig överföring av preliminära svar (18x) och användning av PRACK-förfrågningar. Välj <b>Ja</b> för att aktivera.</p> <p>Standard: Nej</p>                                                                                                                                                                                                                                                                                                                                                                                                                             |
| EXT SIP-port      | Det externa SIP-portnumret.                                                                                                                                                                                                                                                                                                                                                                                                                                                                                                                                                                                           |

| Parameter               | Beskrivning                                                                                                                                                                                                                                                                                                               |
|-------------------------|---------------------------------------------------------------------------------------------------------------------------------------------------------------------------------------------------------------------------------------------------------------------------------------------------------------------------|
| Auth Resync-Reboot      | <p>Cisco IP Phone autentiserar avsändaren när den tar emot ett NOTIFY-meddelande med följande begäran:</p> <ul style="list-style-type: none"> <li>• omsynkronisering</li> <li>• omstart</li> <li>• rapport</li> <li>• starta om</li> <li>• XML-tjänst</li> </ul> <p>Välj <b>Ja</b> för att aktivera.<br/>Standard: Ja</p> |
| SIP Proxy-Require       | <p>SIP-proxyn kan ha stöd för en viss anknytning eller ett beteende när detta sidhuvud visas från användaragenten. Om detta fält är konfigurerat och proxyn inte stöder det, svarar den med meddelandet om att det inte stöds. Ange rubrik för sidhuvudet i fältet.</p>                                                   |
| SIP Remote-Party-ID     | <p>Sidhuvudet Remote-Party-ID som ska användas i stället för Från-sidhuvudet. Välj <b>Ja</b> för att aktivera.<br/>Standard: Ja</p>                                                                                                                                                                                       |
| Referor Bye Delay       | <p>Kontrollerar när telefonen sänder BYE att avsluta inaktuella samtal efter avslutade samtalsöverföringar. Inställningar för multifördröjning (Referor, Refer Target, Referee och Refer-To Target) konfigureras på skärmen. För Referror Bye Delay anger du lämplig tid i sekunder.<br/>Standard: 4</p>                  |
| Refer-To Target Contact | <p>Anger refer-to target. Välj <b>Ja</b> om du vill skicka <b>SIP Refer</b> till kontakten.<br/>Standard: Nej</p>                                                                                                                                                                                                         |
| Referee Bye Delay       | <p>För Referee Bye Delay anger du lämplig tid i sekunder.<br/>Standard: 0</p>                                                                                                                                                                                                                                             |
| Refer Target Bye Delay  | <p>För Refer Target Bye Delay anger du lämplig tid i sekunder.<br/>Standard: 0</p>                                                                                                                                                                                                                                        |

| Parameter                       | Beskrivning                                                                                                                                                                                                                                                                                                            |
|---------------------------------|------------------------------------------------------------------------------------------------------------------------------------------------------------------------------------------------------------------------------------------------------------------------------------------------------------------------|
| Sticky 183                      | När detta är aktiverat ignorerar IP-telefonlinjen ytterligare 180 SIP-svar efter att ha fått det första 183 SIP-svaret för ett utgående INVITE-inbjudan. Om du vill använda den här funktionen väljer du <b>Ja</b> . Annars väljer du <b>Nej</b> .<br>Standard: Nej                                                    |
| Auth INVITE                     | När detta är aktiverat krävs en auktorisering för första inkommande begäran om INVITE-inbjudan från SIP-proxyn. Om du vill använda den här funktionen väljer du <b>Ja</b> .<br>Standard: Nej                                                                                                                           |
| Ntfy Refer On 1xx-To-Inv        | Om detta är <b>Ja</b> för transferee kommer telefonen att skicka NOTIFY with Event:Refer to the transferor för alla 1xx-svar som returneras av överföringsmålet i överföringssamtalet.<br>Om satt till <b>Nej</b> kommer telefonen bara skicka en notifiering för slutliga svar (200 och högre).                       |
| Set G729 annexb                 | Konfigurera inställningar för G.729 Annex B.                                                                                                                                                                                                                                                                           |
| User Equal Phone                | När en tel-URL omvandlas till en SIP-URL och telefonnumret representeras av användardelen av URL-webbadressen anger SIP URL alternativet user=phone parameter (RFC3261). Till exempel:<br>To: sip:+12325551234@example.com; user=phone<br>Om du vill använda den här parametern väljer du <b>Ja</b> .<br>Standard: Nej |
| Protokoll för samtalsinspelning | Fastställer vilken typ av inspelningsprotokoll som telefonen använder. Alternativen är: <ul style="list-style-type: none"> <li>• SIPINFO</li> <li>• SIPREC</li> </ul> Standard: SIPREC                                                                                                                                 |

| Parameter              | Beskrivning                                                                                                                                                                                                                                                                                                                                                                                                                                                                                                                                                                                                                                                                                                                                                                                    |
|------------------------|------------------------------------------------------------------------------------------------------------------------------------------------------------------------------------------------------------------------------------------------------------------------------------------------------------------------------------------------------------------------------------------------------------------------------------------------------------------------------------------------------------------------------------------------------------------------------------------------------------------------------------------------------------------------------------------------------------------------------------------------------------------------------------------------|
| Rubrik för sekretess   | <p>Ställer in sekretess för alla användare i SIP-meddelandet i det betrodda nätverket.</p> <p>Alternativen för sekretesshuvudet är:</p> <ul style="list-style-type: none"> <li>• Inaktiverat (standard)</li> <li>• none – Användaren begär att en privat tjänst inte använder några sekretessfunktioner i det här SIP-meddelandet.</li> <li>• header – Användaren vill att en privat tjänst döljer huvuden där identifierande information inte kan tas bort.</li> <li>• session – Användaren begär att en privat tjänst ger anonymitet i sessionerna.</li> <li>• user – Användaren begär en sekretessnivå endast av mellanhänder.</li> <li>• id – Användaren begär att systemet ska byta till ett ID som inte visar IP-adressen eller värdnamnet.</li> </ul> <p>Standardvärde: avaktiverad</p> |
| Stöd för P-Early-Media | <p>Styr om rubriken för P-Early-Media ingår i SIP-meddelandet för ett utgående samtal.</p> <p>Om du vill inkludera rubriken för P-Early-Media väljer du <b>Ja</b>. Annars väljer du <b>Nej</b>.</p> <p>Standard: Nej</p>                                                                                                                                                                                                                                                                                                                                                                                                                                                                                                                                                                       |

### Samtalsfunktionsinställningar

| Parameter              | Beskrivning                                                                                                                                                                                                                                                                                                                                                                                                                                |
|------------------------|--------------------------------------------------------------------------------------------------------------------------------------------------------------------------------------------------------------------------------------------------------------------------------------------------------------------------------------------------------------------------------------------------------------------------------------------|
| Blind Attn-Xfer Enable | <p>Aktiverar telefonen för deltagande i en bemannad överföring genom att avsluta det pågående samtalet och utföra en direkt överföring av det andra samtalet. Om den här funktionen är inaktiverad deltar telefonen i en bemannad överföring genom att referera det andra samtalet till det aktuella samtalet och båda samtalen behålls. Om du vill använda den här funktionen väljer du Ja. Annars väljer du Nej</p> <p>Standard: Nej</p> |
| Meddelande väntar      | <p>Anger om Meddelande väntar har tänts på telefonen. Denna parameter växlar ett meddelande från SIP-proxyen för att indikera om ett meddelande väntar.</p>                                                                                                                                                                                                                                                                                |

| Parameter                     | Beskrivning                                                                                                                                                                                                                                                                                                       |
|-------------------------------|-------------------------------------------------------------------------------------------------------------------------------------------------------------------------------------------------------------------------------------------------------------------------------------------------------------------|
| Auth Page                     | Anger om du måste autentisera inbjudan innan autosvar på en personsökning.<br>Standard: Nej                                                                                                                                                                                                                       |
| Standardringsignal            | Typ av ringning. Välj Ingen ringsignal eller 1 till 10. Ringningsalternativen är Sunlight, Chirp 1, Chirp 2, Delight, Evolve, Mellow, Mischief, Reflections, Ringer, Ascent, Are you there och Chime.                                                                                                             |
| Auth Page Realm               | Identifierar Realm-delen av Auth som accepteras när Auth Page-parametern är Ja. Denna parameter accepterar alfanumeriska tecken.                                                                                                                                                                                  |
| Conference Bridge URL         | URL som används för att ansluta till ett konferenssamtal, vanligen i form av ordet konferens eller användare@IPadress:port.                                                                                                                                                                                       |
| Auth Page Password            | Identifierar det lösenord som används när Auth Page-parametern är Ja. Denna parameter accepterar alfanumeriska tecken.                                                                                                                                                                                            |
| Mailbox ID                    | Identifierar röstbrevlådans nummer/ID för telefonen.                                                                                                                                                                                                                                                              |
| Voice Mail Server             | Identifierar SpecVM-servern för telefonen, i allmänhet IP-adress och portnummer för VM-servern.                                                                                                                                                                                                                   |
| Voice Mail Subscribe Interval | Förfallotid i sekunder för en prenumeration på en röstbrevlådeserver.                                                                                                                                                                                                                                             |
| Auto Ans Page On Active Call  | Bestämmer beteendet i telefonen vid inkommande samtal från en personsökare.                                                                                                                                                                                                                                       |
| Feature Key Sync              | Aktivera synkronisering av inställningar mellan linjen och servern om det behövs.<br>Funktionen för synkronisering måste vara aktiverat för linjer som har konfigurerats för följande funktioner eller användare: <ul style="list-style-type: none"> <li>• Vidarekoppla alla samtal</li> <li>• Stör ej</li> </ul> |
| Call Park Monitor Enable      | Funktionen är endast för BroadSoft-servern. Om parkering av samtal har aktiverats på servern eller på någon programmerbar linjeknapp, måste du aktivera det här fältet för att meddelande om parkering av samtal ska fungera.<br>Standard: Nej                                                                    |

| Parameter                   | Beskrivning                                                                                                                                                                                                                                                 |
|-----------------------------|-------------------------------------------------------------------------------------------------------------------------------------------------------------------------------------------------------------------------------------------------------------|
| Enable BroadSoft Hoteling   | När den här parametern är inställt på Ja sänder telefonen ut abonnemangsmeddelanden (utan brödtext) till servern.<br><br>Standard: Nej                                                                                                                      |
| Värdprenumerationen upphör  | Ett värde för sista giltighetsdatum som läggs till i abonnemangsmeddelandet. Standardvärdet är 3600.                                                                                                                                                        |
| Alternativ för säkra samtal | Aktiverar säkra samtal på en anknytning. Alternativen är: <ul style="list-style-type: none"> <li>• Valfritt: Telefonen behåller den aktuella funktionen för säkra samtal.</li> <li>• Krav: Telefonen avvisar osäkra samtal från andra telefoner.</li> </ul> |

## ACD-inställningar

| Parameter                   | Beskrivning                                                                                                                                                                 |
|-----------------------------|-----------------------------------------------------------------------------------------------------------------------------------------------------------------------------|
| BroadSoft ACD               | Aktiverar telefonen för ACD (Automatic Call Distribution). Välj <b>Ja</b> för att aktivera eller <b>Nej</b> för att inaktivera.<br><br>Standard: Nej                        |
| Aktivera samtalsinformation | Aktiverar telefonen för att visa information om ett kontaktcentersamtal. Välj <b>Ja</b> för att aktivera eller <b>Nej</b> för att inaktivera.<br><br>Standard: Nej          |
| Aktivera dispositionskod    | Gör det möjligt för användaren att lägga till en dispositionskod. Välj <b>Ja</b> för att aktivera eller <b>Nej</b> för att inaktivera.<br><br>Standard: Nej                 |
| Aktivera spårning           | Gör att användaren kan spåra det senaste inkommande samtalet. Välj <b>Ja</b> för att aktivera eller <b>Nej</b> för att inaktivera.<br><br>Standard: Nej                     |
| Aktivera nödeskalering      | Gör att användaren kan eskalera ett samtal till en arbetsledare i nödsituationer. Välj <b>Ja</b> för att aktivera eller <b>Nej</b> för att inaktivera.<br><br>Standard: Nej |

| Parameter                       | Beskrivning                                                                                                                      |
|---------------------------------|----------------------------------------------------------------------------------------------------------------------------------|
| Aktivera meddelande om köstatus | Visar kontaktcenterstatus och agentstatus. Välj <b>Ja</b> för att aktivera eller <b>Nej</b> för att inaktivera.<br>Standard: Nej |

## Proxy och registrering

| Parameter      | Beskrivning                                                                                                                                                                                                                                                                                                                                                                                                                                                                  |
|----------------|------------------------------------------------------------------------------------------------------------------------------------------------------------------------------------------------------------------------------------------------------------------------------------------------------------------------------------------------------------------------------------------------------------------------------------------------------------------------------|
| Proxy          | SIP-proxyserver och portnummer som fastställts av tjänsteleverantören för alla utgående förfrågningar.<br>Till exempel: 192.168.2.100:6060.<br><br>Portnumret är valfritt. Om du inte anger en port används standardporten 5060 för UDP och standardporten 5061 används för TLS.<br><br>När du behöver att hänvisa till denna proxy i någon annan inställning, till exempel vid konfiguration av linjeknapp med kortnummer, använder du makrovariabeln <code>§PROXY</code> . |
| Utgående proxy | Alla utgående förfrågningar skickas som första hopp. Ange en IP-adress eller domännamn.                                                                                                                                                                                                                                                                                                                                                                                      |



| Parameter                                    | Beskrivning                                                                                                                                                                                                                                                                                                                                                                                                                                                                                                                                                                                                                                                                                                                                                                                                                                                                                                                                                                                                                                                                                                                                                                                                                                                                                                                                                                                              |
|----------------------------------------------|----------------------------------------------------------------------------------------------------------------------------------------------------------------------------------------------------------------------------------------------------------------------------------------------------------------------------------------------------------------------------------------------------------------------------------------------------------------------------------------------------------------------------------------------------------------------------------------------------------------------------------------------------------------------------------------------------------------------------------------------------------------------------------------------------------------------------------------------------------------------------------------------------------------------------------------------------------------------------------------------------------------------------------------------------------------------------------------------------------------------------------------------------------------------------------------------------------------------------------------------------------------------------------------------------------------------------------------------------------------------------------------------------------|
| Alternate Proxy<br>Alternativ utgående proxy | <p>Denna funktion ger snabb fallback när det finns nätverkspartition på Internet eller när den primära proxyn (eller primär utgående proxy) inte svarar eller är tillgänglig. Funktionen fungerar bra i en Verizon-distributionsmiljö som alternativ proxy Integrated Service Router (ISR) med analog utgående telefonanslutning.</p> <p>Ange proxyserverns adresser och portnummer i dessa områden. När telefonen är registrerad för den primära proxyn och den alternativa proxyn (eller primär utgående proxy och alternativ utgående proxy), sänder telefonen alltid INVITE och Non-INVITE SIP-meddelanden (utom registrering) via den primära proxy. Telefonen registrerar alltid både primära och alternativa proxyserverar. Om det inte finns något svar från den primära proxyn efter timeout (per SIP RFC spec) för en ny INVITE försöker telefonen kontakta den alternativa proxyn. Telefonen försöker alltid med den primära proxyn först, och sedan omedelbart med den alternativa proxy om den primära är onåbar.</p> <p>Aktiva transaktioner (samtal) får aldrig fallback mellan primära och alternativa proxyserverar. Om det finns fallback för en ny INVITE används fallback för prenumerations-/aviseringstransaktionen på motsvarande sätt så att telefonens tillstånd kan upprätthållas på rätt sätt. Du måste även ställa in Dubbelregistrering i Proxy och Registrering på Ja.</p> |
| Använd OB Proxy i dialog                     | <p>Avgör om tvingande SIP-begäran ska skickas till utgående proxy i en dialog. Ignoreras om fältet <b>Använd OB-proxy i dialog</b> är <b>Nej</b> eller <b>Utgående proxy</b> är tomt.</p> <p>Standard: Ja</p>                                                                                                                                                                                                                                                                                                                                                                                                                                                                                                                                                                                                                                                                                                                                                                                                                                                                                                                                                                                                                                                                                                                                                                                            |
| Registrera                                   | <p>Möjliggör periodisk registrering med proxy. Den här parametern ignoreras om en proxy har angetts. Om du vill använda den här funktionen väljer du <b>Ja</b>.</p> <p>Standard: Ja</p>                                                                                                                                                                                                                                                                                                                                                                                                                                                                                                                                                                                                                                                                                                                                                                                                                                                                                                                                                                                                                                                                                                                                                                                                                  |
| Gör samtal utan reg                          | <p>Möjliggör utgående samtal utan (dynamisk) registrering av telefonen. Om detta är <b>Nej</b> hörs en kopplingston endast när registreringen lyckas. Om du vill använda den här funktionen väljer du <b>Ja</b>.</p> <p>Standard: Nej</p>                                                                                                                                                                                                                                                                                                                                                                                                                                                                                                                                                                                                                                                                                                                                                                                                                                                                                                                                                                                                                                                                                                                                                                |

| Parameter            | Beskrivning                                                                                                                                                                                                                                                                                                                                                                                                                                                                        |
|----------------------|------------------------------------------------------------------------------------------------------------------------------------------------------------------------------------------------------------------------------------------------------------------------------------------------------------------------------------------------------------------------------------------------------------------------------------------------------------------------------------|
| Registret förfaller  | <p>Definierar hur ofta telefonen förnyar registreringen med proxyn. Om proxyn svarar på ett REGISTER med ett lägre utgångsvärde förnyar telefonen registreringen baserat på att lägre värde i stället för det konfigurerade värdet.</p> <p>Om registreringen misslyckas med felsvar om att utgångsdatum är för kort gör telefonen nya försök med värdet som anges i Min-Expires-sidhuvudet i felmeddelandet.</p> <p>Intervall: 32 till 2000000.</p> <p>Standard: 3600 sekunder</p> |
| Ans Call Without Reg | <p>Om det är aktiverat, behöver användaren inte vara registrerad hos proxy för att besvara samtal.</p> <p>Standard: Nej</p>                                                                                                                                                                                                                                                                                                                                                        |
| Använd DNS SRV       | <p>Aktiverar DNS SRV-sökning för proxy och utgående proxy. Om du vill använda den här funktionen väljer du <b>Ja</b>. Annars väljer du <b>Nej</b>.</p> <p>Standard: Nej</p>                                                                                                                                                                                                                                                                                                        |
| DNS SRV Auto Prefix  | <p>Aktiverar automatiskt tillägg i telefonen i namn på proxy eller utgående proxy namn med <code>_sip._udp</code> när du utför en DNS SRV-sökning på det namnet.</p> <p>Standard: Nej</p>                                                                                                                                                                                                                                                                                          |
| Proxy Fallback Intvl | <p>Ställer in fördröjningen efter vilken telefonen försöker igen med från proxy som har högsta prioritet (eller utgående proxy) efter felväxling till en server med lägre prioritet.</p> <p>Telefonen bör ha primära och sekundära proxyservrar i en lista från en DNS SRV-postsökning på servernamnet. Telefonen behöver veta proxyprioriteten. Annars går det inte att försöka igen.</p> <p>Intervall: 0 till 65535.</p> <p>Standard: 3600 sekunder</p>                          |

| Parameter                   | Beskrivning                                                                                                                                                                                                                                                                                                                                                                                                                                                                                                                                                                                                                                                                                                                                      |
|-----------------------------|--------------------------------------------------------------------------------------------------------------------------------------------------------------------------------------------------------------------------------------------------------------------------------------------------------------------------------------------------------------------------------------------------------------------------------------------------------------------------------------------------------------------------------------------------------------------------------------------------------------------------------------------------------------------------------------------------------------------------------------------------|
| Proxyredundansmetod         | <p>Välj <b>Normal</b> or <b>Baserat på SRV-port</b>. Telefonen skapar en intern lista över proxyer som returneras i DNS SRV-poster.</p> <p>Om du väljer Normal, innehåller listan proxyer efter vikt och prioritet.</p> <p>Om du väljer Baserat på SRV-port använder telefonen normala värden och inspekterar sedan portnumret baserat på den först listade proxyporten.</p> <p>Standard: Normal</p>                                                                                                                                                                                                                                                                                                                                             |
| Dubbelregistrering          | <p>Ange <b>Ja</b> för att aktivera Dubbelregistrering/snabb fallback. För att aktivera funktionen måste du också konfigurera alternativ proxy/alternativ utgående proxy i avsnittet Proxy och registrering.</p>                                                                                                                                                                                                                                                                                                                                                                                                                                                                                                                                  |
| Auto Register When Failover | <p>Om detta är Nej utförs fallback omedelbart och automatiskt. Om Proxy Fallback Intvl överskrids går alla nya SIP-meddelanden till den primära proxyn.</p> <p>Om detta är Ja inträffar fallback endast när den aktuella registreringen löper ut, vilket innebär att endast en REGISTER-meddelande kan utlösa fallback.</p> <p>Till exempel, när värdet för Register utgår är 3600 sekunder och Proxy Fallback Intvl är 600 sekunder, utlöses fallback 3600 sekunder senare och inte 600 sekunder senare. När värdet för Register utgår är 600 sekunder och Proxy Fallback Intvl är 1000 sekunder, utlöses fallback 1200 sekunder senare. Efter felfri registrering tillbaka till primär server går alla SIP-meddelanden till primär server.</p> |

## Abbonentinformation

| Parameter    | Beskrivning                                                                                                                                                                                                     |
|--------------|-----------------------------------------------------------------------------------------------------------------------------------------------------------------------------------------------------------------|
| Visningsnamn | Namn som visas i nummerpresentationen.                                                                                                                                                                          |
| Användar-ID  | <p>Anknytningsnumret på denna linje.</p> <p>När du behöver att hänvisa till detta användar-ID i någon annan inställning, till exempel vid förkortning för en linjeknapp, använder du makrovariabeln \$USER.</p> |
| Lösenord     | <p>Lösenord till denna linje.</p> <p>Standard: Tom (inget lösenord krävs)</p>                                                                                                                                   |
| Auth ID      | <p>Autentiserings-ID för SIP-autentisering.</p> <p>Standard: Tom</p>                                                                                                                                            |

| Parameter | Beskrivning                                                                                                                                                                                                                                                                                                                                                                                                                                                                                                                                                                                                                                                                                                        |
|-----------|--------------------------------------------------------------------------------------------------------------------------------------------------------------------------------------------------------------------------------------------------------------------------------------------------------------------------------------------------------------------------------------------------------------------------------------------------------------------------------------------------------------------------------------------------------------------------------------------------------------------------------------------------------------------------------------------------------------------|
| SIP URI   | <p>Parametern där vilken användaragenten identifierar sig för denna linje. Om detta fält är tomt, bör den faktiska URI:n som används i SIP-signaleringsen automatiskt formateras som:</p> <p>sip:Användarnamn@Domän</p> <p>där Användarnamn är användarnamnet som anges i användar-ID:t på linjen och Domän är domänen som anges för denna profil i användaragentdomänen. Om användaragentdomänen är en tom sträng bör IP-adressen till telefonen användas för domänen.</p> <p>Om URI-fältet inte är tomt men SIP eller SIPS-URI:n saknar ett @-tecken formateras den faktiska URI:n i SIP-signaleringsen automatiskt genom att lägga till denna parameter med ett @-tecken följt av IP-adressen till enheten.</p> |

## XSI-linjetjänst

| Parameter             | Beskrivning                                                                                                                                                                                                                                                                                                                                                                                                                                                                                                                                    |
|-----------------------|------------------------------------------------------------------------------------------------------------------------------------------------------------------------------------------------------------------------------------------------------------------------------------------------------------------------------------------------------------------------------------------------------------------------------------------------------------------------------------------------------------------------------------------------|
| XSI-värdserver        | <p>Ange namn på servern, till exempel:</p> <p><b>xsi.iop1.broadworks.net</b></p> <p><b>OBS!</b> XSI-värdservern använder HTTP-protokollet som standard. Om du vill aktivera XSI via HTTPS kan du ange <code>https://</code> på servern.</p> <p>Till exempel:</p> <p><b>https://xsi.iop1.broadworks.net</b></p> <p>Du kan också ange en port för servern.</p> <p>Till exempel:</p> <p><b>https://xsi.iop1.broadworks.net:5061</b></p> <p>Om du inte anger en port. Standardporten för det angivna protokollet används.</p> <p>Standard: Tom</p> |
| XSI-autentiseringstyp | <p>Fastställer typ av XSI-autentisering. Välj <b>Inloggningsuppgifter</b> för autentiserad åtkomst med användar-ID och lösenord. Välj <b>SIP-inloggningsuppgifter</b> för autentiserad åtkomst med registrerat Auth ID och lösenord för SIP-kontot på telefonen.</p> <p>Standard: Inloggningsuppgifter</p>                                                                                                                                                                                                                                     |

| Parameter               | Beskrivning                                                                                                                                                                                                                                                                                                                                                                                                                                                                                                                                                                                                                                                                             |
|-------------------------|-----------------------------------------------------------------------------------------------------------------------------------------------------------------------------------------------------------------------------------------------------------------------------------------------------------------------------------------------------------------------------------------------------------------------------------------------------------------------------------------------------------------------------------------------------------------------------------------------------------------------------------------------------------------------------------------|
| Användar-ID             | <p>BroadSofts användar-ID för telefonanvändaren, till exempel johndoe@xdp.broadsoft.com.</p> <p>Vid all typ av XSI-autentisering måste du ange <b>Användar-ID för inloggning</b>. Utan <b>Användar-ID</b> fungerar inte BroadWorks Anywhere.</p> <p>Standard: Tom</p>                                                                                                                                                                                                                                                                                                                                                                                                                   |
| Lösenord                | <p>Alfanumeriskt lösenord i samband med användar-ID.</p> <p>Ange lösenordet för inloggning när du väljer <b>Inloggningsuppgifter</b> som typ av XSI-autentisering.</p> <p>Standard: Tom</p>                                                                                                                                                                                                                                                                                                                                                                                                                                                                                             |
| Aktivera var som helst  | <p>Aktiverar funktionen BroadWorks Anywhere på en anknötning.</p> <p>Om du väljer <b>Ja</b> aktiveras Anywhere på linjen och användaren kan använda telefonmenyn för att lägga till flera platser för den här specifika linjen.</p> <p>Standard: Ja</p>                                                                                                                                                                                                                                                                                                                                                                                                                                 |
| Aktivera CID-blockering | <p>Aktiverar blockering av XSI-nummerpresentation på en linje.</p> <p>Välj <b>Ja</b> för att aktivera synkronisera av blockering av uppringnings-ID-status med servern med XSI-gränssnittet. Välj <b>Nej</b> för att använda telefonens lokala inställning för uppringnings-id-blockering.</p>                                                                                                                                                                                                                                                                                                                                                                                          |
| Aktivera Vidarekoppla   | <p>Aktiverar eller inaktiverar avsynkronisering av status på en linje via XSI service för vidarekoppling av samtal.</p> <p>Välj <b>Ja</b> för tillåta telefonen synkronisera status för vidarekoppling med servern med hjälp av tjänsten XSI. Välj <b>Nej</b> för att stänga av denna funktion.</p> <p><b>OBS!</b></p> <ul style="list-style-type: none"> <li>När <b>funktionsnyckel synkronisering</b> är inställd på <b>Ja</b>, tar FKS överordnade över XSI synkronisering.</li> <li>Om XSI värdserver och uppgifter inte har angivits och fältet för <b>aktiverad vidarekoppling</b> anges som <b>Ja</b>, kan telefonanvändaren inte vidarebefordra samtal på telefonen.</li> </ul> |

| Parameter        | Beskrivning                                                                                                                                                                                                                                                                                                                                                                                                                                                                                                                                                                                                                                        |
|------------------|----------------------------------------------------------------------------------------------------------------------------------------------------------------------------------------------------------------------------------------------------------------------------------------------------------------------------------------------------------------------------------------------------------------------------------------------------------------------------------------------------------------------------------------------------------------------------------------------------------------------------------------------------|
| Aktivera stör ej | <p>Aktiverar eller inaktiverar stör ej statussynkronisering på en linje via XSI service.</p> <p>Välj <b>Ja</b> för att aktivera telefonen för att synkronisera stör ej status med servern med hjälp av tjänsten XSI. Välj <b>Nej</b> för att stänga av denna funktion.</p> <p><b>OBS!</b></p> <ul style="list-style-type: none"> <li>När <b>funktionsnyckel synkronisering</b> är inställd på <b>Ja</b>, tar FKS överordnade över XSI synkronisering.</li> <li>Om XSI värdserver och uppgifter inte har angivits och <b>aktivera stör ej</b> fältet anges som <b>Ja</b>, kan telefonanvändaren inte aktivera stör ej-läge på telefonen.</li> </ul> |

## Ljudkonfiguration

| Parameter           | Beskrivning                                                                                                                                                                                                                                                                                                                                                                                |
|---------------------|--------------------------------------------------------------------------------------------------------------------------------------------------------------------------------------------------------------------------------------------------------------------------------------------------------------------------------------------------------------------------------------------|
| Standardkodek       | <p>Prioriterad codec för alla samtal. Den faktiska codec som används i ett samtal beror fortfarande på resultatet av codecbalanseringsprotokollet.</p> <p>Välj något av följande:</p> <ul style="list-style-type: none"> <li>G711u</li> <li>G711a</li> <li>G729a</li> <li>G729ab</li> <li>G722</li> <li>G722.2</li> <li>iLBC</li> <li>OPUS</li> <li>iSAC</li> </ul> <p>Standard: G711u</p> |
| Use Pref Kodek Only | <p>Välj <b>Nej</b> för att använda valfri kod. Välj <b>Ja</b> för att använda endast angivna koder. Om du väljer Ja genomförs endast de samtal vars fjärrändpunkt har stöd för angiven codec.</p> <p>Standard: Nej</p>                                                                                                                                                                     |

| Parameter                   | Beskrivning                                                                                                                                                                                                                                                                                                                                                                           |
|-----------------------------|---------------------------------------------------------------------------------------------------------------------------------------------------------------------------------------------------------------------------------------------------------------------------------------------------------------------------------------------------------------------------------------|
| Andra prioriterade codecen  | Codec som används om den första codecen misslyckas.<br>Standard: Ospecificerat                                                                                                                                                                                                                                                                                                        |
| Tredje prioriterade codecen | Codec som används om den andra codecen misslyckas.<br>Standard: Ospecificerat                                                                                                                                                                                                                                                                                                         |
| G711u Enable                | Aktiverar användning av codec G.711u.<br>Standard: Ja                                                                                                                                                                                                                                                                                                                                 |
| G711a Enable                | Möjliggör användning av codec G.711a.<br>Standard: Ja                                                                                                                                                                                                                                                                                                                                 |
| G729a Enable                | Om du vill använda codec G.729a med 8 kbps väljer du <b>Ja</b> . Annars väljer du <b>Nej</b> .<br>Standard: Ja                                                                                                                                                                                                                                                                        |
| G722 Enable                 | Möjliggör användning av kodek G.722.<br>Standard: Ja                                                                                                                                                                                                                                                                                                                                  |
| G722.2 Enable               | Möjliggör användning av codec G.722.2.<br>Standard: Nej                                                                                                                                                                                                                                                                                                                               |
| iLBC Enable                 | Möjliggör användning av iLBC-codec.<br>Standard: Ja                                                                                                                                                                                                                                                                                                                                   |
| OPUS Enable                 | Möjliggör användning av OPUS-codec.<br>Standard: Ja                                                                                                                                                                                                                                                                                                                                   |
| Silence Supp Enable         | För att möjliggöra tystnadsdämpning så att tysta ljudramar inte överförs, väljer du <b>Ja</b> . Annars väljer du <b>Nej</b> .<br>Standard: Nej                                                                                                                                                                                                                                        |
| DTMF Tx Method              | Metoden för att sända DTMF-signaler till fjärrändpunkten. Alternativen är som följer: <ul style="list-style-type: none"> <li>• AVT – Ljudvideotransport. Skickar DTMF som AVT-händelser.</li> <li>• InBand – Sänder DTMF med audiobanan.</li> <li>• Auto – Använder InBand eller AVT baserat på utfallet av codecbalansering.</li> <li>• INFO – Använder SIP INFO-metoden.</li> </ul> |

| Parameter        | Beskrivning                                                                                                                                                                                                                                                                                             |
|------------------|---------------------------------------------------------------------------------------------------------------------------------------------------------------------------------------------------------------------------------------------------------------------------------------------------------|
| codecbalansering | Om värdet är Standard, svarar Cisco IP-telefonen på en inbjudan med svaret 200 OK, som endast meddelar prioriterad codec. Om du anger att Lista alla, svarar Cisco IP-telefonen med en lista över alla codec som stöds. Standardvärdet är Standard eller att svara med endast den prioriterade codecen. |
| Krypteringsmetod | Krypteringsmetod som ska användas vid säkert samtal. Alternativen är AES 128 och AES 256 GCM<br>Standard: 128.                                                                                                                                                                                          |

## Nummeradministration

| Parameter                   | Beskrivning                                                                                                                                                                                                                                                                                                                                                              |
|-----------------------------|--------------------------------------------------------------------------------------------------------------------------------------------------------------------------------------------------------------------------------------------------------------------------------------------------------------------------------------------------------------------------|
| Nummeradministration        | Nummerplansskript för den valda anknypningen.<br>Nummerplanssyntaxen tillåter att tre parametrar används med en viss gateway: <ul style="list-style-type: none"> <li>• uid – autentiseringsanvändar-id</li> <li>• pwd – autentiseringslösenord</li> <li>• NAT – använd NAT-mappning om denna parameter finns med.</li> </ul> Avgränsa varje parameter med semikolon (;). |
| Nummerpresentationsmappning | Nummerpresentation för inkommande nummer kan mappas till en annan sträng. Till exempel kan ett nummer som börjar med + 44xxxxxx mappas till 0xxxxxx. Den här funktionen har samma syntax som parametern Uppringningsplan. Med den här parametern kan du ange hur du mappar ett nummerpresentationsnummer för visning på skärmen och registrering i samtalsloggar.        |
| Aktivera URI-uppringning    | Aktiverar eller inaktiverar URI-uppringning.                                                                                                                                                                                                                                                                                                                             |



| Parameter | Beskrivning                                                                                                                                                                                                                                                                                                                                                                                                                                                                                                                                       |
|-----------|---------------------------------------------------------------------------------------------------------------------------------------------------------------------------------------------------------------------------------------------------------------------------------------------------------------------------------------------------------------------------------------------------------------------------------------------------------------------------------------------------------------------------------------------------|
| Nödnummer | <p>Ange en kommaseparerad lista över nödnummer. När ett av dessa nummer rings inaktiverar enheten bearbetning av KONF, FÖRFRÅGAN och andra liknande funktionsknappar eller knappar för att undvika att det aktuella samtalet försätts i vänteläge. Telefonen inaktiverar också hook flash-händelsehantering.</p> <p>Endast den bortre änden kan avslutar ett nödsamtal. Telefonen återställs till normalt när samtalet avslutas och luren är tillbaka i klykan.</p> <p>Numret får maximalt ha 63 tecken. Standard är tomt (ingen larmnummer).</p> |

## Konfiguration av E911 GeoLocation

### Konfiguration av E911 GeoLocation

| Parameter                | Beskrivning                                                                                                                                                                                                                                                                                                                                                                                                                                                                                                               |
|--------------------------|---------------------------------------------------------------------------------------------------------------------------------------------------------------------------------------------------------------------------------------------------------------------------------------------------------------------------------------------------------------------------------------------------------------------------------------------------------------------------------------------------------------------------|
| Företags-UUID            | <p>Det UUID (Universally Unique Identifier) som kunden tilldelats av tjänsteleverantören för nödsamtal.</p> <p>Den maximala längden för identifieraren är 128 tecken. Standardvärdet är tomt.</p>                                                                                                                                                                                                                                                                                                                         |
| Primär URL för förfrågan | <p>Krypterad HTTPS-förfrågan för telefonens plats. Förfrågan använder telefonens IP-adresser, MAC-adress, NAI (Network Access Identifier) och chassi-ID och port-ID som tilldelats via nätverksswitchen. Förfrågan innehåller även platsens servernamn och kund-ID.</p> <p>Den server som används av tjänsteleverantören för nödsamtal svarar med ett ERL (Emergency Response Location) som har en plats-URI (Uniform Resource Identifier) kopplad till användarens telefon-IP-adress.</p> <p>Standardvärdet är tomt.</p> |
| Sekundär förfrågan-URL   | <p>Den krypterade HTTPS-förfrågan skickas till tjänsteleverantörens reservserver för att få reda på telefonens plats.</p> <p>Standardvärdet är tomt.</p>                                                                                                                                                                                                                                                                                                                                                                  |

Se [Stöd för nödsamtal – terminologi, på sidan 189](#) för termer som beskriver nödsamtalsstöd för telefoner.

## Användare

### Påminnelse för vänteläge

| Parameter                              | Beskrivning                                                                                                                                           |
|----------------------------------------|-------------------------------------------------------------------------------------------------------------------------------------------------------|
| Påminnelsetimer för vänteläge          | Anger tidsfördröjningen (i sekunder) för när en ljudavisering hörs under ett aktivt samtal när ett annat samtal placerats i vänteläge.<br>Standard: 0 |
| Ringsignal för påminnelse om vänteläge | Anger volymen på timerns ringsignal.                                                                                                                  |

### Vidarebefordra samtal

| Parameter                        | Beskrivning                                                                                                                    |
|----------------------------------|--------------------------------------------------------------------------------------------------------------------------------|
| Inställning för vidarebefordring | Välj <b>Ja</b> att aktivera vidarebefordring av samtal.                                                                        |
| Cfwd All Dest                    | Anger anknýtningar som samtalet vidarekopplas till.                                                                            |
| Cfwd Busy Dest                   | Anger anknýtningar som samtalet vidarekopplas till när linjen är upptagen.<br>Standard: röstbrevlåda                           |
| Cfwd No Ans Dest                 | Anger anknýtningar som samtalet vidarekopplas till när samtalet inte besvaras.<br>Standard: röstbrevlåda                       |
| Cfwd No Ans Delay                | Anger fördröjningen i tid (i sekunder) att vänta innan vidarekoppling av ett samtal som är obesvarat.<br>Standard: 20 sekunder |

### Kortnummer

| Parameter                     | Beskrivning                                                                                                                                               |
|-------------------------------|-----------------------------------------------------------------------------------------------------------------------------------------------------------|
| Namn på kortnummer (2 till 9) | Namn som tilldelas ett specifikt kortnummer.<br>Standard: Tom                                                                                             |
| Kortnummer (2 till 9)         | Måltelefonnummer (eller URL) som tilldelats kortnummer 2, 3, 4, 5, 6, 7, 8 eller 9. Tryck på sifferknapp (2-9) för att ringa upp numret.<br>Standard: Tom |

## Tilläggsjänster

| Parameter                                       | Beskrivning                                                                                                                                                                                           |
|-------------------------------------------------|-------------------------------------------------------------------------------------------------------------------------------------------------------------------------------------------------------|
| CW-inställning                                  | Aktiverar eller avaktiverar Samtal väntar.<br>Standard: Ja                                                                                                                                            |
| Aktiverar eller inaktiverar Block CID tjänsten. | Aktiverar eller inaktiverar Block CID-tjänsten.<br>Standard: Nej                                                                                                                                      |
| Block ANC Setting                               | Aktiverar eller inaktiverar Block ANC-tjänsten.<br>Standard: Nej                                                                                                                                      |
| DND-inställning                                 | Aktiverar eller inaktiverar alternativet för DND-inställningar för en användare.                                                                                                                      |
| LED-avisering för lur                           | Aktiverar eller inaktiverar avisering med luren LED-lampa. Alternativet är: Röstbrevlåda och Röstbrevlåda, Missade samtal.<br>Standard: Röstbrevlåda                                                  |
| Inställning för säkert samtal                   | Aktiverar eller inaktiverar Säkert samtal.<br>Standard: Nej                                                                                                                                           |
| Sida för autosvar                               | Aktiverar eller inaktiverar automatiskt svar på samtal till sökare.<br>Standard: Ja                                                                                                                   |
| Prioriterad ljudenhet                           | Välj den typ av ljud som telefonen ska använda. Alternativet är: högtalare och headset.<br>Välj den typ av ljud som telefonen ska använda. Alternativet är: högtalare och headset.<br>Standard: Ingen |
| Tidsformat                                      | Välj tidsformatet för telefonen (12 eller 24 timmar).<br>Standard: 12h                                                                                                                                |
| Datumformat                                     | Välj datumformat för telefonen (månad/dag eller dag/månad).<br>Standard: månad/dag                                                                                                                    |
| Genväg för missat samtal                        | Aktiverar eller inaktiverar alternativet för att skapa en genväg för missat samtal.                                                                                                                   |
| Varningston avstängd                            | Aktiverar eller inaktiverar varningstonen.                                                                                                                                                            |
| Logga missade samtal för ANKN (n)               | Aktiverar eller inaktiverar loggar för missade samtal för en specifik anknytning.                                                                                                                     |

| Parameter                  | Beskrivning                                            |
|----------------------------|--------------------------------------------------------|
| Shared Line DND Cfg Enable | Aktivera/inaktivera DND-vidarekoppling på delad linje. |

## Ljudvolym

| Parameter                           | Beskrivning                                                                                                                               |
|-------------------------------------|-------------------------------------------------------------------------------------------------------------------------------------------|
| Ringsignalvolym                     | Ställer in standardvolymen för ringsignalen.<br>Standard: 9                                                                               |
| Högtalarvolym                       | Ställer in standardvolymen för högtalartelefonen.<br>Standard: 8                                                                          |
| Lurvolym                            | Ställer in standardvolymen för luren.<br>Standard: 10                                                                                     |
| Headsetvolym                        | Ställer in standardvolymen för headsetet.<br>Standard: 10                                                                                 |
| Kontroll av elektronisk klykkontakt | Aktiverar eller inaktiverar funktionen Elektronisk klykkontakt (EHS).<br>När EHS har aktiverats skickar inte AUX-porten ut telefonloggar. |

## Audio Compliance

| Parameter           | Beskrivning                                                                                                                                                                                                                                                                                                                                                                                                                                                                                                                                  |
|---------------------|----------------------------------------------------------------------------------------------------------------------------------------------------------------------------------------------------------------------------------------------------------------------------------------------------------------------------------------------------------------------------------------------------------------------------------------------------------------------------------------------------------------------------------------------|
| Kompatibel Standard | Anger standarden för regelefterlevnad för telefonljud. De alternativ som finns är: <ul style="list-style-type: none"> <li>• <b>ETSI</b>: en uppsättning standarder för tal- och multimedia-överföring för smalbandiga och bredbandiga terminaler från European Telecommunications Standards Institute (ETSI).</li> <li>• <b>TIA</b>: en uppsättning standarder från US Telecommunications Industry Association (TIA). Standarderna är för smalbandiga och bredbandiga ljudöverföringar via kabelanslutna telefoner.</li> </ul> Standard: TIA |

## Skärm

| Parameter                    | Beskrivning                                                                                                                                                                                                                                                                                                 |
|------------------------------|-------------------------------------------------------------------------------------------------------------------------------------------------------------------------------------------------------------------------------------------------------------------------------------------------------------|
| Aktivera skärmläckare        | Aktiverar en skärmläckare på telefonen. När telefonen varit inaktiv under en viss tid går den över till skärmläckarläget.<br>Standard: Nej                                                                                                                                                                  |
| Skärmläckartyp               | Typer av skärmläckare. Alternativ du kan välja: <ul style="list-style-type: none"> <li>• <b>Klock</b>: Visar en digital klocka mot en enkel bakgrund.</li> <li>• <b>Hämta bild</b>: Visar en bild som skickas från telefonwebbsidan.</li> <li>• <b>Lås</b> : Aktiverar låsning av skärmläckaren.</li> </ul> |
| Väntetid för skärmläckare    | Inaktiv tid innan skärmläckaren visas.<br>Ange hur många sekunder av inaktiv tid som ska förflyta innan skärmläckaren startas.<br>Standard: 300                                                                                                                                                             |
| Skärmuppdateringsfrekvens    | Antal sekunder innan skärmläckaren ska uppdateras (om du till exempel har valt bildrotation).                                                                                                                                                                                                               |
| Timer för bakgrundsbelysning | Antal sekunder som timern för bakgrundsbelysning ska vara på.                                                                                                                                                                                                                                               |
| LCD-kontrast                 | Värde för önskad kontrast.                                                                                                                                                                                                                                                                                  |
| Typ av logotyp               | Typ av logotyp som visas på telefonens skärm. Alternativ du kan välja: <ul style="list-style-type: none"> <li>• Standard</li> <li>• Hämta bild</li> <li>• Textlogotyp</li> </ul>                                                                                                                            |

| Parameter            | Beskrivning                                                                                                                                                                                                                                                                                                                                                                                                                                                                                                                                                                                      |
|----------------------|--------------------------------------------------------------------------------------------------------------------------------------------------------------------------------------------------------------------------------------------------------------------------------------------------------------------------------------------------------------------------------------------------------------------------------------------------------------------------------------------------------------------------------------------------------------------------------------------------|
| Textlogotyp          | <p>Textlogotyp som visas när telefonen startas. En tjänsteleverantör kan till exempel skriva logotyptext så här:</p> <ul style="list-style-type: none"> <li>• Upp till 2 rader text</li> <li>• Varje rad måste vara mindre än 32 tecken.</li> <li>• Infoga ett radbrytningstecken (\n) mellan raderna</li> <li>• Infoga escapekod %0a</li> </ul> <p>Till exempel,<br/> <code>Super\n%0aTelecom</code></p> <p>visar:<br/> <pre>Super Telecom</pre></p> <p>Använd + om du vill lägga till mellanslag för formatering. Du kan lägga till flera + före och efter texten om du vill centrera den.</p> |
| URL för bildhämtning | <p>URL som sökväg till filen (.png) som visas på telefonskärmens bakgrund.</p> <p>Mer information finns i <a href="#">Telefoninformation och bildskärmsinställningar</a>, på sidan 125.</p>                                                                                                                                                                                                                                                                                                                                                                                                      |

## Ass-konsol

### Allmänt



**OBS!** Operatörskonsolfliken med namnet **Att Console** är endast tillgänglig i **admininloggningens > avancerade** läge.

| Parameter                           | Beskrivning                                                                                                                                                  |
|-------------------------------------|--------------------------------------------------------------------------------------------------------------------------------------------------------------|
| Preenumeration upphör               | <p>Anger hur länge preenumerationen förblir giltig. Efter angiven tidsperiod startar Cisco Attendant Console en ny preenumeration.</p> <p>Standard: 1800</p> |
| Intervall för preenumerationsförsök | <p>Anger väntetid innan nytt försök vid preenumerationsmisslyckande.</p> <p>Standard: 30</p>                                                                 |

| Parameter                         | Beskrivning                                                                                                                                                                                                                                                                                                                                                                                                                                                                                                                                                                                                                                                                                                                                                                                                                                      |
|-----------------------------------|--------------------------------------------------------------------------------------------------------------------------------------------------------------------------------------------------------------------------------------------------------------------------------------------------------------------------------------------------------------------------------------------------------------------------------------------------------------------------------------------------------------------------------------------------------------------------------------------------------------------------------------------------------------------------------------------------------------------------------------------------------------------------------------------------------------------------------------------------|
| Prenumerationsfördröjning         | Längd på fördröjning innan prenumerationsförsök.<br>Standard: 1                                                                                                                                                                                                                                                                                                                                                                                                                                                                                                                                                                                                                                                                                                                                                                                  |
| Servertyp                         | Anger vilken servertyp som telefonen är ansluten till.<br>Tillgängliga alternativ: <ul style="list-style-type: none"> <li>• BroadSoft</li> <li>• SPA9000</li> <li>• Asterisk</li> <li>• RFC3265_4235</li> <li>• Sylantro</li> </ul>                                                                                                                                                                                                                                                                                                                                                                                                                                                                                                                                                                                                              |
| BLF-Lista URI                     | Uniform Resource Identifier (URI) i listan för fältet för upptagenlampan (BLF) som du har ställt in för en användare av telefonen på BroadSoft-servern.<br><br>Det här fältet gäller bara om telefonen är registrerad till en BroadSoft-server. I BLF-listan finns listan över användare vars linjer telefonen har tillåtelse att övervaka. Mer information finns i <a href="#">Telefonkonfiguration för att övervaka andra telefoner, på sidan 163</a> .<br><br>BLF-listan måste anges i formatet <b>&lt; URI-namn &gt; @ &lt; server &gt;</b> . BLF-listans URI som anges måste vara lika med värdet som konfigurerats för <b>URI-listans: sip</b> parameter på BroadSoft-servern.<br><br>Standard: Tom<br><br>Exempel XML-konfiguration:<br><br><pre>&lt;BLF_List_URI ua="na"&gt;MonitoredUsersList@sipurash22.com&lt;/BLF_List_URI&gt;</pre> |
| Använd linjeknappar för BLF Lista | Kontrollerar om telefonen använder dess linjeknappar för att övervaka BLF-listan när övervakning av BLF-listan är aktiv.<br><br>Den här inställningen har endast betydelse när <b>BLF-listan</b> är inställd till <b>visa</b> .<br><br>Standard: Nej<br><br>Exempel XML-konfiguration:<br><br><pre>&lt;Use_Line_Keys_For_BLF_List ua="na"&gt;Yes&lt;/Use_Line_Keys_For_BLF_List&gt;</pre>                                                                                                                                                                                                                                                                                                                                                                                                                                                        |

| Parameter                      | Beskrivning                                                                                                                                                                                                                                                                                                                                                                                                                                                                                                                                                                                                                                                                                                                                                                                                                                                                                                                                                                                                      |
|--------------------------------|------------------------------------------------------------------------------------------------------------------------------------------------------------------------------------------------------------------------------------------------------------------------------------------------------------------------------------------------------------------------------------------------------------------------------------------------------------------------------------------------------------------------------------------------------------------------------------------------------------------------------------------------------------------------------------------------------------------------------------------------------------------------------------------------------------------------------------------------------------------------------------------------------------------------------------------------------------------------------------------------------------------|
| Anpassningsbara PLK alternativ | <p>Funktioner som användare är tillåtna att konfigurera onlineknappar.</p> <p>För att tillåta en funktion, lägg till motsvarande alternativ som visat nedan. Olika alternativ med semikolon (;).</p> <ul style="list-style-type: none"> <li>• Snabbval: <code>sd</code></li> <li>• Fältet med upptagetlampan (BLF) för att övervaka en användare: <code>blf</code></li> <li>• Hämta samtal från en övervakad linje: <code>cp</code></li> </ul> <p><b>OBS!</b> Det här alternativet är endast gällande när <code>blf</code> alternativet läggs till.</p> <p>Standard: <code>sd;</code></p> <p><b>OBS!</b> Att lägga till <code>sd</code>-alternativet automatiskt tillåter användare att konfigurera kortnummer till en övervakad linje (kortnummer med BLF) när <code>blf</code>-alternativet läggs till.</p> <p>Exempelvis, för att tillåta alla funktioner:</p> <pre>sd;blf;cp</pre> <p>Exempel XML-konfiguration:</p> <pre>&lt;Customizable_PLK_options ua="na"&gt;sd;&lt;/Customizable_PLK_options&gt;</pre> |
| BLF-lista                      | <p>Aktiverar eller inaktiverar övervakning av BLF-listan.</p> <p>Om satt till <b>visa</b> tilldelar telefonen tillgängliga linjeknappar i turordning till att övervaka poster för BLF-listan. Etiketterna på tangenterna för BLF-listan visar namnen på de övervakade användarna och status för de övervakade linjerna.</p> <p>Den här inställningen har endast betydelse när <b>BLF-listan URI</b> konfigureras.</p> <p>Exempel XML-konfiguration:</p> <pre>&lt;BLF_List ua="rw"&gt;Show&lt;/BLF_List&gt;</pre>                                                                                                                                                                                                                                                                                                                                                                                                                                                                                                 |
| Aktivera BXfer till Starcode   | <p>Om värdet är <b>Ja</b> utför telefonen en direkt överföring när *-koden har definierats i en utökad kortnummerfunktion. Om värdet är <b>Nej</b> parkeras det aktuella samtalet och ett nytt samtal inleds till kortnummerdestinationen.</p> <p>Standard: Nej</p>                                                                                                                                                                                                                                                                                                                                                                                                                                                                                                                                                                                                                                                                                                                                              |



| Parameter                                      | Beskrivning                                                                                                                                                                                                                                                                                                                                                                                                                                                                                               |
|------------------------------------------------|-----------------------------------------------------------------------------------------------------------------------------------------------------------------------------------------------------------------------------------------------------------------------------------------------------------------------------------------------------------------------------------------------------------------------------------------------------------------------------------------------------------|
| Aktivera BXfer på kortnummer                   | Om värdet är <b>Ja</b> utför telefonen en direkt överföring när kortnummerfunktionsknappen väljs. Om värdet är <b>Nej</b> parkeras det aktuella samtalet och ett nytt samtal inleds till kortnummerdestinationen.<br><br>Om parametern har aktiverats utförs till exempel en direkt överföring till parkeringsmängden när en användare parkerar ett samtal med hjälp av kortnummerfunktionen. Om parametern inte har aktiverats utförs en bevakad överföring till parkeringsmängden.<br><br>Standard: Nej |
| Aktivera BXfer till fjärransluten parts nummer | Om du anger <b>Ja</b> utför telefonen en direkt överföring till ett fjärranslutet nummer. Om du anger <b>Nej</b> inaktiveras direkt överföring till fjärranslutet nummer.                                                                                                                                                                                                                                                                                                                                 |
| Visningsläge för BLF-etikett                   | Alternativ för att välja ett läge som visas på telefonens skärm för BLF.<br><br>Standard: Tom                                                                                                                                                                                                                                                                                                                                                                                                             |

## Enhet

Ange programmeringsinformationen för varje linjeknapp för Attendant Console-enheten.

| Parameter          | Beskrivning                                                                    |
|--------------------|--------------------------------------------------------------------------------|
| Aktivera enhet     | Anger om knappexpansionsmodulen som lagts till i telefonen har aktiverats.     |
| Enhet online       | Anger om knappexpansionsmodulen som lagts till i telefonen har aktiverats.     |
| Maskinvaruversion  | Visar maskinvaruversion på knappexpansionsmodulen som lagts till i telefonen.  |
| Programvaruversion | Visar programvaruversion på knappexpansionsmodulen som lagts till i telefonen. |

## TR-069

### TR-069

| Parameter       | Beskrivning                                                                                        |
|-----------------|----------------------------------------------------------------------------------------------------|
| Aktivera TR-069 | Inställningar som aktiverar eller inaktiverar TR-069-funktionen.<br><br>Standardvärde: avaktiverad |

| Parameter                           | Beskrivning                                                                                                                                                                                                                                                                |
|-------------------------------------|----------------------------------------------------------------------------------------------------------------------------------------------------------------------------------------------------------------------------------------------------------------------------|
| ACS-URL                             | URL för den ACS som använder CPE WAN Management-protokollet. Den här parametern måste vara i formen av en giltig HTTP-/HTTPS-URL. Värddelen av den här URL:en används av CPE för att validera ACS-certifikatet när det använder SSL eller TLS.                             |
| ACS-användarnamn                    | Användarnamn som autentiserar CPE för ACS när ACS använder CPE WAN Management-protokollet. Det här användarnamnet används endast för HTTP-baserad CPE-autentisering.<br><br>Om användarnamnet inte har konfigurerats ska admin användas som standard.                      |
| ACS-lösenord                        | Lösenord för att komma åt ACS för en viss användare. Det här lösenordet används endast för HTTP-baserad CPE-autentisering.<br><br>Om lösenordet inte har konfigurerats ska admin användas som standard.                                                                    |
| ACS-URL som används                 | URL för den ACS som för tillfället används. Det här är ett skrivskyddat fält.                                                                                                                                                                                              |
| URL för anslutningsbegäran          | URL för den ACS som ger anslutningsbegäran till CPE.                                                                                                                                                                                                                       |
| Användarnamn för anslutningsbegäran | Användarnamn som autentiserar den ACS som gör anslutningsbegäran till CPE.                                                                                                                                                                                                 |
| Lösenord för anslutningsbegäran     | Lösenord som används för att autentisera den ACS som gör en anslutningsbegäran till CPE.                                                                                                                                                                                   |
| Periodiska Informations Intervall   | Tiden i sekunder för intervallet mellan CPE-anslutningsförsöken till ACS när aktivering av periodisk information är inställt på Ja.<br><br>Standardvärdet är 20 sekunder.                                                                                                  |
| Aktivering av periodisk information | Inställningar som aktiverar eller inaktiverar CPE-anslutningsförfrågningar. Standardvärdet är Ja.                                                                                                                                                                          |
| TR-069-spårbarhet                   | Inställningar som aktiverar eller inaktiverar TR-069-spårningsloggar.<br><br>Standardvärdet är Nej.                                                                                                                                                                        |
| CWMP V1.2-stöd                      | Inställningar som aktiverar eller inaktiverar stöd för CPE WAN Management Protocol (CWMP). Om det är inställt på att inaktivera kan telefonen inte skicka informationsmeddelanden till ACS eller acceptera anslutningsförfrågningar från ACS.<br><br>Standardvärdet är Ja. |
| TR-069-röstobjektinitiering         | Inställningar för att ändra röstobjekt. Välj Ja för att initiera alla röstobjekt till fabriken standardvärden eller välj Nej om du vill behålla de aktuella värdena.                                                                                                       |
| TR-069 DHCPOption Init              | Inställningar för att ändra DHCP-inställningar. Välj Ja för att initiera DHCP-inställningarna från ACS eller välj Nej om du vill behålla de aktuella DHCP-inställningarna.                                                                                                 |

| Parameter               | Beskrivning                                                                                                                                                                                                                                                        |
|-------------------------|--------------------------------------------------------------------------------------------------------------------------------------------------------------------------------------------------------------------------------------------------------------------|
| TR-069 Fallback Support | Inställningar som aktiverar eller inaktiverar stöd för TR-069-fallback.<br>Om telefonen försöker upptäcka ACS med DHCP och misslyckas använder telefonen sedan DNS för att lösa ACS IP-adressen.                                                                   |
| BACKUP ACS URL          | Säkerhetskopierings-URL för den ACS som använder CPE WAN Management-protokollet. Den här parametern måste vara i formen av en giltig HTTP-/HTTPS-URL. Värddelen av den här URL:en används av CPE för att validera ACS-certifikatet när det använder SSL eller TLS. |
| BACKUP ACS User         | Säkerhetskopieringsanvändarnamn som autentiserar CPE för ACS när ACS använder CPE WAN Management-protokollet. Det här användarnamnet används endast för HTTP-baserad CPE-autentisering.                                                                            |
| Lösenord för BACKUP ACS | Säkerhetskopieringslösenord för att komma åt ACS för en viss användare. Det här lösenordet används endast för HTTP-baserad CPE-autentisering.                                                                                                                      |
| <b>OBS!</b>             | Om du inte konfigurerar ovanstående parametrar kan du även hämta dem via DHCP-alternativ 60, 43 och 125.                                                                                                                                                           |

## Samtalshistorik

Visar samtalshistorik för telefonen. Om du vill ändra informationen som visas väljer du typ av samtalshistorik från följande flikar:

- Alla samtal
- Missade
- Mottagna
- Ringda

Välj **Lägg till i katalogen** för att lägga till information om samtal i din personliga katalog.

## Personlig katalog

Den personliga katalogen tillåter en användare att lagra en uppsättning av personliga nummer. Katalogposter kan innehålla följande kontaktinformation:

- Nr (katalognummer)
- Namn
- Arbete
- Mobil
- Hem
- Snabbval

Om du vill redigera kontaktinformation klickar du på **Redigera kontakter**.



# KAPITEL 13

## Felsökning

- Allmän felsökningsinformation, på sidan 311
- Startproblem, på sidan 313
- Problem med telefonåterställning, på sidan 315
- Telefonen kan inte ansluta till LAN, på sidan 316
- Ljudproblem, på sidan 317
- Allmänna problem med samtal i telefonen, på sidan 317
- Felsökningsfunktion, på sidan 318
- Problem med telefondisplay, på sidan 321
- Rapportera alla telefonproblem på telefonens webbsida, på sidan 322
- Rapportera ett problem med telefonen från en fjärrplats, på sidan 323
- Felsökningsförfaranden, på sidan 323
- Ytterligare felsökningsinformation, på sidan 324

## Allmän felsökningsinformation

Följande tabell innehåller allmän information om felsökning för Cisco IP-telefoner.

**Tabell 23. Felsökning för Cisco IP Phone**

| Sammanfattning                                                                                                             | Förklaring                                                                                                                                                                                                                                                                   |
|----------------------------------------------------------------------------------------------------------------------------|------------------------------------------------------------------------------------------------------------------------------------------------------------------------------------------------------------------------------------------------------------------------------|
| Anslutning av en Cisco IP Phone till en annan Cisco IP Phone                                                               | Cisco stöder inte anslutning av en IP-telefon till en annan IP-telefon via PC-porten. Varje IP-telefon ska anslutas direkt till en växelport. Om telefoner kopplas samman i en linje med hjälp av PC-porten kommer telefonerna inte att fungera.                             |
| Vid långvariga sändningsstormar kan IP-telefonerna återställas eller så kanske det inte går att ringa eller ta emot samtal | En långvarig lager 2-sändningsstorm (under flera minuter) i röst-VLAN kan förorsaka att IP-telefoner återställas eller ett aktivt samtal bryts, eller så går det inte att ringa eller svara på samtal. Telefonerna kanske inte fungerar igen förrän sändningsstormen slutar. |

| Sammanfattning                                                           | Förklaring                                                                                                                                                                                                                                                                                                                                                                                                                                                                                                                                                                                                                                                                |
|--------------------------------------------------------------------------|---------------------------------------------------------------------------------------------------------------------------------------------------------------------------------------------------------------------------------------------------------------------------------------------------------------------------------------------------------------------------------------------------------------------------------------------------------------------------------------------------------------------------------------------------------------------------------------------------------------------------------------------------------------------------|
| <p>Flytta en nätverksanslutning från telefonen till en arbetsstation</p> | <p>Om du startar din telefon via nätverksanslutningen måste du vara försiktig om du sedan väljer att koppla från nätverksanslutningen på telefonen och ansluta kabeln till en stationär dator.</p> <p><b>Försiktighet</b> Nätverkskortet i datorn kan inte få ström genom nätverksanslutningen. Om anslutningen är strömförande kan nätverkskortet förstöras. För att skydda nätverkskortet ska du vänta 10 sekunder eller längre efter att du kopplat loss kabeln från telefonen innan du ansluter den till en dator. Denna fördröjning ger omkopplaren tillräckligt med tid att inse att det inte längre finns en telefon på linjen och sluta ge ström till kabeln.</p> |
| <p>Ändra telefonkonfigurationen</p>                                      | <p>Som standard är administratörslösenordsinställningarna låsta för att hindra användare från att göra ändringar som kan påverka deras nätverksanslutning. Du måste låsa upp administratörslösenordsinställningarna innan du kan konfigurera dem.</p> <p><b>OBS!</b> Om administratörslösenordet inte är inställt i en allmän telefonprofil kan användaren ändra nätverksinställningarna.</p>                                                                                                                                                                                                                                                                             |
| <p>Kodfelmatchning mellan telefonen och en annan enhet</p>               | <p>Statistik om RxType och TxType visar koden som används för samtal mellan denna Cisco IP Phone och den andra enheten. Värdena i statistiken måste matcha. Om de inte gör det ska du kontrollera att den andra enheten kan hantera kodsamtal, eller att det finns en transkoder för att hantera tjänsten. Mer information finns i <a href="#">Visa fönstret Samtalsstatistik, på sidan 210</a>.</p>                                                                                                                                                                                                                                                                      |
| <p>Ljudfelmatchning mellan telefonen och en annan enhet</p>              | <p>Statistik om RxSize och TxSize visar storleken på röstpaketet som används i ett samtal mellan denna Cisco IP Phone och den andra enheten. Värdena i statistiken måste matcha. Mer information finns i <a href="#">Visa fönstret Samtalsstatistik, på sidan 210</a>.</p>                                                                                                                                                                                                                                                                                                                                                                                                |

| Sammanfattning | Förklaring                                                                                                                                                                                                                                                                                                                                                                                                                                                                                                                                                       |
|----------------|------------------------------------------------------------------------------------------------------------------------------------------------------------------------------------------------------------------------------------------------------------------------------------------------------------------------------------------------------------------------------------------------------------------------------------------------------------------------------------------------------------------------------------------------------------------|
| Loopback       | <p>En loopback kan inträffa under följande förutsättningar:</p> <ul style="list-style-type: none"> <li>• SW-portkonfigurationen i telefonen är 10 halv (10-BaseT/halv duplex).</li> <li>• Telefonen får ström från en extern strömkälla.</li> <li>• Telefonen är avstängd (strömförsörjningen är frånkopplad).</li> </ul> <p>I detta fall kan växelporten på telefonen inaktiveras och följande meddelande visas i växelkonsolloggen:</p> <p>HALF_DUX_COLLISION_EXCEED_THRESHOLD</p> <p>För att lösa detta problem måste du återaktivera porten från växeln.</p> |

## Startproblem

När du har installerat en telefon i nätverket och du kan öppna telefonens webbsida (telefonens konfigurationsverktyg), bör telefonen startas så som beskrivs i det relaterade ämnet nedan.

Om telefonen inte startar på rätt sätt läser du följande avsnitt för information om felsökning.

## Cisco IP Phone går inte igenom den normala startprocessen

### Problem

När du ansluter en Cisco IP Phone i nätverksporten går inte telefonen igenom den normala startprocessen som beskrivs i det relaterade ämnet och telefonens skärm visar ingen information.

### Orsak

Om telefonen inte går igenom startprocessen kan det bero på dåliga kablar, dåliga anslutningar, nätverksfel, strömbrist eller att telefonen inte fungerar.

### Lösning

Kontrollera att telefonen är fungerar med hjälp av följande förslag, för att eliminera andra möjliga problem.

- Byt ut Ethernet-kablar mot kablar som du vet fungerar.
  - Byt ut Ethernet-kablar mot kablar som du vet fungerar.
  - Koppla ur en fungerande Cisco IP Phone från en annan port och anslut den till den här nätverksporten för att kontrollera om porten är aktiv.
  - Anslut den Cisco IP Phone som inte startar till en annan nätverksport som du vet fungerar.
  - Anslut den Cisco IP Phone som inte startar direkt till porten på växeln. Detta eliminerar anslutningen till kopplingspanelen på kontoret.

- Kontrollera att telefonen får ström:
  - Om du använder en extern strömkälla så kontrollera att eluttaget fungerar.
  - Om du använder ett vägguttag ska du prova en extern strömkälla i stället.
  - Om du använder extern strömförsörjning ska du byta till en enhet som du vet fungerar.
- Om telefonen fortfarande inte startar ordentligt ska du prova att starta telefonen med luren av. När telefonen startas på detta sätt försöker den skapa en programvaruavbildning från en säkerhetskopia.
- Om telefonen fortfarande inte startar på rätt sätt gör du en fabriksåterställning av telefonen.
- Om du försökt med dessa lösningar och telefonens skärm på Cisco IP Phone inte visar några tecken efter minst fem minuter kontaktar du en Cisco-supportrepresentant för att få ytterligare hjälp.

## Telefonen visar felmeddelanden

### Problem

Statusmeddelanden visar fel vid start.

### Lösning

När telefonen går igenom startprocessen, kan du komma åt statusmeddelanden som kan ge dig information om orsaken till ett problem. Se avsnittet i ”fönstret Visa statusmeddelanden” för att visa instruktioner om åtkomst till statusmeddelanden och för en lista över potentiella fel, förklaringar och lösningar.

## Telefonen kan inte ansluta med DNS

### Problem

DNS-inställningarna kan vara felaktiga.

### Lösning

Om du använder DNS för att få tillgång till TFTP-servern eller samtalskontroll av tredje part måste du se till att ange en DNS-server.

## Skadad konfigurationsfil

### Problem

Om du fortsätter att ha problem med ett visst telefonnummer som andra förslag i detta kapitel inte lösa, kan konfigurationsfilen vara skadad.

### Lösning

Få en ny konfigurationsfil med fjärranslutning från etableringsservern genom att använda `omsynkronisering`.



## Cisco IP Phone kan inte hämta IP-adressen

### Problem

Om en telefon inte kan hämta en IP-adress när den startas kanske den inte är i samma nätverk eller VLAN som DHCP-servern, eller växelport som telefonen ansluter till kan ha inaktiverats.

### Lösning

Se till att nätverket eller VLAN som telefonen ansluter till har åtkomst till DHCP-servern och se till att växelporten är aktiverad.

## Problem med telefonåterställning

Om användarna rapporterar att deras telefoner återställs under samtal eller när telefonerna är inaktiva på deras skrivbord, bör du undersöka orsaken. Om nätverksanslutningen och anslutningen till tredjepartssamtalskontrollen är stabila, bör en Cisco IP Phone inte återställas.

En telefon återställs typiskt om den har problem med att ansluta till Ethernet-nätverket eller till tredjepartssamtalskontrollen.

## Telefonen återställs på grund av intermittent nätverksfel

### Problem

Nätverket kan ha intermittenta avbrott.

### Lösning

Periodiska driftsstopp i nätverket påverkar data- och rösttrafik på olika sätt. Ditt nätverk kan ha drabbats av återkommande avbrott utan att det upptäckts. I så fall kan datatrafiken skicka om tappade paket och också verifiera att paketen tas emot och överförs. Rösttrafiken kan dock inte skicka om förlorade paket. Snarare än att återsända en förlorad nätverksanslutning försöker telefonen återställa sig och ansluta till nätverket igen. Kontakta systemadministratören för information om kända problem i röstnätverket.

## Telefonen återställs grund av DHCP-inställningsfel

### Problem

DHCP-inställningarna kan vara felaktiga.

### Lösning

Kontrollera att du har konfigurerat telefonen för användning av DHCP. Kontrollera att DHCP-servern är rätt inställd. Kontrollera att DHCP-lånetiden. Vi rekommenderar att du ställer lånetiden till 8 dagar.

## Telefon återställs på grund av felaktig statisk IP-adress

### Problem

Den statiska IP-adress som tilldelats telefonen kan vara felaktig.

### Lösning

Om telefonen har tilldelats en statisk IP-adress, kontrollera att du har angett rätt inställningar.

## Telefonen återställs vid kraftig nätverksanvändning

### Problem

Om telefonen verkar återställas vid kraftig nätverksanvändning, är det troligt att du inte har konfigurerat röst-VLAN.

### Lösning

Isolera telefonerna på ett separat extra-VLAN om du vill öka kvaliteten på rösttrafiken.

## Telefonen startar inte

### Problem

Telefonen verkar inte starta.

### Lösning

I de flesta fall startas en telefon om ifall den slås på med hjälp av en extern strömkälla men anslutningen bryts och den växlar över till PoE. På samma sätt kan en telefon starta om ifall slås på med hjälp av PoE och sedan ansluts till en extern strömkälla.

## Telefonen kan inte ansluta till LAN

### Problem

Den fysiska anslutningen till LAN kan brytas.

### Lösning

Kontrollera att Ethernet-anslutningen som Cisco IP Phone ansluter till är uppe. Kontrollera till exempel om en viss port eller växel som telefonen ansluter till är nere och att växeln inte startas om. Se också till att inga kabelbrott föreligger.

# Ljudproblem

Följande avsnitt beskriver hur du löser ljudproblem.

## Ingen talsökväg

### Problem

En eller flera personer på ett samtal inte hör något ljud.

### Lösning

När minst en person inte får ljud har inte IP-anslutningen mellan telefonerna etablerats. Kontrollera konfigurationen av routrar och växlar för att säkerställa att IP-anslutningen är rätt konfigurerad.

## Hackigt tal

### Problem

En användare klagar över hackigt tal på ett samtal.

### Orsak

Det kan finnas en obalans i jitterkonfigurationen.

### Lösning

Kontrollera statistiken för AvgJtr och MaxJtr. En stor variation i denna statistik kan tyda på ett problem med jitter i nätverket eller återkommande hög nätverksaktivitet.

# Allmänna problem med samtal i telefonen

Följande avsnitt hjälper dig att felsöka allmänna problem med telefonsamtal.

## Telefonsamtal kan inte upprättas

### Problem

En användare klagar över att inte kunna ringa ett samtal.

### Orsak

Telefonen har inte en DHCP IP-adress. Telefonerna visa meddelandet *Konfigurera IP* eller *Registrering*.

**Lösning**

1. Kontrollera följande:
  1. Ethernet-kabeln är ansluten.
  2. Tredjepartssamtalskontrollsystemet har aktiverats.
2. Aktivera ljudserverfelsökning och hämta loggar på båda telefonerna som du sedan läser igenom.

## Telefonen känner inte igen DTMF-siffror eller siffrorna fördröjs

**Problem**

Användaren klagar över att siffror saknas eller är fördröjda när knappsatsen används.

**Orsak**

Genom att trycka på knapparna för snabbt kan siffror missas eller fördröjas.

**Lösning**

Tryck inte för snabbt på knapparna.

## Felsökningsfunktion

Här finns felsökningsinformation som är relaterad till några av telefonens funktioner.

## ACD-samtalsinformation saknas

**Problem**

En telefon i kontaktcentret kan inte se samtalsinformation under ett samtal.

**Lösning**

- Kontrollera telefonkonfigurationen för att fastställa om **Aktivera samtalsinformation** är inställt på Ja.
- Kontrollera konfigurationen för Broadsoft-servern för att avgöra om användarens enhetsprofil har konfigurerats med ”Stöd för kontaktcentrets MIME-typ”.

## Telefonen visar inte programstyrda knappar för ACD

**Problem**

Telefonen visar inte programstyrda knappar för agentens in- eller utloggning.

### Lösning

- Kontrollera konfigurationen av Broadsoft-servern för att fastställa om användaren har konfigurerats som kontaktcenteragent.
- Aktivera programmerbara funktionsknappar (PSK) och lägg till programstyrda knappar för ACD i listan med funktionsknappar. Mer information finns i [Konfigurera programmerbara knappar, på sidan 172](#).
- Kontrollera telefonkonfigurationen för att fastställa om **BroadSoft ACD** är inställt på Ja.

## Samtalet spelas inte in

### Problem

När en användare försöker spela in ett samtal, görs ingen inspelning.

### Orsak

Detta beror ofta på konfigurationsproblem.

### Lösning

1. Ställ in telefonen för att alltid spela in samtal.
2. Ringa ett samtal.

Om inspelningen inte påbörjas finns det konfigurationsproblem. Kontrollera konfigurationen av BroadWorks och inspelning från tredje part.

Om inspelningen startar:

1. Ställ in telefonen för inspelning vid begäran.
2. Ställ in Wireshark för att hämta en spårning av nätverkstrafiken mellan telefonen och Broadworks när problemet uppstår. När du har spårningen kontaktar du teknisk support för att få hjälp.

## Ett nödsamtal kopplas inte till räddningstjänster

### Problem

En användare försöker ringa ett nödsamtal, men samtalet kopplas inte till räddningstjänster (brandkår, polis eller operatör för räddningstjänster).

### Lösning

Kontrollera konfigurationen för nödsamtal:

- Inställningarna för företags-ID eller platsbegäran-URL är felaktiga. Se [Konfigurera en telefon för att ringa nödsamtal, på sidan 190](#).
- Det finns ett felaktigt eller tomt nödnummer i inställningarna för uppringningsplanen. Se [Nummeradministration, på sidan 298](#)

Serverna för platsbegäran (tjänstleverantören för nödsamtal) svarade inte med en telefonplats, trots att flera försök gjordes.

## Närvarostatus fungerar inte

### Problem

Telefonen visar inte närvaroinformation.

### Lösning

Använd UC Communicator som en referens för att kontrollera att kontot fungerar.

## Telefonens närvaromeddelande: Kopplas bort från servern

### Problem

I stället för närvaroinformation ser användaren meddelandet `Kopplas bort från servern`.

### Lösning

- Kontrollera konfigurationen av Broadsoft-servern för att avgöra om IM&P-tjänsten är aktiverad och har tilldelats användaren.
- Kontrollera telefonkonfigurationen för att avgöra om telefonen kan anslutas till internet och få XMPP-meddelanden.
- Kontrollera inkommande och utgående meddelanden för XMPP som finns i syslog för att se till att den kan logga in.

## Telefonen kan inte använda BroadSoft Directory för XSI

### Problem

Telefonen visar meddelande om åtkomstfel för XSI-katalog.

### Lösning

1. Kontrollera konfigurationen av Broadsoft-servern med användar-ID och SIP-inloggningsuppgifter.
2. Kontrollera felmeddelanden i syslog.
3. Kontrollera informationen om felet på telefonskärmen.
4. Om HTTPS-anslutningen misslyckas kontrollerar du felmeddelandet på telefonskärmen och i syslog.
5. Installera anpassade CA för HTTPS-anslutningen om BroadSoft-certifikatet inte signeras från telefonens inbyggda rotcertifikatutfärdare.

# Problem med telefondisplay

Användarna kan se ovanliga skärmvisningar. Använd följande avsnitt för att felsöka problemet.

## Teckensnittet är för litet eller har ovanliga tecken

### Problem

Telefonens skärm har mindre teckensnitt än förväntat eller om det är ovanliga tecken som visas. Exempel på ovanliga tecken är bokstäver från ett annat alfabetet än vad som motsvarar valt språk.

### Orsak

Möjliga orsaker är:

- TFTP-servern har inte rätt filer för valt språk och teckensnitt
- XML-filer eller andra filer har angetts som teckensnittsfil
- Filerna för teckensnitt och språk hämtades inte.

### Lösning

- Filer för teckensnitt och språk måste finnas i samma katalog.
- Lägg inte till eller ändra inte filer i mappstrukturen för språk och teckensnitt.
- Öppna telefonwebbsidan och välj **Admininloggning > Avancerat > Info > Status** och bläddra till avsnittet **Hämta språkpaket** för att bekräfta att filer för språk och teckensnitt hämtades. Om de inte hämtades försöker du att hämta igen.

## Telefonskärmen visar rutor i stället för asiatiska tecken

### Problem

Telefonen är inställd för ett asiatiskt språk, men telefonen visar fyrkantiga rutor i stället för asiatiska tecken.

### Orsak

Möjliga orsaker är:

- TFTP-servern har inte rätt angivet språk och teckensnitt.
- Filerna för teckensnitt och språk hämtades inte.

### Lösning

- Filer för teckensnitt och språk måste finnas i samma katalog.

- Öppna telefonwebbsidan och välj **Admininloggning > Avancerat > Info > Status** och bläddra till avsnittet **Hämta språkpaket** för att bekräfta att filer för språk och teckensnitt hämtades. Om de inte hämtades försöker du att hämta igen.

## Etiketter för programstyrda knappar trunkeras.

### Problem

Etiketter för programstyrda knappar verkar vara trunkerade.

### Orsak

Telefonen har fel version av filer på TFTP-servern.

### Lösning

Kontrollera att filversionen är korrekt för telefonmodellen. Varje telefonmodell har unika filer.

## Telefonens språk visas inte

### Problem

Telefonen är inställd på att använda ett annat språk än det som visas.

### Orsak

TFTP-servern har inte rätt angivet språk och teckensnitt.

### Lösning

Filer för teckensnitt och språk måste finnas i samma katalog.

## Rapportera alla telefonproblem på telefonens webbsida

Om du arbetar med Cisco TAC för att felsöka ett problem kräver de normalt att du skickar loggar från problemrapporteringsverktyget för att lösa problemet. Du kan skapa PRT-loggar på telefonens webbsida och överföra dem till en fjärrloggningsserver.

### Innan du börjar

Öppna webbsidan för telefonadministration. Se [Åtkomst till webbsidan för telefonen, på sidan 80](#).

### Arbetsordning

- 
- Steg 1** Välj **Info > Felsökningsinfo**.
  - Steg 2** I avsnittet **Problemrapporter** klickar du på **Generera PRT**.
  - Steg 3** Ange följande information på skärmen **Rapportera problem**:



- a) Ange datumet då problemet inträffade i fältet **Datum**. Som standard visas dagens datum i det här fältet.
- b) Ange tiden då problemet inträffade i fältet **Tid**. Som standard visas aktuell tid i det här fältet.
- c) I listrutan **Välj problem** väljer du en beskrivning av problemet bland de tillgängliga alternativen.

**Steg 4** Klicka på **Skicka** på skärmen **Rapportera problem**.

Knappen Skicka aktiveras bara om du väljer ett värde i listrutan **Välj problem**.

Du får en avisering på telefonwebbsidan som anger om PRT-överföringen lyckades eller inte.

---

## Rapportera ett problem med telefonen från en fjärrplats

Du kan starta en problemrapport för telefonen från en fjärrplats. Telefonen genererar en problemrapport med beskrivning av problemet i Cisco Problem Report verktyget (PRT) med problembeskrivningen ”fjärransluten PRT-utlösare”. Om du har konfigurerat en uppladdningsregel för problemrapporter, ladda upp problemrapporten enligt uppladdningsregeln.

Du kan visa statusen för problemrapportsgenereringen och uppladdning på telefonens administrativa webbsida. När en problemrapport är genererad korrekt kan du hämta problemrapporten på webbsidan för telefonens administration.

### Arbetsordning

---

Om du vill starta en problemrapport för telefonen från en fjärrplats, initiera ett SIP-NOTIFY-meddelande från servern till telefonen med event angett till `prt-gen`.

---

## Felsökningsförfaranden

Dessa förfaranden kan användas för att identifiera och åtgärda problem.

## Kontrollera DHCP-inställningar

### Arbetsordning

---

**Steg 1** På telefonen trycker du på **Program** .

**Steg 2** Välj **Admin-inställningar** > **Nätverksinställning** > **IPv4-inställning**.

**Steg 3** Kontrollera fältet DHCP-server.

Kontrollera om DHCP-alternativet är aktiverat eller inaktiverat.

**Steg 4** Kontrollerafälten IP-adress, nätmask och standardrouter.

Om du tilldelar en statisk IP-adress till telefonen måste du ange inställningarna för dessa alternativ manuellt.

- Steg 5** Om du använder DHCP, kontrollera IP-adresser som DHCP-servern distribuerar.
- Se dokumentet om att *Förstå och felsöka DHCP i Catalyst-växeln eller företagsnätverk* på denna webbadress:  
[https://www.cisco.com/en/US/tech/tk648/tk361/technologies\\_tech\\_note09186a00800f0804.shtml](https://www.cisco.com/en/US/tech/tk648/tk361/technologies_tech_note09186a00800f0804.shtml)
- 

## Verifiera DNS-inställningar

### Arbetsordning

---

- Steg 1** På telefonen trycker du på **Program** .
- Steg 2** Välj **Admin-inställningar > Nätverksinställning > IPv4-inställning**.
- Steg 3** Kontrollera att fältet DNS-Server 1 är korrekt.
- Steg 4** Du bör också kontrollera att en CNAME-post har skapats på DNS-servern för TFTP-servern och för systemet för tredjepartssamtalskontroll.
- Du måste också se till att DNS är konfigurerat för omvänd sökning.
- 

## Ytterligare felsökningsinformation

Om du har ytterligare frågor om felsökning telefonen gå till följande Cisco hemsida och navigera till den önskade telefonmodell:

<https://www.cisco.com/cisco/web/psa/troubleshoot.html>



# KAPITEL 14

## Underhåll

- Grundläggande återställning, på sidan 325
- Röstkvalitetsövervakning, på sidan 328
- Röstkvalitetsrapportering, på sidan 329
- Rengöring av Cisco IP Phone, på sidan 331
- Visa telefoninformation, på sidan 331
- Orsaker till omstart, på sidan 331
- Telefonbeteende under överbelastning av nätverket, på sidan 332

## Grundläggande återställning



En grundläggande återställning av en Cisco IP Phone är ett sätt att komma igång igen när något fel inträffat i telefonen. Återställningen är ett sätt att återställa eller återskapa olika konfiguration och säkerhetsinställningar.



**OBS!** När du konfigurerar nödsamtal begär telefonen en uppdaterad plats när en person gör en telefonomstart.

I följande tabell beskrivs de olika sätten att utföra en grundläggande återställning. Du kan återställa en telefon med någon av dessa åtgärder efter att telefonen har startats. Välj den åtgärd som passar för din situation.

Tabell 24. Metoder för grundläggande återställning

| Drift                   | Åtgärd                                                                                                                                                                                                                    | Förklaring                                                                                                                                                                                      |
|-------------------------|---------------------------------------------------------------------------------------------------------------------------------------------------------------------------------------------------------------------------|-------------------------------------------------------------------------------------------------------------------------------------------------------------------------------------------------|
| Starta om telefonen     | Tryck på <b>Program</b>  och välj <b>Admininställningar &gt; Omstart</b> .                                                            | Återställer alla ändringar i användar- och nätverkskonfigurationen som du har gjort, till tidigare sparade inställningar som telefonen inte har skrivit till flashminnet. Telefonen startas om. |
| Återställ inställningar | Om du vill återställa inställningarna trycker du på <b>Program</b>  och väljer <b>Admininställningar &gt; Fabriksåterställning</b> . | Återställer telefonkonfigurationen eller -inställningarna till fabriksinställningar.                                                                                                            |



**OBS!** När en administratör har konfigurerat nödsamtal begär telefonen en uppdaterad plats när administratören utför följande handlingar:

- Registrerar telefonen på samtalsservern.
- Startar om telefonen (telefonen är registrerad).
- Ändrar det nätverksgränssnitt som används för SIP-registreringen.
- Ändrar telefonens IP-adress.

## Utföra en fabriksåterställning med telefonens knappsats

Använd dessa steg för att återställa telefonen till fabriksinställningarna med hjälp av telefonens knappsats.

### Arbetsordning

- 
- Steg 1** Koppla ur telefonen:
- Om du använder PoE drar du ut nätverkskabeln.
  - Om du använder en strömplint tar du ut strömplinten ur uttaget.
- Steg 2** Vänta 5 sekunder.
- Steg 3** Tryck och håll ned #. Anslut sedan telefonen igen.
- Steg 4** När telefonen startar upp tänds headsetknappen, högtalarknappen och ljudavstängningsknappen. När lampan på ljudavstängningsknappen släcks trycker du på knapparna **123456789\*0#** i följdordning.
- Steg 5** När du trycker på 1 släcks lamporna på headsetknappen. Ljuset på väljarknappen blinkar när en knapp trycks in.

När du trycker på dessa knappar går telefonen igenom fabriksåterställningsprocessen.

Om du trycker på knapparna i fel ordning slår telefonen på normalt.

**Försiktighet** Stäng inte av telefonen förrän den är klar med fabriksåterställningen och huvudskärmen visas.

## Utför fabriksåterställning från Telefon-menyn

### Arbetsordning

- 
- Steg 1** Tryck på **Program** .
- Steg 2** Välj **enhetsadministration > fabriksåterställning**.
- Steg 3** Bläddra till **Admininställningar > Återställ inställningar** och välj **Alla**.

**Steg 4** Om du vill återställa telefonkonfigurationen eller inställningar till fabriksinställningar trycker du på **OK**.

---

## Fabriksåterställning av telefonen via telefonwebbsidan

Du kan återställa telefonen till dess ursprungliga fabriksinställningar från telefonens webbsida. När du har återställt telefonen kan du konfigurera om den.

### Arbetsordning

---

Återställ telefonen från telefonens webbsida med någon av metoderna:

- Ange URL:en i en webbläsare som stöds och klicka på **Bekräfta fabriksåterställning**.

URL:en kan anges i följande format:

```
http://<telefonens IP>/admin/fabriksåterställning
```

där:

Phone IP = faktisk IP-adress till din telefon.

/admin = sökväg för åtkomst telefonens administratörssida.

fabriksåterställning = kommando som du måste ange på telefonwebbsidan för att genomföra fabriksåterställningen.

- Öppna telefonens webbsida och välj **Admininloggning > Avancerat > Info > Felsökningsinfo**. Klicka på **Fabriksåterställning** i avsnittet **Fabriksåterställning** och bekräfta meddelandet om fabriksåterställning på nästa skärm. Klicka på **Verkställ alla ändringar**.
- 

## Identifiera telefonproblem med en URL på telefonwebbsidan

Om telefonen inte fungerar eller inte registrerar kan det beror på ett nätverksfel eller en felaktig konfiguration. För att identifiera orsaken anger du en specifik IP-adress eller ett domännamn på telefonens adminsida. Försök därefter att få åtkomst till telefonen så att den kan pinga destinationen och visa orsaken till problemet.

### Arbetsordning

---

I en webbläsare som stöds anger du en URL som består av telefonens IP-adress och den IP-destinationsadress som du vill pinga. Ange URL:en i följande format:

```
http://<telefon-IP>/admin/ping?<pingmottagare>, där:
```

<telefon-IP> = telefonens faktiska IP-adress.

/admin = sökvägen för åtkomst telefonens administratörssida.

<pingmottagare> = valfri IP-adress eller domännamn som du vill pinga.

Pingmottagaren stöder endast alfanumeriska tecken, '-', och '\_' (understreck). Annars visas ett telefonfel på webbsidan. Om <pingmottagaren> innehåller blanksteg används bara den första delen av adressen som pingmottagare.

Om du till exempel vill pinga adressen 192.168.1.1:

```
http://<Phone IP>/admin/ping?192.168.1.1
```

## Röstkvalitetsövervakning

För att mäta röstkvalitetssamtal som skickas och tas emot inom nätverket använder Cisco IP-telefoner dessa statistiska mått som bygger på dolda händelser. DSP spelar upp dolda ramar på grund av förlorade ramar i röstpaketströmmen.

- Dolt antal – Visar andelen dolda ramar av det totala antalet talramar. Ett intervall med dolda ramar beräknas var 3 sekund.
- Antal dolda sekunder – Visar antalet sekunder då DSP spelar upp dolda ramar på grund av förlorade ramar. En gravt ”dold sekund” är en sekund där DSP spelar upp mer än fem procent dolda ramar.



**OBS!** Dolt antal och dolda sekunder är primära mätningar baserade på ramförlust. En Dölja Förhållandet mellan noll indikerar att IP-nätverket levererar ramar och paket i tid utan att förlora.

Du kan komma åt röstkvalitetsmått från Cisco IP Phone med hjälp av samtalsstatistik skärmen eller på distans med hjälp av Streaming statistik.

## Tips för felsökning av röstkvalitet

När du ser betydande och ihållande förändringar till mått, använd följande tabell för allmän information om felsökning.

**Tabell 25. Ändringar i röst kvalitetsmetrik**

| Metrisk förändring                                | Villkor                                                           |
|---------------------------------------------------|-------------------------------------------------------------------|
| Dolt förhållande och dolda sekunder ökar avsevärt | Försämrade nätverksfunktion från paketförluster eller hög jitter. |

| Metrisk förändring                                                   | Villkor                                                                                                                                                                                                                                                                                                                                                                                                                                                                                      |
|----------------------------------------------------------------------|----------------------------------------------------------------------------------------------------------------------------------------------------------------------------------------------------------------------------------------------------------------------------------------------------------------------------------------------------------------------------------------------------------------------------------------------------------------------------------------------|
| Dolt förhållande är nära eller på noll, men röstkvaliteten är dålig. | <ul style="list-style-type: none"> <li>• Brus eller distorsion i ljudkanal såsom eko eller ljudnivåer.</li> <li>• Tandensamtal som genomgår flera kodningar/avkodningar, som samtal till ett mobilnät eller telefonkortsnet.</li> <li>• Akustiska problem som kommer från en högtalartelefon, mobiltelefon med handsfree eller trådlöst headset.</li> </ul> <p>Kontrollera räknare för paketsändningen (TxCnt) och paketmottagningen (RxCnt) för att kontrollera att röstpaketen flödar.</p> |
| MOS LQK-poäng minskar kraftigt                                       | <p>Försämrad nätverksfunktion från paketförluster eller höga jitternivåer:</p> <ul style="list-style-type: none"> <li>• En minskad genomsnittlig MOS LQK kan tyda på en utbredd och jämn försämring.</li> <li>• Enskilda MOS LQK-minskningar kan tyda på tillfällig försämring.</li> </ul> <p>Dubbelkontrollera om dolt förhållande och dolda sekunder beror på paketförlust och jitter.</p>                                                                                                 |
| MOS LQK-poäng ökar kraftigt                                          | <ul style="list-style-type: none"> <li>• Kontrollera om telefonen använder en annan kodning än väntat (RxType och TxType).</li> <li>• Kontrollera om MOS LQK-versionen ändras efter en uppgradering av firmware.</li> </ul>                                                                                                                                                                                                                                                                  |



**OBS!** Röstkvalitetsmått tar inte hänsyn till brus eller förvrängning utan endast ramförlust.

## Röstkvalitetsrapportering

Du kan samla in röstkvalitetsstatistik från VoIP-sessionerna med ett SIP-händelsepaket (Session Initiation Protocol). Information om röstsamtalskvaliteten som härletts från RTP och samtalsinformation från SIP överförs från en användaragent (UA) i en session (rapport) till en tredje part (insamling).

Cisco IP Phone använder UDP (User Datagram Protocol) för att skicka ett SIP PUBLISH-meddelande till en insamlingsserver.

## Scenarier som stöds för röstkvalitetsrapportering

För närvarande stöds bara den grundläggande röstkvalitetsrapportering i samtalsscenarier. Ett grundläggande samtal kan vara inkommande eller utgående samtal mellan kollegor. Telefonen har stöd för återkommande SIP-publiceringsmeddelande.

## MOS och kodning

I röstkvalitetsmätningen används MOS-graden för att bedöma kvaliteten. MOS-grad 1 är den lägsta kvaliteten och MOS-grad 5 är den högsta kvaliteten. I tabellen nedan ges en beskrivning av kodning och MOS-poäng. Telefonen har stöd för alla codec. För alla codec skickar telefonen SIP-publiceringsmeddelandet.

| Kodek                   | Komplexitet och beskrivning                                                                                                                                                                                                   | MOS                                                | Minsta samtalslängd för ett giltigt MOS-värde |
|-------------------------|-------------------------------------------------------------------------------------------------------------------------------------------------------------------------------------------------------------------------------|----------------------------------------------------|-----------------------------------------------|
| G.711 (A-law och u-law) | Mycket låg komplexitet. Stöder okomprimerad 64 kbps digitaliserad talöverföring på ett till tio 5-ms röstramar per paket. Denna kodek ger den högsta röstkvaliteten och använder mest bandbredd av alla tillgängliga kodekar. | Ett minimivärde på 4,1 indikerar god röstkvalitet. | 10 sekunder                                   |
| G.729A                  | Låg till medelhög komplexitet.                                                                                                                                                                                                | Ett minimivärde på 3,5 indikerar god röstkvalitet. | 30 sekunder                                   |
| G.729AB                 | Innehåller samma reducerade komplexitetsändringar som finns i G.729A.                                                                                                                                                         | Ett minimivärde på 3,5 indikerar god röstkvalitet. | 30 sekunder                                   |

## Konfigurera röstkvalitetsrapportering

Du kan aktivera röstkvalitetsrapportering i telefonen med webbgränssnittet. Varje telefonanknytning har en separat röstkvalitetsrapport. För varje telefonanknytning använder du motsvarande fält för **röstkvalitetsrapportadress** när du ska konfigurera generering av röstkvalitetsrapporten.

### Arbetsordning

**Steg 1** Öppna telefonwebbsidan och välj **Admininloggning > Avancerat > Röst > Ankn x**.

Där:

- Ext x = anknytningsnumret på telefonen

**Steg 2** I **SIP-inställningar** anger du ett värde i fältet **Röstkvalitetsrapportadress x**. Du kan ange antingen ett domännamn eller en IP-adress i detta fält.

Du kan också lägga till ett portnummer tillsammans med domännamn eller en IP-adress i detta fält. Om du inte anger ett portnummer används värdet i **SIP UDP-port (5060)** som standard. Om parametern för insamlingsserver-URL:en är tom skickas inget SIP PUBLISH-meddelande ut.

**Steg 3** Klicka på **Verkställ alla ändringar**.



# Rengöring av Cisco IP Phone

För att rengöra din Cisco IP Phone, använder endast en torr, mjuk trasa för att försiktigt torka av telefonen och telefonens skärm. Gäller inte vätskor eller pulver direkt till telefonen. Som med alla icke-väder elektronik, vätskor och pulver kan skada komponenterna och orsaka fel.

När telefonen är i viloläge, är skärmen tom och knappen Välj inte är tänd När telefonen är i detta tillstånd, kan du rengöra skärmen, så länge du vet att telefonen kommer att förbli sovande förrän du är klar med rengöringen.

## Visa telefoninformation

### Arbetsordning

Om du vill kontrollera aktuell status för Cisco IP Phone klickar du på fliken **Info**.

Fliken Info visar information om alla telefonanknytningar, inklusive telefonstatistik och registreringsstatus.

## Orsaker till omstart

Telefonen lagrar de fem senaste orsakerna till att telefonen uppdaterats eller startats om. När telefonen återställs till fabriksinställningarna raderas denna information.

I följande tabell beskrivs orsaker till omstart och uppdatering av en Cisco IP Phone.

| Orsak             | Beskrivning                                                                                                                                                       |
|-------------------|-------------------------------------------------------------------------------------------------------------------------------------------------------------------|
| Uppgradera        | Omstarten var ett resultat av en uppgradering (oavsett om uppgraderingen slutförts eller misslyckats).                                                            |
| Etablering        | Omstarten var ett resultat av ändringar i parametervärden med hjälp av IP-telefonens skärm eller telefonens webbgränssnitt, eller som en följd av synkronisering. |
| SIP-aktiverad     | Omstarten utlöstes av en SIP-begäran.                                                                                                                             |
| RC                | Omstarten utlöstes på grund av fjärranpassning.                                                                                                                   |
| Användaraktiverad | Användaren utlöste en kall omstart manuellt.                                                                                                                      |
| IP ändrad         | Omstarten utlöstes efter en ändring av telefonens IP-adress.                                                                                                      |

Du kan se omstartshistoriken på följande sätt:

- I telefonens webbgränssnitt
- På IP-telefonens skärm
- I telefonens statusdumpfil (<http://phoneIP/status.xml> eller <http://phoneIP/admin/status.xml>)

## Omstartshistorik i telefonwebbanvändargränssnittet

På sidan **Info > Systemstatus** visar avsnittet **Omstartshistorik** historik för enhetens omstarter med de fem senaste omstarternas datum och tider och orsak till omstarten. Varje fält visar orsaken till omstarten och en tidsstämpel som indikerar när omstarten ägde rum.

Till exempel:

```
Reboot Reason 1: [08/13/14 06:12:38] User Triggered
Reboot Reason 2: [08/10/14 10:30:10] Provisioning
Reboot Reason 3: [08/10/14 10:28:20] Upgrade
```

Omstartshistoriken visas i omvänd kronologisk ordning, där orsaken till den senaste omstarten visas i **Omstartorsak 1**.

## Omstartshistorik på en Cisco IP Phone-skärm

**Omstartshistorik** finns under **Program > Admininställningar > Status**-menyn. I fönstret Omstartshistorik visas omstarterna i omvänd kronologisk ordning i likhet med den sekvens som visas i telefonens webbgränssnitt.

## Omstartshistorik i statusdumpfilen

Omstartshistoriken lagras i statusdumpfilen ([http://<telefon\\_IP\\_adress>/admin/status.xml](http://<telefon_IP_adress>/admin/status.xml)).

I den här filen länkas **Omstart\_orsak\_1** till **Omstart\_orsak\_3** med lagring av omstartshistoriken så som visas i det här exemplet:

```
<Reboot_History>
<Reboot_Reason_1>[08/10/14 14:03:43]Provisioning</Reboot_Reason_1>
<Reboot_Reason_2>[08/10/14 13:58:15]Provisioning</Reboot_Reason_2>
<Reboot_Reason_3>[08/10/14 12:08:58]Provisioning</Reboot_Reason_3>
<Reboot_Reason_4>
<Reboot_Reason_5>
</Reboot_History/>
```

## Telefonbeteende under överbelastning av nätverket

Allt som försämrar nätverkets prestanda kan påverka röst- och videokvaliteten för en Cisco IP Phone och, i vissa fall, avbryta samtalet. Orsaker till försämrat nätverk kan inkludera, men är inte begränsat till, följande aktiviteter:

- Administrativa åtgärder, t.ex. skanning av en intern port eller en säkerhetsskanning.
- Om ditt nätverk attackerats, t.ex. med en DoS-attack.

För att minska eller undvika negativa effekter på telefoner ska administrativa nätverksuppgifter schemaläggas för en tid när telefonerna inte används, annars rekommenderas att telefonerna exkluderas från tester.





# BILAGA A

## TR-069 – parameterjämförelse

- [XML och TR-069 – parameterjämförelse, på sidan 335](#)

### XML och TR-069 – parameterjämförelse

Den här tabellen visar de XML-parametrar som telefonerna använder, med motsvarande TR-069.

| TR-069-parametern                                                              | XML-parametern |
|--------------------------------------------------------------------------------|----------------|
| Device.Services.VoiceService.                                                  | Saknas         |
| Device.Services.VoiceService. {i}.                                             | Saknas         |
| Device.Services.VoiceService. {i}.Capabilities.                                | Saknas         |
| Device.Services.VoiceService. {i}.Capabilities.ButtonMap                       | Saknas         |
| Device.Services.VoiceService. {i}.Capabilities.Codecs.                         | Saknas         |
| Device.Services.VoiceService. {i}.Capabilities.Codecs. {i}.                    | Saknas         |
| Device.Services.VoiceService. {i}.Capabilities.Codecs. {i}.BitRate             | Saknas         |
| Device.Services.VoiceService. {i}.Capabilities.Codecs. {i}.Codec               | Saknas         |
| Device.Services.VoiceService. {i}.Capabilities.Codecs. {i}.EntryID             | Saknas         |
| Device.Services.VoiceService. {i}.Capabilities.Codecs. {i}.PacketizationPeriod | Saknas         |
| Device.Services.VoiceService. {i}.Capabilities.Codecs. {i}.SilenceSuppression  | Saknas         |
| Device.Services.VoiceService. {i}.Capabilities.DigitMap                        | Saknas         |
| Device.Services.VoiceService. {i}.Capabilities.DSCPCoupled                     | Saknas         |
| Device.Services.VoiceService. {i}.Capabilities.EthernetTaggingCoupled          | Saknas         |
| Device.Services.VoiceService. {i}.Capabilities.FaxPassThrough                  | Saknas         |
| Device.Services.VoiceService. {i}.Capabilities.FaxT38                          | Saknas         |
| Device.Services.VoiceService. {i}.Capabilities.FileBasedRingGeneration         | Saknas         |
| Device.Services.VoiceService. {i}.Capabilities.FileBasedToneGeneration         | Saknas         |
| Device.Services.VoiceService. {i}.Capabilities.MaxLineCount                    | Saknas         |

| TR-069-parametern                                                           | XML-parametern |
|-----------------------------------------------------------------------------|----------------|
| Device.Services.VoiceService.{}.Capabilities.MaxProfileCount                | Saknas         |
| Device.Services.VoiceService.{}.Capabilities.MaxSessionCount                | Saknas         |
| Device.Services.VoiceService.{}.Capabilities.MaxSessionsPerLine             | Saknas         |
| Device.Services.VoiceService.{}.Capabilities.ModemPassThrough               | Saknas         |
| Device.Services.VoiceService.{}.Capabilities.NumberingPlan                  | Saknas         |
| Device.Services.VoiceService.{}.Capabilities.PatternBasedRingGeneration     | Saknas         |
| Device.Services.VoiceService.{}.Capabilities.PatternBasedToneGeneration     | Saknas         |
| Device.Services.VoiceService.{}.Capabilities.PSTNSoftSwitchOver             | Saknas         |
| Device.Services.VoiceService.{}.Capabilities.Regions                        | Saknas         |
| Device.Services.VoiceService.{}.Capabilities.RingDescriptionsEditable       | Saknas         |
| Device.Services.VoiceService.{}.Capabilities.RingFileFormats                | Saknas         |
| Device.Services.VoiceService.{}.Capabilities.RingGeneration                 | Saknas         |
| Device.Services.VoiceService.{}.Capabilities.RingPatternEditable            | Saknas         |
| Device.Services.VoiceService.{}.Capabilities.RTCP                           | Saknas         |
| Device.Services.VoiceService.{}.Capabilities.RTPRedundancy                  | Saknas         |
| Device.Services.VoiceService.{}.Capabilities.SignalingProtocols             | Saknas         |
| Device.Services.VoiceService.{}.Capabilities.SIP.                           | Saknas         |
| Device.Services.VoiceService.{}.Capabilities.SIP.EventSubscription          | Saknas         |
| Device.Services.VoiceService.{}.Capabilities.SIP.Extensions                 | Saknas         |
| Device.Services.VoiceService.{}.Capabilities.SIP.ResponseMap                | Saknas         |
| Device.Services.VoiceService.{}.Capabilities.SIP.Role                       | Saknas         |
| Device.Services.VoiceService.{}.Capabilities.SIP.TLSAuthenticationKeySizes  | Saknas         |
| Device.Services.VoiceService.{}.Capabilities.SIP.TLSAuthenticationProtocols | Saknas         |
| Device.Services.VoiceService.{}.Capabilities.SIP.TLSEncryptionKeySizes      | Saknas         |
| Device.Services.VoiceService.{}.Capabilities.SIP.TLSEncryptionProtocols     | Saknas         |
| Device.Services.VoiceService.{}.Capabilities.SIP.TLSKeyExchangeProtocols    | Saknas         |
| Device.Services.VoiceService.{}.Capabilities.SIP.Transports                 | Saknas         |
| Device.Services.VoiceService.{}.Capabilities.SIP.URISchemes                 | Saknas         |
| Device.Services.VoiceService.{}.Capabilities.SRTP                           | Saknas         |
| Device.Services.VoiceService.{}.Capabilities.SRTPEncryptionKeySizes         | Saknas         |
| Device.Services.VoiceService.{}.Capabilities.SRTPKeyingMethods              | Saknas         |
| Device.Services.VoiceService.{}.Capabilities.ToneDescriptionsEditable       | Saknas         |

| TR-069-parametern                                                                                             | XML-parametern              |
|---------------------------------------------------------------------------------------------------------------|-----------------------------|
| Device.Services.VoiceService. {i}.Capabilities.ToneFileFormats                                                | Saknas                      |
| Device.Services.VoiceService. {i}.Capabilities.ToneGeneration                                                 | Saknas                      |
| Device.Services.VoiceService. {i}.Capabilities.VoicePortTests                                                 | Saknas                      |
| Device.Services.VoiceService. {i}.VoiceProfile.                                                               |                             |
| Device.Services.VoiceService. {i}.VoiceProfile. {i}.                                                          |                             |
| Device.Services.VoiceService. {i}.VoiceProfile. {i}.DTMFMethod                                                | DTMF_Tx_Method_<i>_         |
| Device.Services.VoiceService. {i}.VoiceProfile. {i}.Enable                                                    | Saknas                      |
| Device.Services.VoiceService. {i}.VoiceProfile. {i}.Line.                                                     |                             |
| Device.Services.VoiceService. {i}.VoiceProfile. {i}.Line. {i}.                                                |                             |
| Device.Services.VoiceService. {i}.VoiceProfile. {i}.Line. {i}.CallingFeatures.                                |                             |
| Device.Services.VoiceService. {i}.VoiceProfile. {i}.Line. {i}.CallingFeatures.AnonymousCalEnable              | Block_CID_Setting           |
| Device.Services.VoiceService. {i}.VoiceProfile. {i}.Line. {i}.CallingFeatures.AnonymousCallBlockEnable        |                             |
| Device.Services.VoiceService. {i}.VoiceProfile. {i}.Line. {i}.CallingFeatures.CallerIDEnable                  | Block_CID_Setting           |
| Device.Services.VoiceService. {i}.VoiceProfile. {i}.Line. {i}.CallingFeatures.CallerIDName                    | Display_Name_<i>_           |
| Device.Services.VoiceService. {i}.VoiceProfile. {i}.Line. {i}.CallingFeatures.CallForwardOnBusyNumber         |                             |
| Device.Services.VoiceService. {i}.VoiceProfile. {i}.Line. {i}.CallingFeatures.CallForwardOnNoAnswerNumber     |                             |
| Device.Services.VoiceService. {i}.VoiceProfile. {i}.Line. {i}.CallingFeatures.CallForwardOnNoAnswerRingCount  |                             |
| Device.Services.VoiceService. {i}.VoiceProfile. {i}.Line. {i}.CallingFeatures.CallForwardUnconditionalEnable  |                             |
| Device.Services.VoiceService. {i}.VoiceProfile. {i}.Line. {i}.CallingFeatures.CallForwardUnconditionalNumber  |                             |
| Device.Services.VoiceService. {i}.VoiceProfile. {i}.Line. {i}.CallingFeatures.CallReturnEnable                | Saknas                      |
| Device.Services.VoiceService. {i}.VoiceProfile. {i}.Line. {i}.CallingFeatures.CallTransferEnable              | Saknas                      |
| Device.Services.VoiceService. {i}.VoiceProfile. {i}.Line. {i}.CallingFeatures.CallWaitingEnable               | CW_Setting                  |
| Device.Services.VoiceService. {i}.VoiceProfile. {i}.Line. {i}.CallingFeatures.ConferenceCallingSessionCount   |                             |
| Device.Services.VoiceService. {i}.VoiceProfile. {i}.Line. {i}.CallingFeatures.ConferenceCallingStatus         | Saknas                      |
| Device.Services.VoiceService. {i}.VoiceProfile. {i}.Line. {i}.CallingFeatures.DoNotDisturbEnable              | DND_Setting                 |
| Device.Services.VoiceService. {i}.VoiceProfile. {i}.Line. {i}.CallingFeatures.MaxSessions                     | Call_Appearances_Per_Line   |
| Device.Services.VoiceService. {i}.VoiceProfile. {i}.Line. {i}.CallingFeatures.MessageWaiting                  | Message_Waiting_<i>_        |
| Device.Services.VoiceService. {i}.VoiceProfile. {i}.Line. {i}.CallingFeatures.MWIEnable                       | Saknas                      |
| Device.Services.VoiceService. {i}.VoiceProfile. {i}.Line. {i}.CallingFeatures.RepeatDialEnable                | Saknas                      |
| Device.Services.VoiceService. {i}.VoiceProfile. {i}.Line. {i}.CallingFeatures.X_CISCO_SharedLineDNDCfwdEnable | Shared_Line_DND_Cfwd_Enable |
| Device.Services.VoiceService. {i}.VoiceProfile. {i}.Line. {i}.CallState                                       | Saknas                      |

| TR-069-parametern                                                                                 | XML-parametern              |
|---------------------------------------------------------------------------------------------------|-----------------------------|
| Device.Services.VoiceService. {i}.VoiceProfile. {i}.Line. {i}.Codec.                              |                             |
| Device.Services.VoiceService. {i}.VoiceProfile. {i}.Line. {i}.Codec.List.                         |                             |
| Device.Services.VoiceService. {i}.VoiceProfile. {i}.Line. {i}.Codec.List. {i}.                    |                             |
| Device.Services.VoiceService. {i}.VoiceProfile. {i}.Line. {i}.Codec.List. {i}.BitRate             | Saknas                      |
| Device.Services.VoiceService. {i}.VoiceProfile. {i}.Line. {i}.Codec.List. {i}.Codec               | Saknas                      |
| Device.Services.VoiceService. {i}.VoiceProfile. {i}.Line. {i}.Codec.List. {i}.Enable              | Saknas                      |
| Device.Services.VoiceService. {i}.VoiceProfile. {i}.Line. {i}.Codec.List. {i}.EntryID             | Saknas                      |
| Device.Services.VoiceService. {i}.VoiceProfile. {i}.Line. {i}.Codec.List. {i}.PacketizationPeriod | Saknas                      |
| Device.Services.VoiceService. {i}.VoiceProfile. {i}.Line. {i}.Codec.List. {i}.Priority            |                             |
| Device.Services.VoiceService. {i}.VoiceProfile. {i}.Line. {i}.Codec.List. {i}.SilenceSuppression  | Silence_Supp_Enable_<i>_    |
| Device.Services.VoiceService. {i}.VoiceProfile. {i}.Line. {i}.Codec.ReceiveBitRate                | Saknas                      |
| Device.Services.VoiceService. {i}.VoiceProfile. {i}.Line. {i}.Codec.ReceiveCodec                  | Saknas                      |
| Device.Services.VoiceService. {i}.VoiceProfile. {i}.Line. {i}.Codec.ReceiveSilenceSuppression     | Saknas                      |
| Device.Services.VoiceService. {i}.VoiceProfile. {i}.Line. {i}.Codec.TransmitBitRate               | Saknas                      |
| Device.Services.VoiceService. {i}.VoiceProfile. {i}.Line. {i}.Codec.TransmitCodec                 | Saknas                      |
| Device.Services.VoiceService. {i}.VoiceProfile. {i}.Line. {i}.Codec.TransmitPacketizationPeriod   | Saknas                      |
| Device.Services.VoiceService. {i}.VoiceProfile. {i}.Line. {i}.Codec.TransmitSilenceSuppression    | Saknas                      |
| Device.Services.VoiceService. {i}.VoiceProfile. {i}.Line. {i}.Codec.X_CISCO_PREFERREDCODEC        | Preferred_Codec_<i>_        |
| Device.Services.VoiceService. {i}.VoiceProfile. {i}.Line. {i}.Codec.X_CISCO_PREFERREDCODEC2       | Second_PREFERRED_Codec_<i>_ |
| Device.Services.VoiceService. {i}.VoiceProfile. {i}.Line. {i}.Codec.X_CISCO_PREFERREDCODEC3       | Third_PREFERRED_Codec_<i>_  |
| Device.Services.VoiceService. {i}.VoiceProfile. {i}.Line. {i}.Codec.X_CISCO_USEPREFCODECONLY      | Use_Pref_Codec_Only_<i>_    |
| Device.Services.VoiceService. {i}.VoiceProfile. {i}.Line. {i}.Codec.X_CISCO_CODECNEGOTIATION      | Codec_Negotiation_<i>_      |
| Device.Services.VoiceService. {i}.VoiceProfile. {i}.Line. {i}.DirectoryNumber                     | User_ID_<i>_                |
| Device.Services.VoiceService. {i}.VoiceProfile. {i}.Line. {i}.Enable                              | Line_Enable_<i>_            |
| Device.Services.VoiceService. {i}.VoiceProfile. {i}.Line. {i}.PhyReferenceList                    | Saknas                      |
| Device.Services.VoiceService. {i}.VoiceProfile. {i}.Line. {i}.RingMuteStatus                      | Saknas                      |
| Device.Services.VoiceService. {i}.VoiceProfile. {i}.Line. {i}.RingVolumeStatus                    |                             |
| Device.Services.VoiceService. {i}.VoiceProfile. {i}.Line. {i}.Session.                            |                             |
| Device.Services.VoiceService. {i}.VoiceProfile. {i}.Line. {i}.Session. {i}.                       |                             |
| Device.Services.VoiceService. {i}.VoiceProfile. {i}.Line. {i}.Session. {i}.FarEndIPAddress        |                             |
| Device.Services.VoiceService. {i}.VoiceProfile. {i}.Line. {i}.Session. {i}.FarEndUDPPort          |                             |
| Device.Services.VoiceService. {i}.VoiceProfile. {i}.Line. {i}.Session. {i}.LocalUDPPort           |                             |



| TR-069-parametern                                                                                    | XML-parametern              |
|------------------------------------------------------------------------------------------------------|-----------------------------|
| Device.Services.VoiceService. {i}.VoiceProfile. {i}.Line. {i}.Session. {i}.SessionDuration           |                             |
| Device.Services.VoiceService. {i}.VoiceProfile. {i}.Line. {i}.Session. {i}.SessionStartTime          |                             |
| Device.Services.VoiceService. {i}.VoiceProfile. {i}.Line. {i}.SIP.                                   |                             |
| Device.Services.VoiceService. {i}.VoiceProfile. {i}.Line. {i}.SIP.AuthPassword                       | Password_<i>_               |
| Device.Services.VoiceService. {i}.VoiceProfile. {i}.Line. {i}.SIP.AuthUserName                       | User_ID_<i>_                |
| Device.Services.VoiceService. {i}.VoiceProfile. {i}.Line. {i}.SIP.SIPEventSubscribeNumberOfElements  | Saknas                      |
| Device.Services.VoiceService. {i}.VoiceProfile. {i}.Line. {i}.SIP.URI                                | SIP_URI_<i>_                |
| Device.Services.VoiceService. {i}.VoiceProfile. {i}.Line. {i}.SIP.X_CISCO_AuthID                     | Auth_ID_<i>_                |
| Device.Services.VoiceService. {i}.VoiceProfile. {i}.Line. {i}.SIP.X_CISCO_DisplayName                | Display_Name_<i>_           |
| Device.Services.VoiceService. {i}.VoiceProfile. {i}.Line. {i}.SIP.X_CISCO_UseDNSSRV                  | Use_DNS_SRV_<i>_            |
| Device.Services.VoiceService. {i}.VoiceProfile. {i}.Line. {i}.SIP.X_CISCO_UserEqualPhone             | User_Equal_Phone_<i>_       |
| Device.Services.VoiceService. {i}.VoiceProfile. {i}.Line. {i}.SIP.X_CISCO_SetG729annexb              | Set_G729_annexb_<i>_        |
| Device.Services.VoiceService. {i}.VoiceProfile. {i}.Line. {i}.SIP.X_CISCO_BlindAttnXferEnable        | Blind_Attn_Xfer_Enable_<i>_ |
| Device.Services.VoiceService. {i}.VoiceProfile. {i}.Line. {i}.SIP.X_CISCO_FeatureKeySync             | Feature_Key_Sync_<i>_       |
| Device.Services.VoiceService. {i}.VoiceProfile. {i}.Line. {i}.SIP.X_CISCO_DNSSRVAutoPrefix           | DNS_SRV_Auto_Prefix_<i>_    |
| Device.Services.VoiceService. {i}.VoiceProfile. {i}.Line. {i}.Status                                 | Saknas                      |
| Device.Services.VoiceService. {i}.VoiceProfile. {i}.Line. {i}.VoiceProcessing.                       | Saknas                      |
| Device.Services.VoiceService. {i}.VoiceProfile. {i}.Line. {i}.VoiceProcessing.EchoCancellationEnable | Saknas                      |
| Device.Services.VoiceService. {i}.VoiceProfile. {i}.Line. {i}.VoiceProcessing.EchoCancellationInUse  | Saknas                      |
| Device.Services.VoiceService. {i}.VoiceProfile. {i}.Line. {i}.VoiceProcessing.EchoCancellationTail   | Saknas                      |
| Device.Services.VoiceService. {i}.VoiceProfile. {i}.Line. {i}.X_CISCO_DialPlan                       | Dial_Plan_<i>_              |
| Device.Services.VoiceService. {i}.VoiceProfile. {i}.Line. {i}.X_CISCO_DefaultRing                    | Default_Ring_<i>_           |
| Device.Services.VoiceService. {i}.VoiceProfile. {i}.MaxSessions                                      | Call_Appearences_Per_Line   |
| Device.Services.VoiceService. {i}.VoiceProfile. {i}.Name                                             | Saknas                      |
| Device.Services.VoiceService. {i}.VoiceProfile. {i}.NumberOfLines                                    | Saknas                      |
| Device.Services.VoiceService. {i}.VoiceProfile. {i}.Region                                           | Saknas                      |
| Device.Services.VoiceService. {i}.VoiceProfile. {i}.Reset                                            | Saknas                      |
| Device.Services.VoiceService. {i}.VoiceProfile. {i}.RTP.                                             |                             |
| Device.Services.VoiceService. {i}.VoiceProfile. {i}.RTP.DSCPMark                                     | RTP_TOS_DiffServ_Value_<i>_ |
| Device.Services.VoiceService. {i}.VoiceProfile. {i}.RTP.LocalPortMax                                 | RTP_Port_Max                |
| Device.Services.VoiceService. {i}.VoiceProfile. {i}.RTP.LocalPortMin                                 | RTP_Port_Min                |
| Device.Services.VoiceService. {i}.VoiceProfile. {i}.RTP.RTCP.                                        |                             |

| TR-069-parametern                                                                          | XML-parametern              |
|--------------------------------------------------------------------------------------------|-----------------------------|
| Device.Services.VoiceService. {i}.VoiceProfile. {i}.RTP.RTCP.Enable                        | RTCP_Tx_Interval            |
| Device.Services.VoiceService. {i}.VoiceProfile. {i}.RTP.RTCP.TxRepeatInterval              | RTCP_Tx_Interval            |
| Device.Services.VoiceService. {i}.VoiceProfile. {i}.RTP.SRTP.                              |                             |
| Device.Services.VoiceService. {i}.VoiceProfile. {i}.RTP.SRTP.Enable                        | Saknas                      |
| Device.Services.VoiceService. {i}.VoiceProfile. {i}.RTP.SRTP.EncryptionKeySizes            | Saknas                      |
| Device.Services.VoiceService. {i}.VoiceProfile. {i}.RTP.SRTP.KeyingMethods                 | Saknas                      |
| Device.Services.VoiceService. {i}.VoiceProfile. {i}.RTP.TelephoneEventPayloadType          | AVT_Dynamic_Payload         |
| Device.Services.VoiceService. {i}.VoiceProfile. {i}.RTP.X_CISCO_RTTPPacketSize             | RTP_Packet_Size             |
| Device.Services.VoiceService. {i}.VoiceProfile. {i}.ServiceProviderInfo.                   | Saknas                      |
| Device.Services.VoiceService. {i}.VoiceProfile. {i}.ServiceProviderInfo.ContactPhoneNumber | Saknas                      |
| Device.Services.VoiceService. {i}.VoiceProfile. {i}.ServiceProviderInfo.EmailAddress       | Saknas                      |
| Device.Services.VoiceService. {i}.VoiceProfile. {i}.ServiceProviderInfo.Name               | Saknas                      |
| Device.Services.VoiceService. {i}.VoiceProfile. {i}.ServiceProviderInfo.URL                | Saknas                      |
| Device.Services.VoiceService. {i}.VoiceProfile. {i}.SignalingProtocol                      | Saknas                      |
| Device.Services.VoiceService. {i}.VoiceProfile. {i}.SIP.                                   |                             |
| Device.Services.VoiceService. {i}.VoiceProfile. {i}.SIP.DSCPMark                           | SIP_TOS_DiffServ_Value_<i>_ |
| Device.Services.VoiceService. {i}.VoiceProfile. {i}.SIP.InviteExpires                      | INVITE_Expires              |
| Device.Services.VoiceService. {i}.VoiceProfile. {i}.SIP.Organization                       | Saknas                      |
| Device.Services.VoiceService. {i}.VoiceProfile. {i}.SIP.OutboundProxy                      | Outbound_Proxy_<i>_         |
| Device.Services.VoiceService. {i}.VoiceProfile. {i}.SIP.OutboundProxyPort                  | Outbound_Proxy_<i>_         |
| Device.Services.VoiceService. {i}.VoiceProfile. {i}.SIP.ProxyServer                        | Proxy_<i>_                  |
| Device.Services.VoiceService. {i}.VoiceProfile. {i}.SIP.ProxyServerPort                    | Proxy_<i>_                  |
| Device.Services.VoiceService. {i}.VoiceProfile. {i}.SIP.ProxyServerTransport               | SIP_Transport_<1>_          |
| Device.Services.VoiceService. {i}.VoiceProfile. {i}.SIP.RegisterExpires                    | Register_Expires_<i>_       |
| Device.Services.VoiceService. {i}.VoiceProfile. {i}.SIP.RegisterRetryInterval              | Reg_Retry_Intvl             |
| Device.Services.VoiceService. {i}.VoiceProfile. {i}.SIP.RegistersMinExpires                | Reg_Min_Expires             |
| Device.Services.VoiceService. {i}.VoiceProfile. {i}.SIP.ReInviteExpires                    | ReINVITE_Expires            |
| Device.Services.VoiceService. {i}.VoiceProfile. {i}.SIP.SIPEventSubscribeNumberOfElements  | Saknas                      |
| Device.Services.VoiceService. {i}.VoiceProfile. {i}.SIP.SIPResponseMapNumberOfElements     | Saknas                      |
| Device.Services.VoiceService. {i}.VoiceProfile. {i}.SIP.TimerB                             | SIP_Timer_B                 |
| Device.Services.VoiceService. {i}.VoiceProfile. {i}.SIP.TimerD                             | SIP_Timer_D                 |
| Device.Services.VoiceService. {i}.VoiceProfile. {i}.SIP.TimerF                             | SIP_Timer_F                 |

| TR-069-parametern                                                             | XML-parametern            |
|-------------------------------------------------------------------------------|---------------------------|
| Device.Services.VoiceService. {i}.VoiceProfile. {i}.SIP.TimerH                | SIP_Timer_H               |
| Device.Services.VoiceService. {i}.VoiceProfile. {i}.SIP.TimerJ                | SIP_Timer_J               |
| Device.Services.VoiceService. {i}.VoiceProfile. {i}.SIP.TimerT1               | SIP_T1                    |
| Device.Services.VoiceService. {i}.VoiceProfile. {i}.SIP.TimerT2               | SIP_T2                    |
| Device.Services.VoiceService. {i}.VoiceProfile. {i}.SIP.TimerT4               | SIP_T4                    |
| Device.Services.VoiceService. {i}.VoiceProfile. {i}.SIP.UserAgentDomain       | Saknas                    |
| Device.Services.VoiceService. {i}.VoiceProfile. {i}.SIP.UserAgentPort         | SIP_Port_<1>_             |
| Device.Services.VoiceService. {i}.VoiceProfile. {i}.SIP.UserAgentTransport    | SIP_Transport_<1>_        |
| Device.Services.VoiceService. {i}.VoiceProfile. {i}.SIP.X_CISCO_SubMinExpires | Sub_Min_Expires           |
| Device.Services.VoiceService. {i}.VoiceProfile. {i}.SIP.X_CISCO_SubMaxExpires | Sub_Max_Expires           |
| Device.Services.VoiceService. {i}.VoiceProfile. {i}.SIP.X_CISCO_SubRetryIntvl | Sub_Retry_Intvl           |
| Device.Services.VoiceService. {i}.VoiceProfile. {i}.STUNEnable                | STUN_Enable               |
| Device.Services.VoiceService. {i}.VoiceProfileNumberOfEntries                 | Saknas                    |
| Device.Services.VoiceService. {i}.X_CISCO_SIP.                                |                           |
| Device.Services.VoiceService. {i}.X_CISCO_SIP.G711uCodecName                  | G711u_Codec_Name          |
| Device.Services.VoiceService. {i}.X_CISCO_SIP.G711aCodecName                  | G711a_Codec_Name          |
| Device.Services.VoiceService. {i}.X_CISCO_SIP.G729aCodecName                  | G729a_Codec_Name          |
| Device.Services.VoiceService. {i}.X_CISCO_SIP.G729bCodecName                  | G729b_Codec_Name          |
| Device.Services.VoiceService. {i}.X_CISCO_SIP.G722CodecName                   | G722_Codec_Name           |
| Device.Services.VoiceService. {i}.X_CISCO_SIP.G7222CodecName                  | G722.2_Codec_Name         |
| Device.Services.VoiceService. {i}.X_CISCO_SIP.iLBCCodecName                   | iLBC_Codec_Name           |
| Device.Services.VoiceService. {i}.X_CISCO_SIP.iSACCodecName                   | iSAC_Codec_Name           |
| Device.Services.VoiceService. {i}.X_CISCO_SIP.OPUSCodecName                   | OPUS_Codec_Name           |
| Device.Services.VoiceService. {i}.X_CISCO_SIP.AVTCodecName                    | AVT_Codec_Name            |
| Device.Services.VoiceService. {i}.X_CISCO_SIP.G7222BEDynamicPayload           | G722.2_Dynamic_Payload    |
| Device.Services.VoiceService. {i}.X_CISCO_SIP.G7222OADynamicPayload           | G722.2_OA_Dynamic_Payload |
| Device.Services.VoiceService. {i}.X_CISCO_SIP.iLBC20msDynamicPayload          | iLBC_Dynamic_Payload      |
| Device.Services.VoiceService. {i}.X_CISCO_SIP.iLBC30msDynamicPayload          | iLBC_30ms_Dynamic_Payload |
| Device.Services.VoiceService. {i}.X_CISCO_SIP.iSACDynamicPayload              | iSAC_Dynamic_Payload      |
| Device.Services.VoiceService. {i}.X_CISCO_SIP.OPUSDynamicPayload              | OPUS_Dynamic_Payload      |
| Device.Services.VoiceService. {i}.X_CISCO_SIP.AVTDynamicPayload               | AVT_Dynamic_Payload       |
| Device.Services.VoiceService. {i}.X_CISCO_SIP.AVT16kHzDynamicPayload          | AVT_16kHz_Dynamic_Payload |

| TR-069-parametern                                                                 | XML-parametern                |
|-----------------------------------------------------------------------------------|-------------------------------|
| Device.Services.VoiceService. {i}.X_CISCO_SIP.AVT48kHzDynamicPayload              | AVT_48kHz_Dynamic_Payload     |
| Device.Services.VoiceService. {i}.X_CISCO_SIP.INFOREQDynamicPayload               | INFOREQ_Dynamic_Payload       |
| Device.Services.VoiceService. {i}.X_CISCO_SIP.DisplayAnonymousFromHeader          | Display_Anonymous_From_Header |
| Device.Services.VoiceService. {i}.X_CISCO_SIP.RedirectKeepAlive                   | Redirect_Keep_Alive           |
| Device.Services.VoiceService. {i}.X_CISCO_Regional.                               |                               |
| Device.Services.VoiceService. {i}.X_CISCO_Regional.Tones.                         |                               |
| Device.Services.VoiceService. {i}.X_CISCO_Regional.Tones.DialTone                 | Dial_Tone                     |
| Device.Services.VoiceService. {i}.X_CISCO_Regional.Tones.OutsideDialTone          | Outside_Dial_Tone             |
| Device.Services.VoiceService. {i}.X_CISCO_Regional.Tones.PromptTone               | Prompt_Tone                   |
| Device.Services.VoiceService. {i}.X_CISCO_Regional.Tones.BusyTone                 | Busy_Tone                     |
| Device.Services.VoiceService. {i}.X_CISCO_Regional.Tones.ReorderTone              | Reorder_Tone                  |
| Device.Services.VoiceService. {i}.X_CISCO_Regional.Tones.OffHookWarningTone       | Off_Hook_Warning_Tone         |
| Device.Services.VoiceService. {i}.X_CISCO_Regional.Tones.RingBackTone             | Ring_Back_Tone                |
| Device.Services.VoiceService. {i}.X_CISCO_Regional.Tones.CallWaitingTone          | Call_Waiting_Tone             |
| Device.Services.VoiceService. {i}.X_CISCO_Regional.Tones.ConfirmTone              | Confirm_Tone                  |
| Device.Services.VoiceService. {i}.X_CISCO_Regional.Tones.MWIDialTone              | MWI_Dial_Tone                 |
| Device.Services.VoiceService. {i}.X_CISCO_Regional.Tones.CfwdDialTone             | Cfwd_Dial_Tone                |
| Device.Services.VoiceService. {i}.X_CISCO_Regional.Tones.HoldingTone              | Holding_Tone                  |
| Device.Services.VoiceService. {i}.X_CISCO_Regional.Tones.ConferenceTone           | Conference_Tone               |
| Device.Services.VoiceService. {i}.X_CISCO_Regional.Tones.SecureCallIndicationTone | Secure_Call_Indication_Tone   |
| Device.Services.VoiceService. {i}.X_CISCO_Regional.Tones.PageTone                 | Page_Tone                     |
| Device.Services.VoiceService. {i}.X_CISCO_Regional.Tones.AlertTone                | Alert_Tone                    |
| Device.Services.VoiceService. {i}.X_CISCO_Regional.Tones.MuteTone                 | Mute_Tone                     |
| Device.Services.VoiceService. {i}.X_CISCO_Regional.Tones.UnmuteTone               | Unmute_Tone                   |
| Device.Services.VoiceService. {i}.X_CISCO_Regional.Tones.SystemBeep               | System_Beep                   |
| Device.Services.VoiceService. {i}.X_CISCO_Regional.Tones.CallPickupTone           | Call_Pickup_Tone              |
| Device.Services.VoiceService. {i}.X_CISCO_Regional.Cadences.                      |                               |
| Device.Services.VoiceService. {i}.X_CISCO_Regional.Cadences.Cadence1              | Cadence_1                     |
| Device.Services.VoiceService. {i}.X_CISCO_Regional.Cadences.Cadence2              | Cadence_2                     |
| Device.Services.VoiceService. {i}.X_CISCO_Regional.Cadences.Cadence3              | Cadence_3                     |
| Device.Services.VoiceService. {i}.X_CISCO_Regional.Cadences.Cadence4              | Cadence_4                     |
| Device.Services.VoiceService. {i}.X_CISCO_Regional.Cadences.Cadence5              | Cadence_5                     |

| TR-069-parametern                                                                      | XML-parametern                   |
|----------------------------------------------------------------------------------------|----------------------------------|
| Device.Services.VoiceService. {i}.X_CISCO_Regional.Cadences.Cadence6                   | Cadence_6                        |
| Device.Services.VoiceService. {i}.X_CISCO_Regional.Cadences.Cadence7                   | Cadence_7                        |
| Device.Services.VoiceService. {i}.X_CISCO_Regional.Cadences.Cadence8                   | Cadence_8                        |
| Device.Services.VoiceService. {i}.X_CISCO_Regional.Cadences.Cadence9                   | Cadence_9                        |
| Device.Services.VoiceService. {i}.X_CISCO_Regional.Cadences.                           |                                  |
| Device.Services.VoiceService. {i}.X_CISCO_Regional.ControlTimer.ReorderDelay           | Reorder_Delay                    |
| Device.Services.VoiceService. {i}.X_CISCO_Regional.ControlTimer.InterdigitLongTimer    | Interdigit_Long_Timer            |
| Device.Services.VoiceService. {i}.X_CISCO_Regional.ControlTimer.InterdigitShortTimer   | Interdigit_Short_Timer           |
| Device.Services.VoiceService. {i}.X_CISCO_AttConsole.                                  |                                  |
| Device.Services.VoiceService. {i}.X_CISCO_AttConsole.NumberOfUnits                     | Number_of_Units                  |
| Device.Services.VoiceService. {i}.X_CISCO_AttConsole.ServerType                        |                                  |
| Device.Services.VoiceService. {i}.X_CISCO_AttConsole.SubscribeRetryInterval            | Subscribe_Retry_Interval         |
| Device.Services.VoiceService. {i}.X_CISCO_AttConsole.BXferOnSpeedDialEnable            | Bxfer_On_Speed_Dial_Enable       |
| Device.Services.VoiceService. {i}.X_CISCO_AttConsole.AttendantConsoleLCDContrast       | Attendant_Console_LCD_Brightness |
| Device.Services.VoiceService. {i}.X_CISCO_AttConsole.BXferToStarcodeEnable             | Bxfer_To_Starcode_Enable         |
| Device.Services.VoiceService. {i}.X_CISCO_AttConsole.Unit.                             | Saknas                           |
| Device.Services.VoiceService. {i}.X_CISCO_AttConsole.Unit. {i}.                        | Saknas                           |
| Device.Services.VoiceService. {i}.X_CISCO_AttConsole.Unit. {i}.Key.                    | Saknas                           |
| Device.Services.VoiceService. {i}.X_CISCO_AttConsole.Unit. {i}.Key. {i}.               | Saknas                           |
| Device.Services.VoiceService. {i}.X_CISCO_AttConsole.Unit. {i}.Key. {i}.Config         | Unit_<i>_Key_<i>_                |
| Device.Services.VoiceService. {i}.X_CISCO_AttConsole.Unit. {i}.NumberOfKey             | Saknas                           |
| Device.Services.VoiceService. {i}.X_CISCO_PhoneSetting.                                | Saknas                           |
| Device.Services.VoiceService. {i}.X_CISCO_PhoneSetting.LineKey.                        | Saknas                           |
| Device.Services.VoiceService. {i}.X_CISCO_PhoneSetting.LineKey. {i}.                   | Saknas                           |
| Device.Services.VoiceService. {i}.X_CISCO_PhoneSetting.LineKey. {i}.ExtendedFunction   | Extended_Function_<i>_           |
| Device.Services.VoiceService. {i}.X_CISCO_PhoneSetting.LineKey. {i}.Extension          | Extension_<i>_                   |
| Device.Services.VoiceService. {i}.X_CISCO_PhoneSetting.LineKey. {i}.ShareCallApparence | Share_Call_Appearance_<i>_       |
| Device.Services.VoiceService. {i}.X_CISCO_PhoneSetting.LineKey. {i}.ShortName          | Short_Name_<i>_                  |
| Device.Services.VoiceService. {i}.X_CISCO_PhoneSetting.NumberOfLineKey                 | Saknas                           |
| Device.Services.VoiceService. {i}.X_CISCO_PhoneSetting.StationName                     | Station_Name                     |
| Device.Services.VoiceService. {i}.X_CISCO_PhoneSetting.GroupPagingScript               | Group_Paging_Script              |
| Device.Services.VoiceService. {i}.X_CISCO_PhoneSetting.VoiceMailNumber                 | Voice_Mail_Number                |

| TR-069-parametern                                                                       | XML-parametern          |
|-----------------------------------------------------------------------------------------|-------------------------|
| Device.Services.VoiceService. {i}.X_CISCO_PhoneSetting.BluetoothMode                    | Bluetooth_Mode          |
| Device.Services.VoiceService. {i}.X_CISCO_PhoneSetting.Line                             | Linje                   |
| Device.Services.VoiceService. {i}.X_CISCO_PhoneSetting.Ringtone.                        | Saknas                  |
| Device.Services.VoiceService. {i}.X_CISCO_PhoneSetting.Ringtone.Ring1                   | Ring1                   |
| Device.Services.VoiceService. {i}.X_CISCO_PhoneSetting.Ringtone.Ring2                   | Ring2                   |
| Device.Services.VoiceService. {i}.X_CISCO_PhoneSetting.Ringtone.Ring3                   | Ring3                   |
| Device.Services.VoiceService. {i}.X_CISCO_PhoneSetting.Ringtone.Ring4                   | Ring4                   |
| Device.Services.VoiceService. {i}.X_CISCO_PhoneSetting.Ringtone.Ring5                   | Ring5                   |
| Device.Services.VoiceService. {i}.X_CISCO_PhoneSetting.Ringtone.Ring6                   | Ring6                   |
| Device.Services.VoiceService. {i}.X_CISCO_PhoneSetting.Ringtone.Ring7                   | Ring7                   |
| Device.Services.VoiceService. {i}.X_CISCO_PhoneSetting.Ringtone.Ring8                   | Ring8                   |
| Device.Services.VoiceService. {i}.X_CISCO_PhoneSetting.Ringtone.Ring9                   | Ring9                   |
| Device.Services.VoiceService. {i}.X_CISCO_PhoneSetting.Ringtone.Ring10                  | Ring10                  |
| Device.Services.VoiceService. {i}.X_CISCO_PhoneSetting.Ringtone.Ring11                  | Ring11                  |
| Device.Services.VoiceService. {i}.X_CISCO_PhoneSetting.Ringtone.Ring12                  | Ring12                  |
| Device.Services.VoiceService. {i}.X_CISCO_PhoneSetting.SuppServices.                    | Saknas                  |
| Device.Services.VoiceService. {i}.X_CISCO_PhoneSetting.SuppServices.ConferenceServ      | Coference_Serv          |
| Device.Services.VoiceService. {i}.X_CISCO_PhoneSetting.SuppServices.AttnTransferServ    | Attn_Transfer_Serv      |
| Device.Services.VoiceService. {i}.X_CISCO_PhoneSetting.SuppServices.BlindTransferServ   | Blind_Transfer_Serv     |
| Device.Services.VoiceService. {i}.X_CISCO_PhoneSetting.SuppServices.DNDServ             | DND_Serv                |
| Device.Services.VoiceService. {i}.X_CISCO_PhoneSetting.SuppServices.BlockANCServ        | Block_ANC_Serv          |
| Device.Services.VoiceService. {i}.X_CISCO_PhoneSetting.SuppServices.BlockCIDServ        | Block_CID_Serv          |
| Device.Services.VoiceService. {i}.X_CISCO_PhoneSetting.SuppServices.SecureCallServ      | Secure_Call_Serv        |
| Device.Services.VoiceService. {i}.X_CISCO_PhoneSetting.SuppServices.CfwdAllServ         | Cfwd_All_Serv           |
| Device.Services.VoiceService. {i}.X_CISCO_PhoneSetting.SuppServices.CfwdBusyServ        | Cfwd_Busy_Serv          |
| Device.Services.VoiceService. {i}.X_CISCO_PhoneSetting.SuppServices.CfwdNoAnsServ       | Cfwd_No_Ans_Serv        |
| Device.Services.VoiceService. {i}.X_CISCO_PhoneSetting.SuppServices.PagingServ          | Paging_Serv             |
| Device.Services.VoiceService. {i}.X_CISCO_PhoneSetting.SuppServices.CallParkServ        | Call_Park_Serv          |
| Device.Services.VoiceService. {i}.X_CISCO_PhoneSetting.SuppServices.CallPickUpServ      | Call_Pick_Up_Serv       |
| Device.Services.VoiceService. {i}.X_CISCO_PhoneSetting.SuppServices.ACDLoginServ        | ACD_Login_Serv          |
| Device.Services.VoiceService. {i}.X_CISCO_PhoneSetting.SuppServices.GroupCallPickUpServ | Group_Call_Pick_Up_Serv |
| Device.Services.VoiceService. {i}.X_CISCO_PhoneSetting.SuppServices.ServiceAnncServ     | Service_Annc_Serv       |

| TR-069-parametern                                                                                | XML-parametern              |
|--------------------------------------------------------------------------------------------------|-----------------------------|
| Device.Services.VoiceService. {i}.X_CISCO_PhoneSetting.SuppServices.CallRecordingServ            | Call_Recording_Serv         |
| Device.Services.VoiceService. {i}.X_CISCO_PhoneSetting.SuppServices.ReversePhoneLookupServ       | Reverse_Phone_Lookup_Serv   |
| Device.Services.VoiceService. {i}.X_CISCO_PhoneSetting.ProgramSoftkeys.                          | Saknas                      |
| Device.Services.VoiceService. {i}.X_CISCO_PhoneSetting.ProgramSoftkeys.ProgrammableSoftkeyEnable | Programmable_Softkey_Enable |
| Device.Services.VoiceService. {i}.X_CISCO_PhoneSetting.ProgramSoftkeys.IdleKeyList               | Idle_Key_List               |
| Device.Services.VoiceService. {i}.X_CISCO_PhoneSetting.ProgramSoftkeys.MissedCallKeyList         | Missed_Call_Key_List        |
| Device.Services.VoiceService. {i}.X_CISCO_PhoneSetting.ProgramSoftkeys.OffHookKeyList            | Off_Hook_Key_List           |
| Device.Services.VoiceService. {i}.X_CISCO_PhoneSetting.ProgramSoftkeys.DialingInputKeyList       | Dialing_Input_Key_List      |
| Device.Services.VoiceService. {i}.X_CISCO_PhoneSetting.ProgramSoftkeys.ProgressingKeyList        | Progressing_Key_List        |
| Device.Services.VoiceService. {i}.X_CISCO_PhoneSetting.ProgramSoftkeys.ConnectedKeyList          | Connected_Key_List          |
| Device.Services.VoiceService. {i}.X_CISCO_PhoneSetting.ProgramSoftkeys.StartXferKeyList          | Start-Xfer_Key_List         |
| Device.Services.VoiceService. {i}.X_CISCO_PhoneSetting.ProgramSoftkeys.StartConfKeyList          | Start-Conf_Key_List         |
| Device.Services.VoiceService. {i}.X_CISCO_PhoneSetting.ProgramSoftkeys.ConferencingKeyList       | Conferencing_Key_List       |
| Device.Services.VoiceService. {i}.X_CISCO_PhoneSetting.ProgramSoftkeys.ReleasingKeyList          | Releasing_Key_List          |
| Device.Services.VoiceService. {i}.X_CISCO_PhoneSetting.ProgramSoftkeys.HoldKeyList               | Hold_Key_List               |
| Device.Services.VoiceService. {i}.X_CISCO_PhoneSetting.ProgramSoftkeys.RingingKeyList            | Ringing_Key_List            |
| Device.Services.VoiceService. {i}.X_CISCO_PhoneSetting.ProgramSoftkeys.SharedActiveKeyList       | Shared_Active_Key_List      |
| Device.Services.VoiceService. {i}.X_CISCO_PhoneSetting.ProgramSoftkeys.SharedHeldKeyList         | Shared_Held_Key_List        |
| Device.Services.VoiceService. {i}.X_CISCO_PhoneSetting.ProgramSoftkeys.PSK1                      | PSK_1                       |
| Device.Services.VoiceService. {i}.X_CISCO_PhoneSetting.ProgramSoftkeys.PSK2                      | PSK_2                       |
| Device.Services.VoiceService. {i}.X_CISCO_PhoneSetting.ProgramSoftkeys.PSK3                      | PSK_3                       |
| Device.Services.VoiceService. {i}.X_CISCO_PhoneSetting.ProgramSoftkeys.PSK4                      | PSK_4                       |
| Device.Services.VoiceService. {i}.X_CISCO_PhoneSetting.ProgramSoftkeys.PSK5                      | PSK_5                       |
| Device.Services.VoiceService. {i}.X_CISCO_PhoneSetting.ProgramSoftkeys.PSK6                      | PSK_6                       |
| Device.Services.VoiceService. {i}.X_CISCO_PhoneSetting.ProgramSoftkeys.PSK7                      | PSK_7                       |
| Device.Services.VoiceService. {i}.X_CISCO_PhoneSetting.ProgramSoftkeys.PSK8                      | PSK_8                       |
| Device.Services.VoiceService. {i}.X_CISCO_PhoneSetting.ProgramSoftkeys.PSK9                      | PSK_9                       |
| Device.Services.VoiceService. {i}.X_CISCO_PhoneSetting.ProgramSoftkeys.PSK10                     | PSK_10                      |
| Device.Services.VoiceService. {i}.X_CISCO_PhoneSetting.ProgramSoftkeys.PSK11                     | PSK_11                      |
| Device.Services.VoiceService. {i}.X_CISCO_PhoneSetting.ProgramSoftkeys.PSK12                     | PSK_12                      |
| Device.Services.VoiceService. {i}.X_CISCO_PhoneSetting.ProgramSoftkeys.PSK13                     | PSK_13                      |
| Device.Services.VoiceService. {i}.X_CISCO_PhoneSetting.ProgramSoftkeys.PSK14                     | PSK_14                      |

| TR-069-parametern                                                                 | XML-parametern         |
|-----------------------------------------------------------------------------------|------------------------|
| Device.Services.VoiceService. {i}.X_CISCO_PhoneSetting.ProgramSoftkeys.PSK15      | PSK_15                 |
| Device.Services.VoiceService. {i}.X_CISCO_PhoneSetting.ProgramSoftkeys.PSK16      | PSK_16                 |
| Device.Services.VoiceService. {i}.X_CISCO_PhoneSetting.LDAP.                      | Saknas                 |
| Device.Services.VoiceService. {i}.X_CISCO_PhoneSetting.LDAP.LDAPDirEnable         | LDAP_Dir_Enable        |
| Device.Services.VoiceService. {i}.X_CISCO_PhoneSetting.LDAP.CorpDirName           | LDAP_Corp_Dir_Name     |
| Device.Services.VoiceService. {i}.X_CISCO_PhoneSetting.LDAP.Server                | LDAP_Server            |
| Device.Services.VoiceService. {i}.X_CISCO_PhoneSetting.LDAP.SearchBase            | LDAP_Search_Base       |
| Device.Services.VoiceService. {i}.X_CISCO_PhoneSetting.LDAP.ClientDN              | LDAP_Client_DN         |
| Device.Services.VoiceService. {i}.X_CISCO_PhoneSetting.LDAP.UserName              | LDAP_User_Name         |
| Device.Services.VoiceService. {i}.X_CISCO_PhoneSetting.LDAP.Password              | LDAP_Password          |
| Device.Services.VoiceService. {i}.X_CISCO_PhoneSetting.LDAP.AuthMethod            | LDAP_Auth_Method       |
| Device.Services.VoiceService. {i}.X_CISCO_PhoneSetting.LDAP.LastNameFilter        | LDAP_Last_Name_Filter  |
| Device.Services.VoiceService. {i}.X_CISCO_PhoneSetting.LDAP.FirstNameFilter       | LDAP_First_Name_Filter |
| Device.Services.VoiceService. {i}.X_CISCO_PhoneSetting.LDAP.SearchItem3           | LDAP_Search_Item_3     |
| Device.Services.VoiceService. {i}.X_CISCO_PhoneSetting.LDAP.SearchItem3Filter     | LDAP_Item_3_Filter     |
| Device.Services.VoiceService. {i}.X_CISCO_PhoneSetting.LDAP.SearchItem4           | LDAP_Search_Item_4     |
| Device.Services.VoiceService. {i}.X_CISCO_PhoneSetting.LDAP.SearchItem4Filter     | LDAP_Item_4_Filter     |
| Device.Services.VoiceService. {i}.X_CISCO_PhoneSetting.LDAP.DisplayAttr           | LDAP_Display_Attrs     |
| Device.Services.VoiceService. {i}.X_CISCO_PhoneSetting.LDAP.NumberMapping         | LDAP_Number_Mapping    |
| Device.Services.VoiceService. {i}.X_CISCO_UserSetting.                            | Saknas                 |
| Device.Services.VoiceService. {i}.X_CISCO_UserSetting.RingerVolume                | Ringer_Volume          |
| Device.Services.VoiceService. {i}.X_CISCO_UserSetting.SpeakerVolume               | Speaker_Volume         |
| Device.Services.VoiceService. {i}.X_CISCO_UserSetting.HandsetVolume               | Handset_Volume         |
| Device.Services.VoiceService. {i}.X_CISCO_UserSetting.HeadsetVolume               | Headset_Volume         |
| Device.Services.VoiceService. {i}.X_CISCO_UserSetting.PhoneBackground             | Phone_Background       |
| Device.Services.VoiceService. {i}.X_CISCO_UserSetting.PictureDownloadURL          | Picture_Download_URL   |
| Device.Services.VoiceService. {i}.X_CISCO_UserSetting.ElectronicHookSwitchControl | Ehook_Enable           |
| Device.Services.VoiceService. {i}.X_CISCO_UserSetting.ScreenSaverEnable           | Screen_Saver_Enable    |
| Device.Services.VoiceService. {i}.X_CISCO_UserSetting.ScreenSaverType             | Screen_Saver_Type      |
| Device.Services.VoiceService. {i}.X_CISCO_UserSetting.MissCallShortcut            | Miss_Call_Shortcut     |
| Device.Services.VoiceService. {i}.X_CISCO_UserSetting.AlertToneOff                | Alert_Tone_Off         |
| Device.Services.VoiceService. {i}.X_CISCO_UserSetting.LogoURL                     | Logo_URL               |



| TR-069-parametern                                                                  | XML-parametern                |
|------------------------------------------------------------------------------------|-------------------------------|
| Device.Services.VoiceService. {i}.X_CISCO_StarCode.                                | Saknas                        |
| Device.Services.VoiceService. {i}.X_CISCO_StarCode.ActivateBlockAnonymousCall      | Block_ANC_Act_Code            |
| Device.Services.VoiceService. {i}.X_CISCO_StarCode.ActivateBlockCallerId           | Block_CID_Act_Code            |
| Device.Services.VoiceService. {i}.X_CISCO_StarCode.ActivateBlockCallerIdNextCall   | Block_CID_Per_Call_Act_Code   |
| Device.Services.VoiceService. {i}.X_CISCO_StarCode.ActivateCallForwardAll          | Cfwd_All_Act_Code             |
| Device.Services.VoiceService. {i}.X_CISCO_StarCode.ActivateCallForwardBusy         | Cfwd_Busy_Act_Code            |
| Device.Services.VoiceService. {i}.X_CISCO_StarCode.ActivateCallForwardNoAnswer     | Cfwd_No_Ans_Act_Code          |
| Device.Services.VoiceService. {i}.X_CISCO_StarCode.ActivateCallWaiting             | CW_Act_Code                   |
| Device.Services.VoiceService. {i}.X_CISCO_StarCode.ActivateCallWaitingNextCall     | CW_Per_Call_Act_Code          |
| Device.Services.VoiceService. {i}.X_CISCO_StarCode.ActivateDoNotDisturb            | DND_Act_Code                  |
| Device.Services.VoiceService. {i}.X_CISCO_StarCode.ActivateSecureCall              | Secure_All_Call_Act_Code      |
| Device.Services.VoiceService. {i}.X_CISCO_StarCode.ActivateSecureCallNextCall      | Secure_One_Call_Act_Code      |
| Device.Services.VoiceService. {i}.X_CISCO_StarCode.BlindTransfer                   | Blind_Transfer_Code           |
| Device.Services.VoiceService. {i}.X_CISCO_StarCode.CallPark                        | Call_Park_Code                |
| Device.Services.VoiceService. {i}.X_CISCO_StarCode.CallPickup                      | Call_Pickup_Code              |
| Device.Services.VoiceService. {i}.X_CISCO_StarCode.CallReturn                      | Call_Return_Code              |
| Device.Services.VoiceService. {i}.X_CISCO_StarCode.CallUnpark                      | Call_Unpark_Code              |
| Device.Services.VoiceService. {i}.X_CISCO_StarCode.DeactivateBlockAnonymousCall    | Block_ANC_Deact_Code          |
| Device.Services.VoiceService. {i}.X_CISCO_StarCode.DeactivateBlockCallerId         | Block_CID_Deact_Code          |
| Device.Services.VoiceService. {i}.X_CISCO_StarCode.DeactivateBlockCallerIdNextCall | Block_CID_Per_Call_Deact_Code |
| Device.Services.VoiceService. {i}.X_CISCO_StarCode.DeactivateCallForwardAll        | Cfwd_All_Deact_Code           |
| Device.Services.VoiceService. {i}.X_CISCO_StarCode.DeactivateCallForwardBusy       | Cfwd_Busy_Deact_Code          |
| Device.Services.VoiceService. {i}.X_CISCO_StarCode.DeactivateCallForwardNoAnswer   | Cfwd_No_Ans_Deact_Code        |
| Device.Services.VoiceService. {i}.X_CISCO_StarCode.DeactivateCallWaiting           | CW_Deact_Code                 |
| Device.Services.VoiceService. {i}.X_CISCO_StarCode.DeactivateCallWaitingNextCall   | CW_Per_Call_Deact_Code        |
| Device.Services.VoiceService. {i}.X_CISCO_StarCode.DeactivateDoNotDisturb          | DND_Deact_Code                |
| Device.Services.VoiceService. {i}.X_CISCO_StarCode.DeactivateSecureCal             | Secure_No_Call_Act_Code       |
| Device.Services.VoiceService. {i}.X_CISCO_StarCode.DeactivateSecureCallNextCall    | Secure_One_Call_Deact_Code    |
| Device.Services.VoiceService. {i}.X_CISCO_StarCode.GroupCallPickup                 | Group_Call_Pickup_Code        |
| Device.Services.VoiceService. {i}.X_CISCO_StarCode.PagingCode                      | Paging_Code                   |
| Device.Services.VoiceService. {i}.X_CISCO_StarCode.PreferCodecG711a                | Prefer_G711a_Code             |
| Device.Services.VoiceService. {i}.X_CISCO_StarCode.PreferCodecG711u                | Prefer_G711u_Code             |

| TR-069-parametern                                                                                                       | XML-parametern     |
|-------------------------------------------------------------------------------------------------------------------------|--------------------|
| Device.Services.VoiceService. {i}.X_CISCO_StarCode.PreferCodecG722                                                      | Prefer_G722_Code   |
| Device.Services.VoiceService. {i}.X_CISCO_StarCode.PreferCodecG7222                                                     | Prefer_G722.2_Code |
| Device.Services.VoiceService. {i}.X_CISCO_StarCode.PreferCodecG729a                                                     | Prefer_G729a_Code  |
| Device.Services.VoiceService. {i}.X_CISCO_StarCode.PreferCodeciLBC                                                      | Prefer_iLBC_Code   |
| Device.Services.VoiceService. {i}.X_CISCO_StarCode.PreferCodeciSAC                                                      | Prefer_ISAC_Code   |
| Device.Services.VoiceService. {i}.X_CISCO_StarCode.PreferCodecOPUS                                                      | Prefer_OPUS_Code   |
| Device.Services.VoiceService. {i}.X_CISCO_StarCode.UseOnlyCodecG711a                                                    | Force_G711a_Code   |
| Device.Services.VoiceService. {i}.X_CISCO_StarCode.UseOnlyCodecG711u                                                    | Force_G711u_Code   |
| Device.Services.VoiceService. {i}.X_CISCO_StarCode.UseOnlyCodecG722                                                     | Force_G722_Code    |
| Device.Services.VoiceService. {i}.X_CISCO_StarCode.UseOnlyCodecG7222                                                    | Force_G722.2_Code  |
| Device.Services.VoiceService. {i}.X_CISCO_StarCode.UseOnlyCodecG729a                                                    | Force_G729a_Code   |
| Device.Services.VoiceService. {i}.X_CISCO_StarCode.UseOnlyCodeciLBC                                                     | Force_iLBC_Code    |
| Device.Services.VoiceService. {i}.X_CISCO_StarCode.UseOnlyCodeciSAC                                                     | Force_ISAC_Code    |
| Device.Services.VoiceService. {i}.X_CISCO_StarCode.UseOnlyCodecOPUS                                                     | Force_OPUS_Code    |
|                                                                                                                         | Saknas             |
|                                                                                                                         | Saknas             |
| *(1) Vi stöder sådan TR-069-konfiguration, men ingen motsvarande parameter på webb/GUI                                  | Saknas             |
| *(2) Vi stöder sådan TR-069-konfiguration, men kan anges endast med Ja                                                  | Saknas             |
| *(3) i=0 G.711MuLaw i=1 G.711ALaw i=2 G.729a i=3 G.722 i=4 G.722.2 i=5 iLBC i=6 (88xx iSAC) (78xx OPUS) i=7 OPUS (88xx) | Saknas             |
| *(4) Endast tillgänglig på 8851/8861/8865                                                                               | Saknas             |
| *(5) Den här parametern avser global inställning, inte per anknytning                                                   | Saknas             |
| *(6) Det här leder till codec <i> på raden <i> aktivera/inaktivera för codec <i>, se *(4)                               | Saknas             |
| *(7) Endast med sidvagn. På mountlake heter den LCD-kontrast för Attendant Console                                      | Saknas             |
| Enhet.                                                                                                                  | Saknas             |
| Device.DeviceSummary                                                                                                    | Saknas             |
| Device.Services.                                                                                                        | Saknas             |
| Device.Services.VoiceServiceNumberOfEntries                                                                             |                    |
| Device.DeviceInfo.                                                                                                      | Saknas             |
| Device.DeviceInfo.Manufacturer                                                                                          | Saknas             |
| Device.DeviceInfo.ManufacturerOUI                                                                                       | Saknas             |
| Device.DeviceInfo.ModelName                                                                                             | Saknas             |

| TR-069-parametern                                 | XML-parametern       |
|---------------------------------------------------|----------------------|
| Device.DeviceInfo.Description                     | Saknas               |
| Device.DeviceInfo.ProductClass                    | Saknas               |
| Device.DeviceInfo.SerialNumber                    | Saknas               |
| Device.DeviceInfo.HardwareVersion                 | Saknas               |
| Device.DeviceInfo.SoftwareVersion                 | Saknas               |
| Device.DeviceInfo.EnabledOptions                  | Saknas               |
| Device.DeviceInfo.AdditionalHardwareVersion       | Saknas               |
| Device.DeviceInfo.AdditionalSoftwareVersion       | Saknas               |
| Device.DeviceInfo.ProvisioningCode                | Saknas               |
| Device.DeviceInfo.DeviceStatus                    | Saknas               |
| Device.DeviceInfo.UpTime                          | Saknas               |
| Device.ManagementServer.                          | Saknas               |
| Device.ManagementServer.URL                       | Saknas               |
| Device.ManagementServer.Username                  | Saknas               |
| Device.ManagementServer.Password                  | Saknas               |
| Device.ManagementServer.PeriodicInformEnable      | Saknas               |
| Device.ManagementServer.PeriodicInformInterval    | Saknas               |
| Device.ManagementServer.PeriodicInformTime        | Saknas               |
| Device.ManagementServer.ParameterKey              | Saknas               |
| Device.ManagementServer.ConnectionRequestURL      | Saknas               |
| Device.ManagementServer.ConnectionRequestUsername | Saknas               |
| Device.ManagementServer.ConnectionRequestPassword | Saknas               |
| Device.GatewayInfo.                               | Saknas               |
| Device.GatewayInfo.ManufacturerOUI                | Saknas               |
| Device.GatewayInfo.ProductClass                   | Saknas               |
| Device.GatewayInfo.SerialNumber                   | Saknas               |
| Device.Time.                                      | Saknas               |
| Device.Time.NTPServer1                            | Primary_NTP_Server   |
| Device.Time.NTPServer2                            | Secondary_NTP_Server |
| Device.Time.CurrentLocalTime                      | Saknas               |
| Device.Time.LocalTimeZone                         | Time_Zone            |
| Device.Time.X_CISCO_TimeFormat                    | Time_Format          |

| TR-069-parametern                              | XML-parametern               |
|------------------------------------------------|------------------------------|
| Device.Time.X_CISCO_DateFormat                 | Date_Format                  |
| Device.LAN.                                    | Saknas                       |
| Device.LAN.X_CISCO_IPMode                      | IP_Mode                      |
| Device.LAN.AddressingType                      | Connection_Type              |
| Device.LAN.IPAddress                           | Static_IP                    |
| Device.LAN.SubnetMask                          | Nätmask                      |
| Device.LAN.DefaultGateway                      | Gateway                      |
| Device.LAN.DNSServers                          | Primary_DNS                  |
| Device.LAN.MACAddress                          | Saknas                       |
| Device.LAN.DHCPOptionNumberOfEntries           | Saknas                       |
| Device.LAN.DHCPOption.                         | Saknas                       |
| Device.LAN.DHCPOption. {i}.                    | Saknas                       |
| Device.LAN.DHCPOption. {i}.Request             | DHCP_Option_To_Use           |
| Device.LAN.DHCPOption. {i}.Tag                 | DHCP_Option_To_Use           |
| Device.LAN.DHCPOption. {i}.Value               | DHCP_Option_To_Use           |
| Device.Ethernet.                               | Saknas                       |
| Device.Ethernet.X_CISCO_CDP                    | Enable_CDP                   |
| Device.Ethernet.X_CISCO_LLDP                   | Enable_LLDP-MED              |
| Device.Ethernet.X_CISCO_EnableVLAN             | Enable_VLAN                  |
| Device.Ethernet.X_CISCO_VLANID                 | VLAN_ID                      |
| Device.X_CISCO_Language.                       | Saknas                       |
| Device.X_CISCO_Language.DictionaryServerScript | Dictionary_Server_Script     |
| Device.X_CISCO_Language.LanguageSelection      | Language_Selection           |
| Device.X_CISCO_Language.Locale                 | Språk                        |
| Device.X_CISCO_XmlService.                     | Saknas                       |
| Device.X_CISCO_XmlService.Password             | XML_Password                 |
| Device.X_CISCO_XmlService.UserName             | XML_User_Name                |
| Device.X_CISCO_XmlService.XMLAppServiceName    | XML_Application_Service_Name |
| Device.X_CISCO_XmlService.XMLAppServiceURL     | XML_Application_Service_URL  |
| Device.X_CISCO_XmlService.XMLDirServiceName    | XML_Directory_Service_Name   |
| Device.X_CISCO_XmlService.XMLDirServiceURL     | XML_Directory_Service_URL    |
| Device.X_CISCO_XmlService.CISCOXMLEXEEnable    | CISCO_XML_EXE_Enable         |

| TR-069-parametern                             | XML-parametern            |
|-----------------------------------------------|---------------------------|
| Device.X_CISCO_XmlService.CISCOXMLEXEAuthMode | CISCO_XML_EXE_AUTH_MODE   |
| Device.X_CISCO_RestrictedAccessDomains        | Restricted_Access_Domains |
| Device.X_CISCO_EnableWebServer                | Enable_Web_Server         |
| Device.X_CISCO_WebProtocol                    | Enable_Protocol           |
| Device.X_CISCO_EnableDirectActionUrl          | Enable_Direct_Action_Url  |
| Device.X_CISCO_SessionMaxTimeout              | Session_Max_Timeout       |
| Device.X_CISCO_SessionIdleTimeout             | Session_Idle_Timeout      |
| Device.X_CISCO_WebServerPort                  | Web_Server_Port           |
| Device.X_CISCO_EnableWebAdminAccess           | Enable_Web_Admin_Access   |
| Device.X_CISCO_HostName                       | Host_Name                 |
| Device.X_CISCO_Domain                         | Domän                     |
| Device.X_CISCO_UpgradeErrorRetryDelay         | Upgrade_Error_Retry_Delay |
| Device.X_CISCO_UpgradeRule                    | Upgrade_Rule              |
| Device.X_CISCO_ProfileRule                    | Profile_Rule              |
| Device.X_CISCO_UserConfigurableResync         | User_Configurable_Resync  |
| Device.X_CISCO_HTTPReportMethod               | HTTP_Report_Method        |
| Device.X_CISCO_CWMPV1dot2Support              | CWMP_V1.2_Support         |

