

# CE 9.5

## Guía del usuario de Cisco TelePresence SX10 y SX20



Contenido

# Contenido de esta guía

Contenido de esta guía .....	2	Acerca del modo En reposo .....	19
<b>Introducción a las videoconferencias</b>		Desvío de todas las llamadas .....	20
Descripción de la pantalla .....	4	Acerca del reenvío .....	20
Consejos de funcionamiento .....	4	<b>Proximidad inteligente</b>	
Descripción del control remoto (I) .....	5	Acerca de la señal de ultrasonido de Cisco Proximity .....	22
Consejos de funcionamiento .....	5	Acerca de la función de proximidad .....	22
Descripción del control remoto (II) .....	6	<b>Intercambio de contenido</b>	
Consejos de funcionamiento .....	6	Iniciar o detener la presentación .....	24
<b>Videollamadas</b>		Acerca del uso compartido de contenido .....	24
Realizar una llamada desde la lista de contactos .....	8	Cambiar el diseño de la presentación durante una llamada ....	25
Acerca de la lista de contactos .....	8	Acerca del diseño de la presentación .....	25
Editar un contacto antes de llamar .....	9	<b>Reuniones programadas</b>	
Acerca de la edición .....	9	Participar en una reunión programada .....	27
Editar la velocidad de llamada y realización de la llamada .....	10	Participación en una reunión .....	27
Acerca de la velocidad de la llamada .....	10	<b>Contactos</b>	
Realizar una llamada con el nombre, el número o la dirección IP11		Agregar a alguien a Favoritos fuera de una llamada .....	29
Acerca de la realización de llamadas .....	11	Acerca de las listas Directorio, Recientes y Favoritos .....	29
Agregar nuevos participantes a una llamada existente .....	12	Agregar a alguien a Favoritos durante una llamada .....	30
Acerca de las conferencias de vídeo .....	12	Acerca de Favoritos .....	30
Desconectar a un participante de una conferencia .....	13	<b>Control de la cámara</b>	
Acerca de las conferencias de vídeo .....	13	Ver la configuración de la cámara (cámara local) .....	32
Recibir llamadas .....	14	Acerca de la configuración de la cámara .....	32
Si alguien le llama .....	14	Control de cámara remoto .....	33
Recibir llamadas adicionales durante una llamada .....	15	Acerca del control de cámara remoto .....	33
Expansión de la llamada .....	15	Mover la PiP de vista propia .....	34
Transferir una llamada en curso .....	16	Motivos para mover la vista propia .....	34
Cambiar el diseño de la pantalla .....	17	<b>Configuración</b>	
Acerca del diseño .....	17	Acceso a la configuración .....	36
Activar No molestar .....	18	Acerca de la configuración .....	36
Acerca de No molestar .....	18		
Activar el modo En reposo .....	19		

Todas las entradas del índice de contenido son hipervínculos activos en los que se puede hacer clic y que abren el artículo correspondiente.

Para pasar de un capítulo a otro, también puede hacer clic en los iconos de la barra lateral.

**Nota:** Algunas de las funciones descritas en la presente guía son opcionales y es posible que no estén disponibles en su sistema.

# Introducción a las videoconferencias

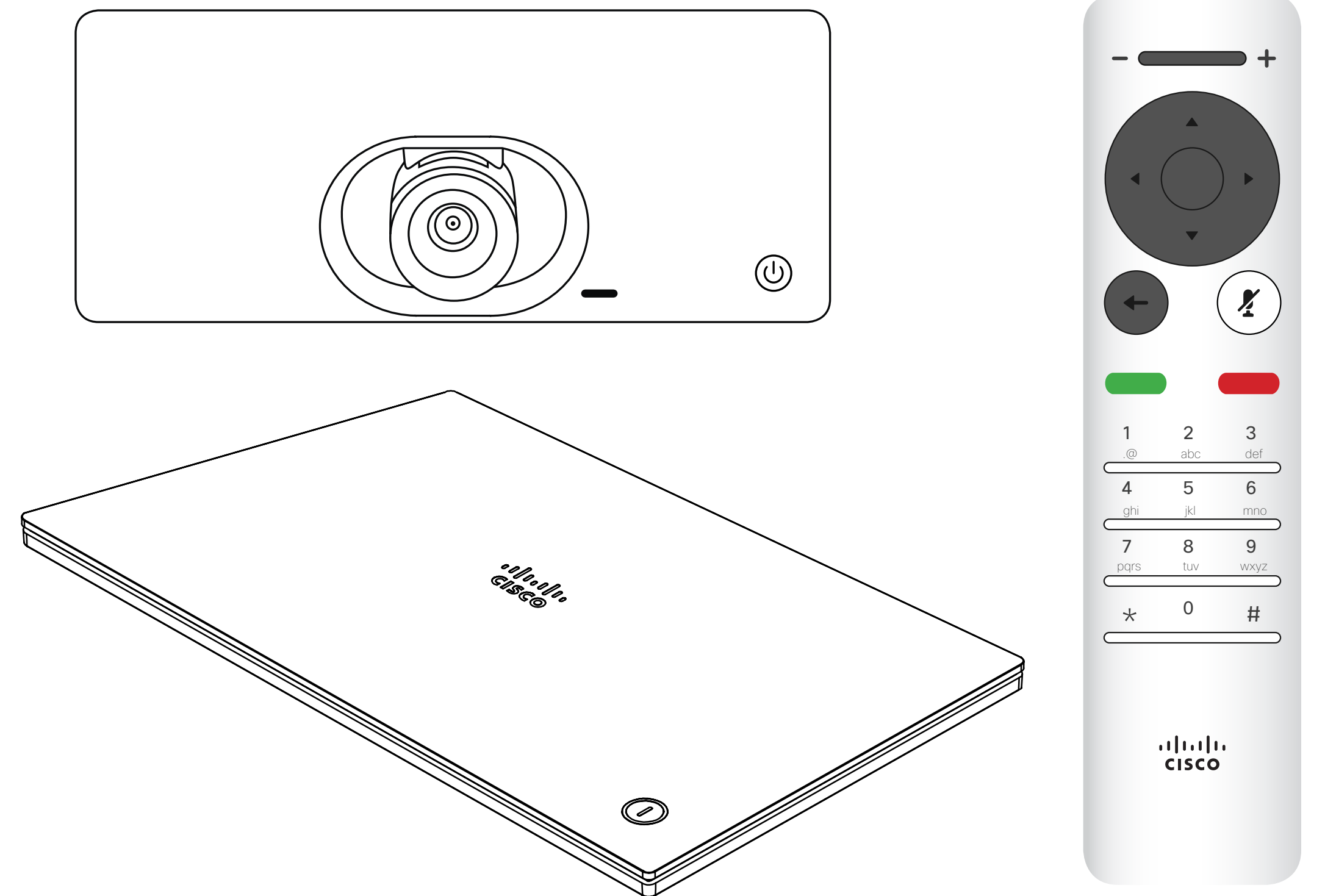

# Descripción de la pantalla

La esquina superior izquierda de la pantalla contiene el icono *Más* (➤) que proporciona acceso al *modo En reposo*, la *información del sistema* y la característica *No molestar*.

El icono de menú **Control de cámara** se encuentra en la esquina superior derecha de la pantalla.

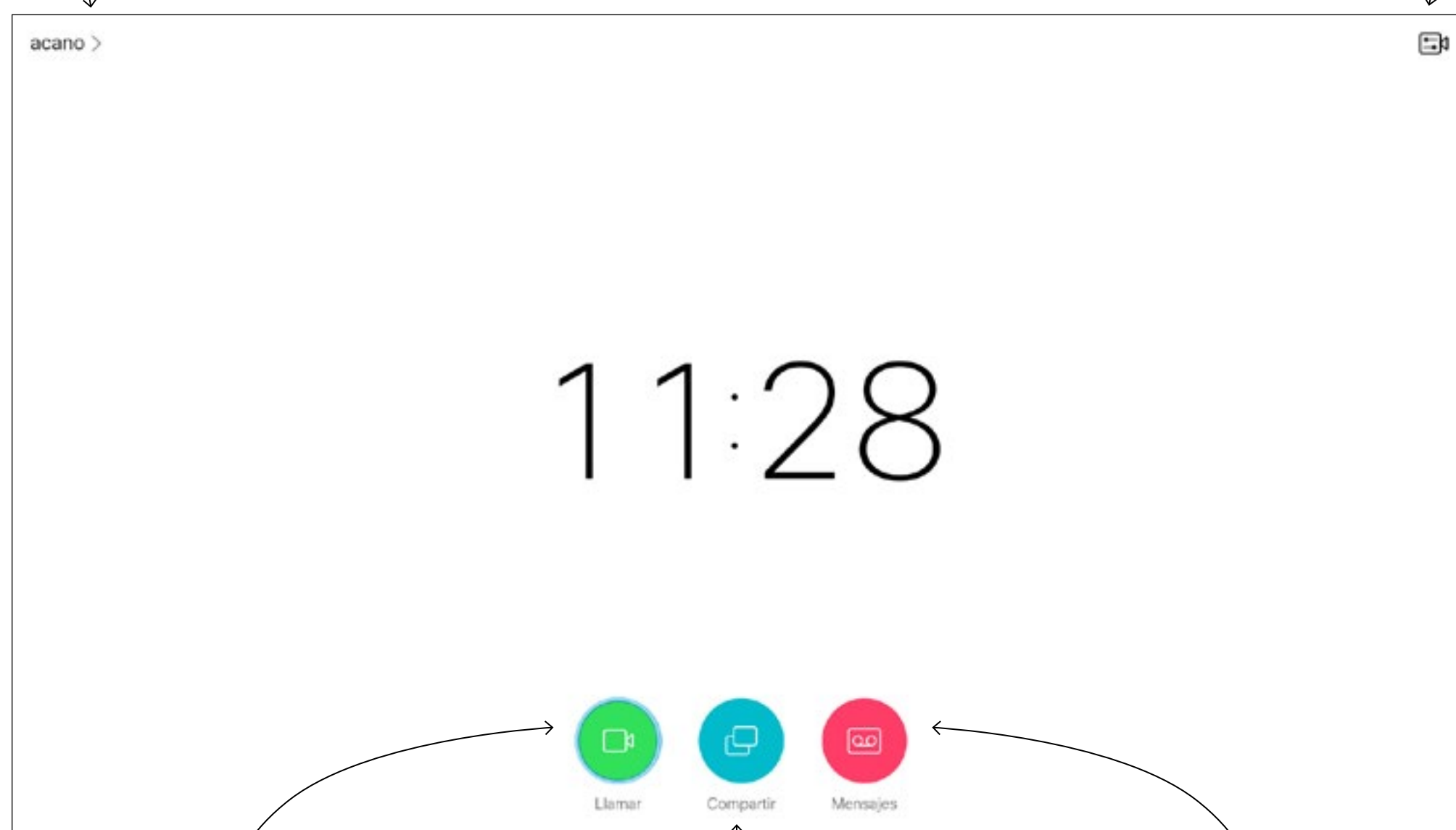

El botón *Llamar* se encuentra a la izquierda en la parte inferior de la pantalla.

El botón *Compartir* se encuentra a la derecha en la parte inferior de la pantalla.

Si dispone de un sistema de mensajería, acceda a los mensajes desde aquí.

## Consejos de funcionamiento

Use los controles de **cursor** del control remoto para desplazarse por la pantalla y pulse **Aceptar/Intro** para abrir el campo del menú seleccionado.

Use la tecla **Cancelar** para salir de un menú (y volver a la pantalla principal) descartando todos los cambios. Use la tecla **Atrás** para volver atrás un paso.

En las siguientes páginas se describen los botones del control remoto.

La función **Intelligent Proximity** permite compartir, ver y capturar de forma inalámbrica contenido de un sistema de vídeo en el suyo propio. También puede usar su dispositivo para controlar la llamada en el sistema de vídeo. Consulte también [“Proximidad inteligente” en la página 21](#).

**Sugerencia** En el modo No molestar, los tonos están en silencio y los intentos de llamada realizados por otros usuarios para ponerse en contacto con usted aparecen como llamadas perdidas. Sin embargo, usted puede realizar las llamadas que desee.

De forma predeterminada, hay un tiempo de espera de 60 minutos en la función No molestar (después, el sistema volverá al funcionamiento normal), pero puede que el equipo de asistencia de vídeo haya cambiado este ajuste.

# Descripción del control remoto (I)

## Consejos de funcionamiento



Parte izquierda de los controles de botón de la parte superior **Menos volumen/Reducir**.

Parte derecha de los controles de botón de la parte superior **Más volumen/Aumentar**.

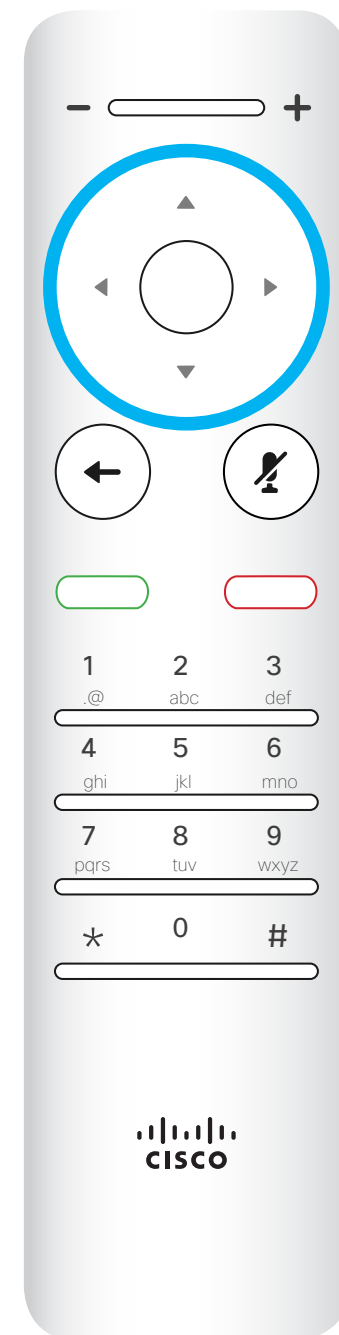

Para utilizar las teclas **Selector de campo/Cursor**, use las teclas de perímetro del campo circular (**Izquierda/Derecha/Arriba/Abajo**).

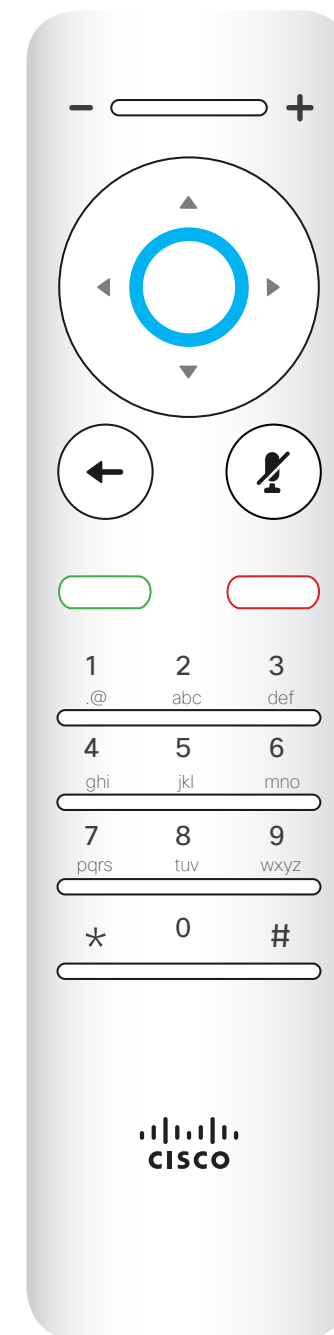

Para **Aceptar/Introducir**, use la tecla circular central.

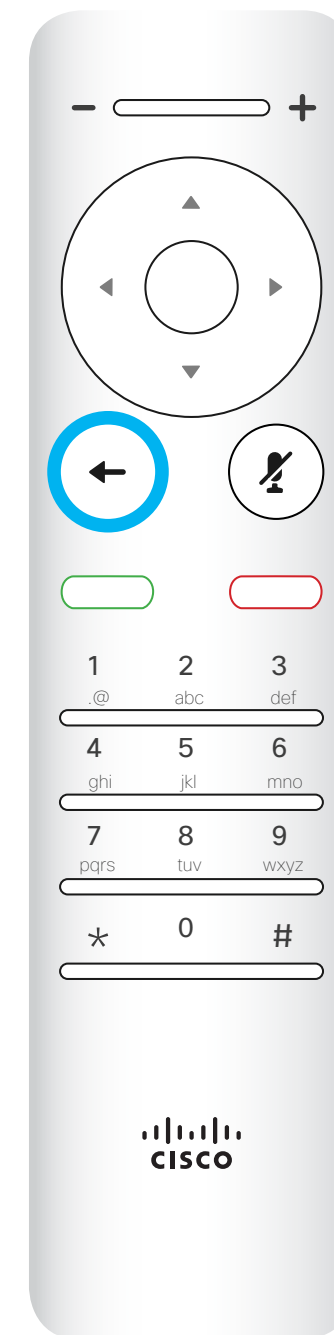

Para **Volver un paso atrás** utilice la tecla circular izquierda.

Use los controles de **cursor** para desplazarse por la pantalla y pulse **Aceptar/Intro** para abrir el campo del menú seleccionado.

Use la tecla **Cancelar** para salir de un menú (y volver a la pantalla *principal*) descartando todos los cambios. Use la tecla **Atrás** para volver atrás un paso.



# Descripción del control remoto (II)

## Consejos de funcionamiento

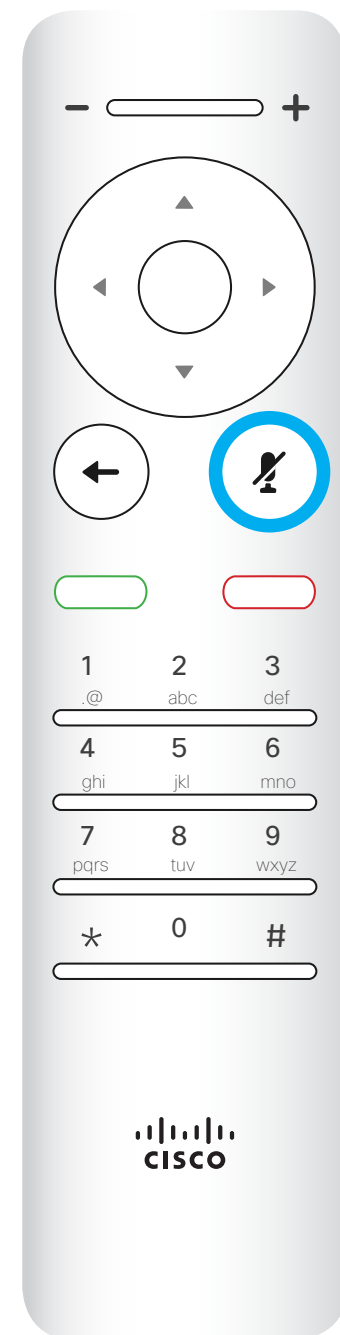

Para **Activar o desactivar silencio del micrófono**, utilice la tecla circular derecha.

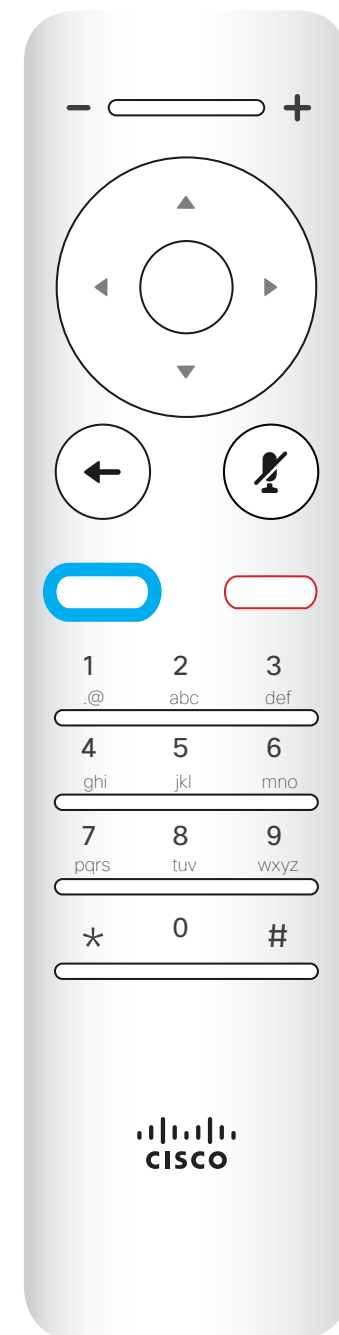

La tecla debajo de la empleada para **Volver** es el **botón de llamada/Aceptar llamada entrante** de color verde.

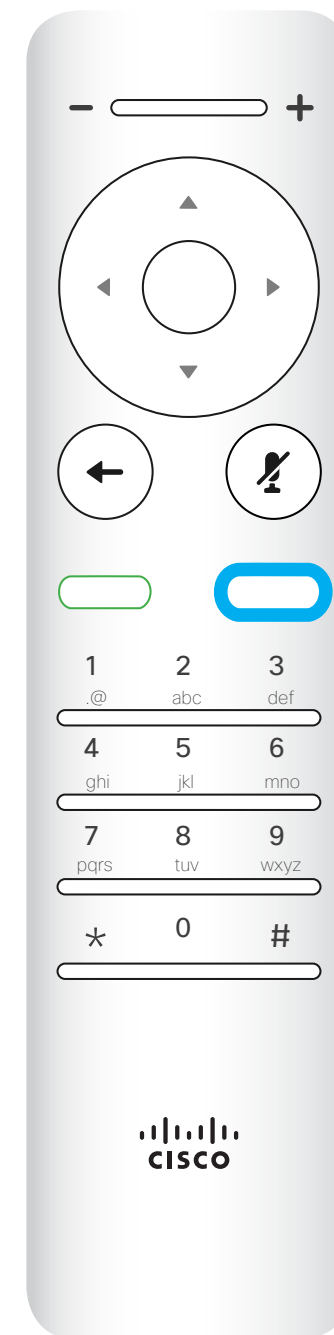

La tecla debajo de Silenciar sirve para **rechazar la llamada entrante/ finalizar la llamada/cancelar/volver a la pantalla principal** (fuera de las llamadas).

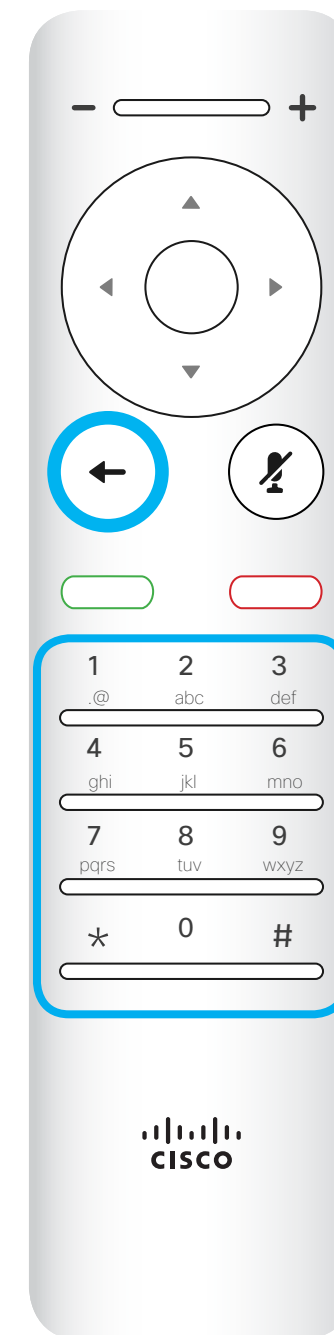

El **teclado** se utiliza para marcar el número de alguien o introducir números. Hay un punto que sobresale en el dígito 5 para facilitar la identificación de las teclas.

Use los controles de **cursor** para desplazarse por la pantalla y pulse **Aceptar/Intro** para abrir el campo del menú seleccionado.

Use la tecla **Cancelar** para salir de un menú (y volver a la pantalla *principal*) descartando todos los cambios. Use la tecla **Atrás** para volver atrás un paso.

# Videollamadas



# Realizar una llamada desde la lista de contactos

## Acerca de la lista de contactos



1 Asegúrese de que la opción *Llamar* (el icono más a la izquierda en la parte inferior de la pantalla) esté seleccionada y pulse **Aceptar** en el control remoto o el botón **Llamar** verde en el control remoto.

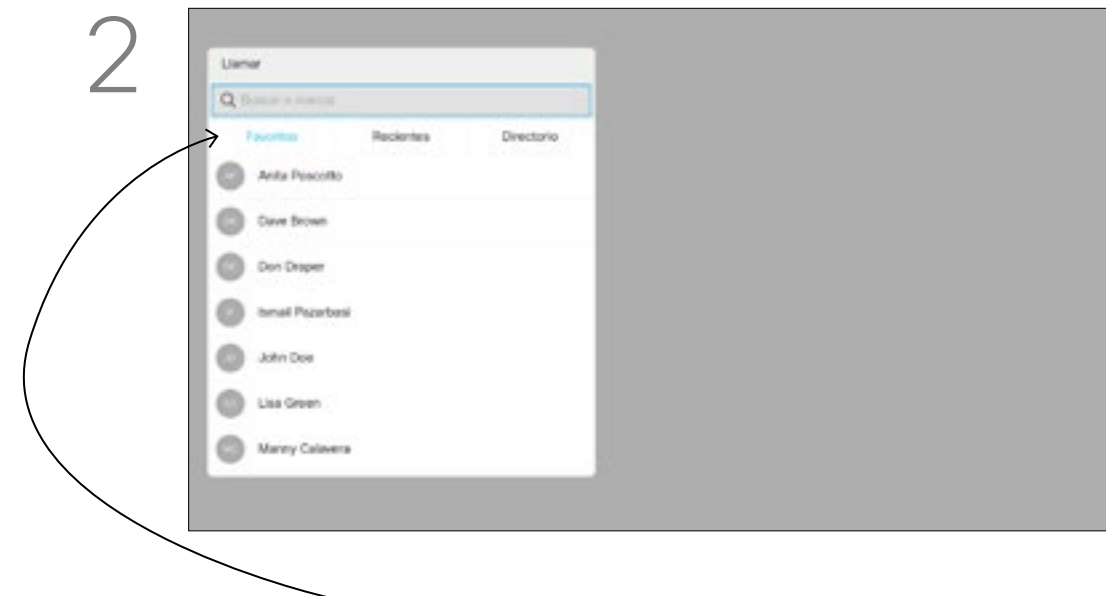

2 Aparecerá la lista de contactos. Use las teclas de **cursor** del control remoto para desplazarse por los campos *Favoritos*, *Recientes* y *Directorio* (horizontalmente) y avance por una de las listas.



3 Cuando localice la entrada, pulse **Aceptar** en el control remoto para abrir el menú *Llamar*.

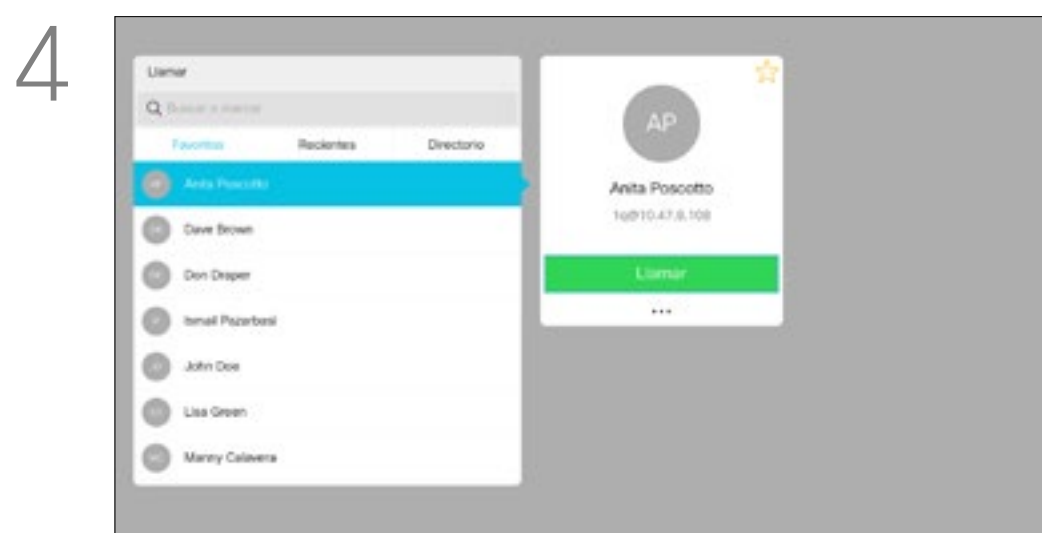

4 En el menú *Llamada*, pulse **Aceptar** o el botón **Llamar** verde en el control remoto para realizar la llamada.

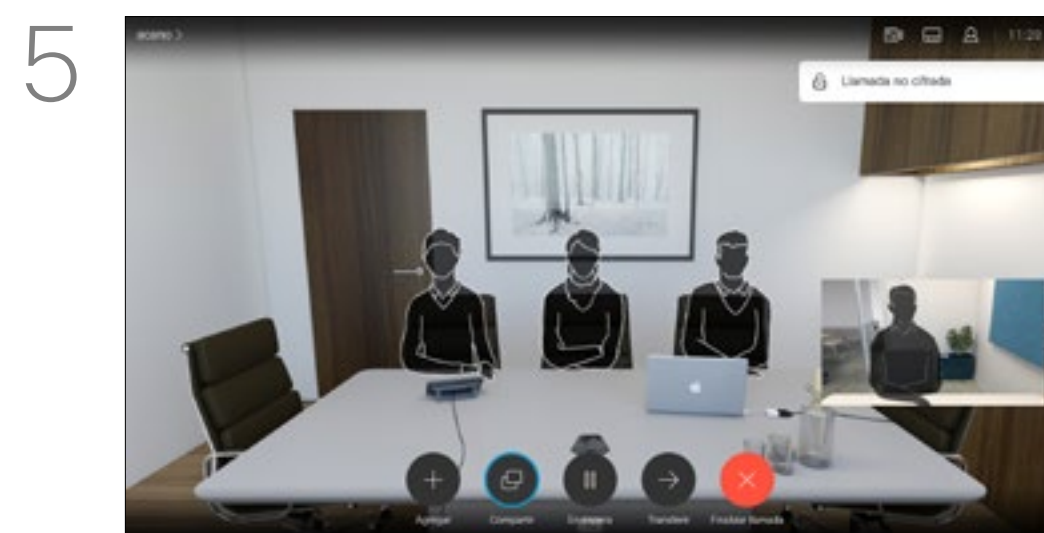

5 Pulse el botón **Finalizar llamada** rojo del control remoto o use las teclas de **cursor** para seleccionar *Finalizar llamada* en la pantalla y pulse **Aceptar** para finalizar la llamada.

La lista de contactos está formada por tres partes:

**Favoritos.** Es usted quien ha colocado ahí los contactos. Estas entradas suelen ser personas a las que llama con frecuencia o con las que tiene que contactar rápida y cómodamente de vez en cuando. Un favorito se indica con un asterisco dorado

**Directorio.** Será habitualmente un directorio corporativo instalado en el sistema por el equipo de asistencia de vídeo.

**Recientes.** Es una lista de las llamadas que ha efectuado, recibido o perdido anteriormente.

### Se aplican las opciones siguientes:

- Es posible teclear un nombre, un número o una dirección IP y se buscará automáticamente en todas las listas.
- Puede pulsar una pestaña y desplazarse por la lista o teclear un nombre o un número. La búsqueda quedará restringida a esa lista concreta.
- Puede agregar la entrada a la lista Favoritos, editar elementos de la entrada antes de llamar o cambiar la velocidad de llamada (el ancho de banda aplicado a la llamada).



# Editar un contacto antes de llamar

Acerca de la edición



1 Asegúrese de que la opción *Llamar* (el icono más a la izquierda en la parte inferior de la pantalla) esté seleccionada y pulse **Aceptar** en el control remoto o el botón **Llamar** verde en el control remoto.

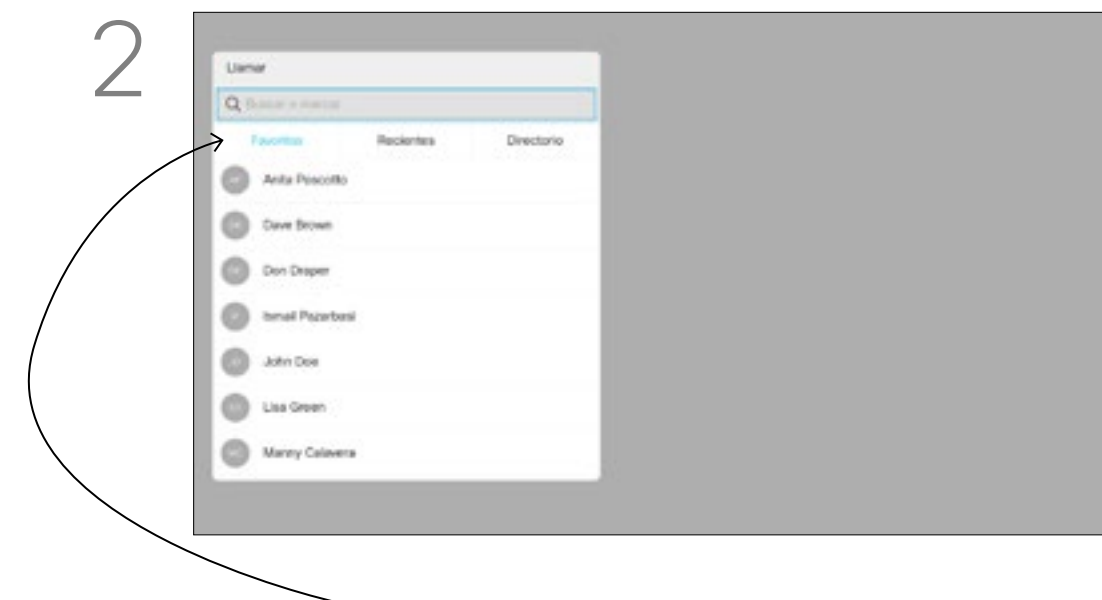

2 Use las teclas de **cursor** del control remoto para desplazarse por los campos *Favoritos*, *Recientes* y *Directorio* y avance por una de las listas.

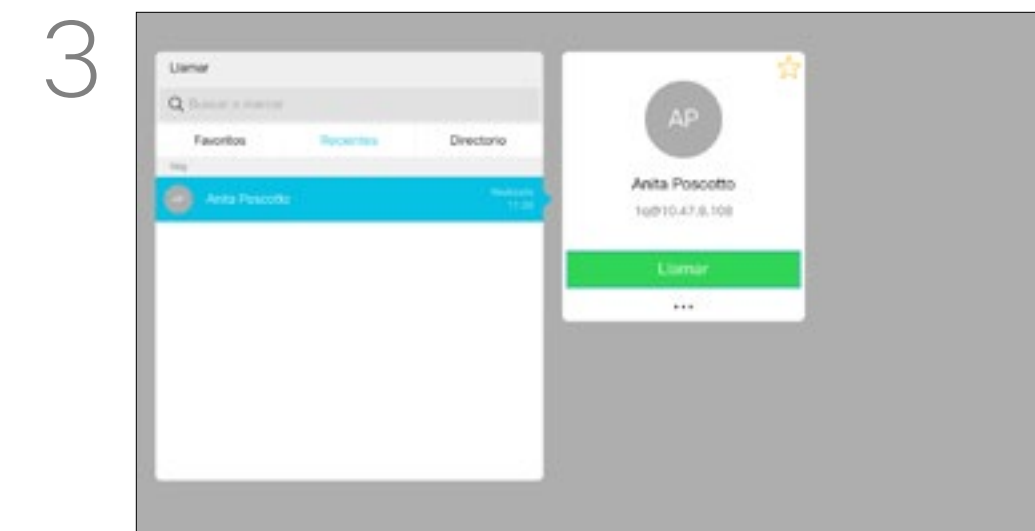

3 Cuando localice la entrada, pulse **Aceptar** en el control remoto para abrir el menú *Llamar*.

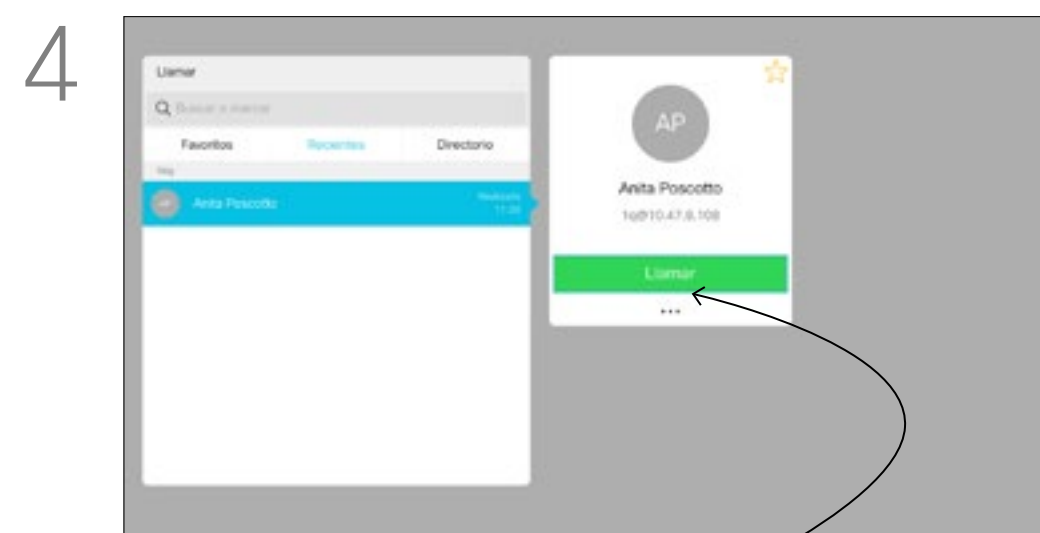

4 Utilice las teclas de **cursor** en el control remoto para desplazarse al campo *Más (...)* y pulse **Aceptar**.

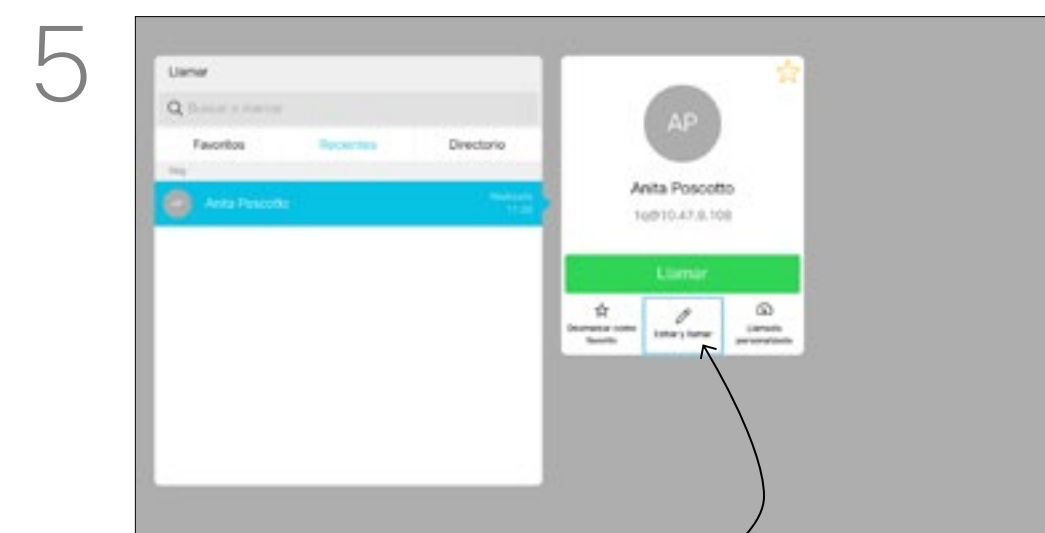

5 Baje a *Editar y llamar* (el campo central del menú *Más*) y pulse **Aceptar**.

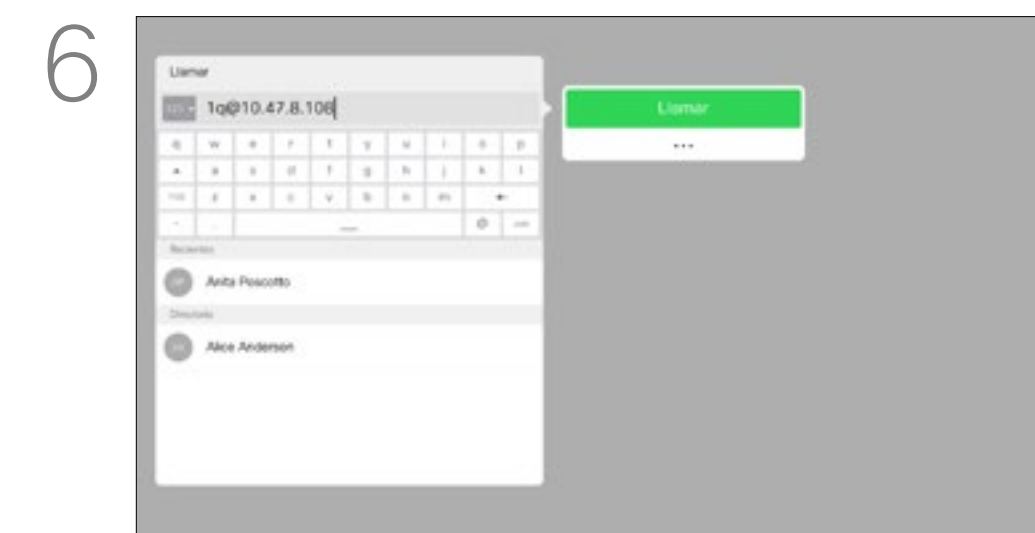

6 Edite la entrada según sea necesario y pulse el botón **Llamar** verde en el control remoto para realizar la llamada.

Para obtener más información sobre la lista de contactos, consulte la página anterior.

Puede que deba editar una entrada en una de las listas de contactos antes de realizar la llamada, por ejemplo, para agregar un prefijo, un sufijo o modificar la entrada y garantizar que la acción se realiza correctamente.

# Editar la velocidad de llamada y realización de la llamada

## Acerca de la velocidad de la llamada



1 Asegúrese de que la opción *Llamar* (el icono más a la izquierda en la parte inferior de la pantalla) esté seleccionada y pulse **Aceptar** en el control remoto o el botón **Llamar** verde en el control remoto.

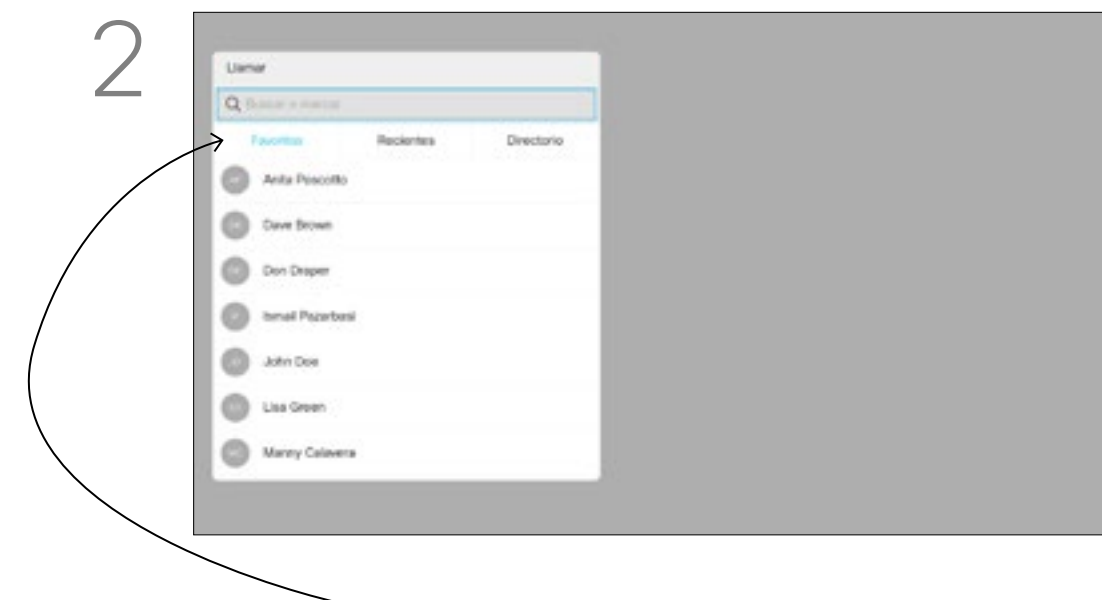

2 Use las teclas de **cursor** del control remoto para desplazarse por los campos *Favoritos*, *Recientes* y *Directorio* y avance por una de las listas.

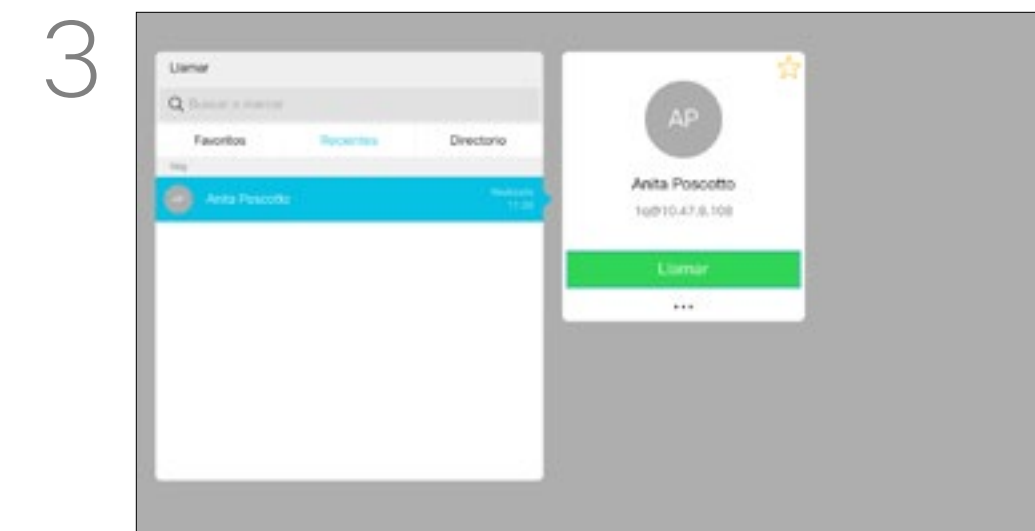

3 Cuando localice la entrada, pulse **Aceptar** en el control remoto para abrir el menú *Llamar*.

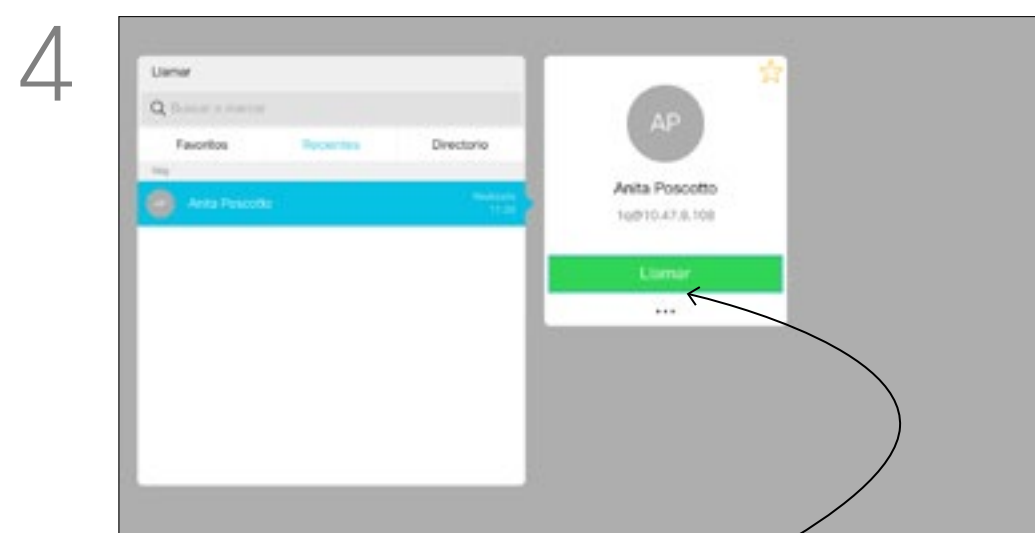

4 Utilice las teclas de **cursor** en el control remoto para desplazarse al campo *Más (...)* y pulse **Aceptar**.



5 Baje a *Personalizar llamada* y pulse **Aceptar**.



6 Utilice las teclas de **cursor** según sea necesario y pulse el botón verde **Llamar** en el control remoto para realizar la llamada.

La velocidad de llamada es el término utilizado para expresar el ancho de banda asignado a la llamada. Se mide en kbps (kilobits por segundo).

Cuanto mayor sea la velocidad de la llamada, mejor será la calidad, pero a costa de un mayor consumo del ancho de banda.

El sistema tiene una velocidad de llamada predeterminada. Normalmente la configura el equipo de asistencia de vídeo. En condiciones normales la velocidad de llamada la ajustará automáticamente el sistema, siempre que sea necesario.

Esto se realiza para evitar bloquear la llamada de vídeo al intentar llamar a alguien a una velocidad superior a la que admita su sistema y su conexión.

Si por alguna razón, se produce un error en la configuración automática de velocidad de llamada, también puede ajustarla manualmente como último recurso.

La velocidad de llamada no se puede cambiar durante una llamada, pero sí justo antes de efectuarla, como se muestra a la izquierda.

# Realizar una llamada con el nombre, el número o la dirección IP

Acerca de la realización de llamadas

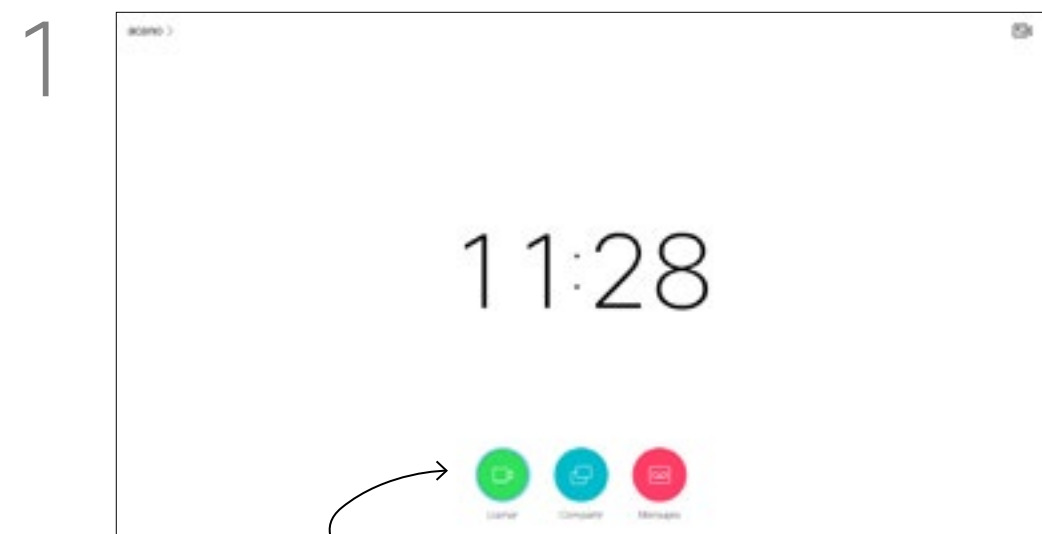

1 Asegúrese de que la opción *Llamar* (el icono más a la izquierda en la parte inferior de la pantalla) esté seleccionada y pulse **Aceptar** en el control remoto o el botón **Llamar** verde en el control remoto.

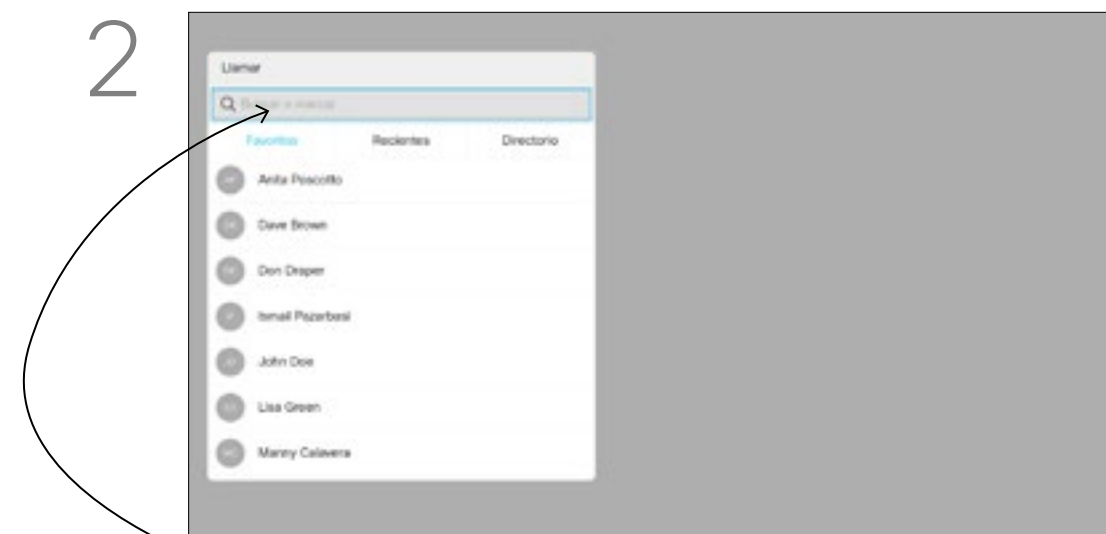

2 Use la tecla de **cursor** para ir al campo *Buscar o Marcar* en la parte superior del menú. Pulse **Aceptar**.



3 Para introducir números seleccione 123.



4 Para utilizar el teclado virtual, desplácese hacia abajo y sobre el teclado, seleccione los caracteres que desee. Pulse **Aceptar** para seleccionar un carácter.

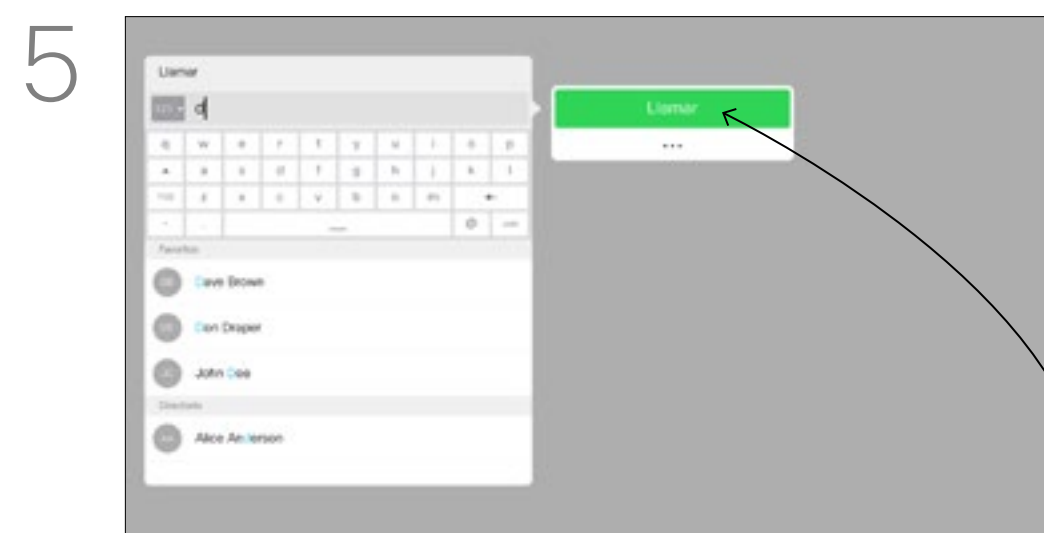

5 A continuación, pulse el botón **Llamar** verde en el control remoto para realizar la llamada. También puede desplazarse al icono *Llamar* y pulsar **Aceptar**.

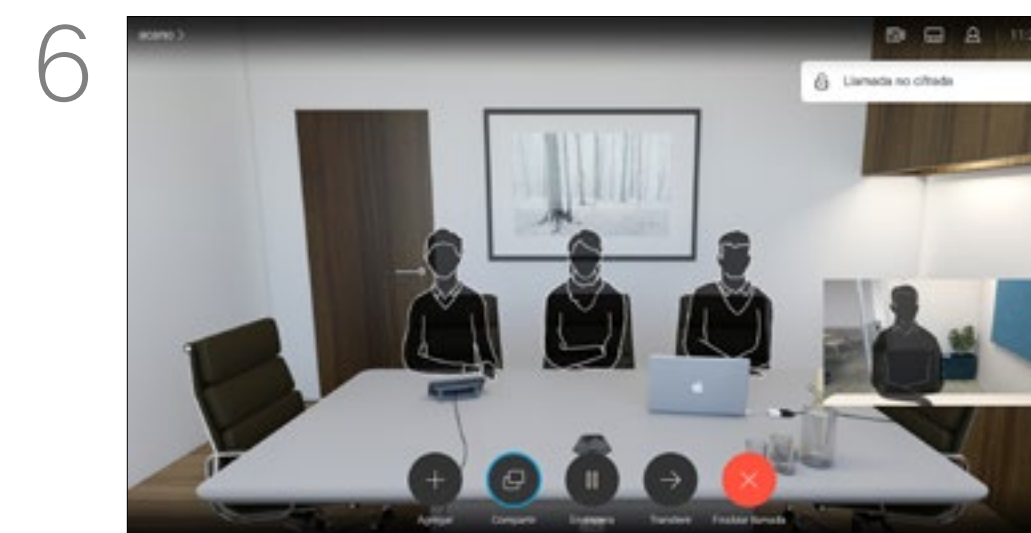

6 Pulse el botón **Finalizar llamada** rojo del control remoto o use las teclas de **cursor** para seleccionar *Finalizar llamada* y pulse **Aceptar** para finalizar la llamada.

Puede llamar a alguien que no aparezca en su lista de contactos escribiendo su nombre, dirección o número mediante el teclado virtual. Todas las personas a las que hayan llamado anteriormente aparecerán en la lista *Recientes* y podrá agregarlas a la lista de *Favoritos*. Esto se describe en la sección *Contactos*.

## Llamar mediante la dirección de vídeo

El procedimiento al usar una dirección de vídeo IP para llamar a alguien es similar. Solo hay que introducir la dirección y usar \* (el botón de asterisco de la esquina inferior izquierda del control remoto) como separador. El sistema lo interpretará como un separador válido de dirección IP y lo convertirá para que la dirección de vídeo se introduzca correctamente.



# Agregar nuevos participantes a una llamada existente

Acerca de las conferencias de vídeo

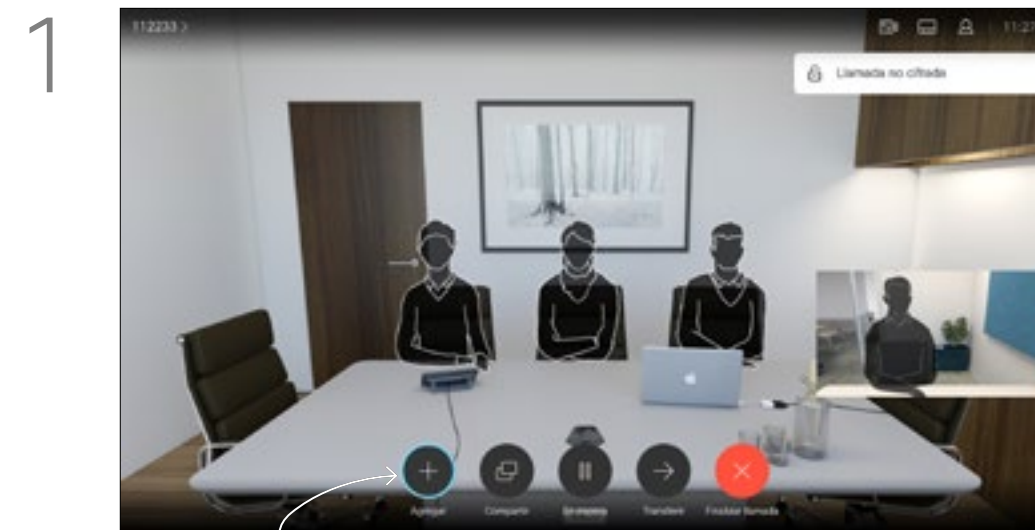

1 En una llamada, vaya a **Agregar** y pulse **Aceptar** en el control remoto. La llamada actual se pondrá en espera.

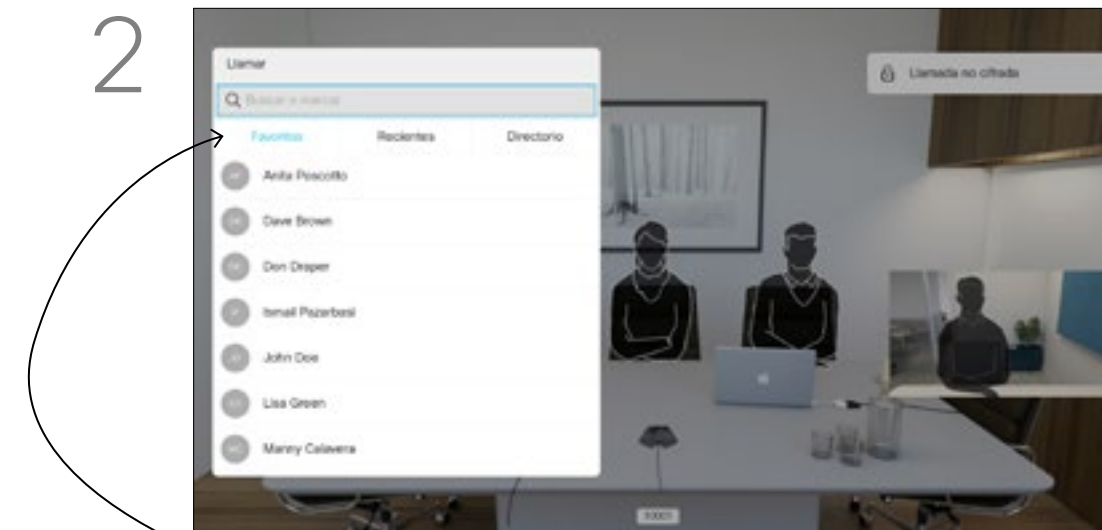

2 Localice al participante que desea agregar de la forma habitual. Pulse **Aceptar**.

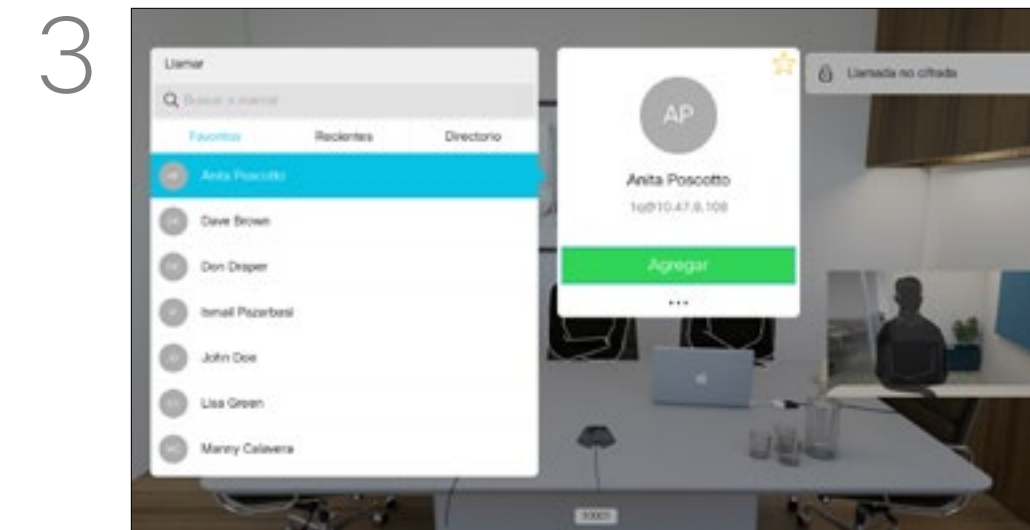

3 Vaya a **Agregar** y pulse **Aceptar** para convertir la llamada en una conferencia.



4 Las llamadas se combinarán.

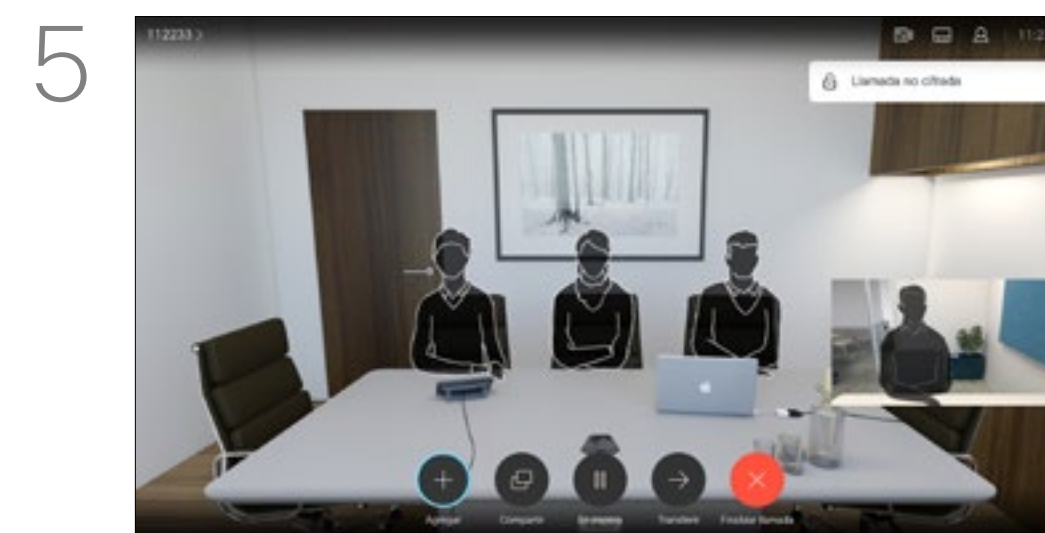

5 Si fuera necesario, repita el proceso para agregar a más participantes.

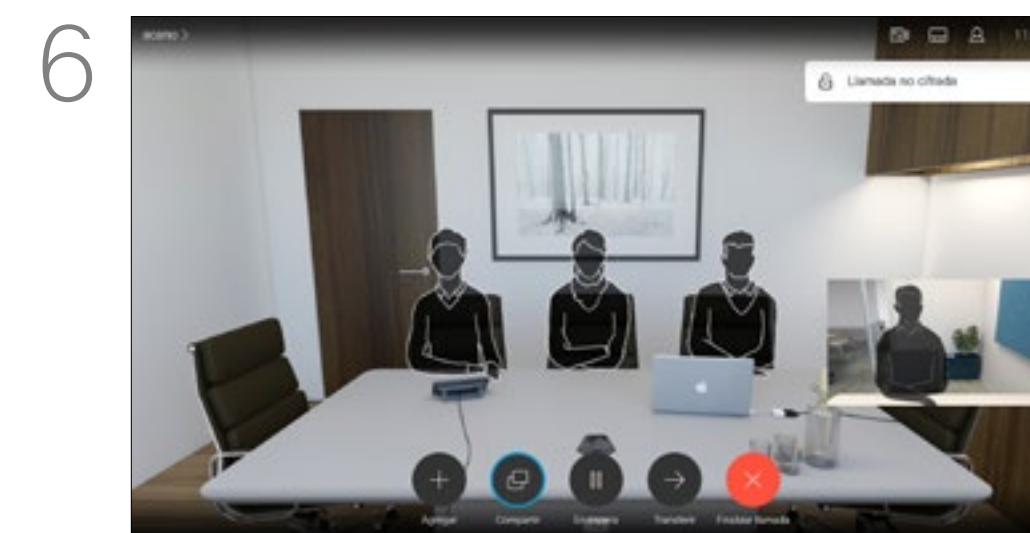

6 Pulse el botón **Finalizar llamada** rojo del control remoto o use las teclas de **cursor** para seleccionar *Finalizar llamada* y pulse **Aceptar** para finalizar la llamada.

La red de su sistema de vídeo puede contar con la capacidad de iniciar una conferencia de vídeo con varios participantes.

El número máximo de participantes admitidos en el sistema de vídeo depende de la configuración del sistema y de la infraestructura de vídeo. En caso de duda, póngase en contacto con el equipo de asistencia de vídeo.

Si desea iniciar una conferencia de vídeo, puede llamar a cada participante de uno en uno.

Si es quien inicia la conferencia, podrá finalizarla por completo. Sin embargo, los demás participantes solo podrán desconectarse a ellos mismos.

# Desconectar a un participante de una conferencia

Acerca de las conferencias de vídeo

La capacidad de realizar una conferencia de vídeo desde su sistema de vídeo es una función opcional que podría o no estar disponible para su sistema.

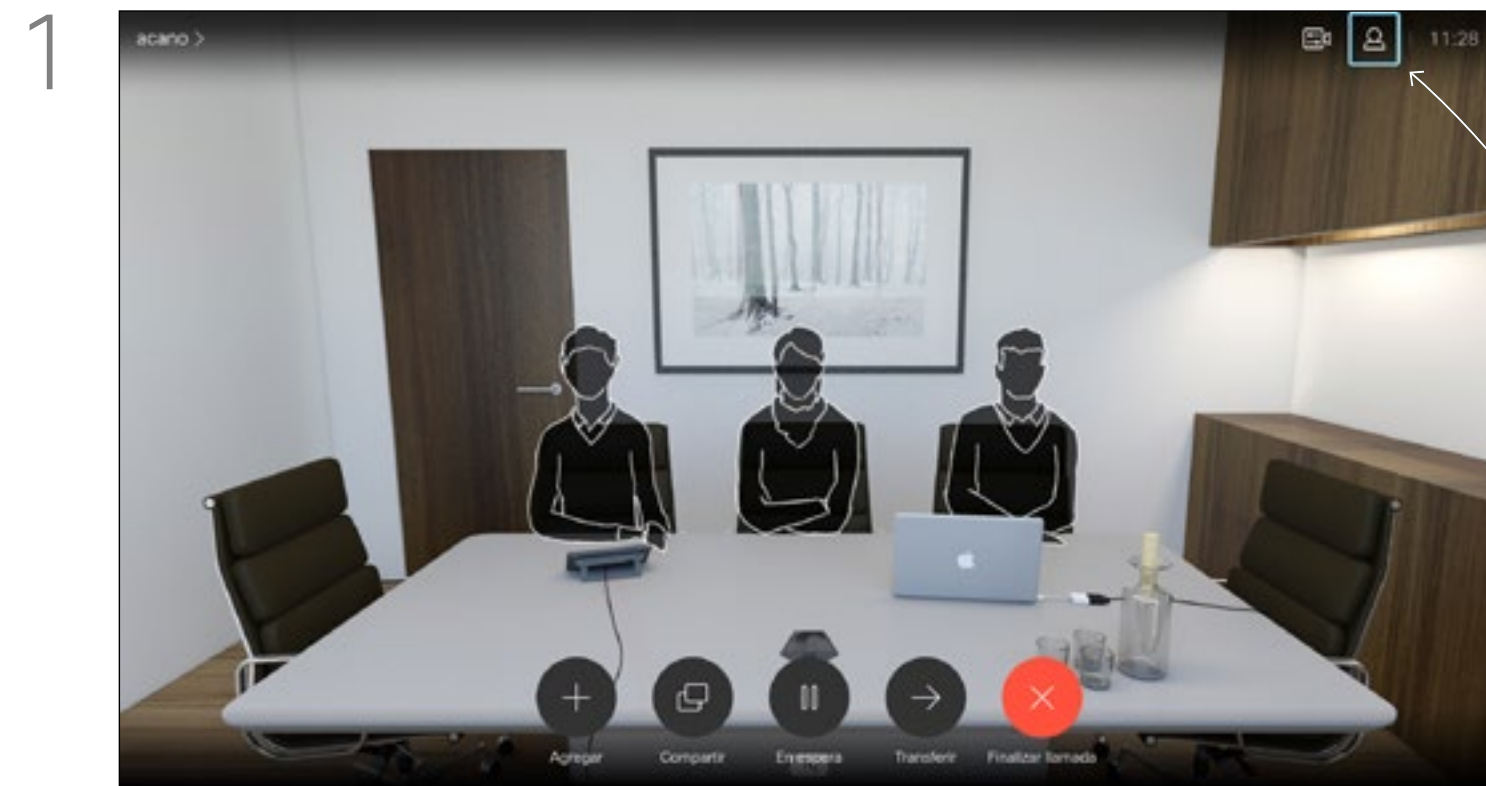

Durante una llamada, vaya al icono *Participantes* en la esquina superior derecha (como se muestra) y pulse **Aceptar** para abrir la lista de participantes.

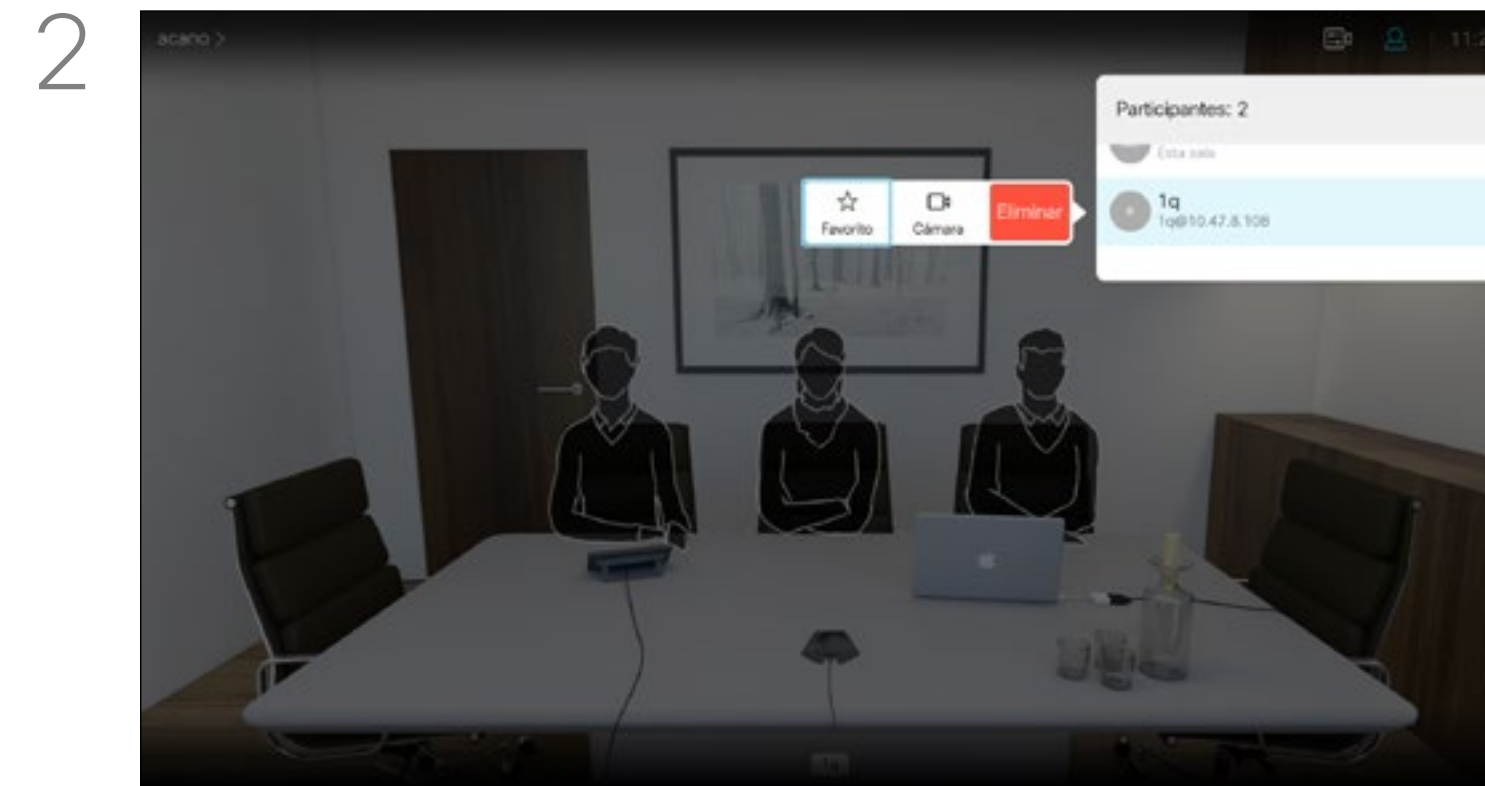

Desplácese hasta el participante que desea quitar de la conferencia y pulse **Aceptar**.

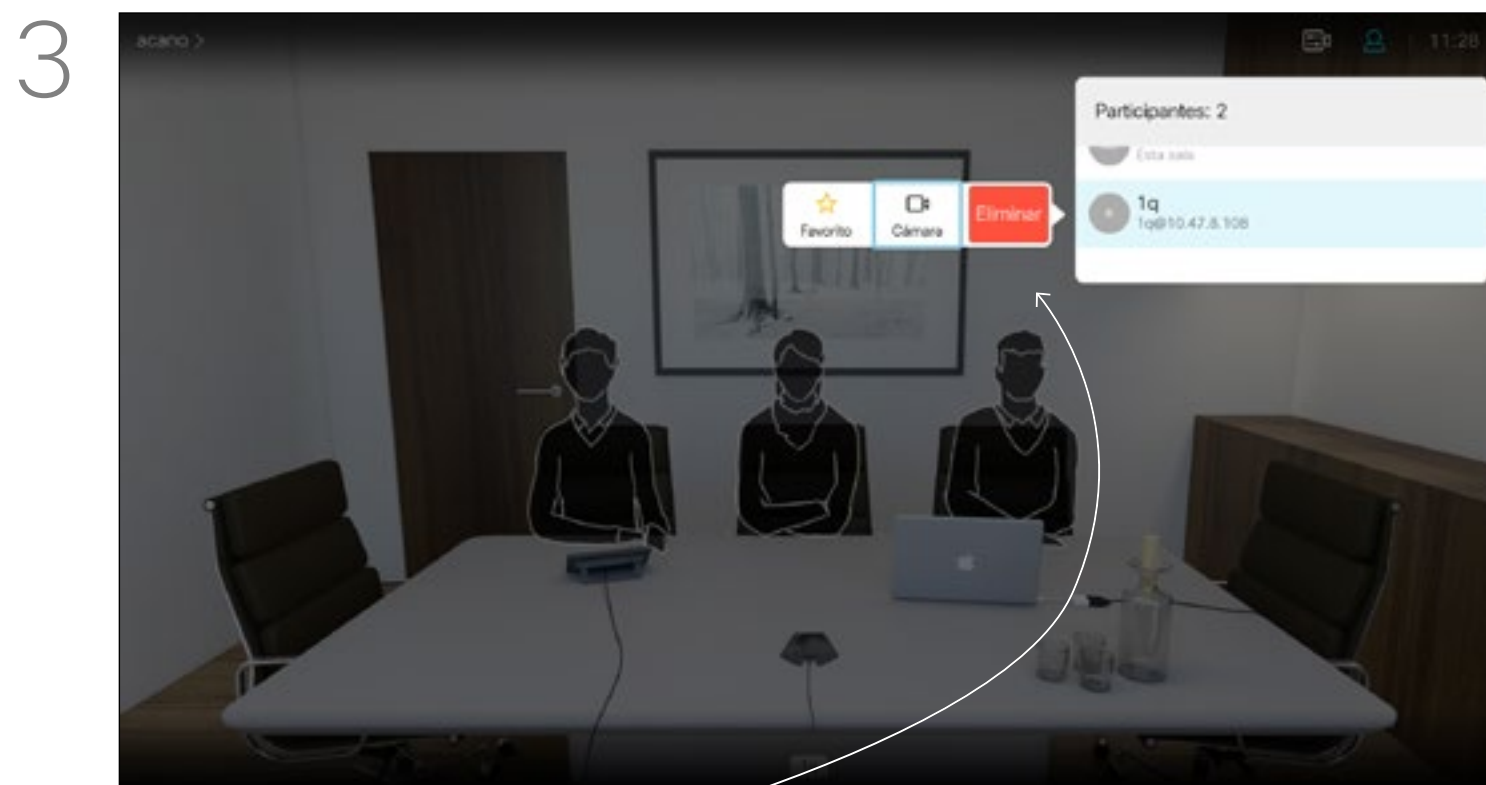

Vaya a la opción *Eliminar* y pulse **Aceptar**.



# Videollamadas

## Recibir llamadas

### Si alguien le llama

- Si alguien le llama, puede aceptar, rechazar o ignorar la llamada.
- Si rechaza la llamada, se indicará a la persona que llama que está ocupado.
- Si ignora la llamada, la persona que llama entenderá que está ausente (ya que no ha descolgado).
- Es posible que su infraestructura de vídeo le permita recibir varias llamadas entrantes. Póngase en contacto con el equipo de asistencia de vídeo, si es necesario.

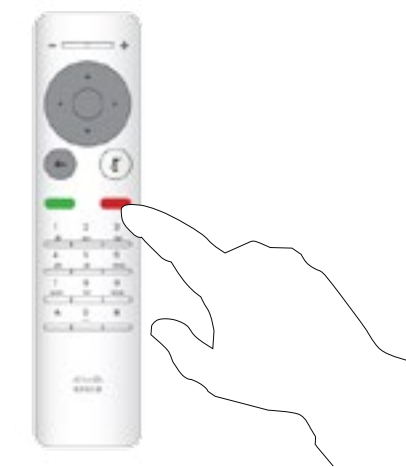
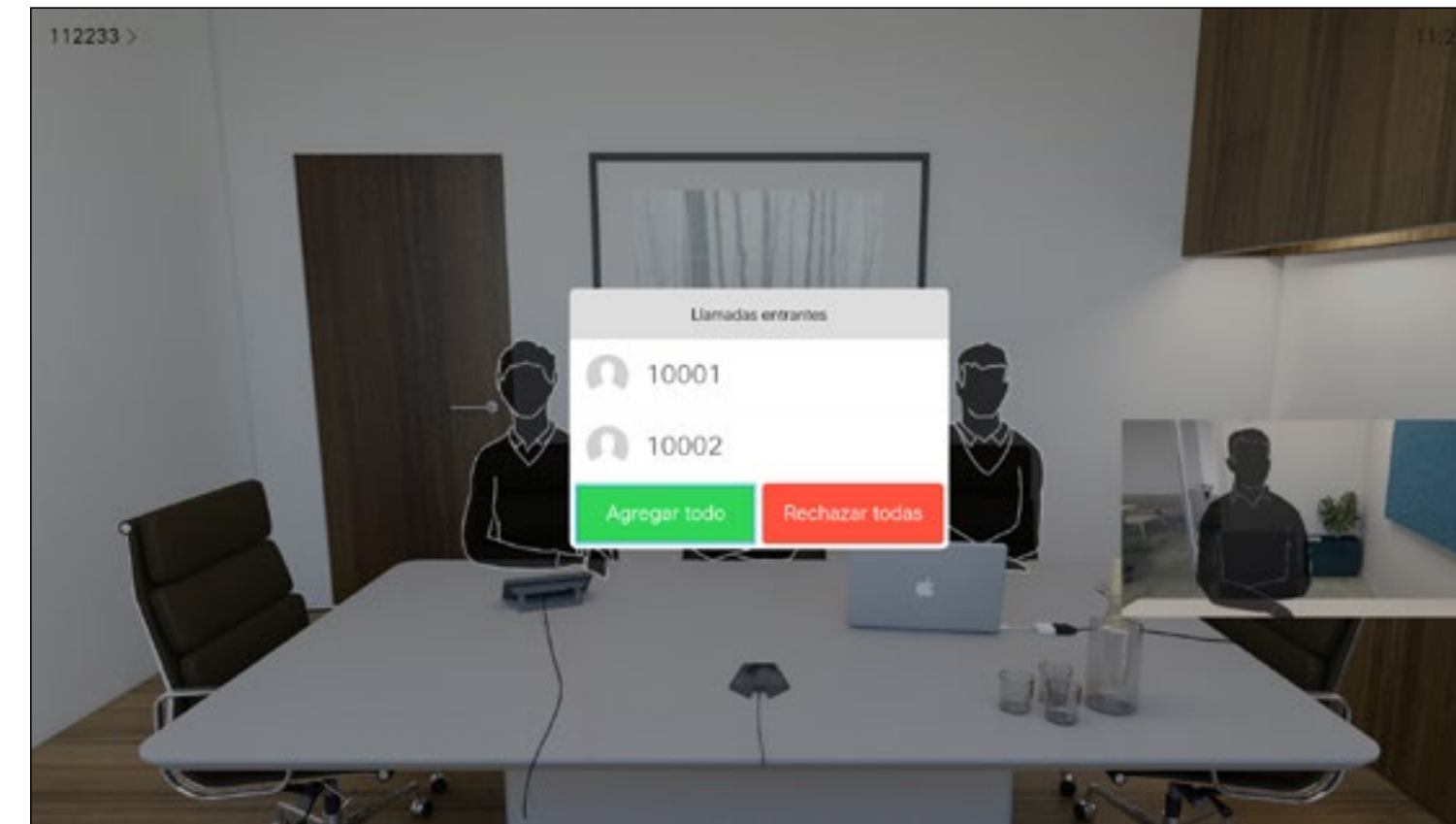
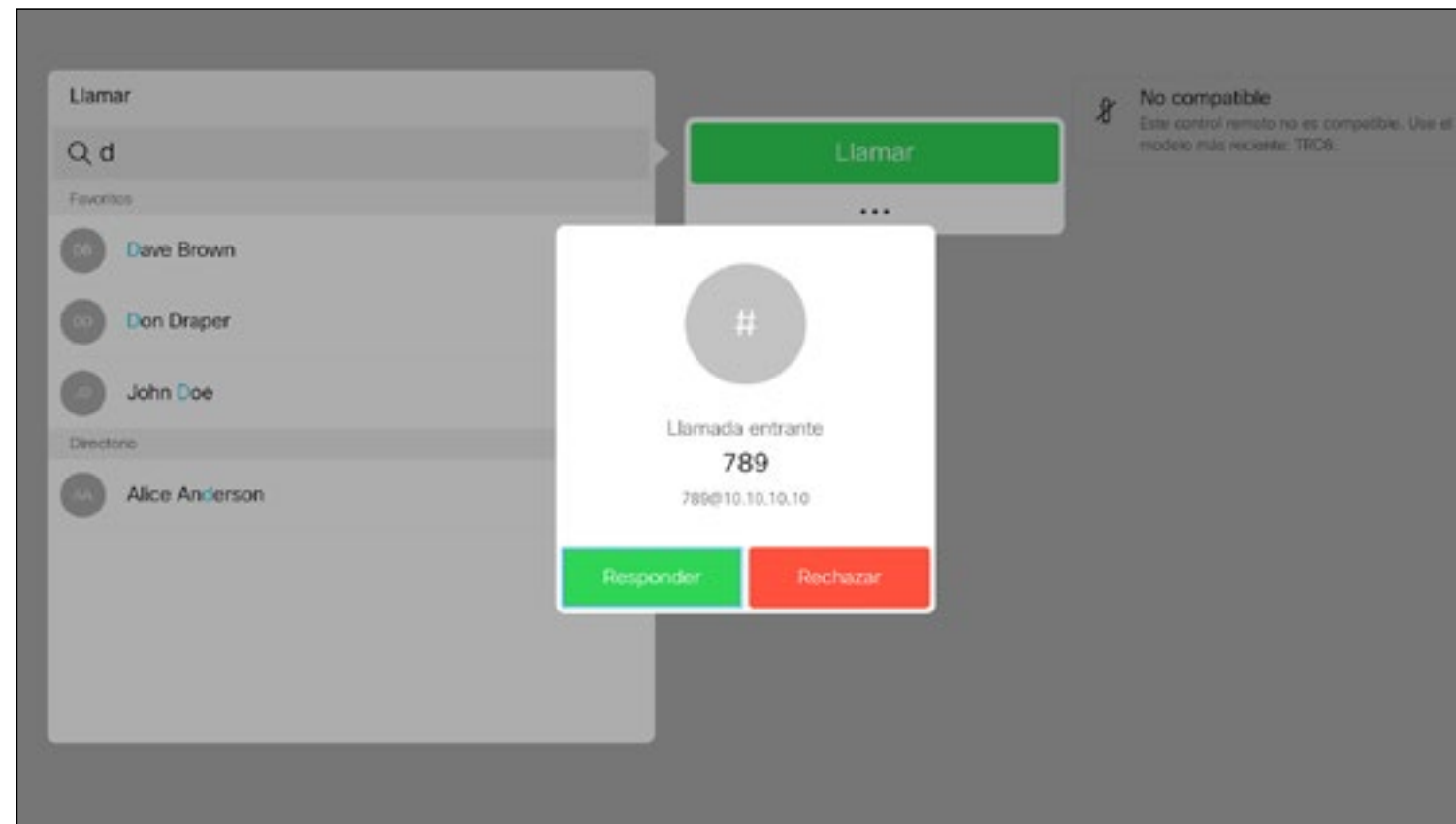

También puede usar directamente las teclas **Llamar** bajo los botones circulares del control remoto (la tecla verde de la izquierda para aceptar la llamada y la roja de la derecha para rechazarla).

# Recibir llamadas adicionales durante una llamada

## Expansión de la llamada

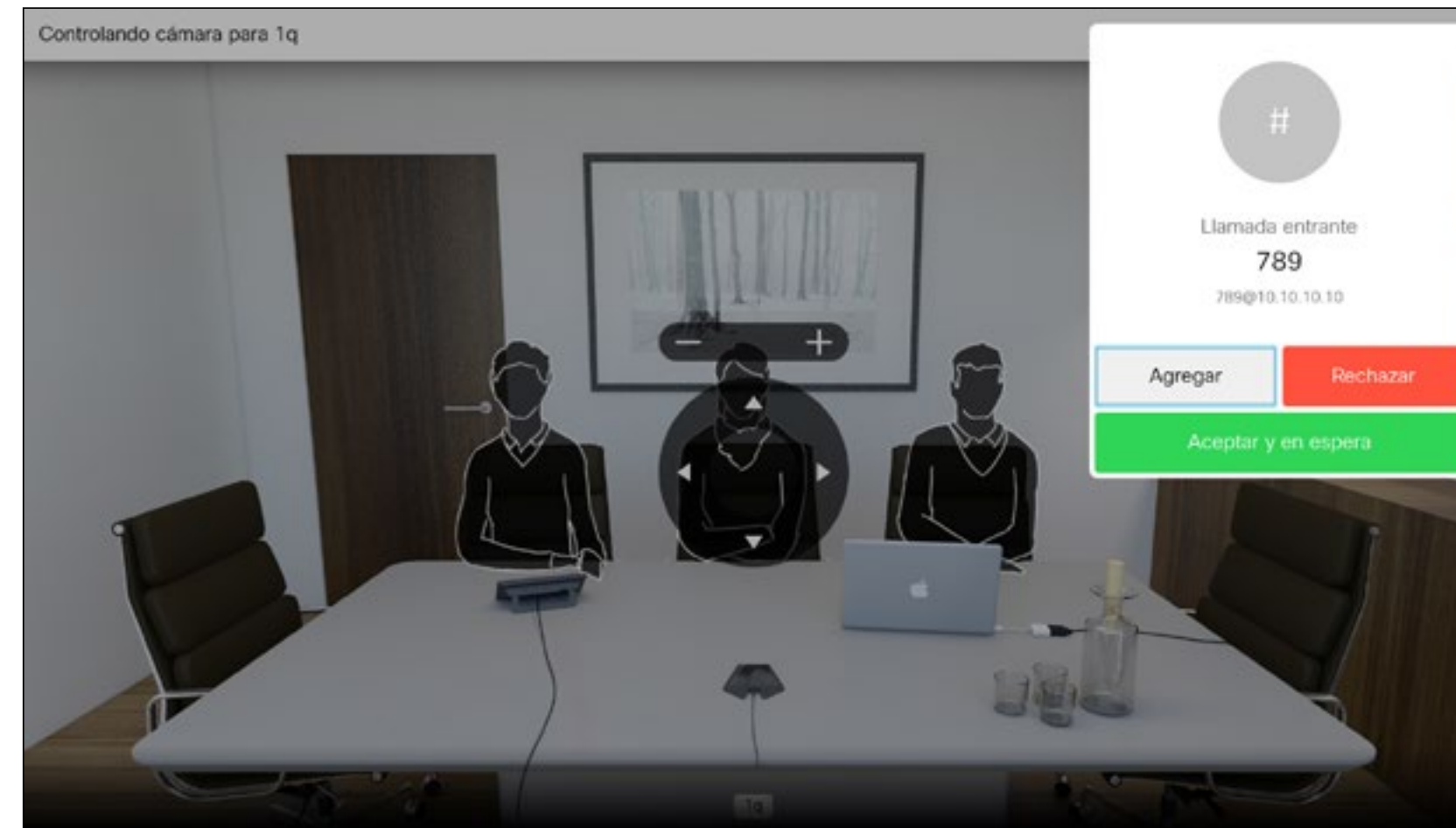

Si ya está en una llamada, y alguien le llama, puede rechazar la llamada, agregar la persona que llama a la llamada existente o poner la llamada existente en espera mientras recibe la entrante.

- Si alguien le llama, puede aceptar, rechazar o ignorar la llamada.
- Si rechaza la llamada, se indicará a la persona que llama que está ocupado.
- Si ignora la llamada, la persona que llama entenderá que está ausente (ya que no ha descolgado).
- Es posible que su infraestructura de vídeo le permita recibir varias llamadas entrantes. Póngase en contacto con el equipo de asistencia de vídeo, si es necesario.

# Transferir una llamada en curso

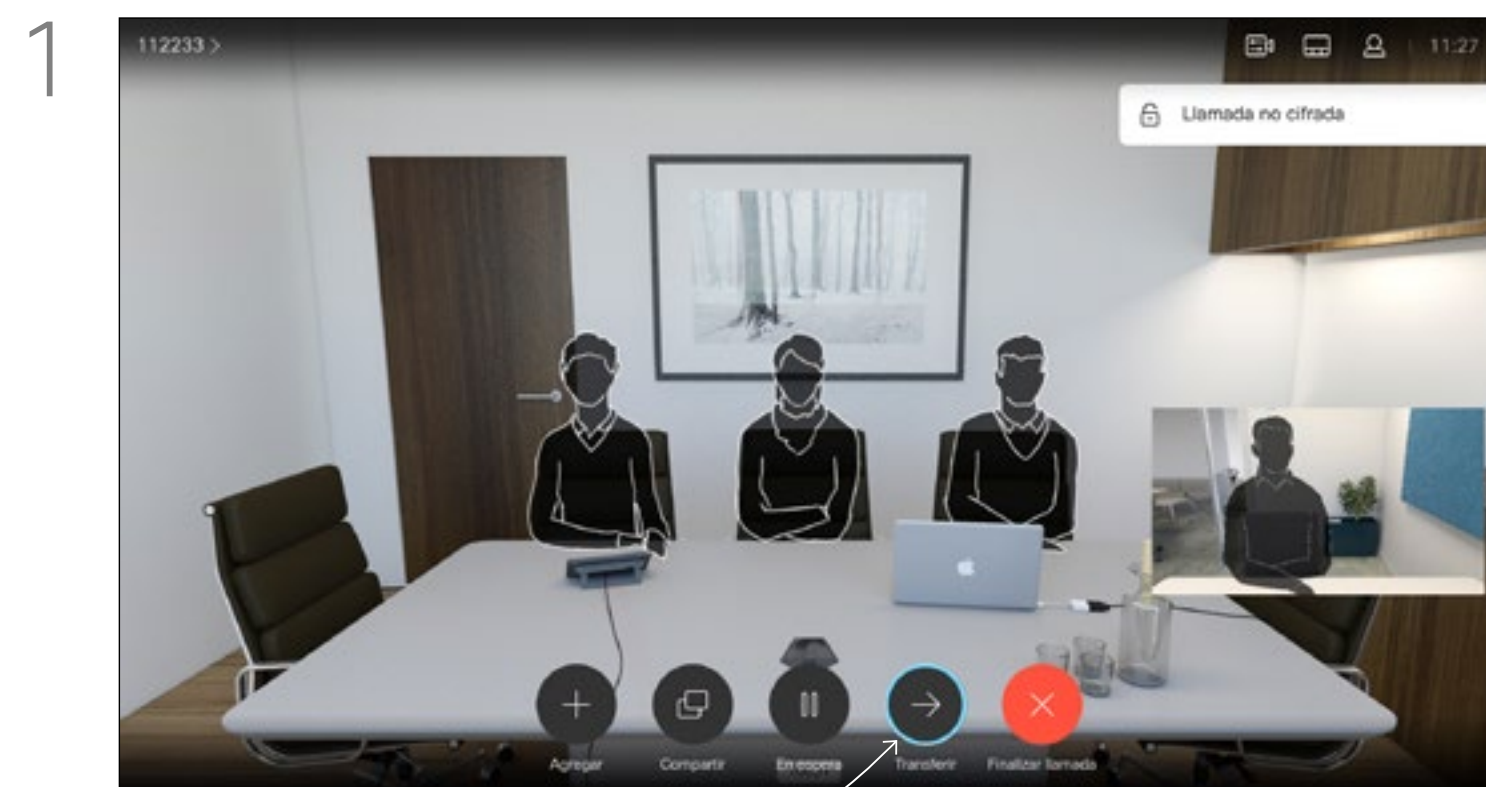

Vaya a *Transferencia* y pulse **Aceptar** en el control remoto. Esto hará que la llamada actual se ponga en espera.

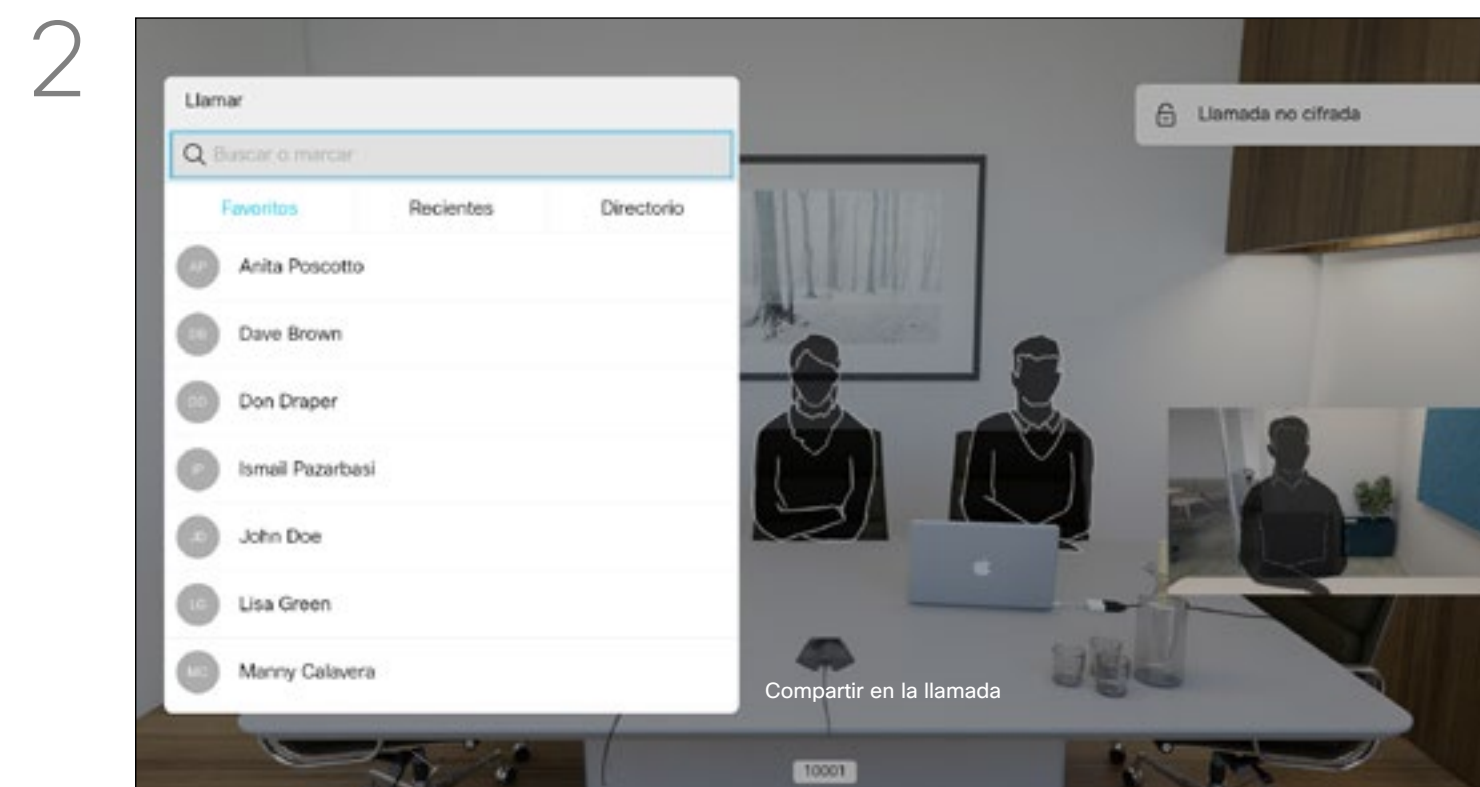

Busque a la persona que desea llamar del modo habitual.

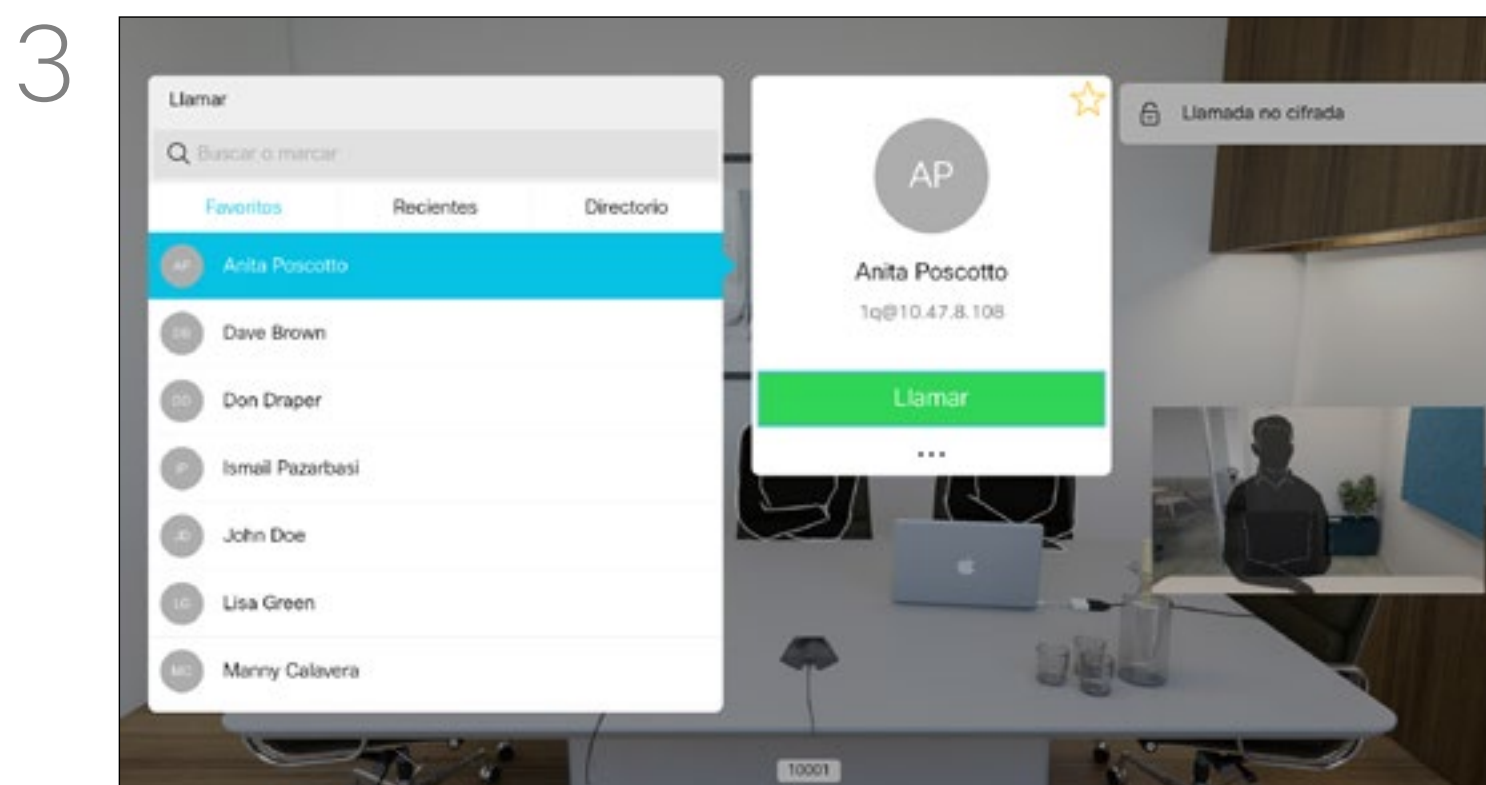

Seleccione el icono verde *Llamar* y pulse **Aceptar** o utilice el botón verde **Llamar** en el control remoto.

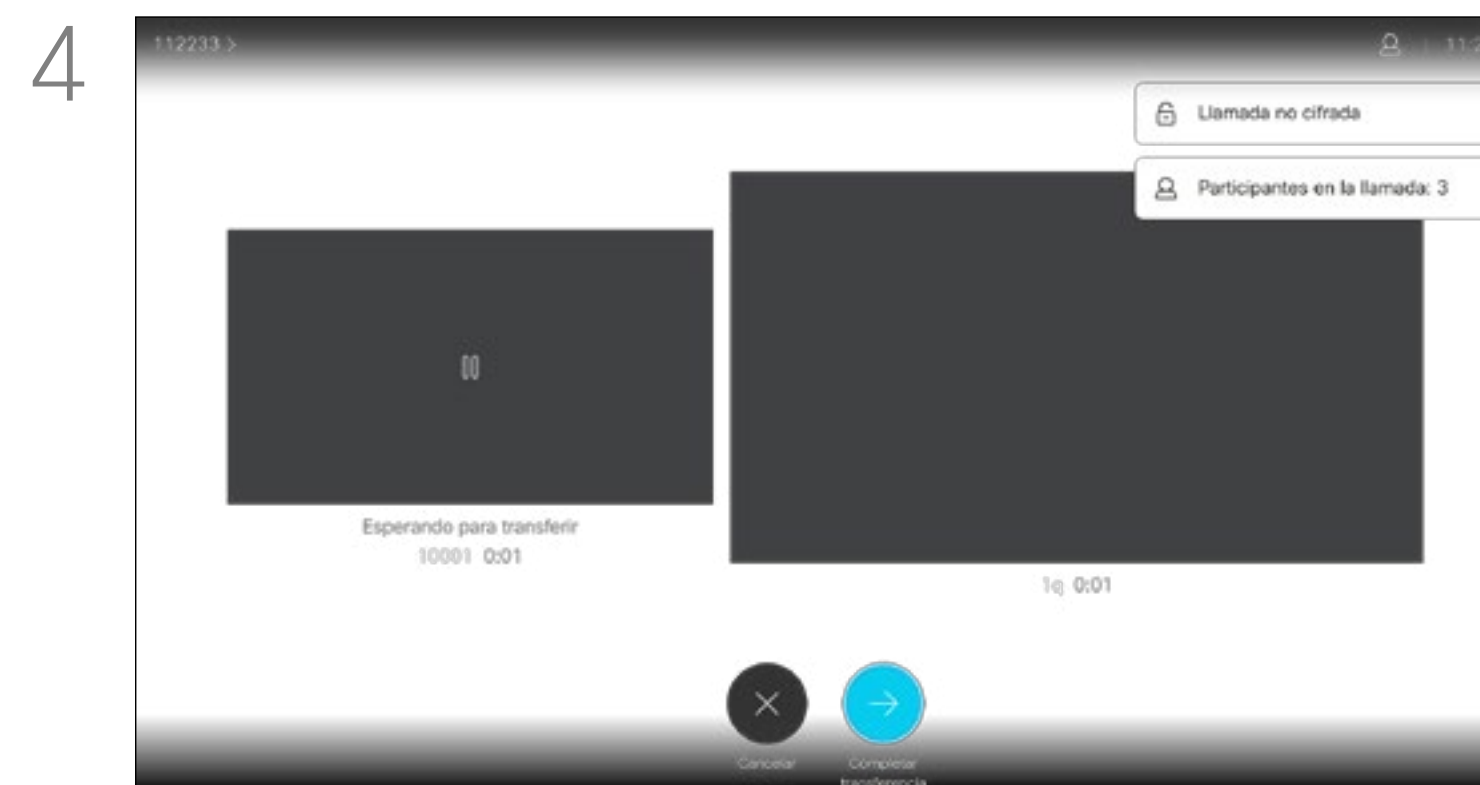

Hable con la otra persona para confirmar que acepta la transferencia. Esta persona se mantiene en espera. Seleccione *Completar transferencia* y pulse **Aceptar** en el control remoto.



# Cambiar el diseño de la pantalla

1

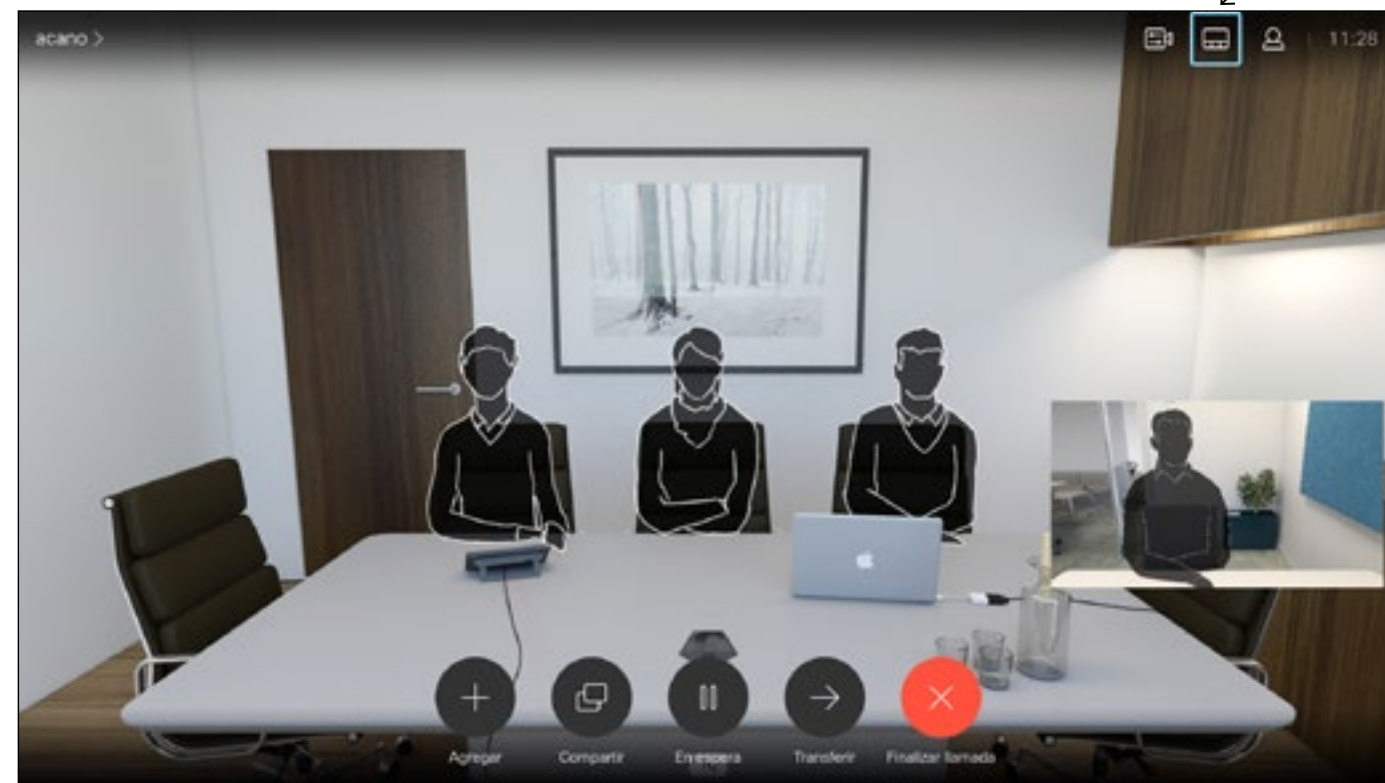

Vaya a *Diseño* en la esquina superior derecha y pulse **Aceptar** en el control remoto. Este icono solo aparece cuando es relevante.

2

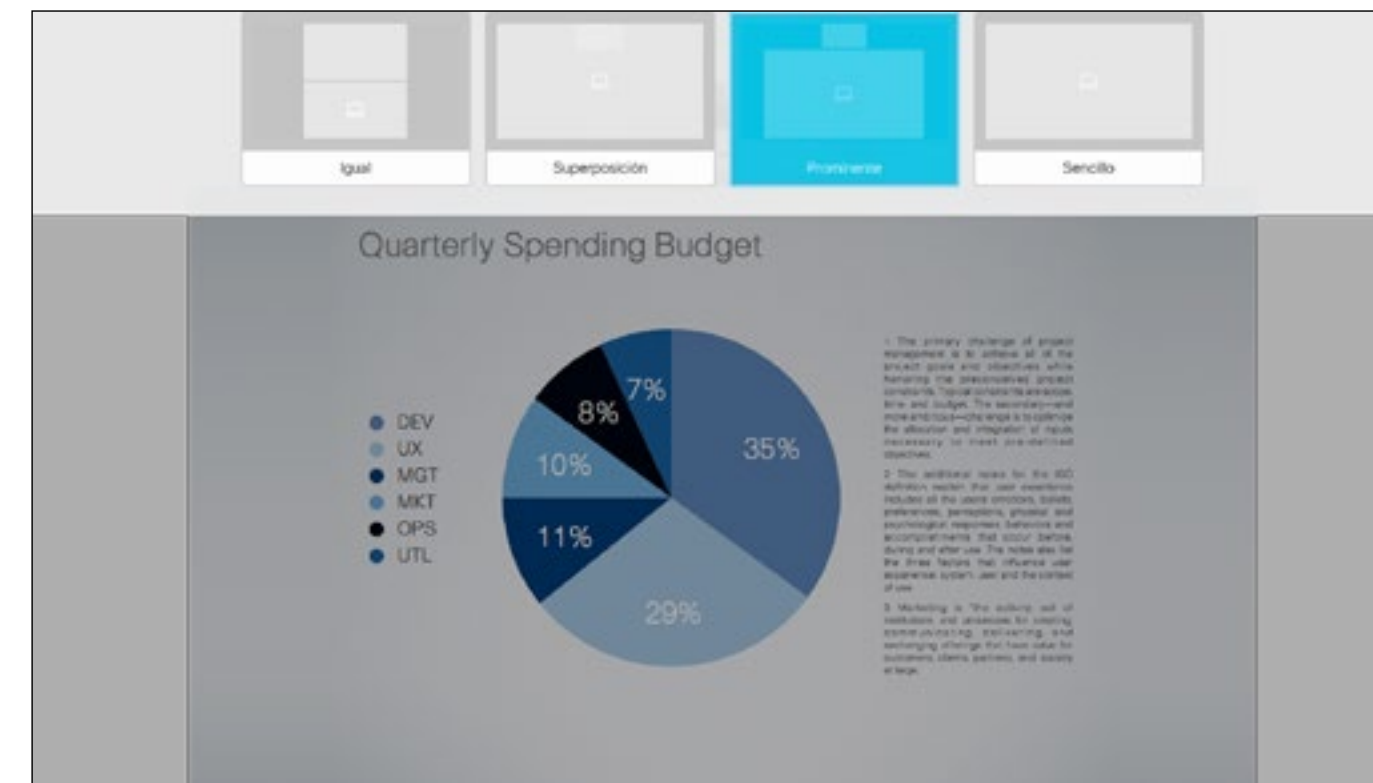

Use las teclas de **cursor** para desplazarse al nuevo diseño que desee usar y pulse **Aceptar**.

## Acerca del diseño

Cuando se comparte contenido o durante una videoconferencia, podrá cambiar el diseño del vídeo mostrado en la pantalla.

El sistema no puede iniciar videoconferencias hasta que haya cierta infraestructura en la organización. En caso de duda, consulte al equipo de asistencia de vídeo.

Sin embargo, otros le pueden invitar a una videoconferencia. En ese momento, podrá cambiar el diseño de la pantalla.

Tenga en cuenta que las opciones de cambio de diseño ofrecidas por el sistema variarán en función del contexto y del número de participantes.

Los cambios que realice aquí no afectarán a otros usuarios.

# Activar No molestar

## Acerca de No molestar

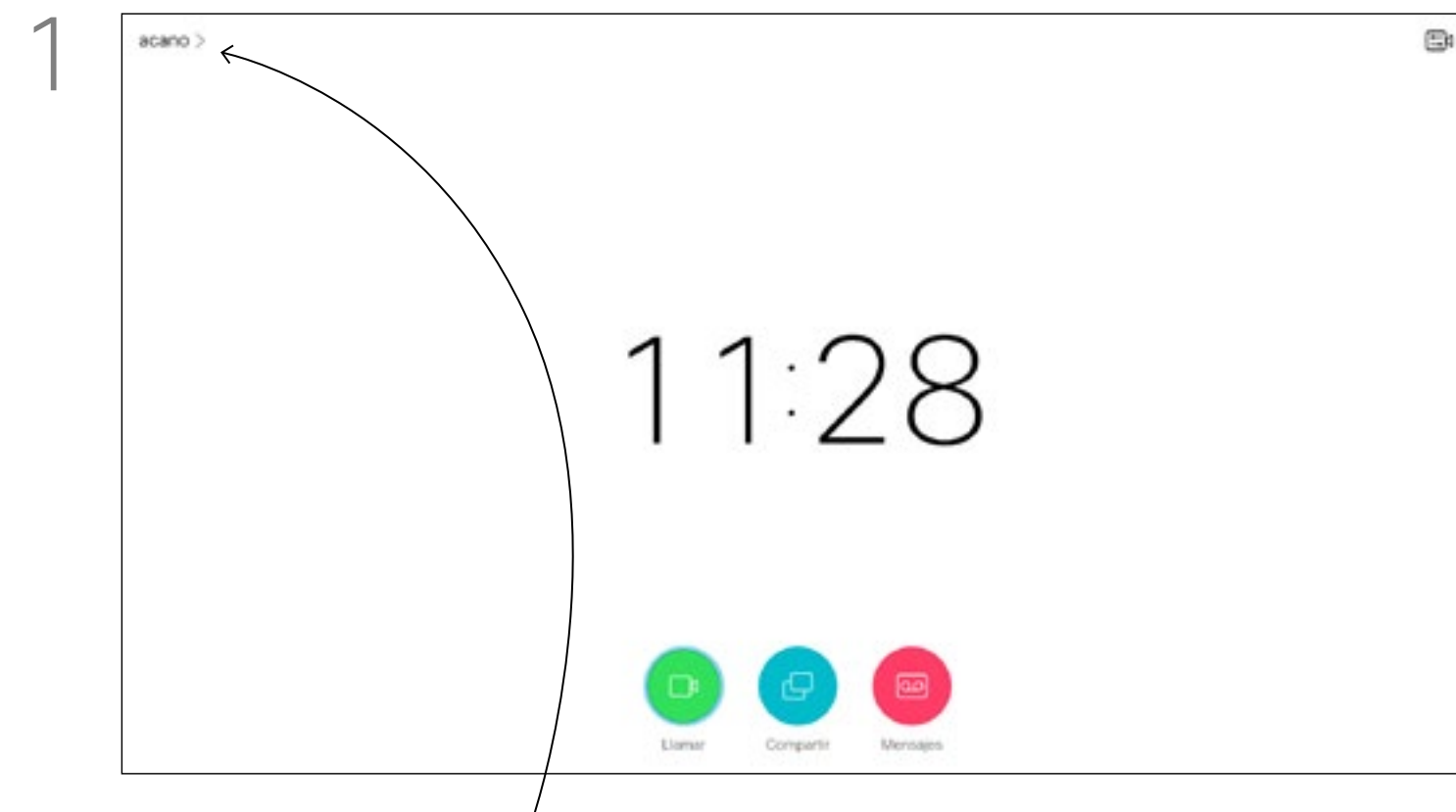

En la *pantalla principal*, use las teclas de **cursor** del control remoto para seleccionar el icono *Más* (>) de la esquina superior izquierda de la pantalla.



Pulse **Aceptar** en el control remoto.

Es posible configurar el sistema para que no responda a las llamadas entrantes. En el modo No molestar, los tonos están en silencio y los intentos de llamada realizados por otros usuarios para ponerse en contacto con usted aparecen como llamadas perdidas. Sin embargo, usted puede realizar las llamadas que desee. De forma predeterminada, hay un tiempo de espera de 60 minutos en la función No molestar (después, el sistema volverá al funcionamiento normal), pero puede que el equipo de asistencia de vídeo haya cambiado este ajuste.

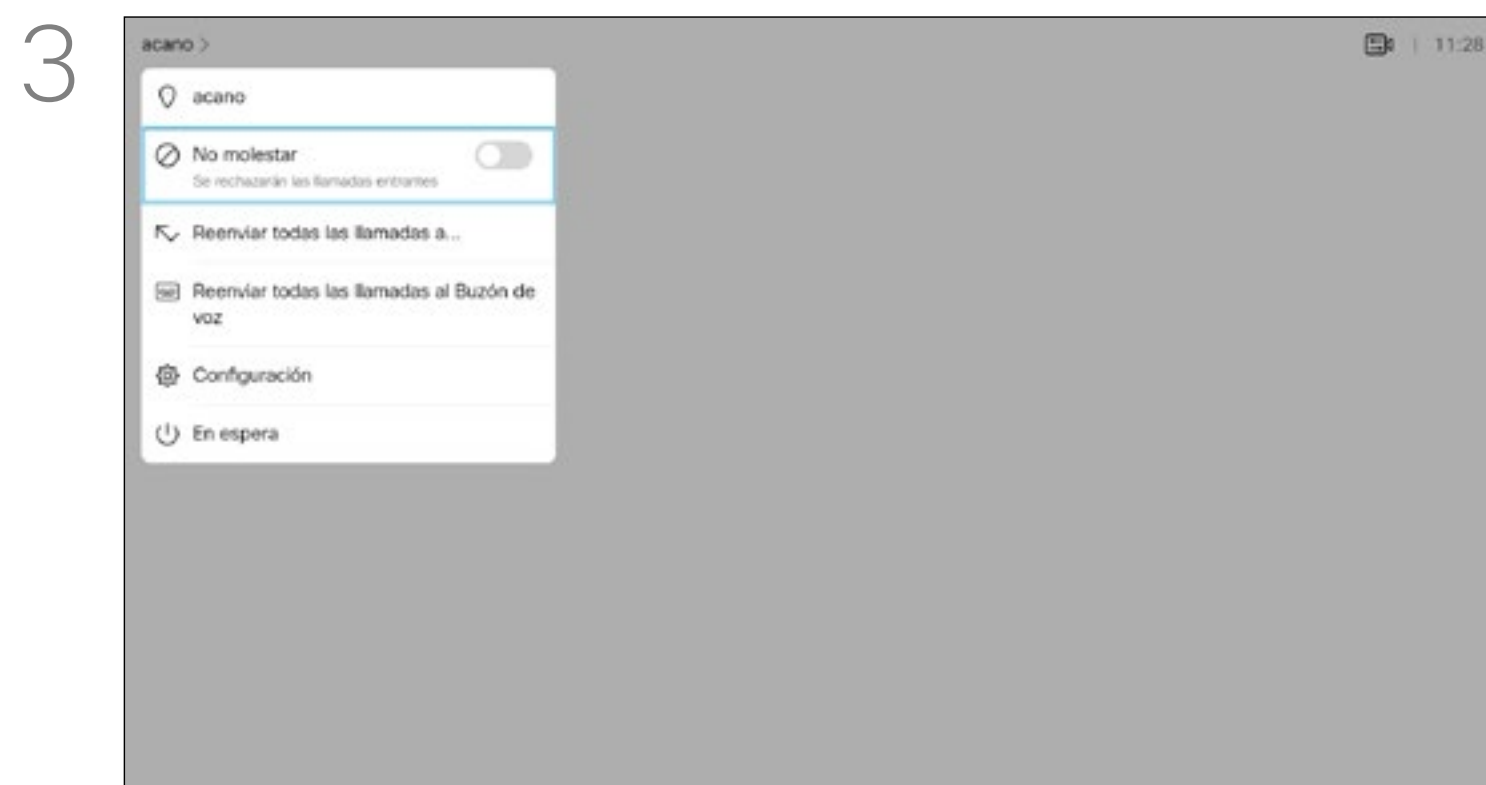

Use las teclas de **cursor** del control remoto para desplazarse a *No molestar* y el botón **Aceptar** del control remoto para activar o desactivar (alternar) la característica.

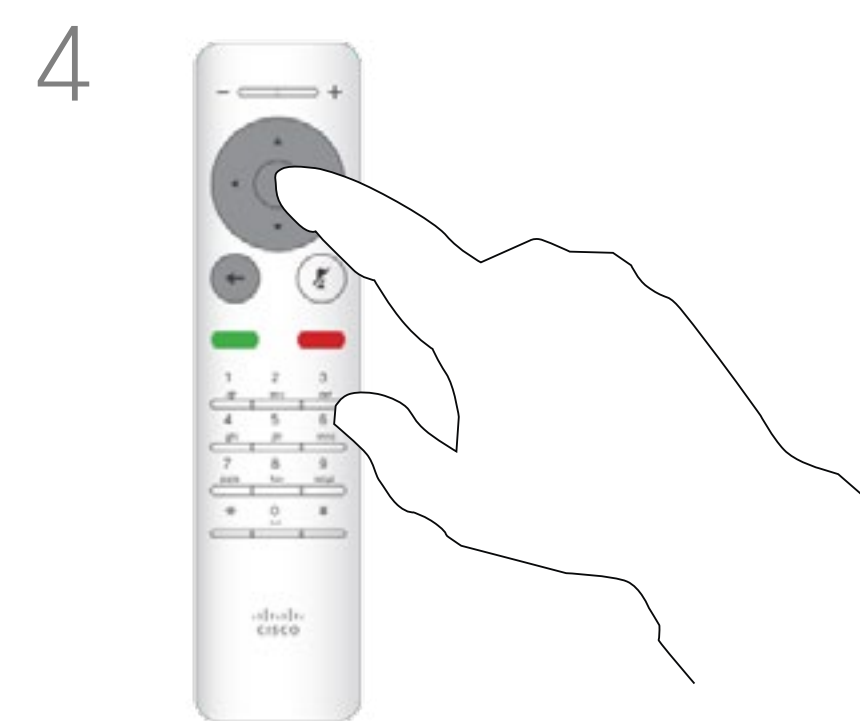

Pulse la tecla **Aceptar** del control remoto salir del menú y aplicar los cambios.



# Activar el modo En reposo

## Acerca del modo En reposo

El sistema podría pasar al modo En reposo para ahorrar energía. Podrá seguir recibiendo llamadas con normalidad.

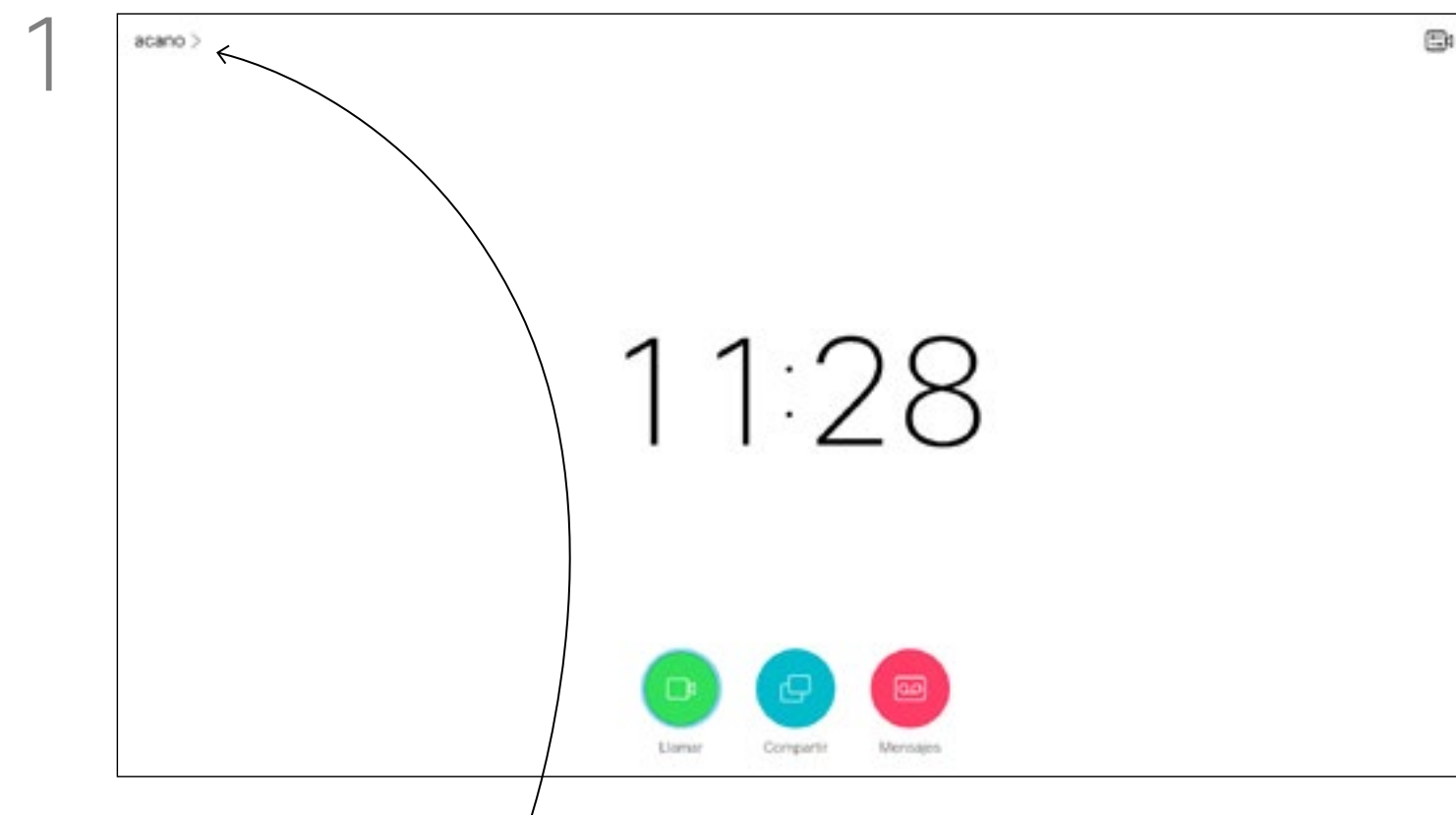

En la *pantalla principal*, use las teclas de **cursor** del control remoto para seleccionar el icono *Más (>)* de la esquina superior izquierda de la pantalla.



Pulse **Aceptar** en el control remoto.

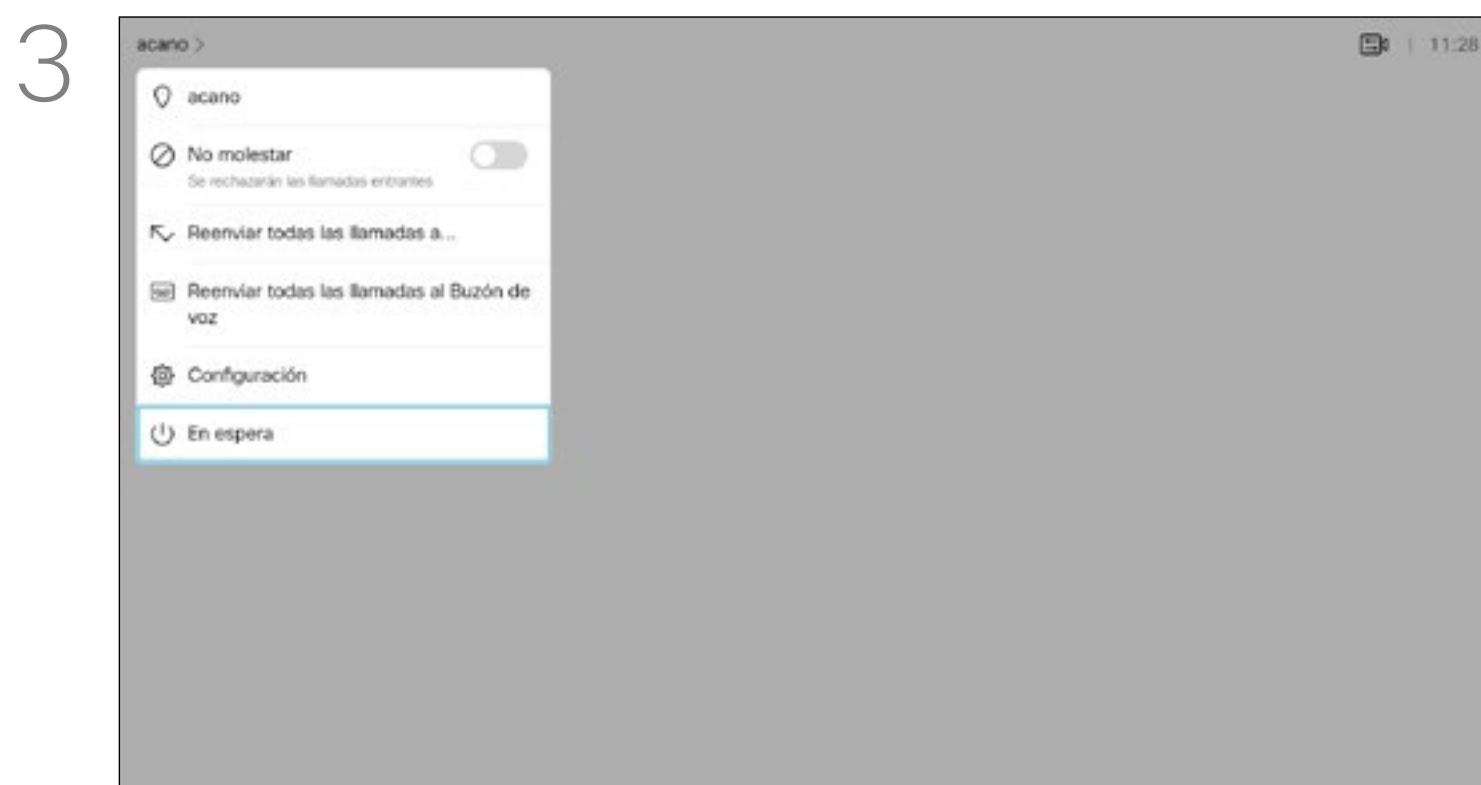

Utilice las teclas de **cursor** para desplazarse a *En reposo*.

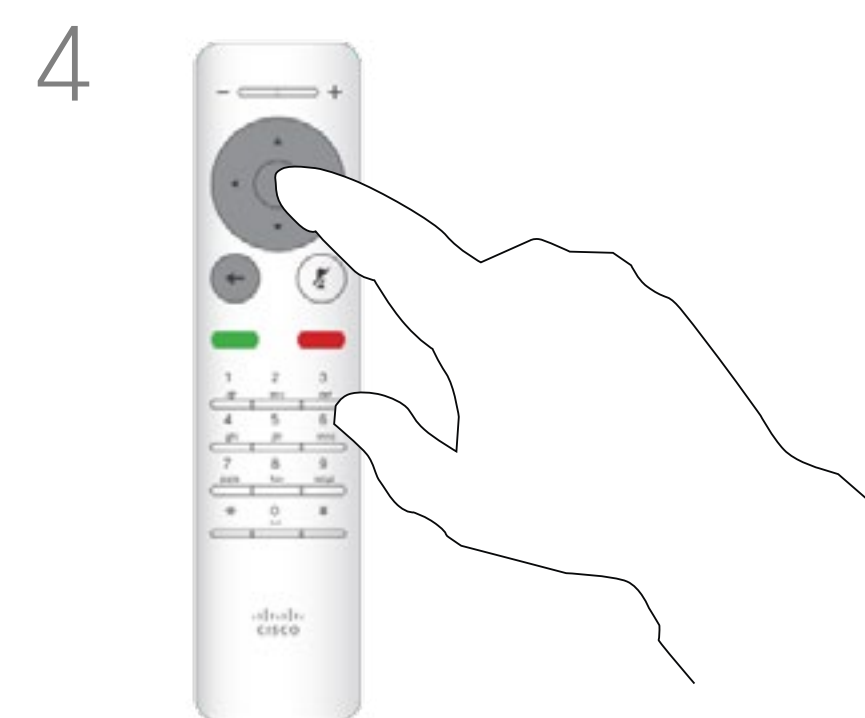

Pulse la tecla **Aceptar** del control remoto salir del menú y aplicar los cambios.

# Desvío de todas las llamadas

## Acerca del reenvío

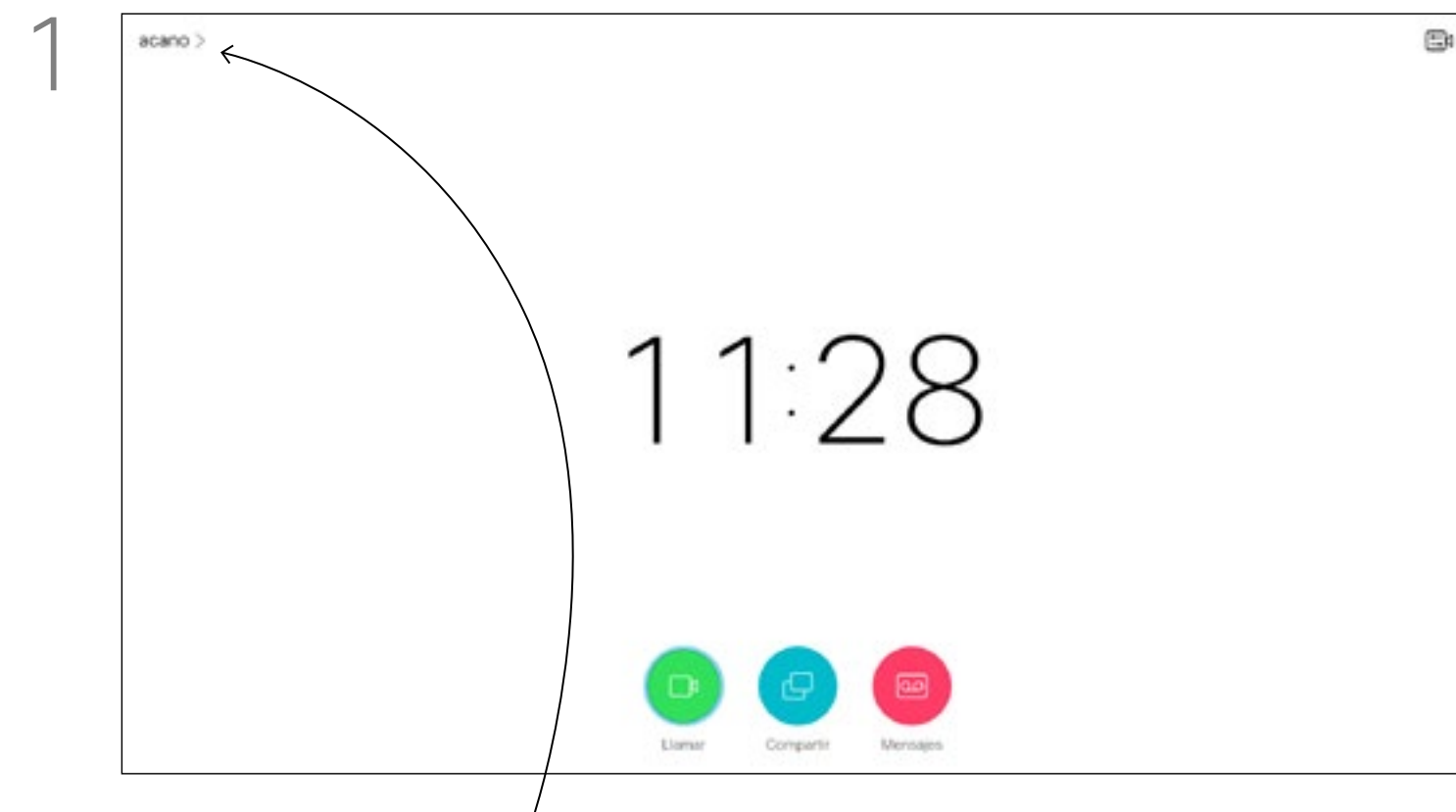

En la *pantalla principal*, use las teclas de **cursor** del control remoto para seleccionar el icono *Más (>)* de la esquina superior izquierda de la pantalla.



Pulse **Aceptar** en el control remoto.

Puede que el equipo de asistencia de vídeo haya activado la opción de desvío de todas las llamadas recibidas. En ese caso puede elegir entre el buzón de voz y un destinatario designado por usted. Si selecciona *Desviar todas las llamadas*, aparecerá el menú habitual *Llamar* en el que podrá especificar la persona que desea que reciba las llamadas.

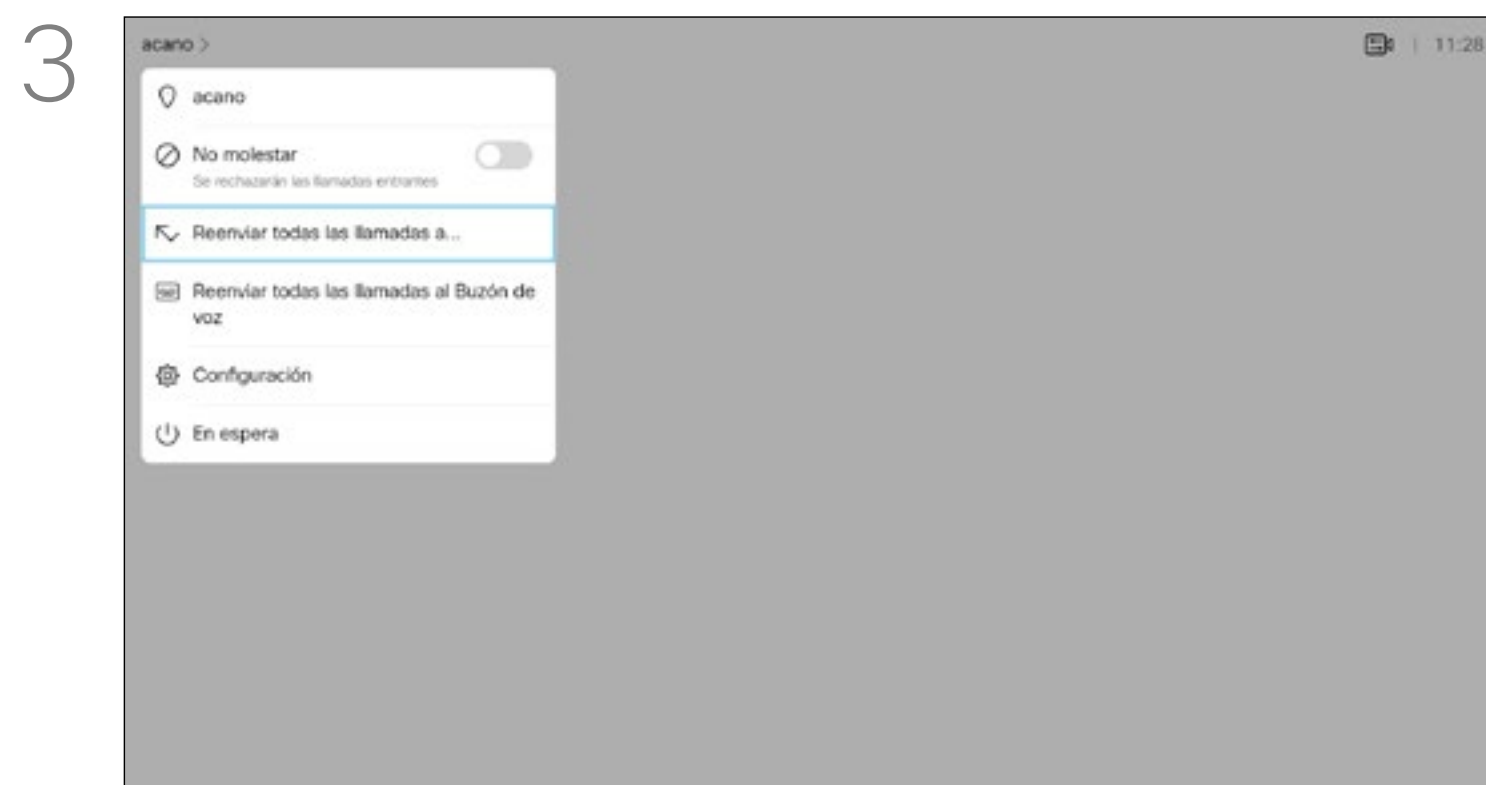

Utilice las teclas de **cursor** para ir a *Reenviar todas las llamadas a...* . Si desea desviar todas las llamadas al buzón de voz en su lugar, vaya a *Reenviar todas las llamadas al buzón de voz* y pulse **Aceptar**.

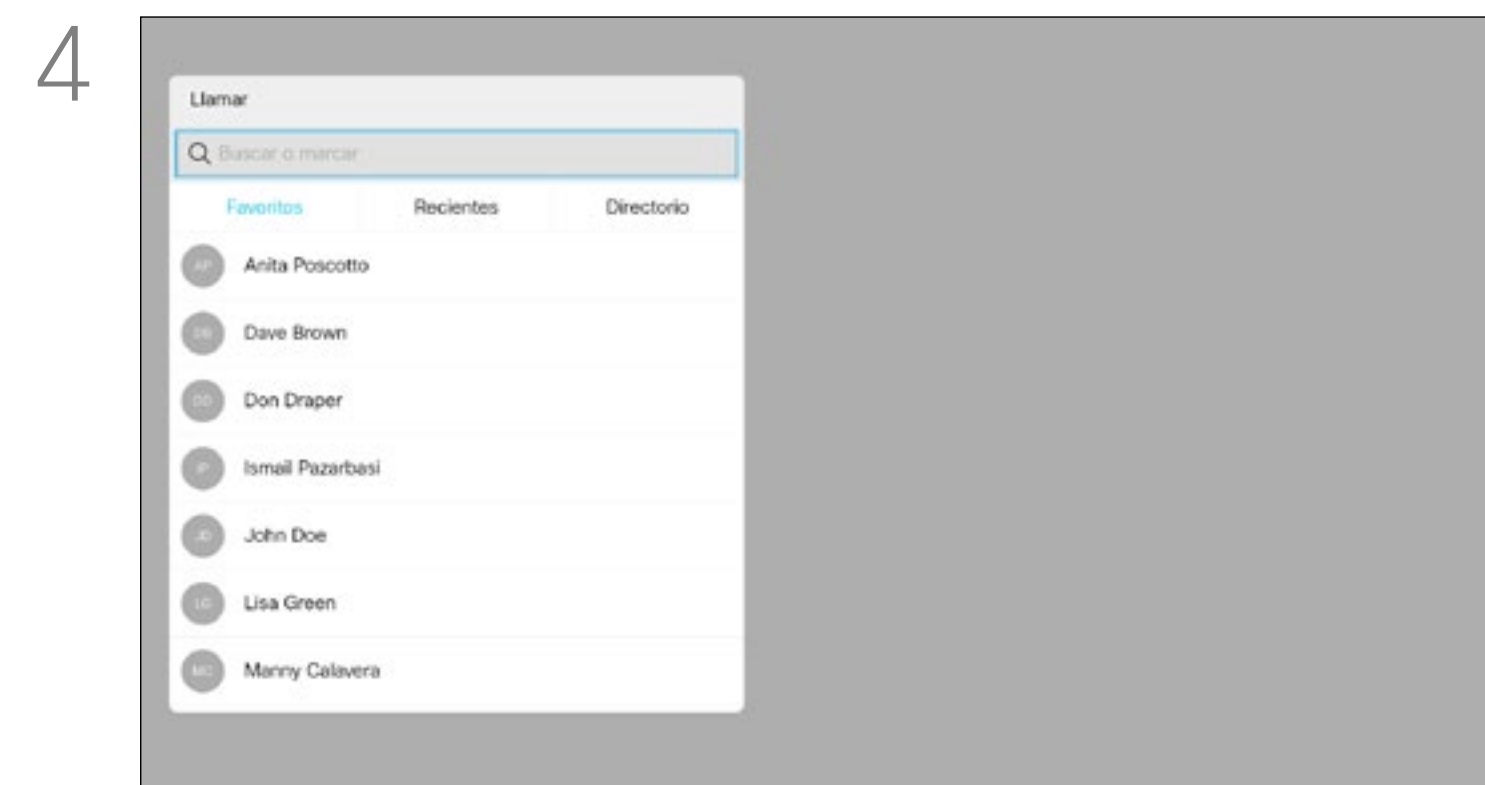

Al seleccionar *Reenviar todas las llamadas a...* irá al menú *Llamar*. Seleccione el destinatario que desea que reciba todas las llamadas como si estuviera a punto de llamar a esa persona.

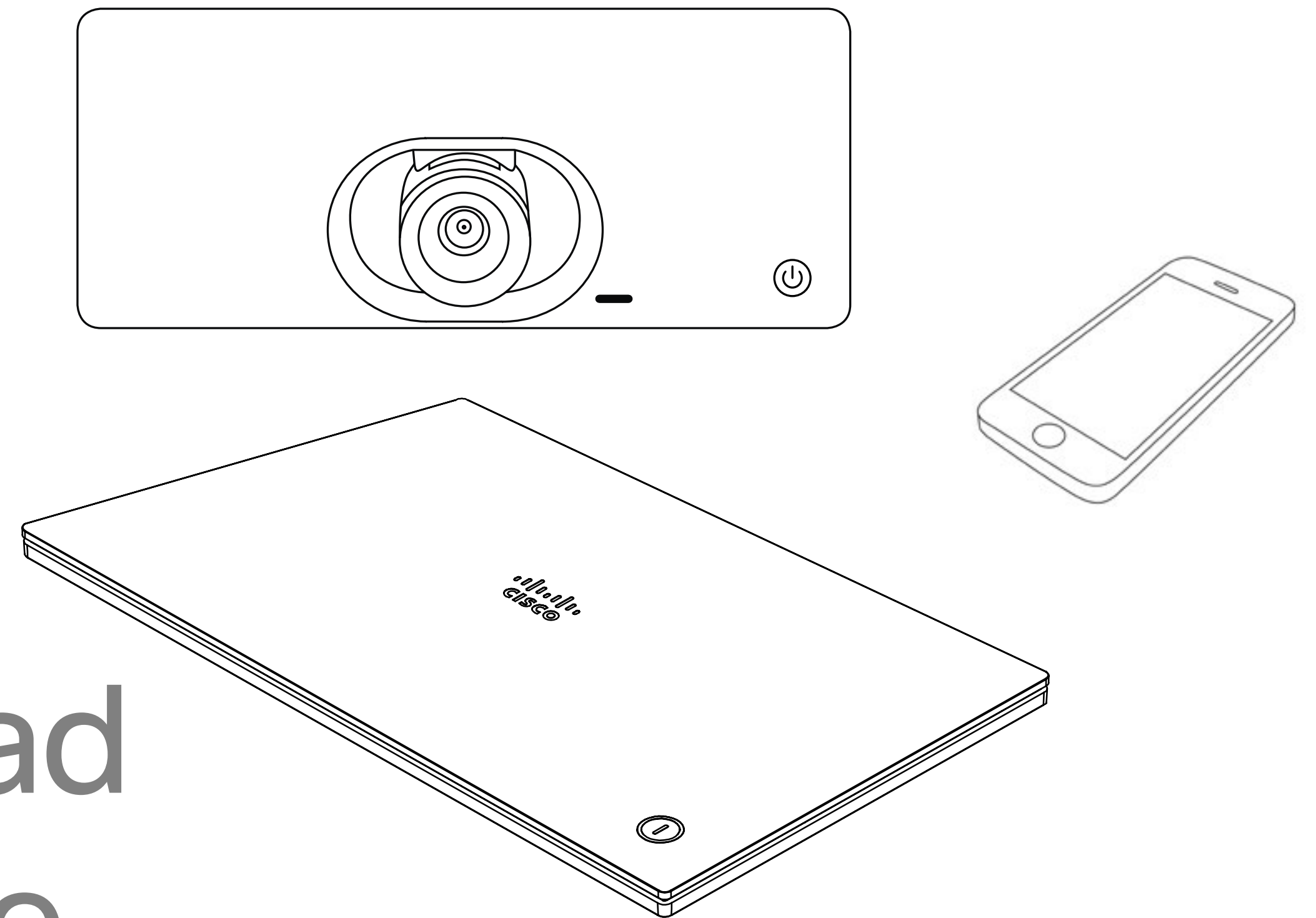

# Proximidad inteligente



# Acerca de la señal de ultrasonido de Cisco Proximity

Los sistemas de vídeo de Cisco emiten ultrasonidos como parte de la función de proximidad.

La mayoría de las personas se ve expuesta a ultrasonidos más o menos a diario en muchos entornos, incluidas aplicaciones industriales o comerciales y en dispositivos domésticos.

Incluso si los ultrasonidos emitidos por aire pudieran producir efectos subjetivos en ciertas personas, es muy improbable que esos efectos se produzcan a niveles de presión sonora de menos de 75 dB. Las pautas sobre límites de exposición de ultrasonidos varían considerablemente entre países, pero 75 dB es el límite más bajo que existe actualmente para la banda de frecuencia de 20 kHz, que es donde se emite la señal de proximidad de Cisco.

Una buena guía de referencia al respecto es la Guía de Salud de Canadá: [http://www.hc-sc.gc.ca/ewh-semt/pubs/radiation/safety-code\\_24-securite/index-eng.php#a2.2.2](http://www.hc-sc.gc.ca/ewh-semt/pubs/radiation/safety-code_24-securite/index-eng.php#a2.2.2).

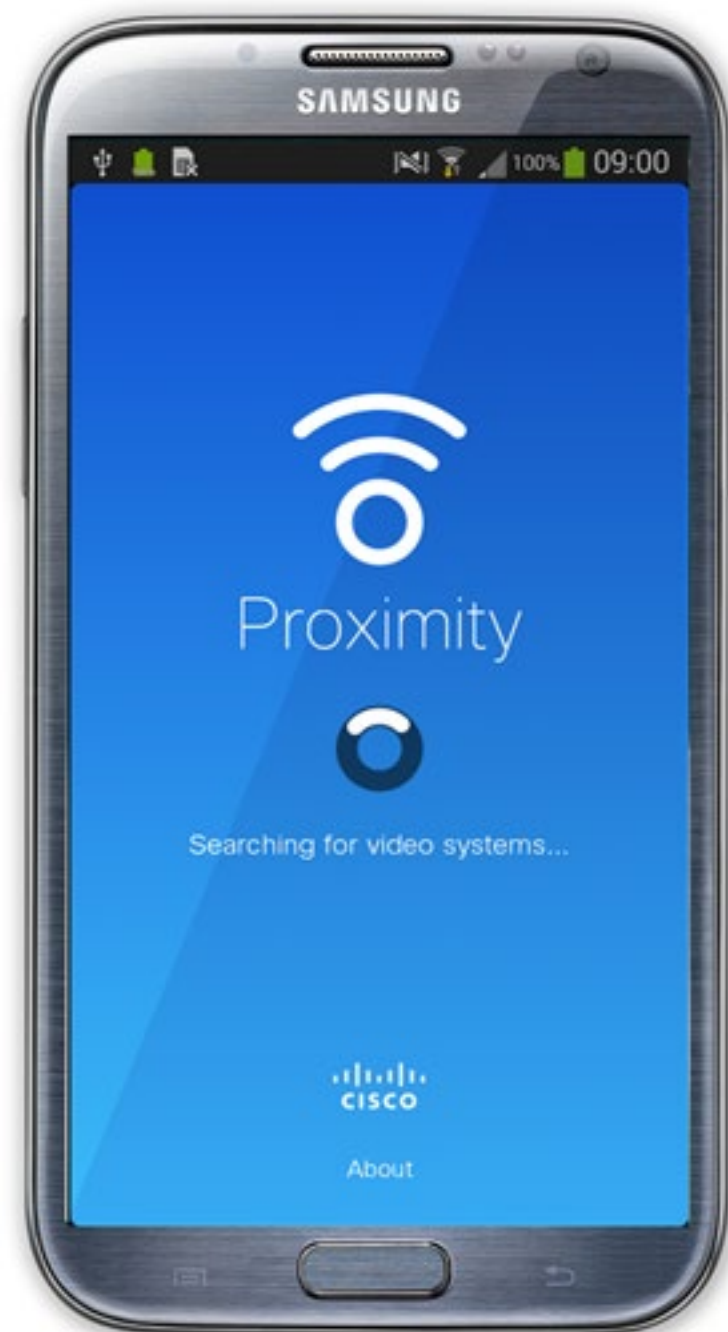

Estas pautas señalan que los niveles de presión sonora inferiores a 120 dB no han demostrado causar pérdidas de audición, ya sea permanente o temporal.

En los sistemas de vídeo de Cisco, para su uso en grupo con altavoces integrados, el nivel de presión de los ultrasonidos está por debajo de los 75 dB a una distancia de 50 cm o superior desde el altavoz.

En los sistemas de vídeo de Cisco, para un uso personal, el nivel de presión de los ultrasonidos está por debajo de los 70 dB a una distancia de 20 cm o superior desde el altavoz.

En Cisco WebEx Board el nivel de presión de los ultrasonidos está por debajo de los 75 dB a una distancia de 20 cm o superior desde la parte frontal de la pantalla. El nivel puede ser ligeramente superior directamente debajo de la pantalla debido a que los altavoces miran hacia abajo.

En la mayoría de los casos prácticos, el nivel en el oído del usuario será mucho menor que estos niveles máximos, debido a la directividad del altavoz, la atenuación por la distancia y el elevado nivel de absorción de altas frecuencias que suele haber en cualquier sala normal. Los niveles comprenderán desde sonidos audibles que se consideran niveles de ruido de fondo/ambiente habituales en espacios de reuniones hasta los niveles de conversación típicos del habla normal.

Por lo tanto, la exposición continua a la señal de proximidad se considera segura para las personas. La mayoría de las personas no notará la presencia de la señal y no sufrirá ningún efecto. Sin embargo, algunas personas con audición de alta frecuencia especialmente aguda podrán oírla, lo cual es probable que ocurra directamente delante o cerca del altavoz.

Es evidente que algunos animales, como los perros, escucharán la señal de proximidad, ya que su rango de frecuencia de audición es mucho mayor.

Sin embargo, el efecto del sonido también depende del nivel, y el intervalo de audición de un perro no es muy distinto del de una persona. El umbral de audición de un perro a 20 kHz puede llegar a un mínimo de 0-10 dB, similar al umbral de un oído humano en el intervalo de frecuencia más sensible.

Cisco no ha realizado pruebas o calificado los posibles efectos que puede tener la señal sobre los perros. Debido a los niveles tan limitados se considera que, aunque la señal sea claramente audible, no es molesta para los perros.

Un perro en una oficina o sala de reuniones estará expuesto a ultrasonidos en niveles comparables a ruido de fondo normal o a niveles de conversación como máximo. No se han recibido denuncias sobre animales que hayan sufrido molestias por estas señales en los años que hemos tenido esta función en nuestros productos.

Sin embargo, la duda sobre el efecto de los ultrasonidos en perros es razonable, puesto que existen ahuyentadores de perros que utilizan ultrasonidos. Estos dispositivos suelen usar ultrasonidos molestos, pero no perjudiciales. Cisco no tiene conocimientos sobre el diseño de los ahuyentadores de perros, pero el análisis de las especificaciones de dichos dispositivos normalmente indica que los niveles de exposición suelen ser de 100 dB o más.

En el caso de sistemas de altavoces de otros fabricantes con códecs de vídeo de Cisco, Cisco no puede controlar el nivel de presión sonora de los ultrasonidos. En la mayoría de los casos, la respuesta de frecuencia y la sensibilidad del altavoz necesarias darán como resultado niveles por debajo del límite de 75 dB. Sin embargo, si se aplica una amplificación externa excesiva o el sistema de altavoces tiene una respuesta acentuada en altas frecuencias, pueden generarse niveles que superen el límite.

## Acerca de la función de proximidad

La función Intelligent Proximity permite compartir contenido de un equipo de forma inalámbrica con el sistema de vídeo. Los teléfonos inteligentes y las tabletas también pueden ver el contenido compartido directamente en sus propias pantallas.

Incluso puede utilizar su propio teléfono inteligente, tabletas, PC o MAC para controlar las llamadas en el sistema de vídeo.

### Tenga en cuenta lo siguiente:

Deberá descargar (de forma gratuita) la aplicación Cisco Intelligent Proximity de la Apple Store o de Google Play.

Los usuarios de Windows y OS X deben dirigirse a <https://proximity.cisco.com/>.

Puede que el equipo de asistencia de vídeo no haya activado ninguna de las funciones, que las haya activado todas o que solo haya activado un subconjunto de ellas.

Intelligent Proximity usa ultrasonidos para conectar a los usuarios (véase más a la izquierda). No tape el micrófono del equipo, teléfono inteligente o tableta.

La función Intelligent Proximity se ha diseñado para que no funcione fuera de la sala de reuniones cuando las puertas de la sala se mantienen cerradas. Deberá estar muy cerca del punto final de vídeo para usar la función.

Si se precisa por motivos de privacidad, deje siempre cerradas las puertas de entrada a la habitación para evitar que la conversación se escuche accidentalmente en las salas adyacentes.

# Intercambio de contenido

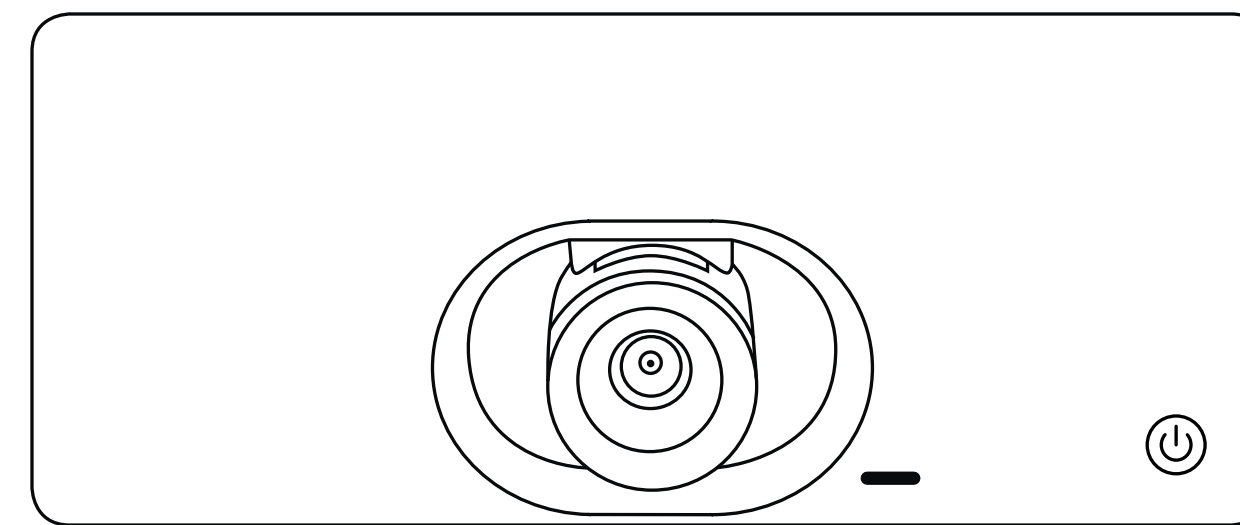



# Iniciar o detener la presentación

## Acerca del uso compartido de contenido

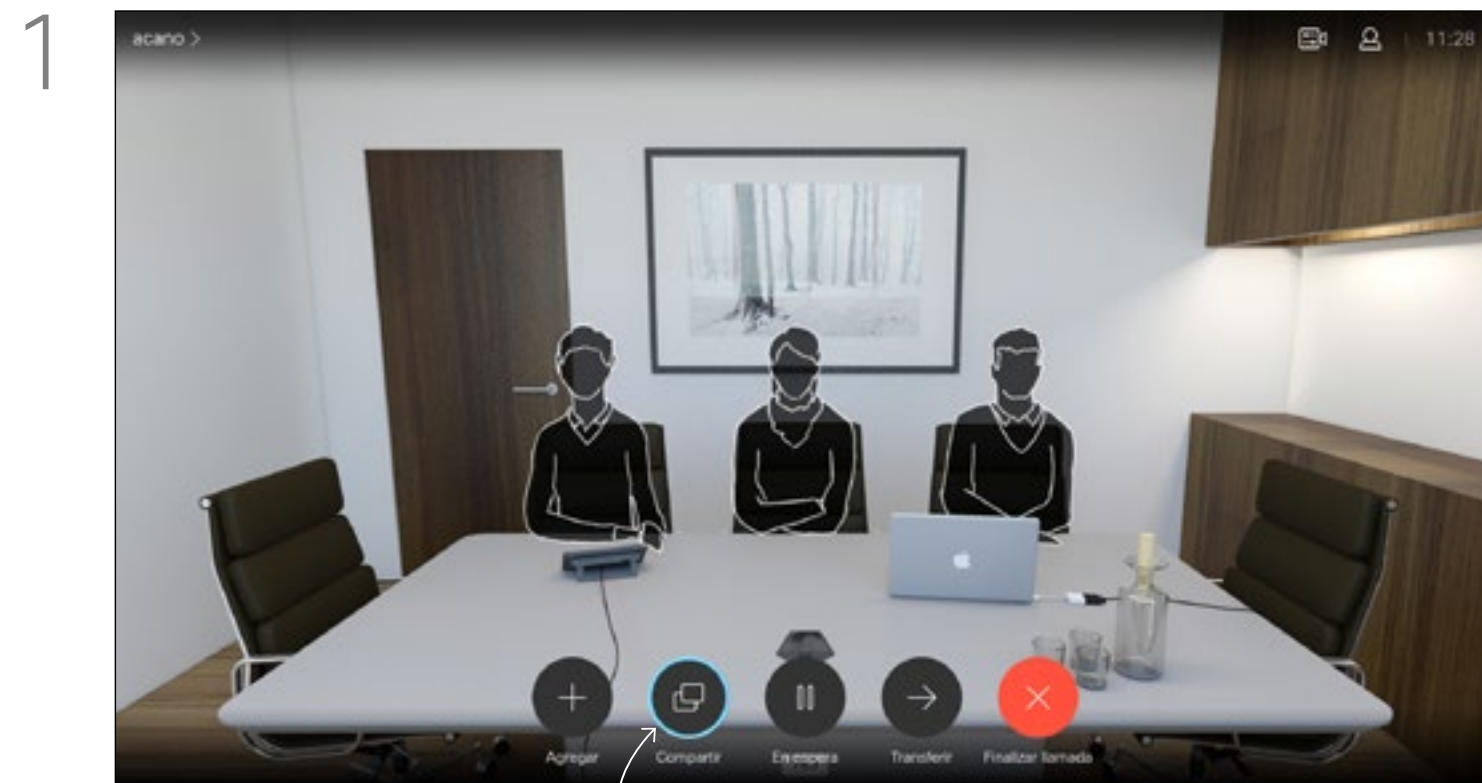

Asegúrese de que el origen de la presentación está conectado y encendido. Puede que tenga que seleccionar *Compartir* y pulsar **Aceptar** en el control remoto.

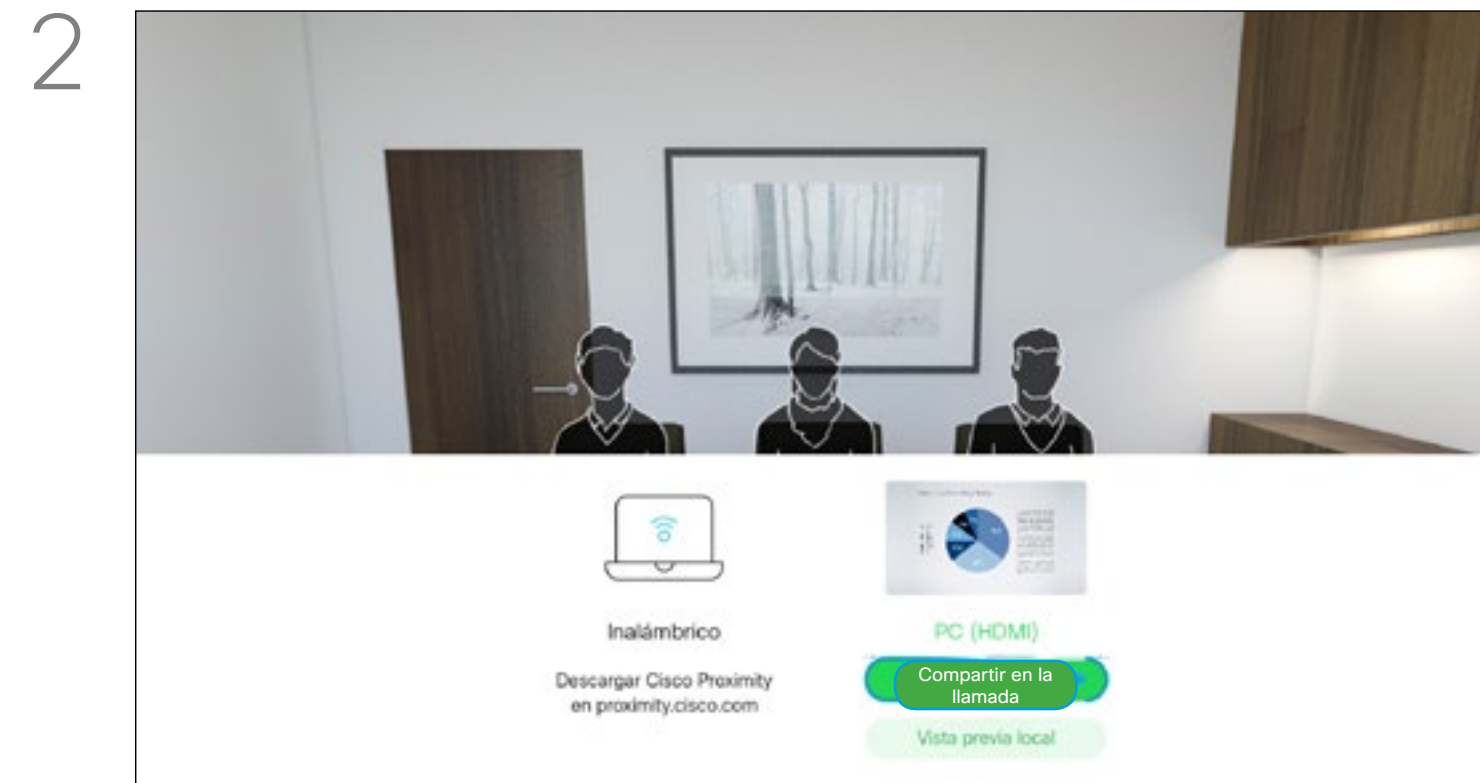

Ahora puede seleccionar *Vista previa local* para examinar el contenido sin compartirlo con los demás, antes de seleccionar **Compartir en llamada** para compartirla con los demás.

Use esta función para compartir contenido de su PC durante una llamada o fuera de la llamada. El procedimiento es el mismo, pero aquí solo se muestra el modo durante la llamada.

Para compartir contenido mediante la función de proximidad, asegúrese de que el origen de la presentación tiene Cisco Proximity instalado y activado. Espere unos instantes a que se produzca la vinculación. Siga las instrucciones que aparecen en pantalla.

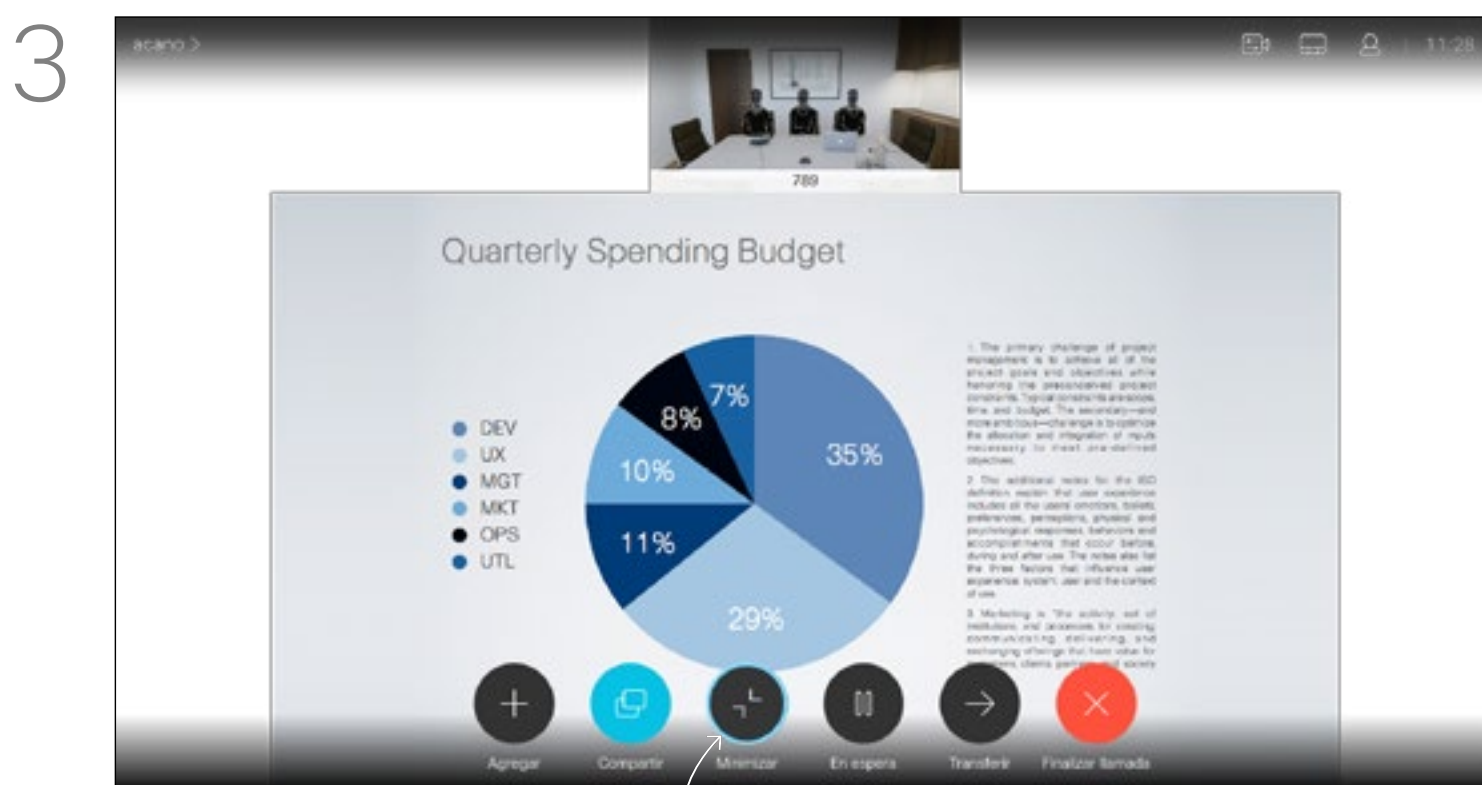

El tamaño de la imagen compartida se controla mediante el icono *Minimizar/Maximizar*. Selecciónelo y pulse **Aceptar** en el control remoto si fuera necesario.

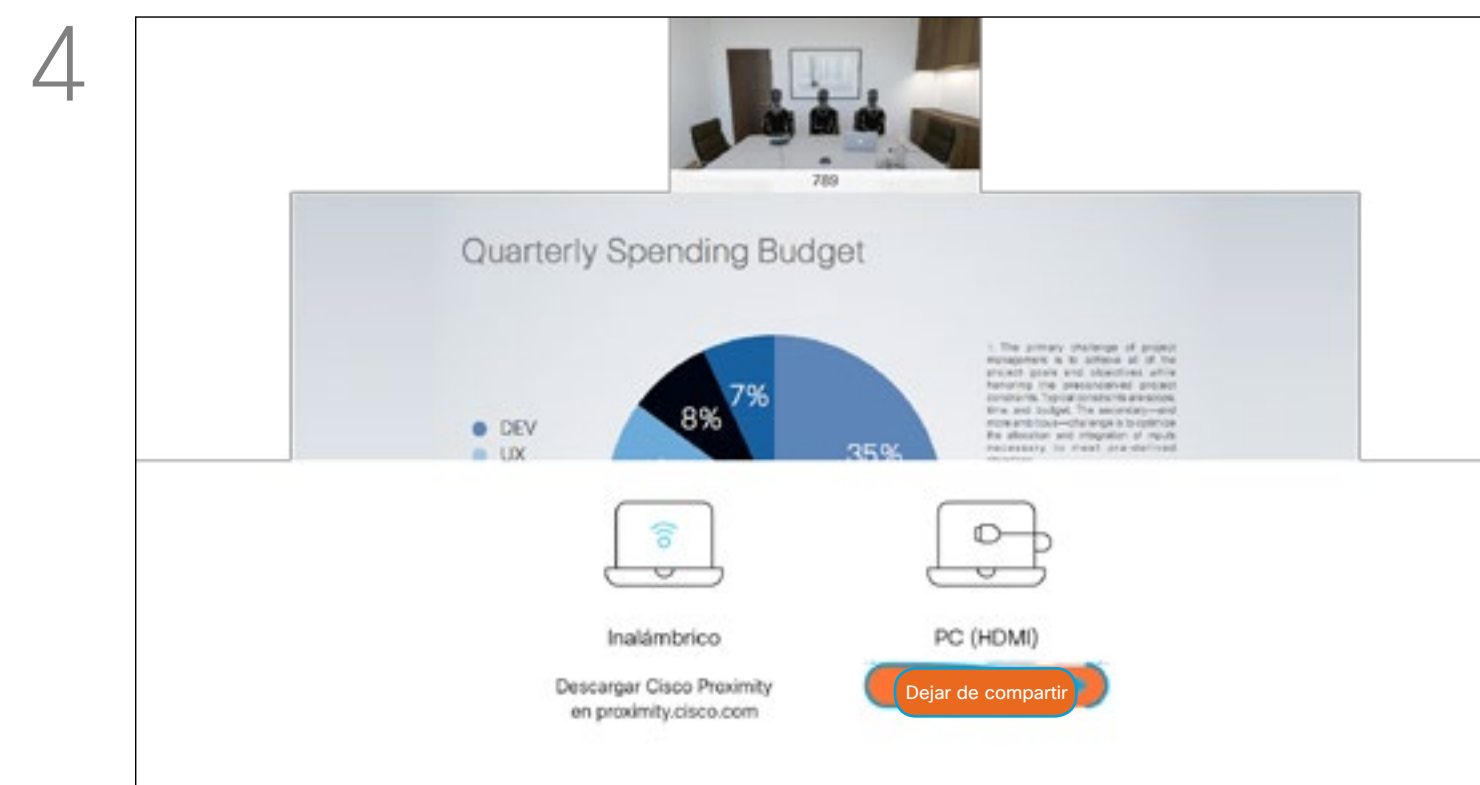

Para dejar de compartir contenido, seleccione *Dejar de compartir* y pulse **Aceptar** en el control remoto.

# Cambiar el diseño de la presentación durante una llamada

Acerca del diseño de la presentación

1

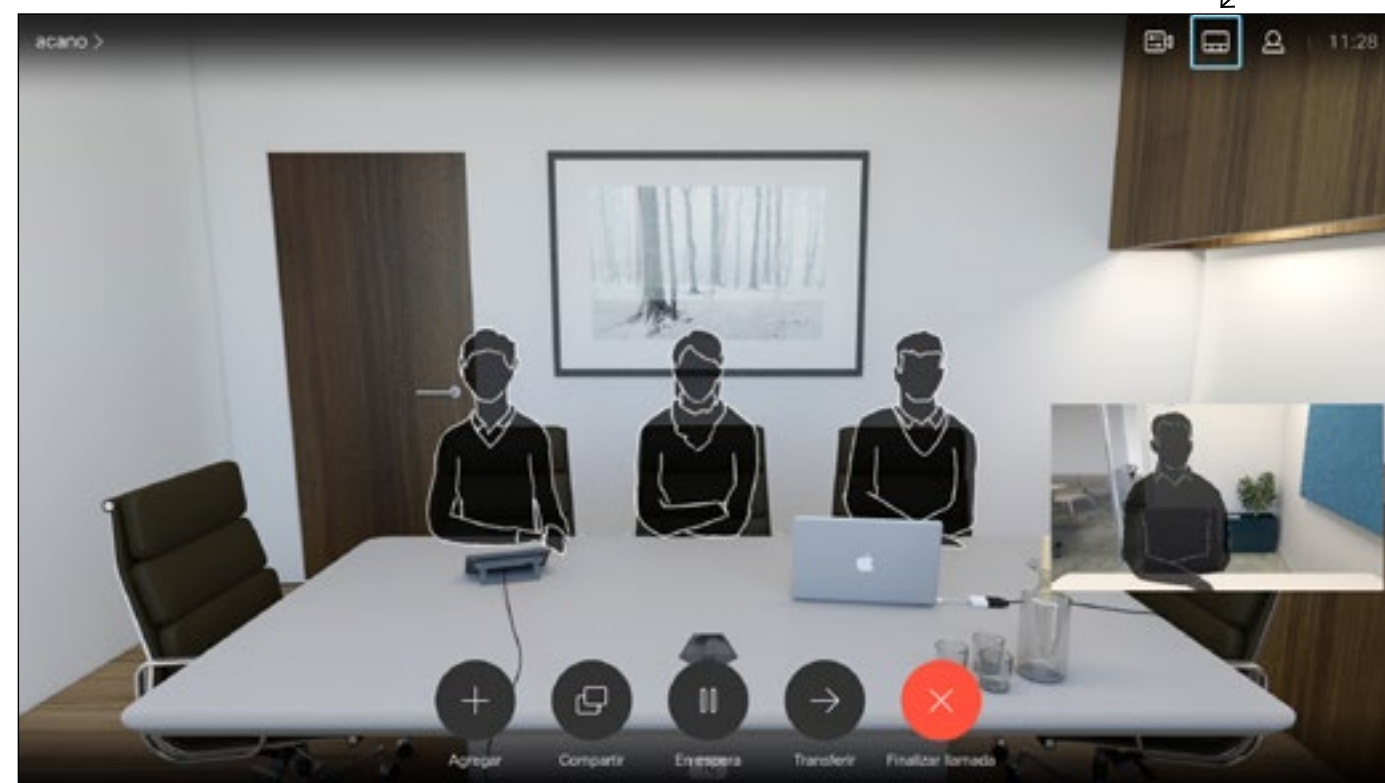

Vaya a *Diseño* en la esquina superior derecha y pulse **Aceptar** en el control remoto. Este icono solo aparece cuando es relevante.

2

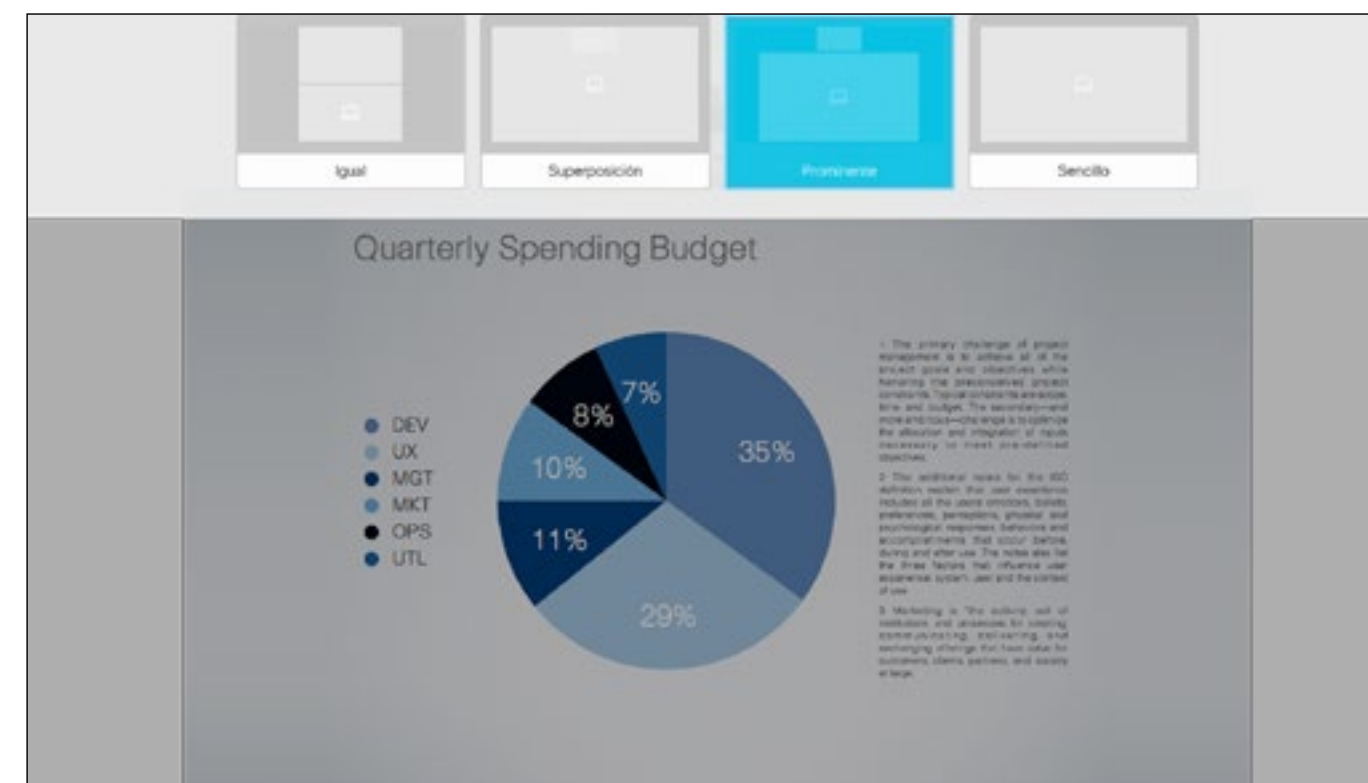

Use las teclas de **cursor** para desplazarse al nuevo diseño que desee usar y pulse **Aceptar**.

Puede cambiar el diseño de la pantalla durante las presentaciones. Las opciones que suele haber disponibles son mostrar o no mostrar al presentador y mostrar al presentador en una imagen en imagen (PiP) o en una imagen fuera de la imagen (PoP).

Las opciones de diseño disponibles en el sistema pueden ser distintas a las mostradas aquí, pero en los diseños siempre se mostrarán todas las opciones que se puedan seleccionar.

# Reuniones programadas





Reuniones programadas

## Participar en una reunión programada

Para unirse a una reunión a la que se puede incorporar, vaya al icono verde *Unirse*. A continuación, haga clic en **Aceptar** en el control remoto.

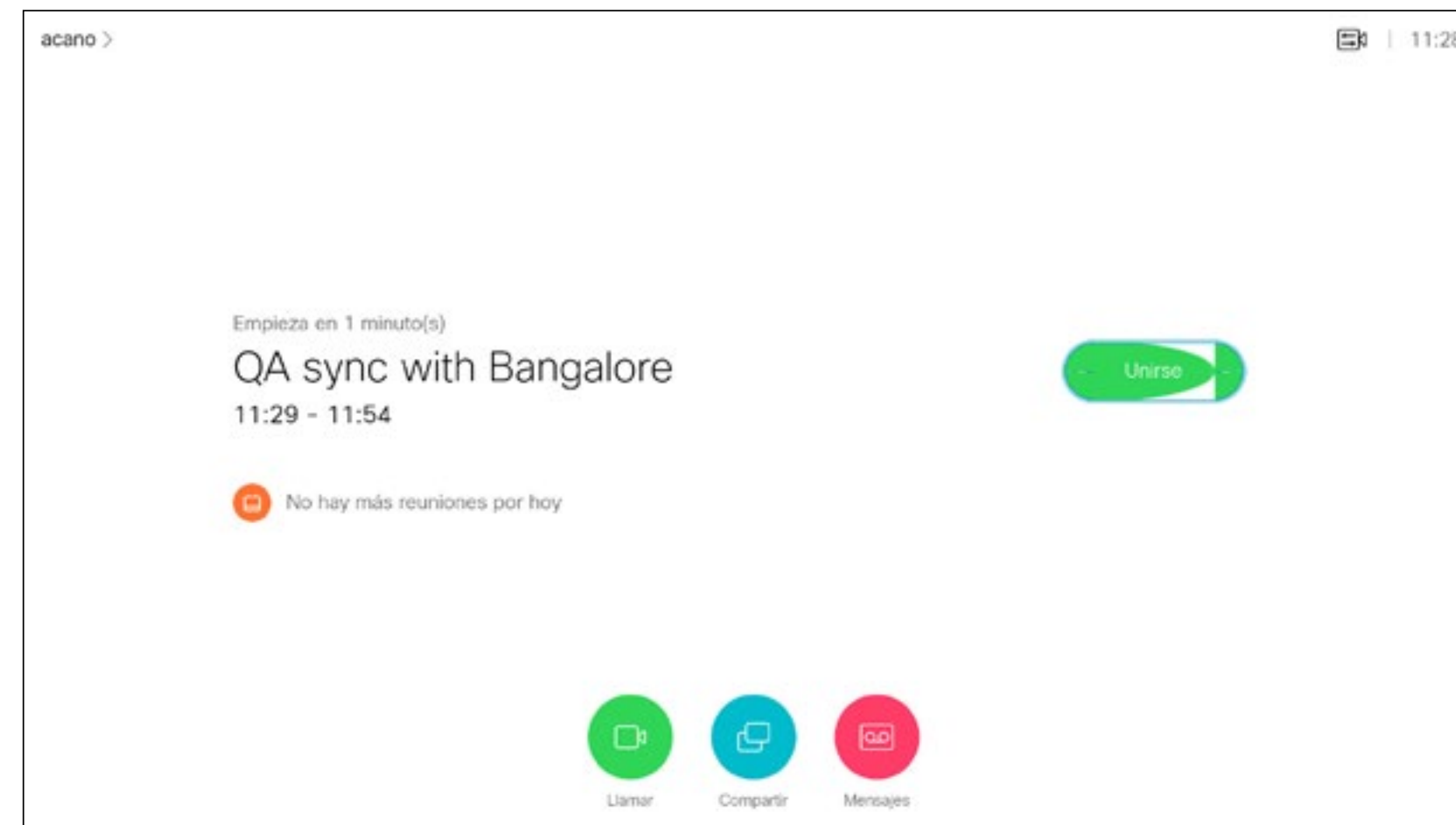

## Participación en una reunión

El sistema de vídeo puede estar conectado a un sistema de gestión capaz de programar reuniones de vídeo. Las reuniones programadas aparecerán como se muestra a la izquierda.

Use *Unirse* para participar en la reunión.

Aunque ya se haya iniciado la reunión, aún puede unirse.

Puede que haya un icono *Recordar* disponible. Use este icono para posponer 5 minutos la invitación para unirse.

# Contactos



# Agregar a alguien a Favoritos fuera de una llamada

Acerca de las listas Directorio, Recientes y Favoritos

El *Directorio* sirve como agenda telefónica corporativa. No puede editarlo. Sin embargo, sí puede copiar entradas en su lista de *Favoritos* y editarlas allí. Pulse una carpeta para mostrar su contenido, desplácese por ella si fuera necesario para localizar una carpeta o una entrada en la carpeta. Cuando se busca en un directorio corporativo, la búsqueda solo se aplica a la carpeta actual y sus subcarpetas. Para subir un nivel, pulse **Atrás**. Para que la búsqueda se aplique a todo el directorio corporativo, no entre (pulse) en ninguna carpeta antes de comenzar a buscar.

Puede darse el caso de que una entrada que se haya copiado del directorio a la lista de favoritos se actualice más tarde en el directorio. Esta actualización no se reflejará en la lista de favoritos y deberá cambiar manualmente la entrada en esta lista. Para ello, use la opción **Editar y llamar**.

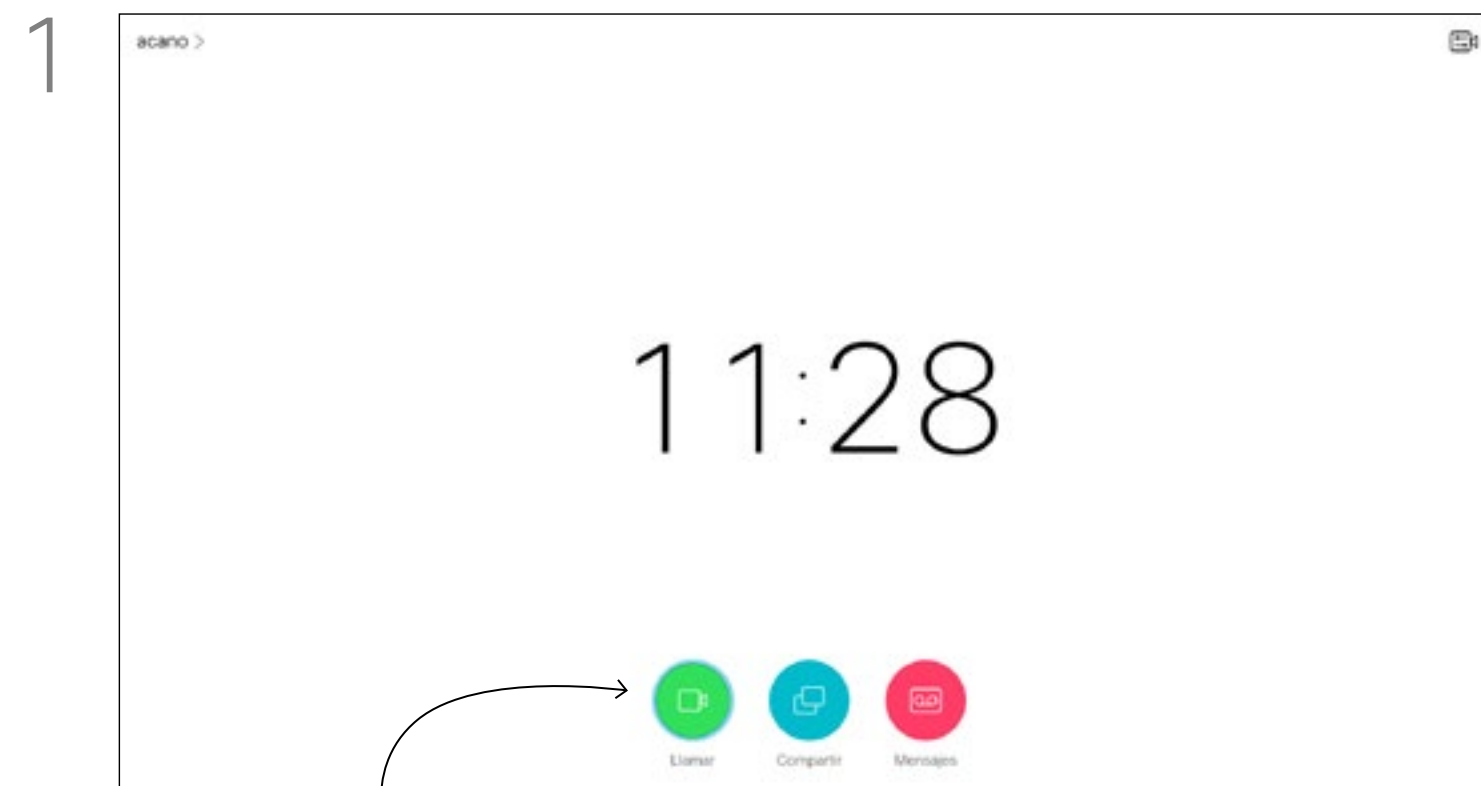

1 Asegúrese de que la opción *Llamar* esté seleccionada (el campo más a la izquierda en la parte inferior de la pantalla) y pulse **Aceptar** en el control remoto o el botón **Llamar** verde en el control remoto.

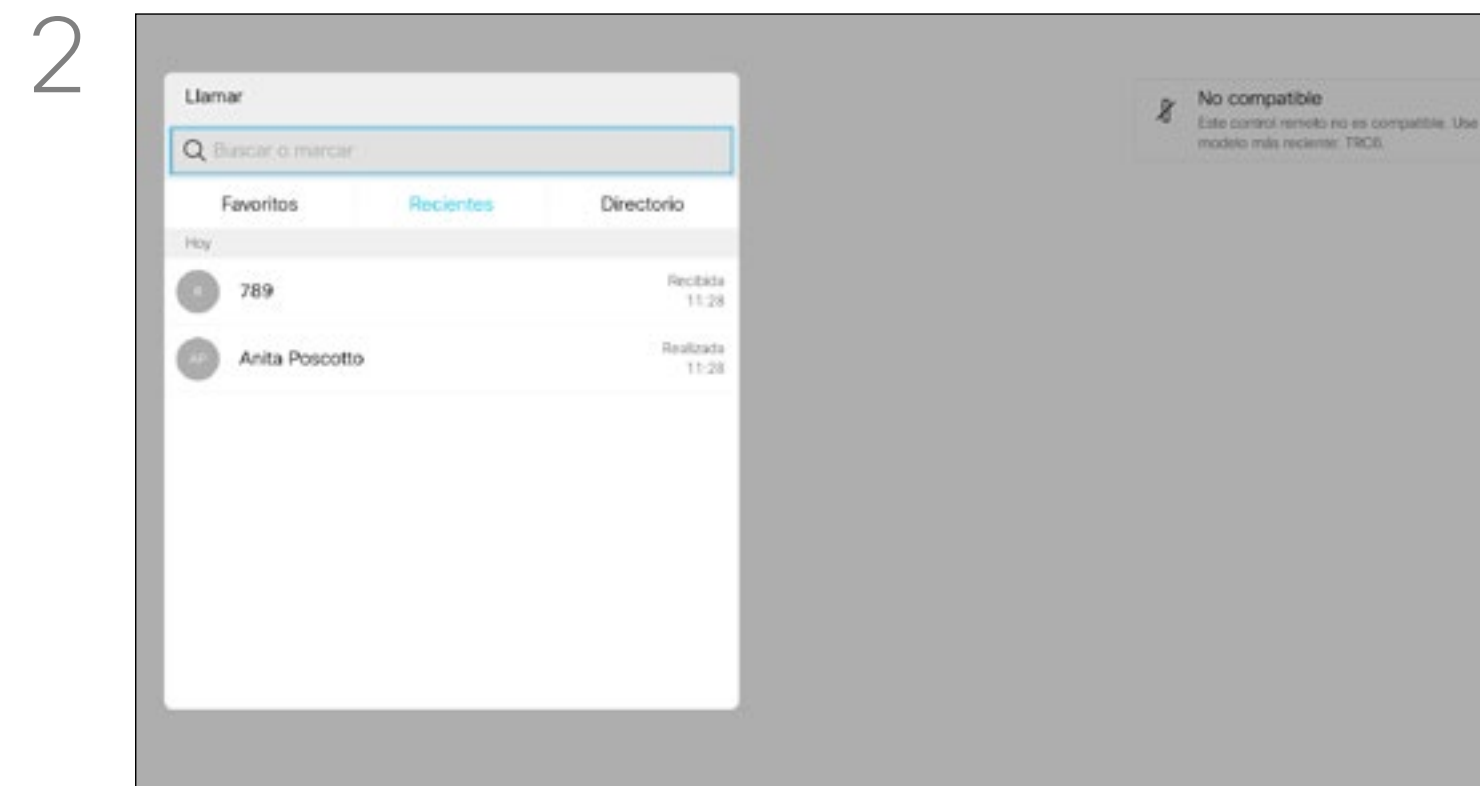

2 Aparecerá el menú *Llamar*. Utilice las teclas de **cursor** para desplazarse entre los campos *Recientes* y *Directorio* (los dos más a la derecha) y avance por una de las listas.

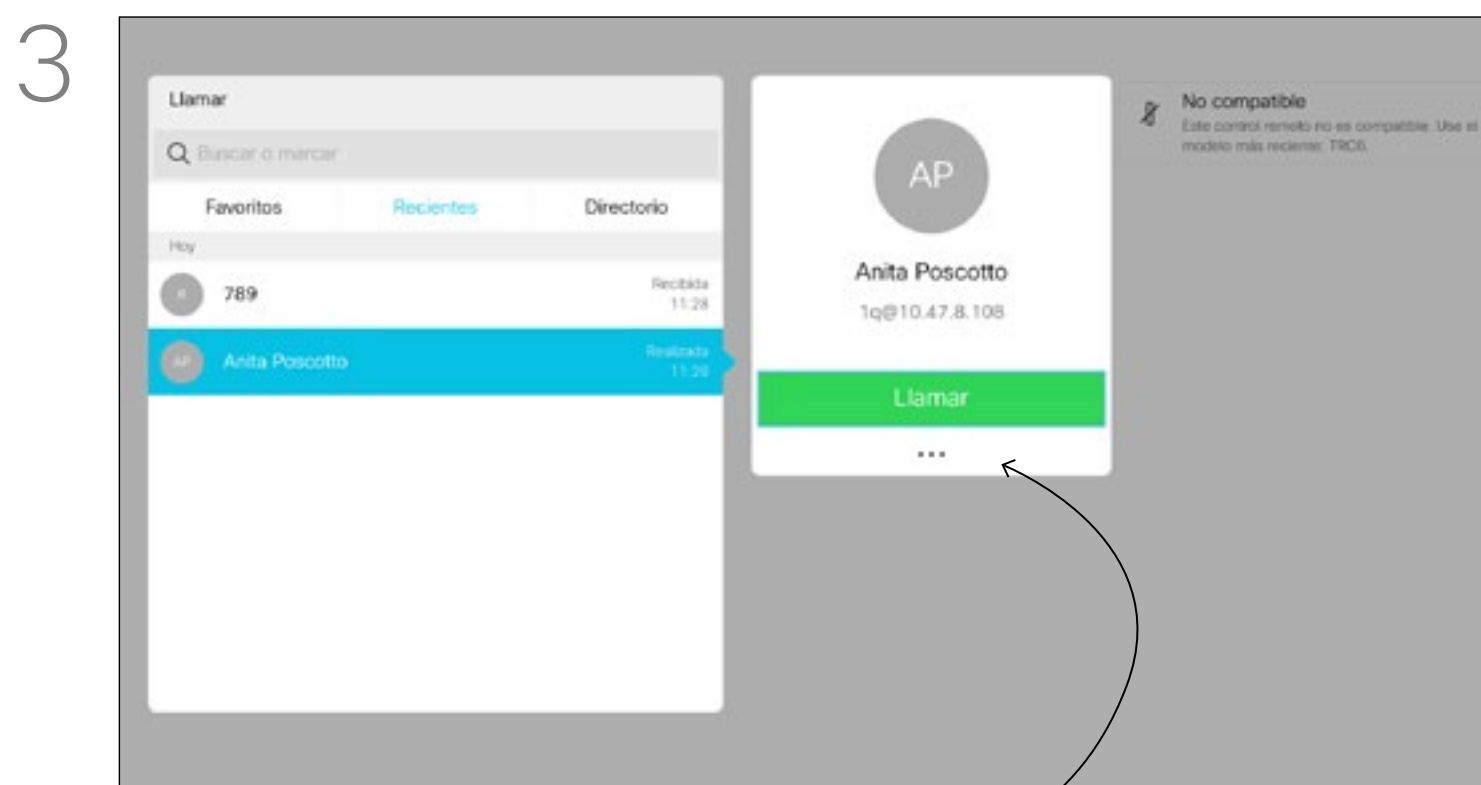

3 Una vez que haya localizado la entrada, pulse **Aceptar** en el control remoto para abrir el menú *Llamar* y, a continuación, utilice las teclas de **cursor** para ir al icono *Más (...)* Pulse **Aceptar**.

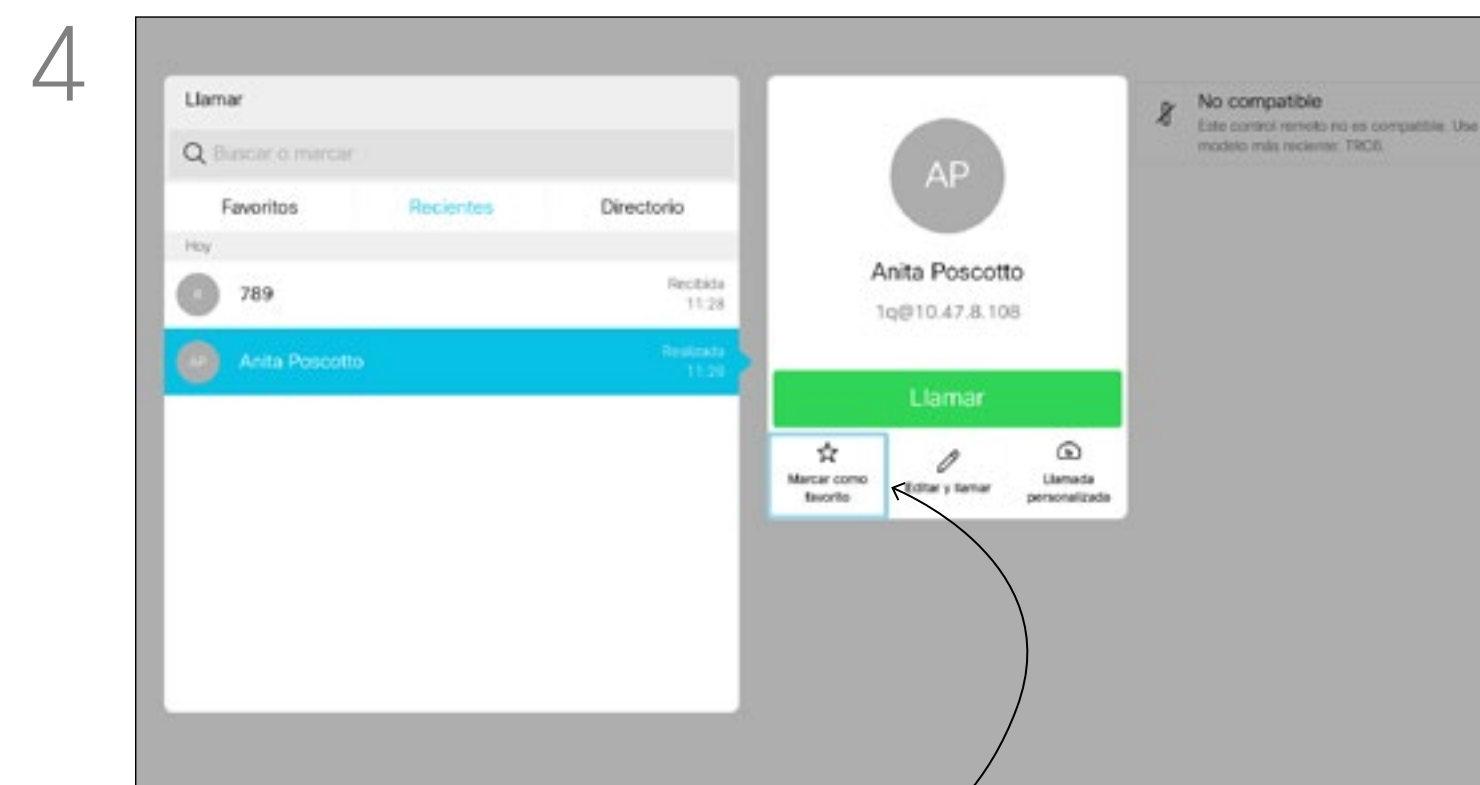

4 A continuación, utilice las teclas de **cursor** para dirigirse a *Marcar como favorito*. Pulse **Aceptar** en el control remoto para marcar la entrada seleccionada como favorita.

Repita este procedimiento para quitar a alguien de la lista de favoritos.



# Agregar a alguien a Favoritos durante una llamada

## Acerca de Favoritos

1

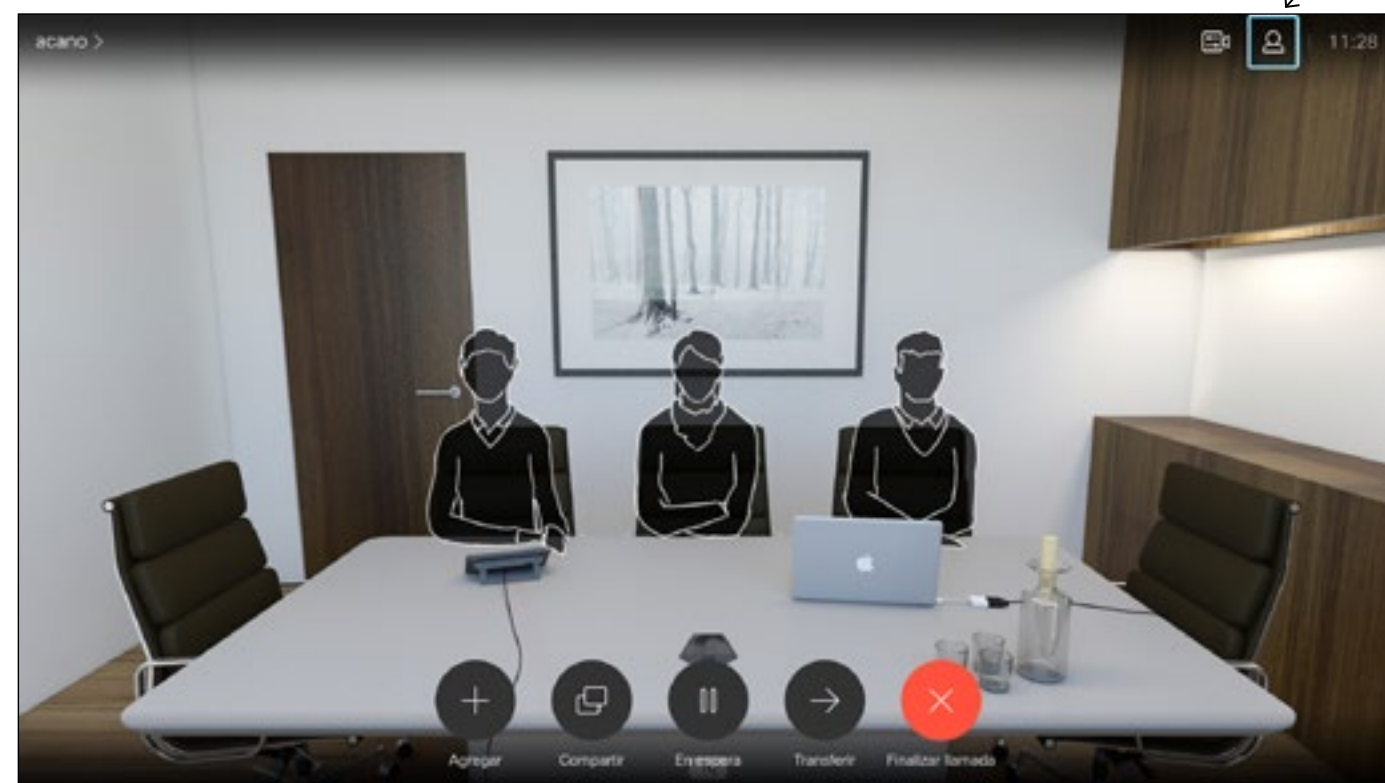

Durante una llamada, utilice el control remoto para desplazarse al icono *Participantes* en la esquina superior derecha y, a continuación, pulse **Aceptar** en el control remoto.

2

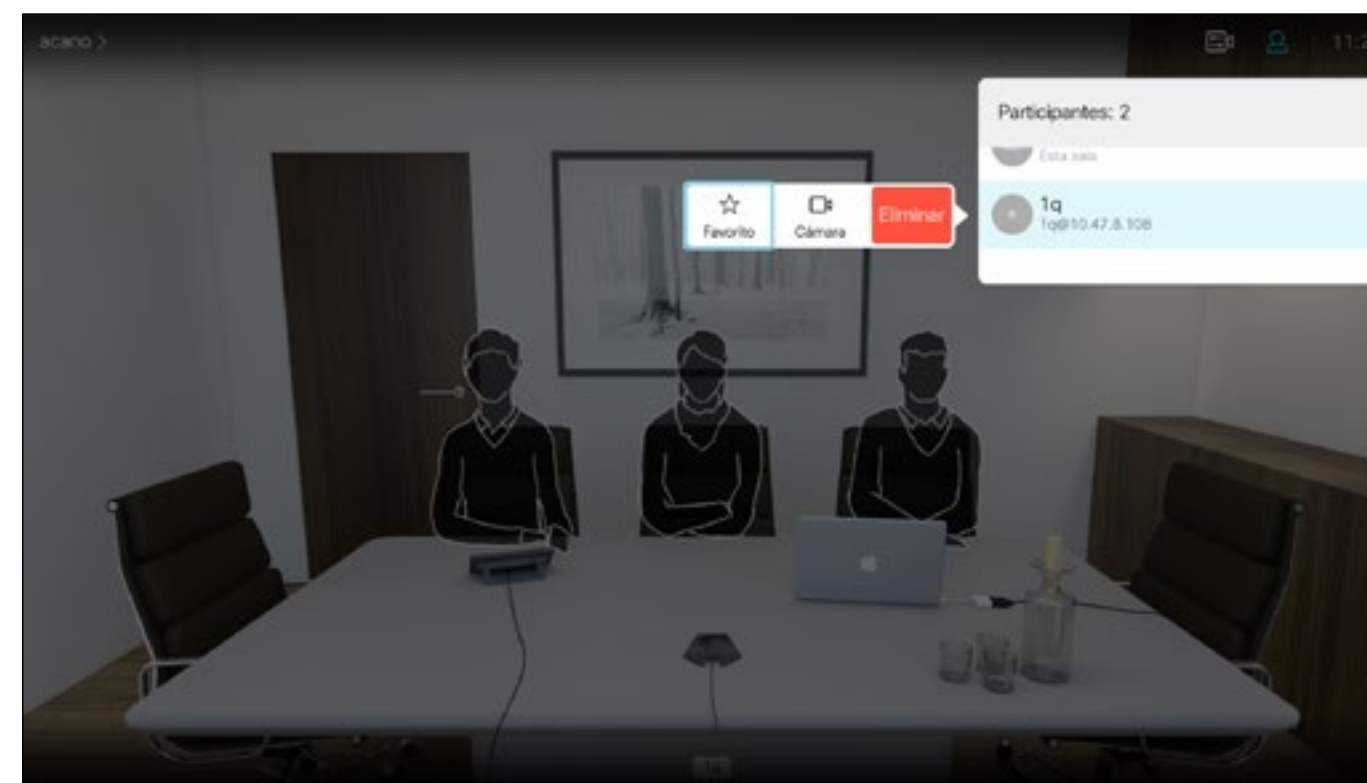

Aparecerá un menú con una lista de los participantes en la llamada. Utilice las teclas de **cursor** para dirigirse al participante que desee convertir en favorito y pulse **Aceptar** en el control remoto. Aparecerá un submenú.

3

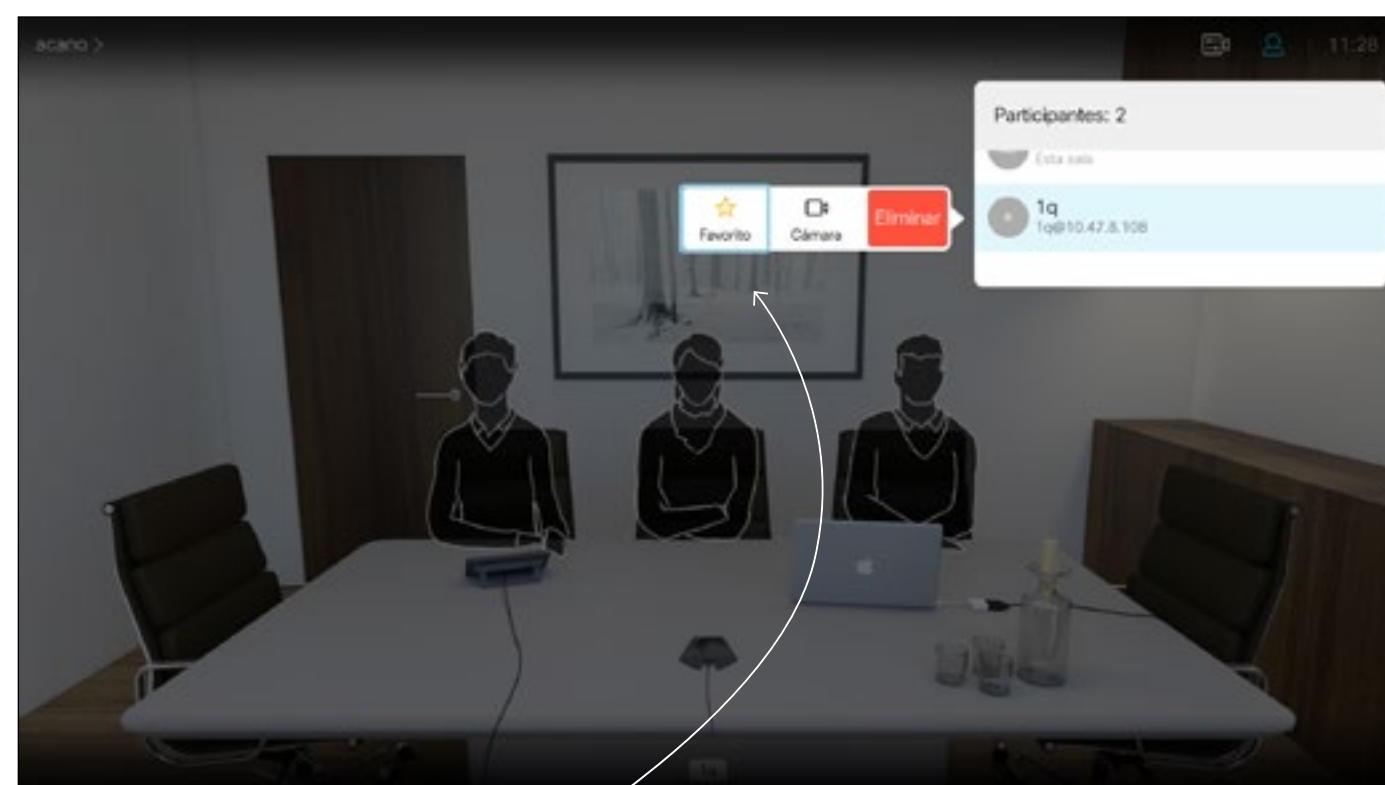

Luego desplácese a *Favorito* en este submenú (extremo izquierdo) y pulse **Aceptar** en el control remoto. El participante seleccionado se convierte así en favorito.

Repita el proceso para deshacer la acción.

La lista Favoritos es su propio directorio personal. Las entradas pueden provenir del directorio corporativo (para obtener más información, consulte la página anterior) o de alguien que le llame o a quien llame.

# Control de la cámara



# Ver la configuración de la cámara (cámara local)

## Acerca de la configuración de la cámara

Con la configuración de la cámara puede controlar el zoom, la panorámica y la inclinación de su propia cámara.  
 La vista propia (la imagen que ven los demás desde su sistema) se puede activar o desactivar, así como mostrarla minimizada o maximizada (pantalla completa).  
 Puede que desee que la vista propia se muestre siempre, es decir, *fijarla*.

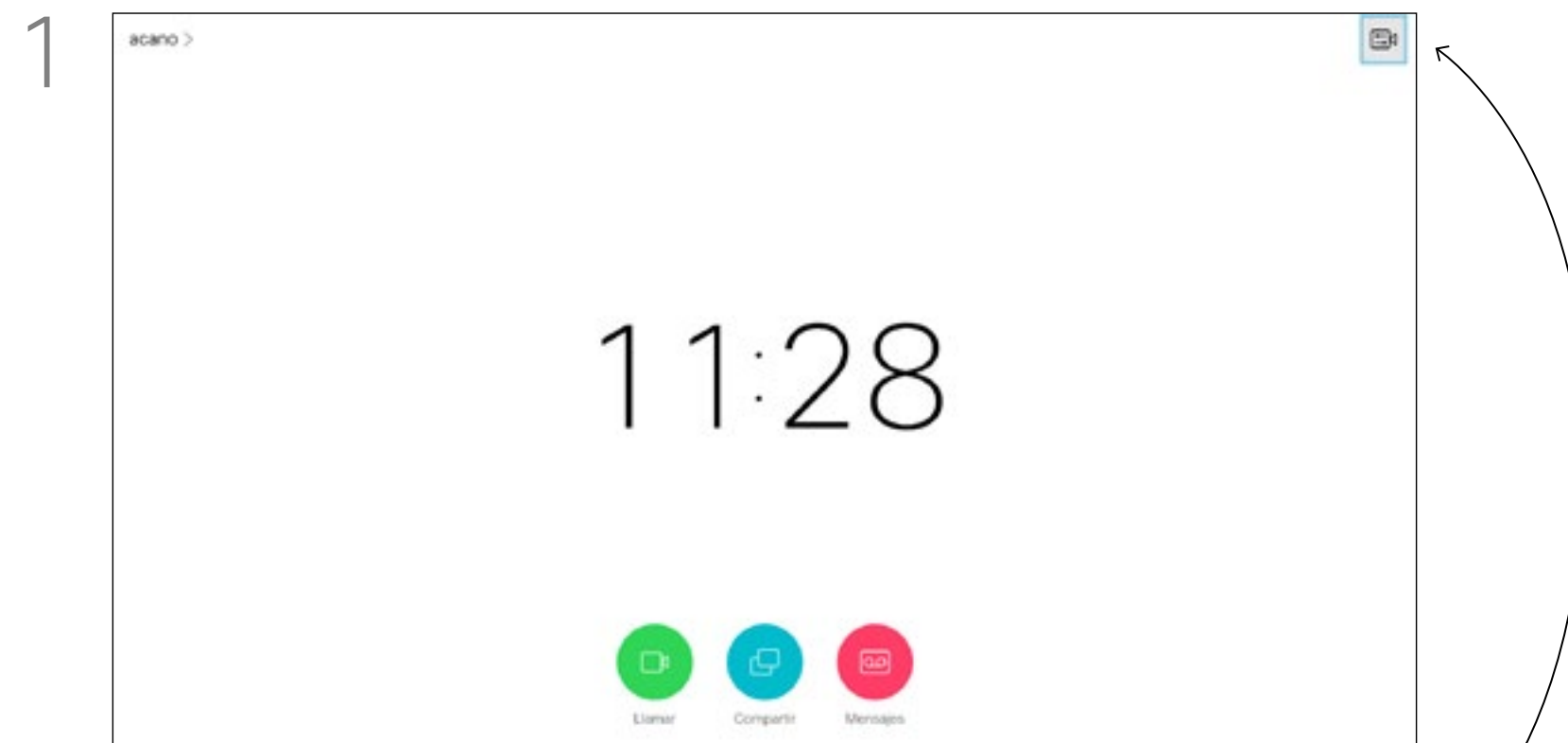

Durante una llamada, o fuera de ella como se muestra aquí, suba el cursor hasta el icono *Cámara*, en la esquina superior derecha. Pulse **Aceptar** en el control remoto.



El icono de la cámara se mostrará ahora. Pulse de nuevo **Aceptar** en el control remoto.



Ahora puede ajustar la panorámica, el zoom o la inclinación de la cámara. Utilice los controles **Aumentar/Reducir** del control remoto para ajustar el zoom y luego las teclas de **cursor** para ajustar la panorámica y la inclinación.



También puede fijar la imagen de vista propia (para que siempre se muestre) o maximizarla seleccionando los iconos de la esquina superior derecha de este menú.  
 Pulse **Atrás** en el control remoto para salir del menú.



# Control de cámara remoto

## Acerca del control de cámara remoto

Muchos sistemas de vídeo cuentan con una cámara que se puede controlar de forma remota. En ellos se puede usar un control remoto para cambiar la panorámica, la inclinación y el zoom.

Si la parte remota (aquellos con los que tiene la reunión) tiene uno de estos sistemas, podrá controlar su cámara durante la llamada.

1

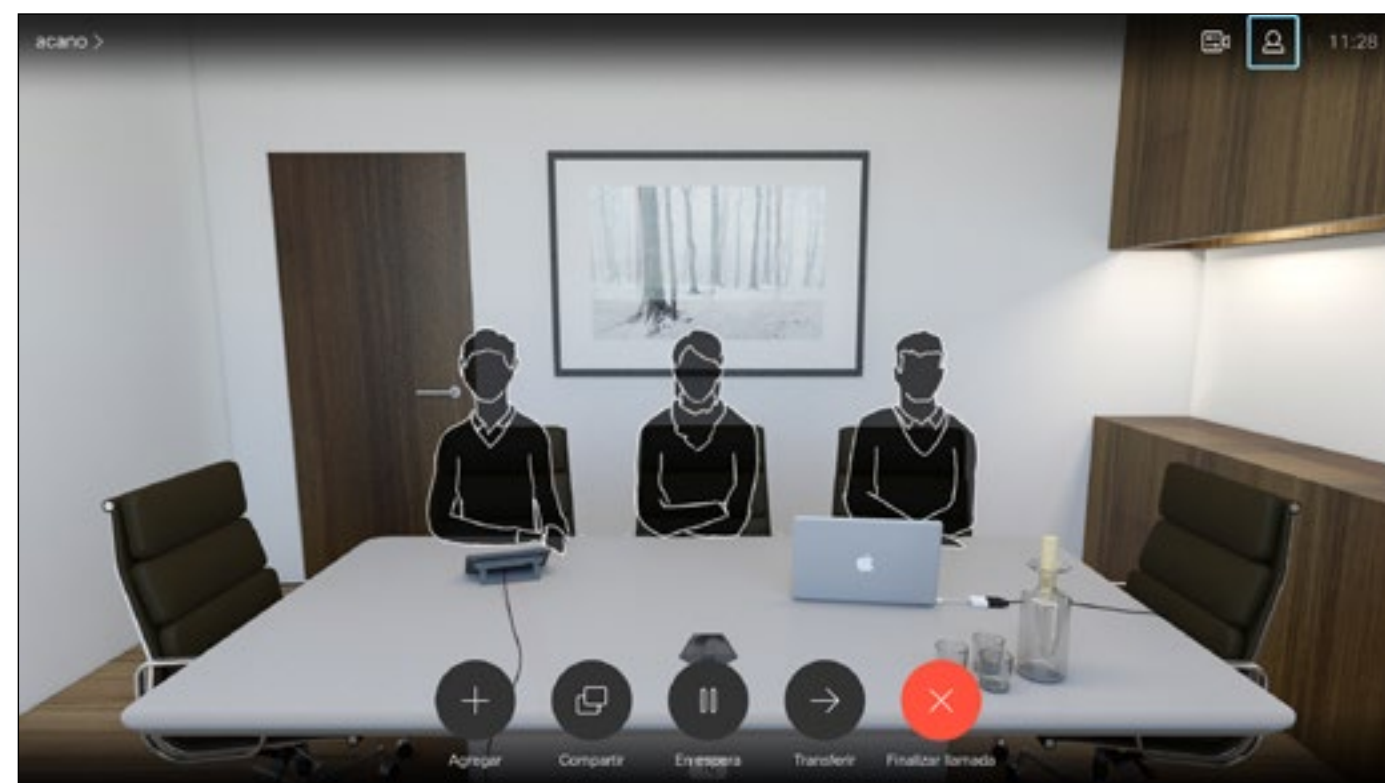

Vaya a *Participantes* en la esquina superior derecha y pulse **Aceptar** en el control remoto.

2

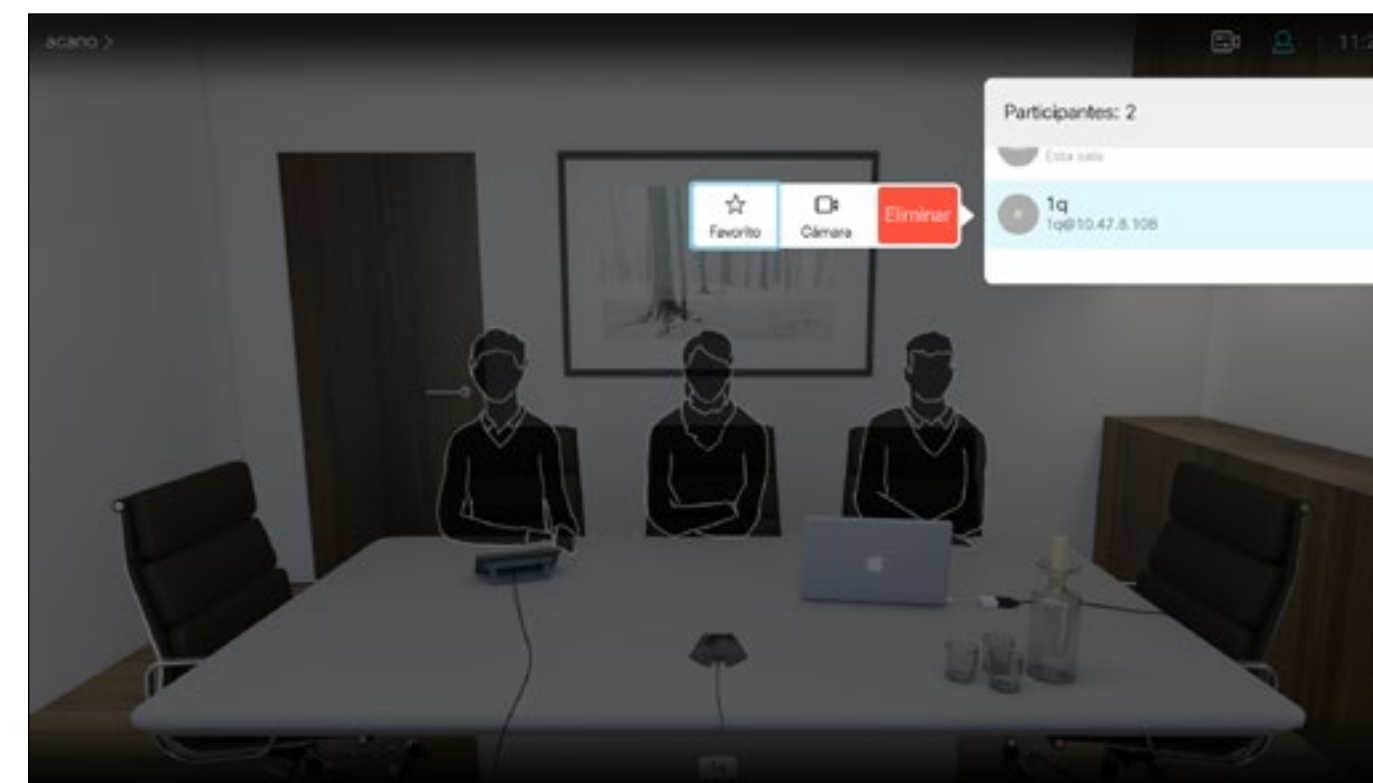

Aparecerá un menú con una lista de los participantes en la llamada. Desplácese hasta el participante cuya cámara desee controlar y pulse **Aceptar** en el control remoto. Aparecerá un submenú.

3

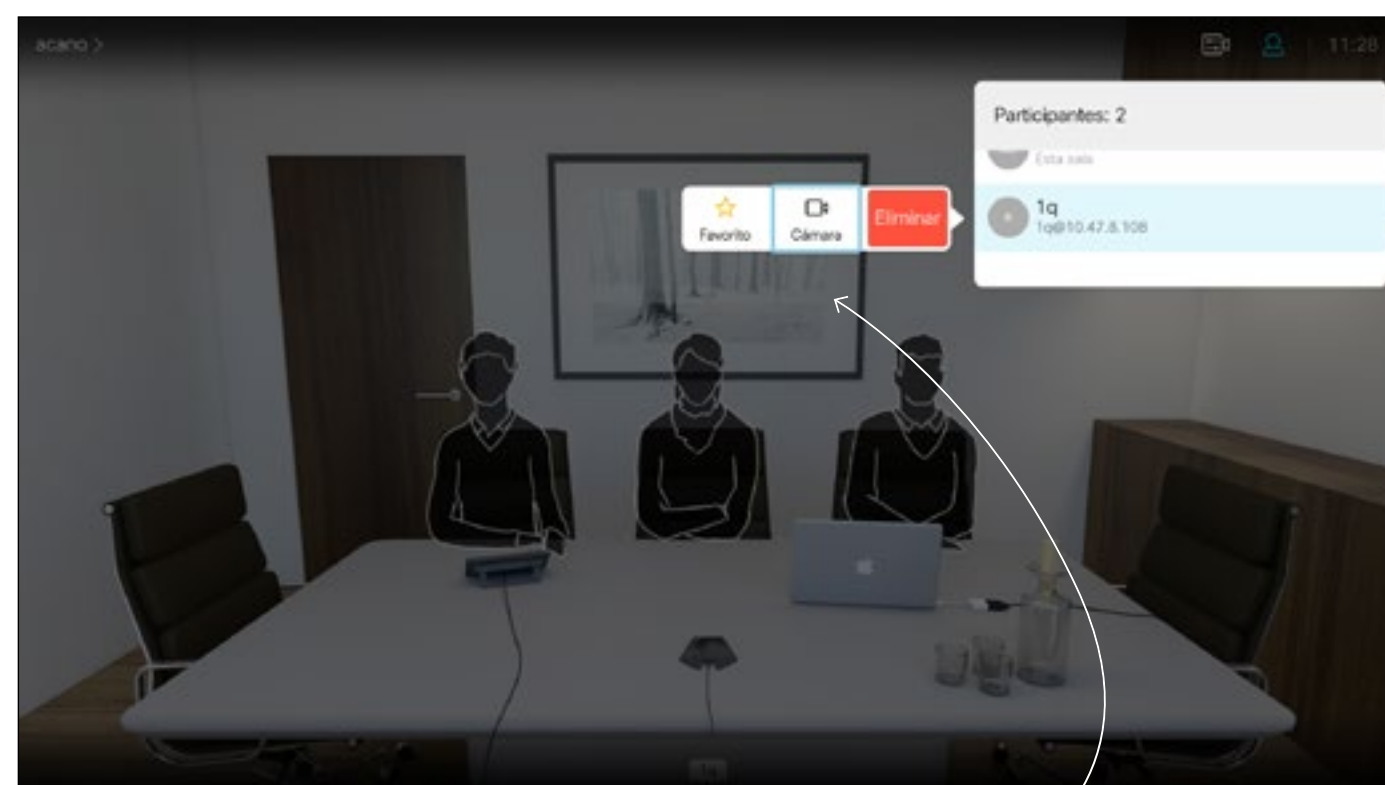

Para controlar la cámara remota, diríjase a *Cámara* (segunda opción por la derecha) y pulse **Aceptar** en el control remoto.

4

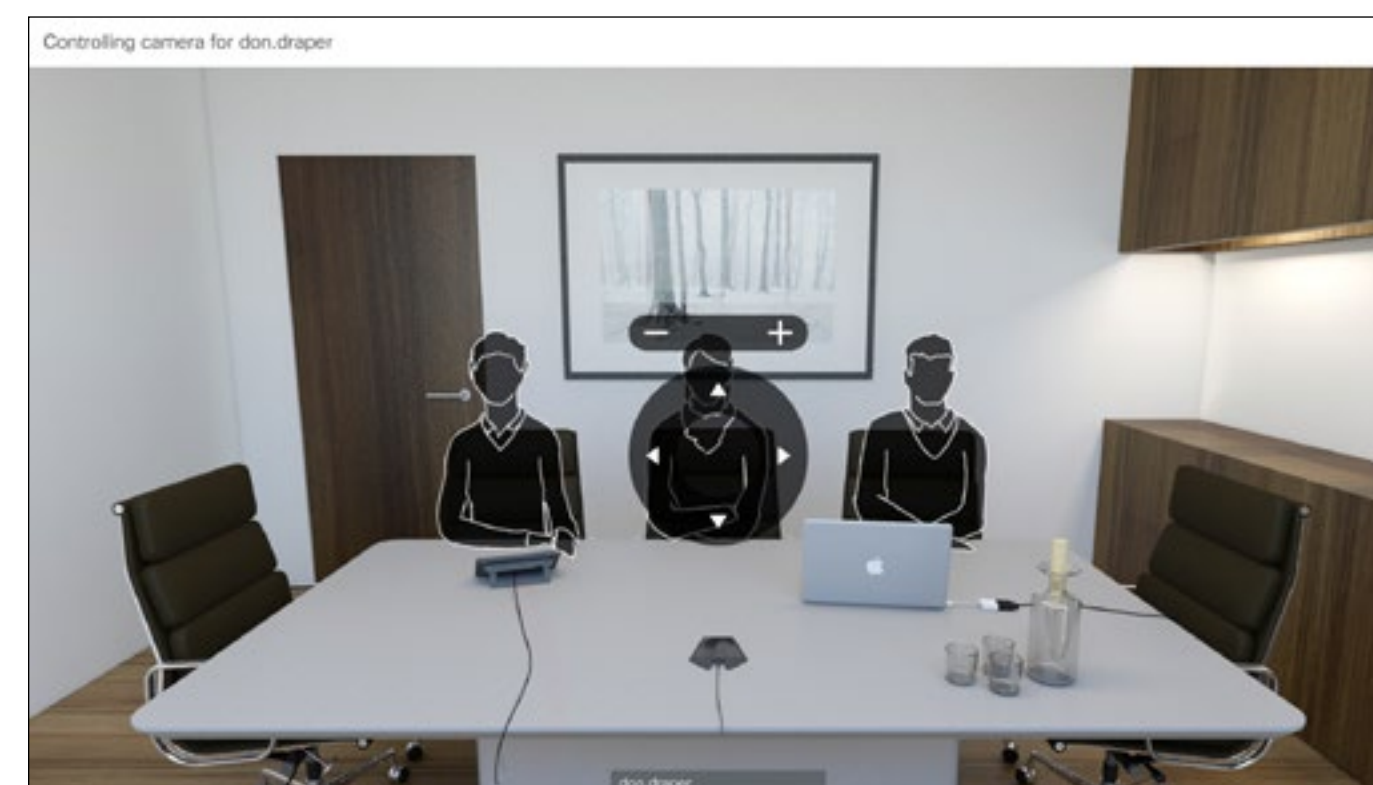

Ajuste la **panorámica**, la **inclinación** y el **zoom** como prefiera. Use los botones **Aceptar** o **Atrás** para salir.

Control de la cámara

# Mover la PiP de vista propia

## Motivos para mover la vista propia

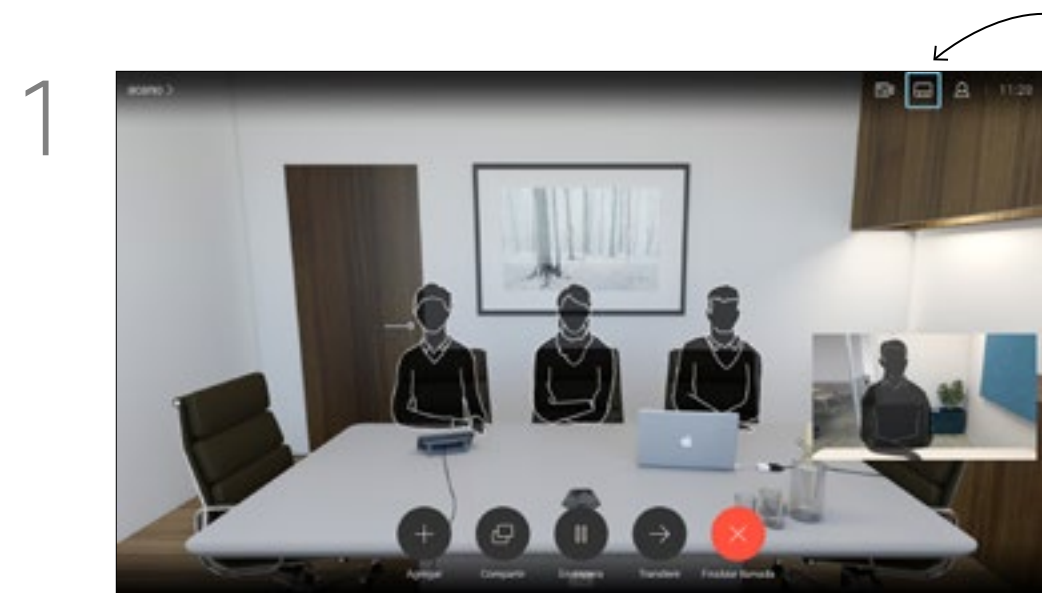

Con la vista propia activada o en un diseño donde se muestre una imagen en imagen (PiP), vaya a *Diseño* en la esquina superior derecha y pulse **Aceptar** en el control remoto. El icono Diseño solo aparece cuando es relevante.

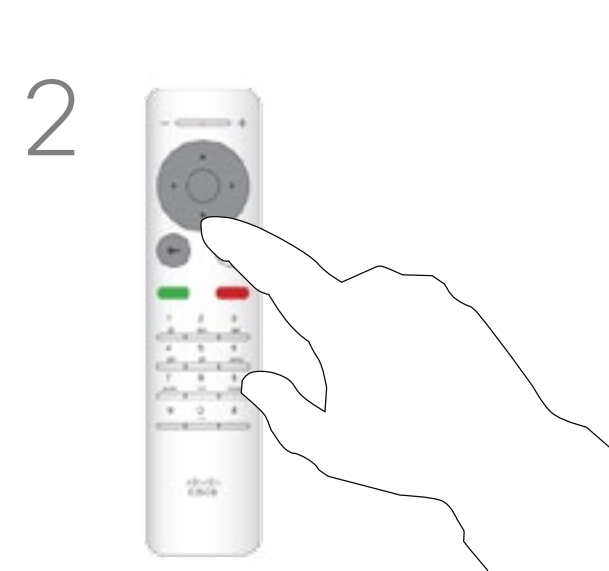

Se mostrará el menú de diseño. Pulse la **flecha** hacia abajo de las teclas de **cursor** en el control remoto para desplazarse hasta la imagen de vista propia.

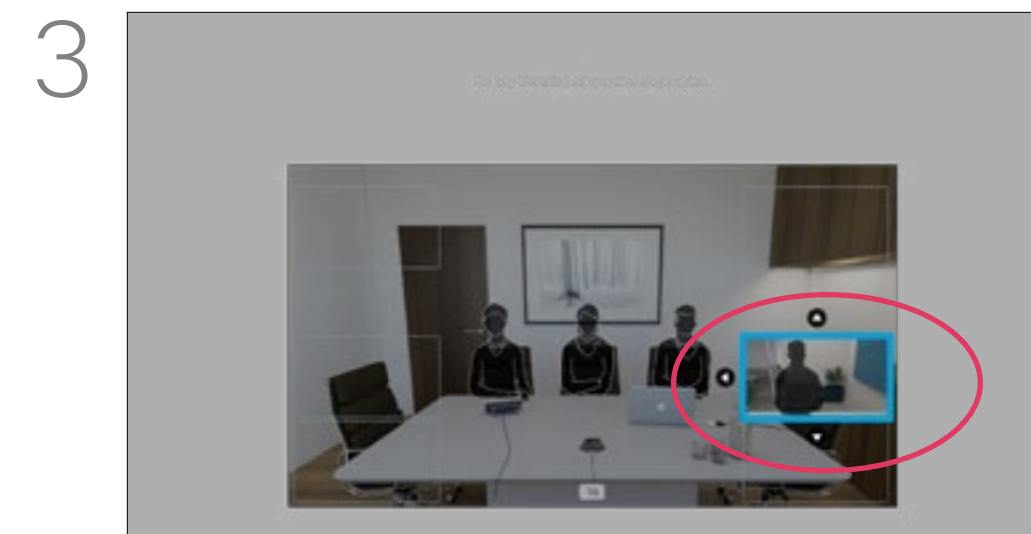

La imagen de vista propia se vuelve de color azul para indicar que se ha seleccionado. Pulse **Aceptar** en el control remoto. Ahora aparecerán flechas para indicar que la imagen de vista propia se puede mover. Se indican las nuevas ubicaciones posibles.

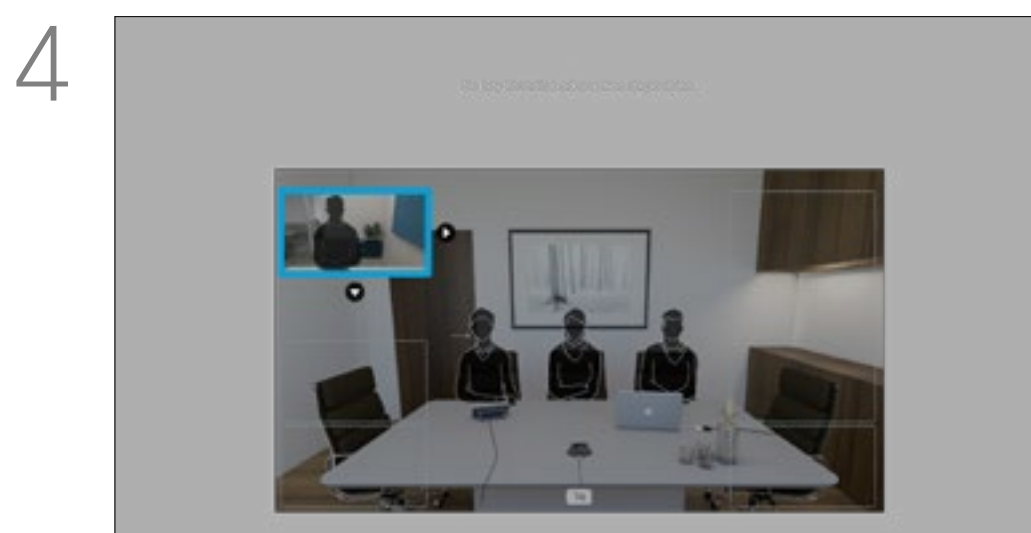

Use las teclas de **cursor** del control remoto para mover la imagen. Cuando termine, pulse **Aceptar**.

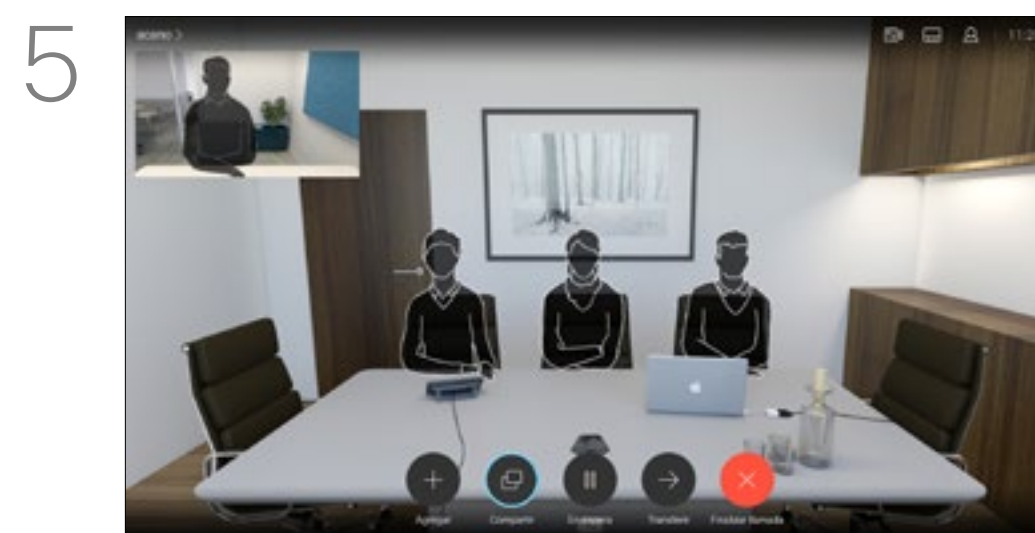

La imagen de la pantalla adoptará su tamaño original con la vista propia en su nueva posición.

La vista propia muestra lo que los demás verán de su sistema de vídeo. Normalmente la usará para confirmar que lo que los demás ven es lo que usted desea.

La vista propia se muestra como una imagen en imagen (PiP).

A veces, puede ser necesario activar la vista propia durante la reunión. Esto le permite, por ejemplo, asegurarse de que sigue apareciendo en la pantalla.

Puede suceder que la posición actual de la vista propia bloquee partes importantes de la imagen en la pantalla. y que, por lo tanto, desee moverla.



# Configuración





## Configuración Acceso a la configuración

## Acerca de la configuración

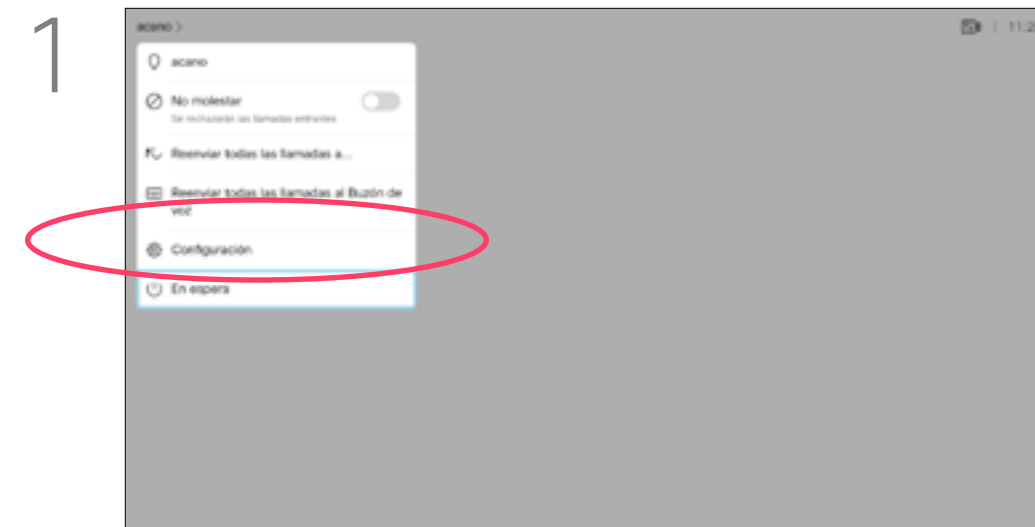

Para acceder al menú *Configuración*, diríjase a la esquina superior izquierda de la pantalla y pulse **Aceptar** en el control remoto. Seguidamente, baje a *Información del sistema* (segunda opción desde la parte inferior del menú) y pulse **Aceptar** de nuevo.

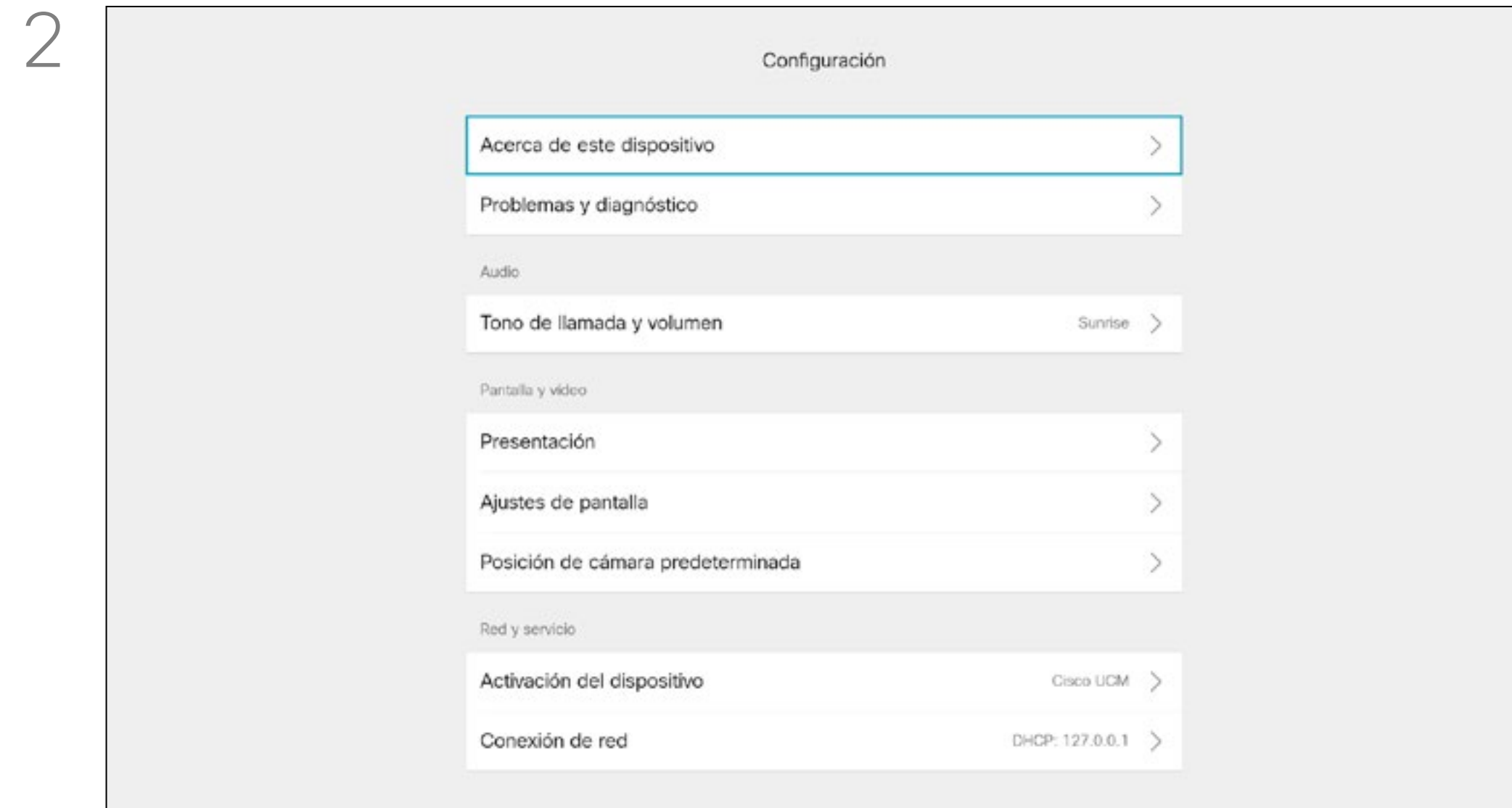

La página *Configuración* muestra información básica del sistema, además de proporcionar acceso al asistente de configuración y permite que se pueda forzar un reinicio del sistema.

En la página Información del sistema se incluye la dirección IP, la dirección, el proxy SIP, la versión instalada del software y el nombre del dispositivo.

Es posible reiniciar el sistema desde aquí y se puede acceder al asistente de configuración mediante la *Configuración avanzada*.

Ahora puede especificar el tono de llamada y el volumen desde este menú.



**Sede central de América**  
Cisco Systems, Inc.  
San José, CA (EE. UU.)

**Sede central de Asia-Pacífico**  
Cisco Systems (USA) Pte. Ltd.  
Singapur

**Sede central en Europa**  
Cisco Systems International BV Amsterdam,  
Países Bajos

Cisco cuenta con más de 200 oficinas en todo el mundo. Las direcciones, los números de teléfono y fax se pueden consultar en la Web de Cisco en [www.cisco.com/go/offices](http://www.cisco.com/go/offices).

---

Cisco y el logotipo de Cisco son marcas comerciales de Cisco Systems, Inc. o sus afiliadas en Estados Unidos y otros países. Puede consultar una lista de las marcas comerciales de Cisco en [www.cisco.com/go/trademarks](http://www.cisco.com/go/trademarks). Las marcas comerciales de terceros que se mencionan son propiedad de sus respectivos dueños.  
El uso de la palabra socio no implica una relación de sociedad entre Cisco y otra empresa. (1005R)