

CE 9.4

Guide de l'utilisateur Cisco TelePresence SX10 et SX20

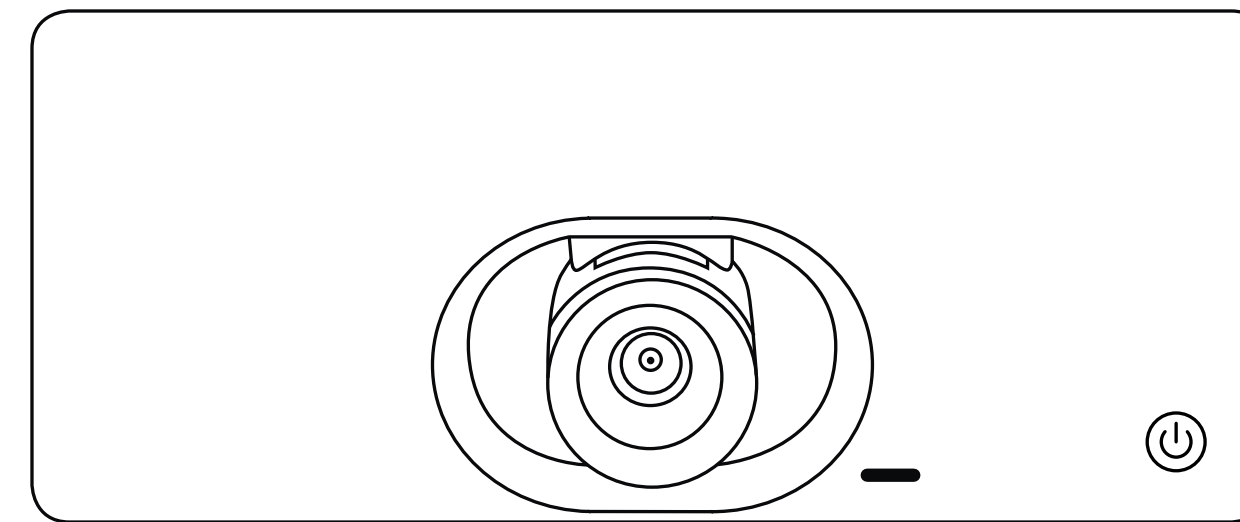

Table des matières

Contenu de ce guide

Introduction à la vidéoconférence	
Présentation de l'écran	4
Conseils relatifs au fonctionnement	4
Présentation de la télécommande (I)	5
Conseils relatifs au fonctionnement	5
Appels vidéo	
Passage d'un appel à partir de la liste des contacts	8
À propos de la liste des contacts.....	8
Modification d'un contact avant l'appel	9
À propos de la modification	9
Modification du débit d'appel et passage d'un appel.....	10
À propos du débit d'appel	10
Établissement d'un appel à l'aide du nom, du numéro ou de l'adresse IP	11
À propos de l'émission des appels.....	11
Ajout de participants additionnels à une conférence existante ...	12
À propos des vidéoconférences	12
Déconnecter un participant d'une conférence	13
À propos des vidéoconférences	13
Recevoir des appels	14
Lorsqu'une personne vous appelle	14
Recevoir des appels supplémentaires quand on est déjà en ligne	15
Étendre l'appel.....	15
Transférer un appel en cours	16
Modification de la disposition de l'écran	17
À propos de la disposition	17
Activation de la fonctionnalité Ne pas déranger	18
À propos de la fonctionnalité Ne pas déranger.....	18
Activation du mode Veille	19
À propos du mode Veille.....	19
Renvoi de tous les appels	20
À propos du transfert.....	20
Proximité intelligente	
À propos du signal ultrasons de la proximité Cisco.....	22
À propos de Proximity.....	22
Partage de contenu	
Lancement et arrêt d'une présentation	24
À propos du partage de contenu	24
Changement de la disposition des présentations lors d'un appel	25
À propos de la disposition des présentations	25
Conférences planifiées	
Rejoindre une réunion planifiée.....	27
Connexion à une réunion	27
Contacts	
Ajout d'un contact aux Favoris, en dehors d'un appel.....	29
À propos de l'annuaire, des appels récents et des favoris....	29
Ajout d'un contact aux favoris pendant un appel	30
À propos des favoris	30
Surveillance par caméra	
Affichage des paramètres de la caméra (caméra locale).....	32
À propos des paramètres de la caméra.....	32
Contrôle de caméra distante.....	33
À propos du contrôle de caméra distante.....	33
Déplacement de l'image locale (Selfview) en incrustation	34
Pourquoi déplacer l'image locale ?	34
Paramètres	
Accès aux paramètres	36
À propos des paramètres	36

Toutes les entrées du sommaire sont des liens hypertextes actifs sur lesquels vous pouvez cliquer pour accéder à la rubrique correspondante.

Pour passer d'un chapitre à l'autre, vous pouvez également cliquer sur les icônes de la barre latérale.

Remarque Certaines fonctions décrites dans ce manuel de l'utilisateur sont en option et risquent par conséquent de ne pas s'appliquer à votre système.

Introduction à la vidéoconférence

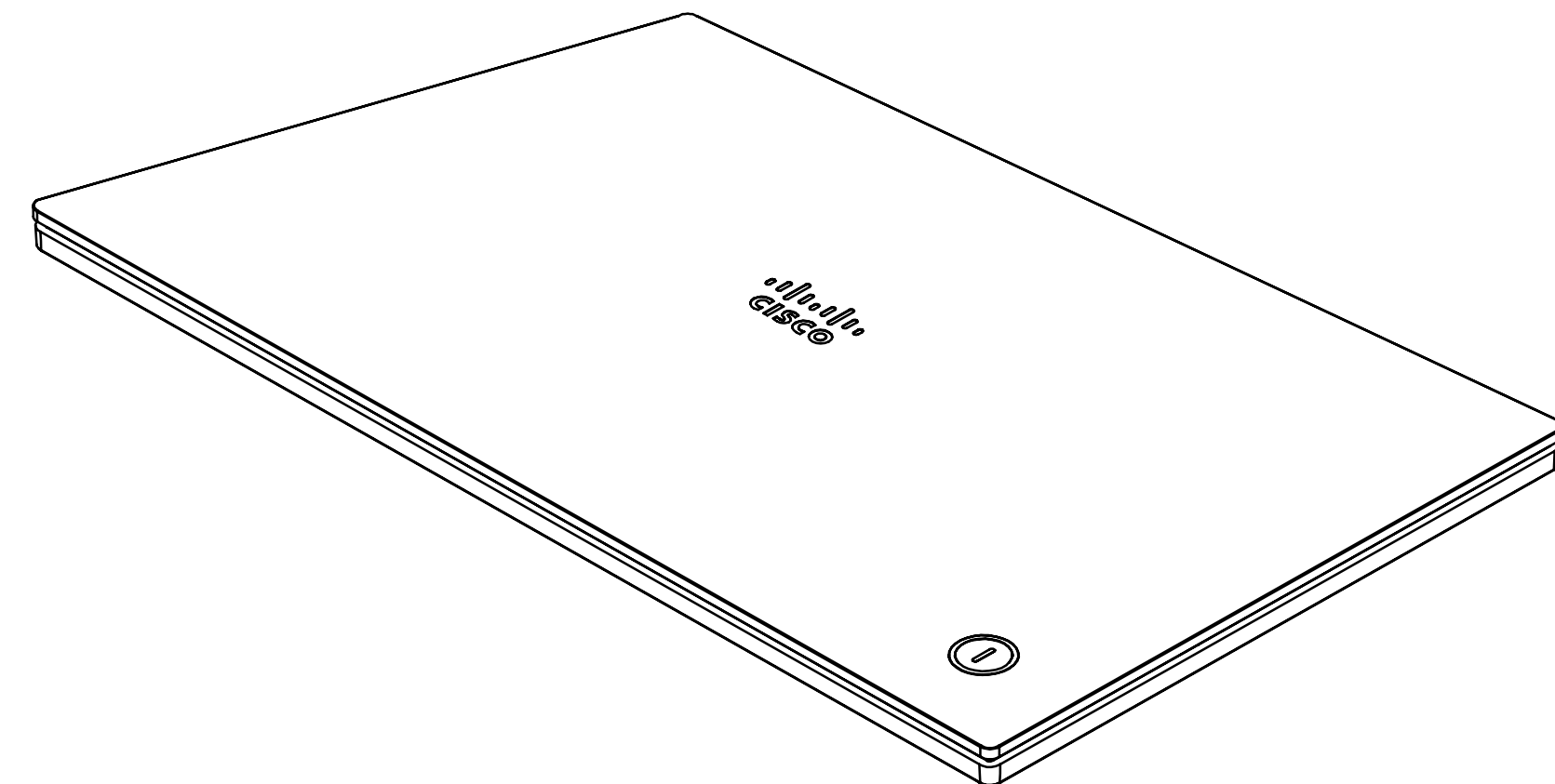
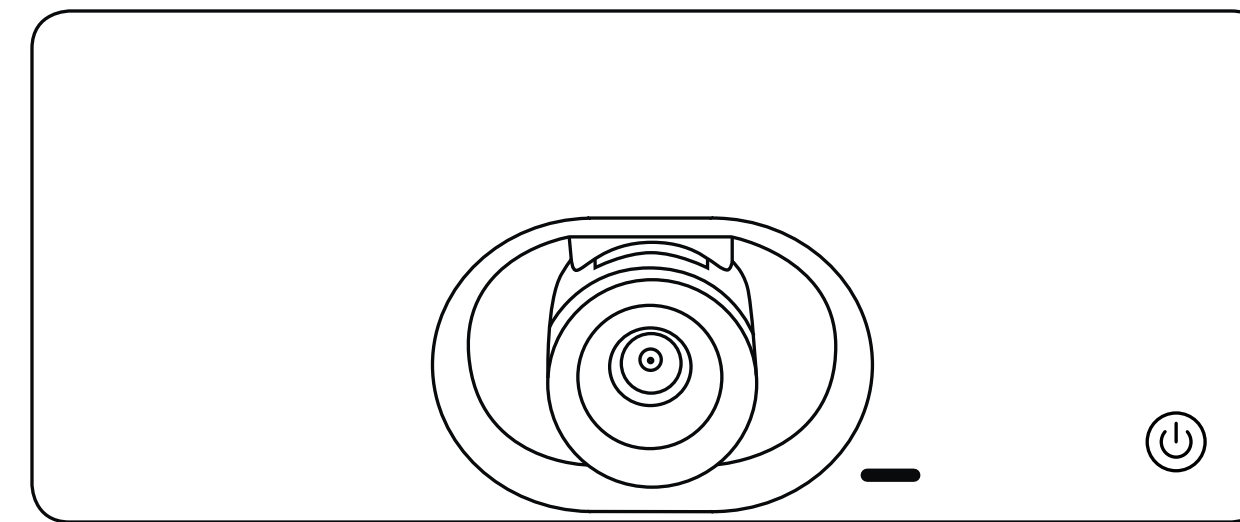

Présentation de l'écran

L'icône *Plus* (>), située dans l'angle supérieur gauche de l'écran, permet d'accéder au mode *Veille*, aux informations sur le système et à la fonctionnalité *Ne pas déranger*.

L'icône du **Menu de contrôle de la caméra** est située dans l'angle supérieur droit de l'écran.

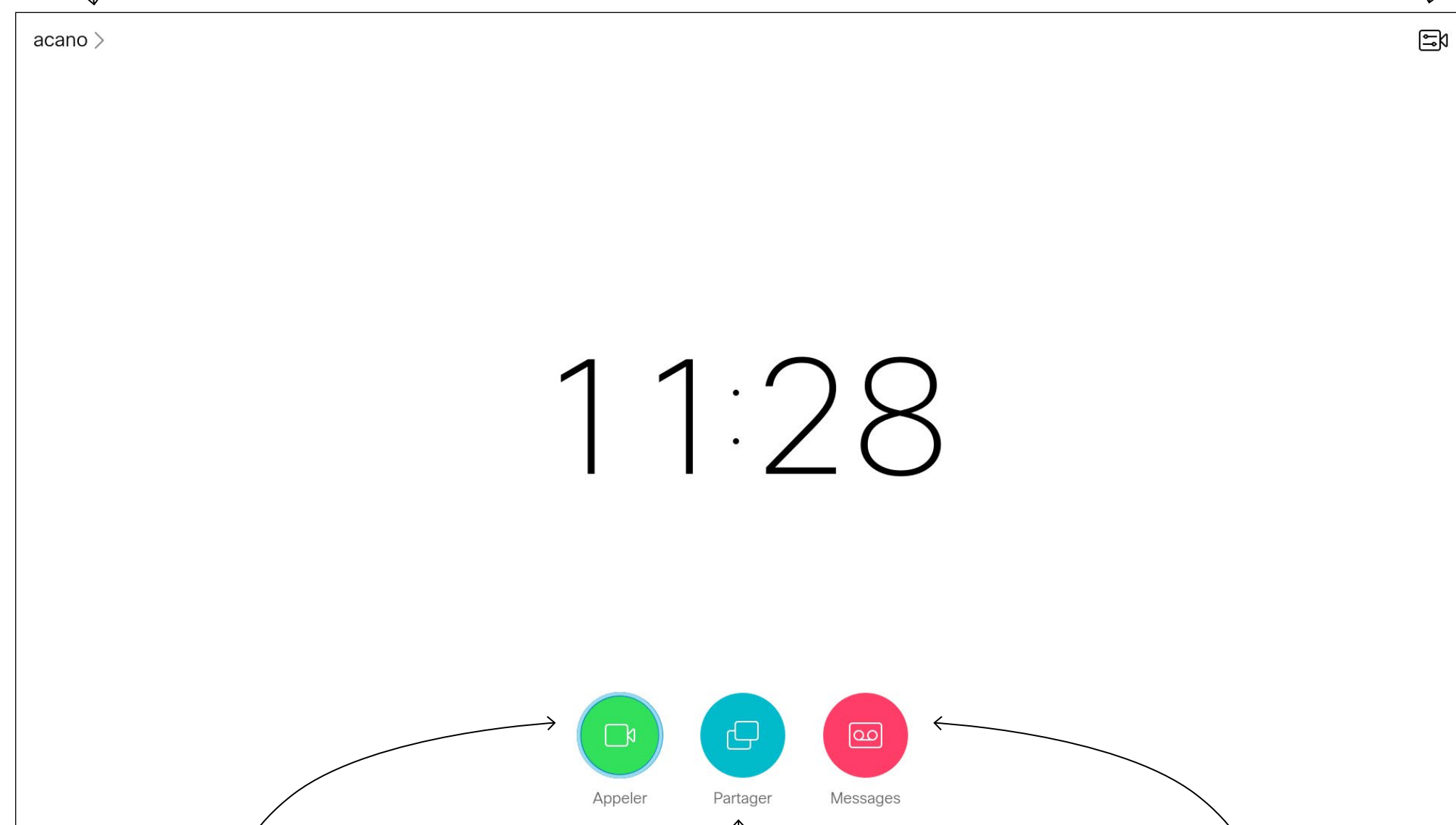

Le bouton *Appeler* est situé à gauche, dans la partie inférieure de l'écran.

Le bouton *Partager* est situé à droite, dans la partie inférieure de l'écran.

S'il existe un système de messagerie pour votre système, accéder aux messages à partir d'ici.

Conseils relatifs au fonctionnement

Utilisez les touches **fléchées** de la télécommande pour vous déplacer sur l'écran et appuyez sur **OK/Entrée** pour ouvrir le champ de menu sélectionné.

Utilisez la touche **Annuler** pour quitter un menu (et revenir à l'écran d'accueil) sans enregistrer vos modifications. Utilisez la touche **Retour** pour revenir à l'étape précédente.

Les boutons de la télécommande sont décrits aux pages suivantes.

La fonctionnalité **Intelligent Proximity** vous permet de partager, d'afficher et de capturer le contenu d'un système vidéo, sans fil, sur votre propre appareil. Vous pouvez également utiliser votre propre appareil pour contrôler les appels sur le système vidéo. Reportez-vous également à la [«Proximité intelligente» à la page 21](#).

Conseil Lorsque la fonctionnalité *Ne pas déranger* est activée, les sonneries sont coupées et les appels provenant d'autres personnes cherchant à vous joindre apparaissent comme des appels manqués. Vous pouvez cependant passer autant d'appels que vous le souhaitez.

Par défaut, un délai de 60 minutes est défini pour la fonctionnalité *Ne pas déranger* (après quoi le système reprend son fonctionnement normal), mais votre équipe d'assistance vidéo peut avoir modifié ce paramétrage.

Présentation de la télécommande (I)

Conseils relatifs au fonctionnement

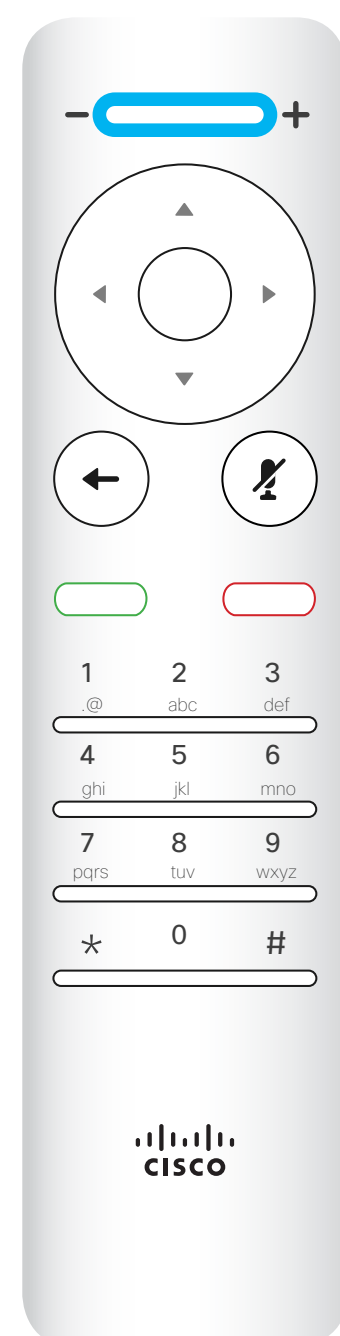

La partie gauche du bouton situé dans la partie supérieure, contrôle **Baisser le volume.**

La partie droite du bouton situé dans la partie supérieure, contrôle **Augmenter le volume.**

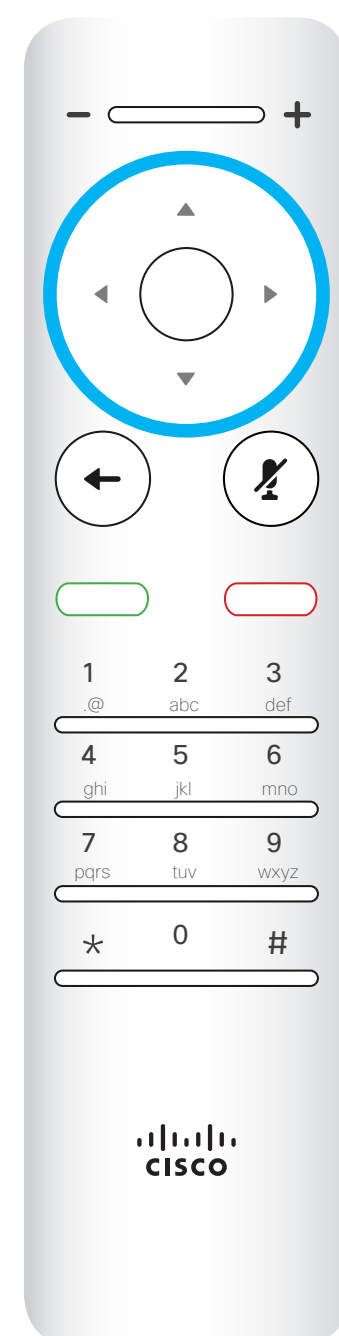

Pour utiliser les touches de **Sélection de champ/ fléchées**, utilisez les touches situées sur le périmètre du champ circulaire (**Gauche/Droite/Haut/Bas**).

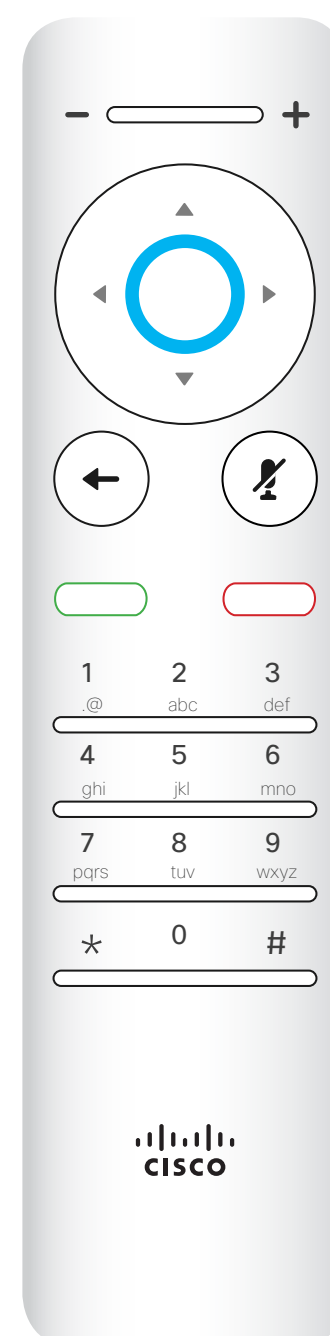

OK / Entrée est réalisé au moyen de la touche circulaire centrale.

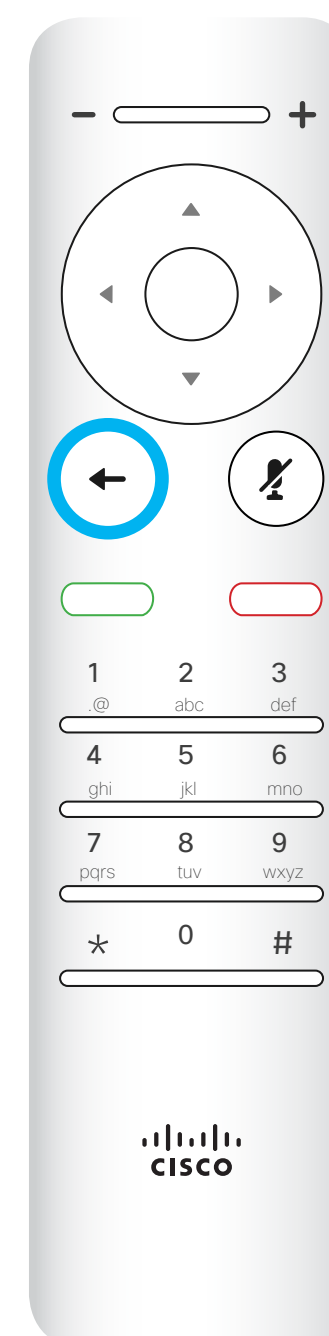

Retour à l'étape précédente est réalisé au moyen de la touche circulaire gauche

Utilisez les touches **fléchées** de la télécommande pour vous déplacer sur l'écran et appuyez sur **OK/ Entrée** pour ouvrir le champ de menu sélectionné.

Utilisez la touche **Annuler** pour quitter un menu (et revenir à l'écran d'accueil) sans enregistrer vos modifications. Utilisez la touche **Retour** pour revenir à l'étape précédente.

Présentation de la télécommande (II)

Conseils relatifs au fonctionnement

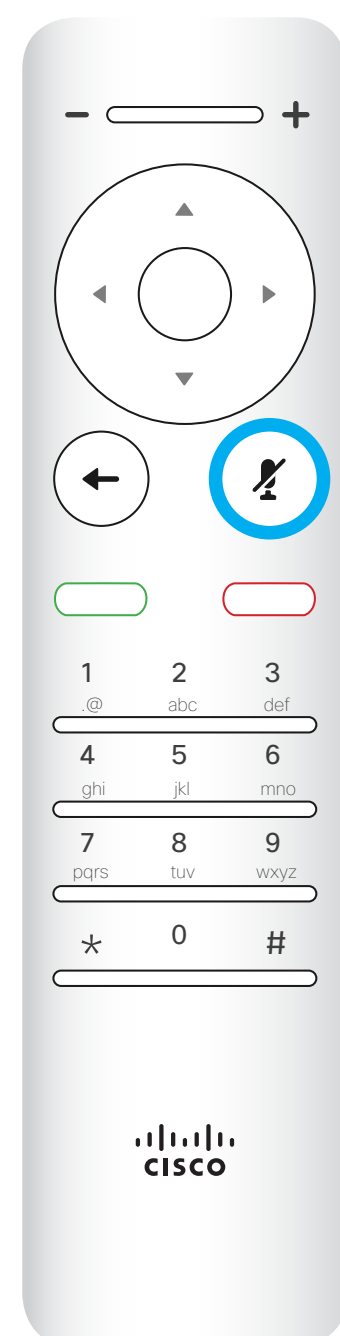

Activation ou coupure du son du microphone est réalisé au moyen de la touche circulaire droite.

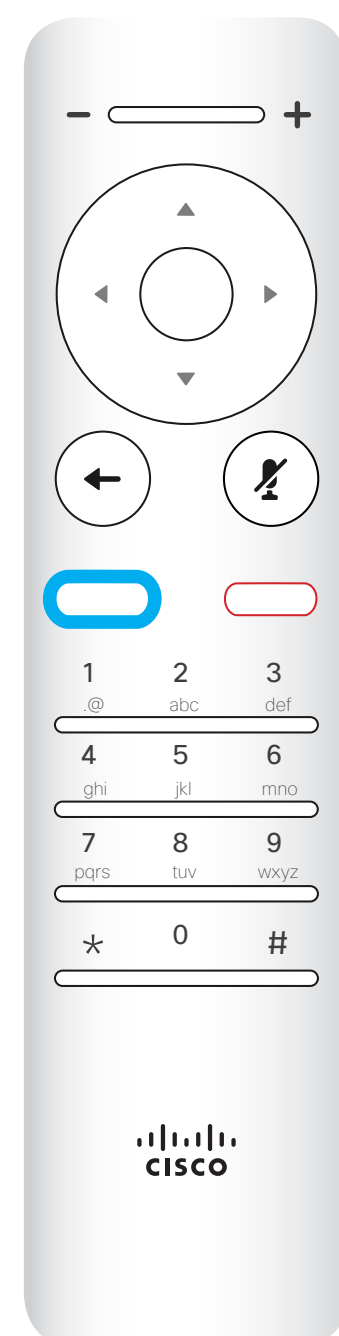

La touche verte située sous le bouton **Retour** est le bouton vert **Appeler / Accepter un appel entrant**.

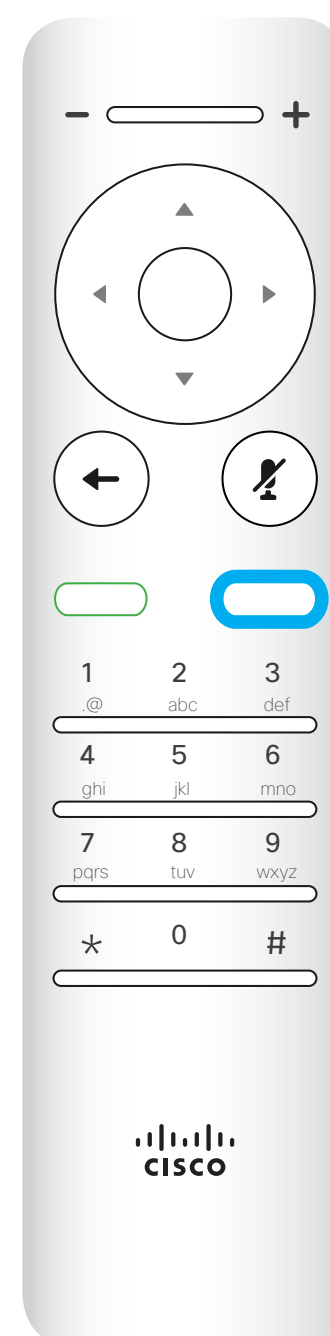

La touche située sous la touche Silence est la touche **Rejeter un appel entrant / Mettre fin à un appel / Annuler / Retour à l'écran d'accueil** (en dehors d'un appel).



Le **clavier** permet de composer un numéro ou de saisir des chiffres. Une petite bosse apparaît en relief de la touche 5 pour faciliter l'identification des touches.

Utilisez les touches **fléchées** de la télécommande pour vous déplacer sur l'écran et appuyez sur **OK/ Entrée** pour ouvrir le champ de menu sélectionné.

Utilisez la touche **Annuler** pour quitter un menu (et revenir à l'écran d'accueil) sans enregistrer vos modifications. Utilisez la touche **Retour** pour revenir à l'étape précédente.

Appels vidéo



Passage d'un appel à partir de la liste des contacts

À propos de la liste des contacts

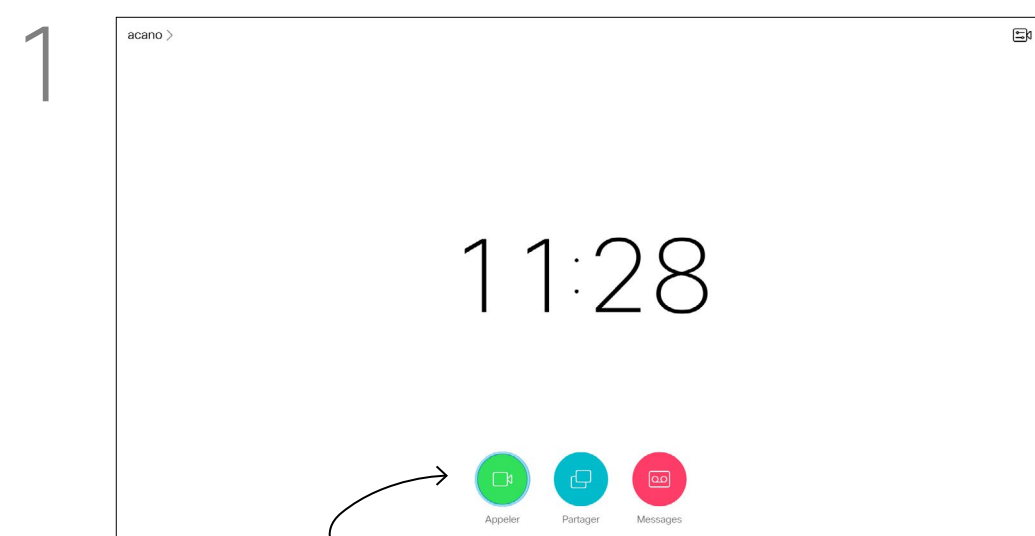

1 Vérifiez que l'icône *Appeler* (située à l'extrême gauche, au bas de l'écran) est sélectionnée et appuyez sur **OK** ou sur le bouton **Appeler** vert de la télécommande.

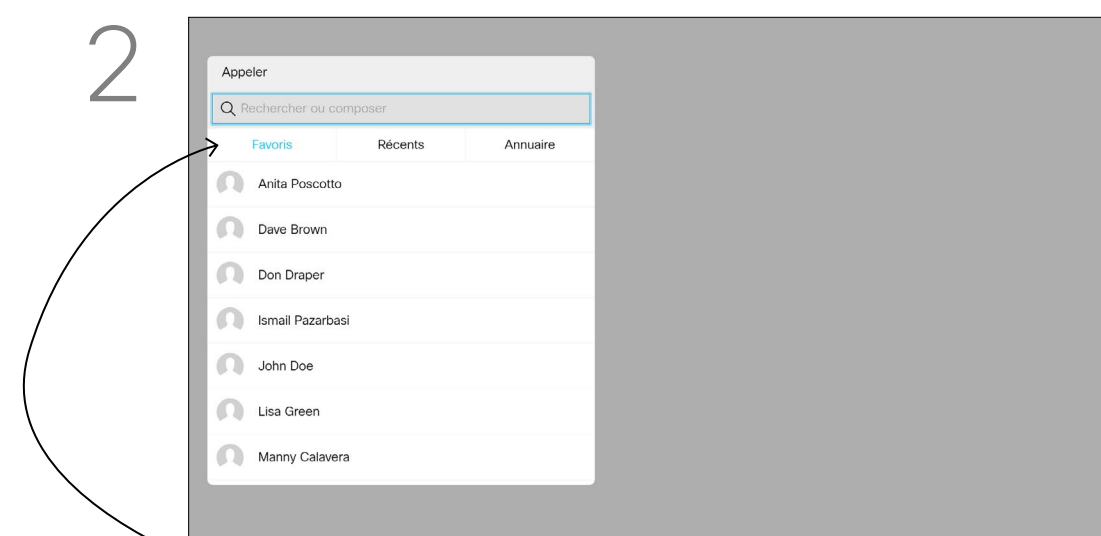

2 La liste de contacts apparaît. Utilisez les touches **fléchées** de la télécommande pour naviguer entre les listes *Favoris*, *Récents* et *Répertoire* (horizontalement) et pour parcourir une des listes.



3 Une fois l'entrée trouvée, appuyez sur le bouton **OK** de la télécommande pour afficher le menu *Appeler*.

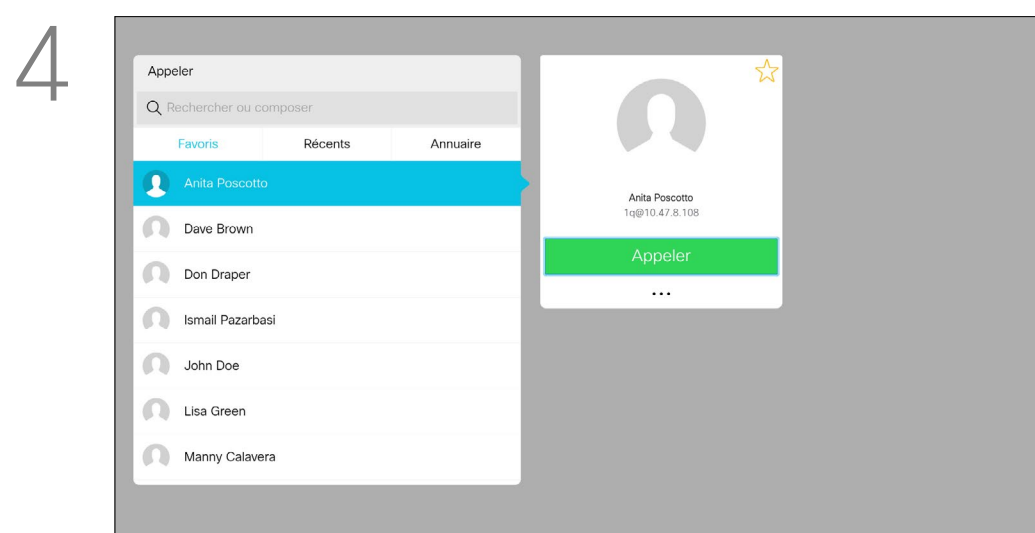

4 Dans le menu *Appeler*, Appuyez sur **OK** ou sur le bouton **Appeler** vert de la télécommande pour passer l'appel.

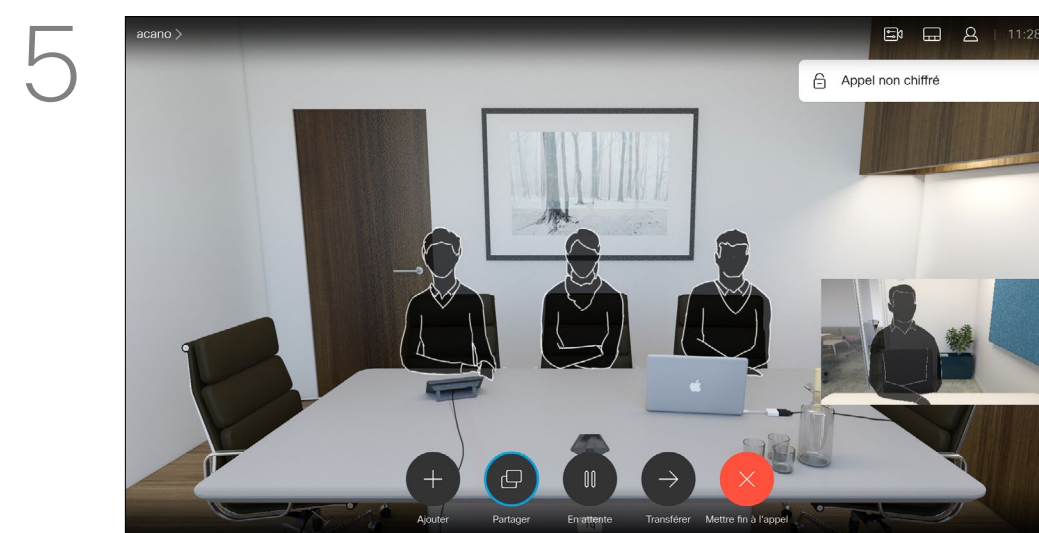

5 Appuyez sur le bouton **Raccrocher** rouge de la télécommande ou utilisez les touches **fléchées** pour sélectionner *Raccrocher* et appuyez sur **OK** pour mettre fin à l'appel.

Votre liste de contacts comprend trois éléments :

Favoris. Ces contacts ont été ajoutés à cette liste par vous-même. Ces entrées correspondent généralement aux personnes que vous appelez fréquemment ou que vous devez parfois joindre rapidement. Un favori est indiqué par un astérisque doré

Répertoire est généralement un répertoire d'entreprise installé sur votre système par votre service d'assistance vidéo.

Les appels **Récents** correspondent aux appels que vous avez passés, reçus ou manqués.

Les options suivantes s'appliquent :

- Si vous saisissez un nom, un numéro ou une adresse IP, le système les recherchera dans toutes les listes.
- Vous pouvez effleurer un onglet, puis saisir un nom ou un numéro ou les rechercher dans la liste. Dans ce cas, votre recherche sera limitée à cette liste spécifique.
- Vous pouvez ajouter l'entrée à la liste des Favoris, modifier l'entrée avant de passer l'appel ou changer le débit d'appel (la bande passante affectée à l'appel).

Modification d'un contact avant l'appel

À propos de la modification

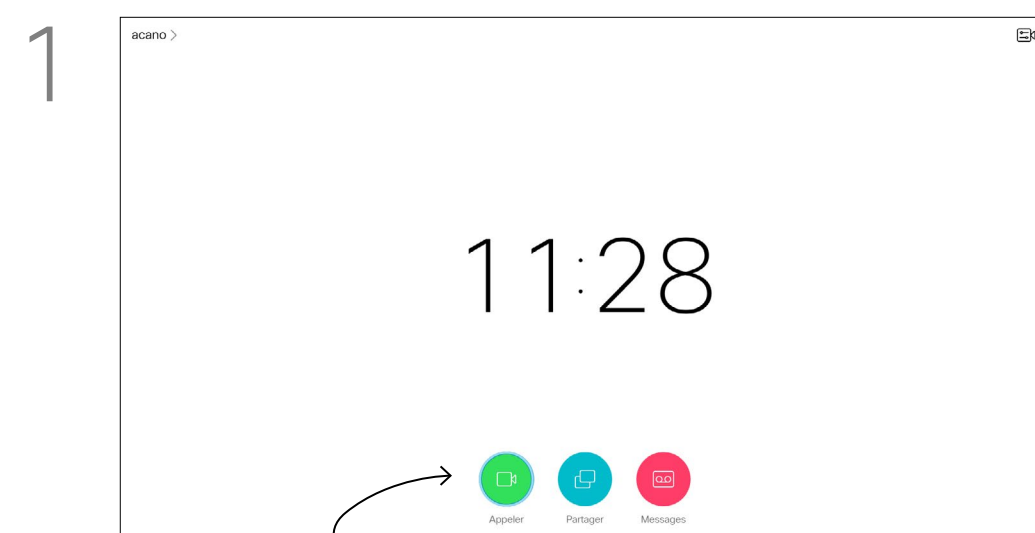

1 Vérifiez que l'icône *Appeler* (située à l'extrême gauche, au bas de l'écran) est sélectionnée et appuyez sur **OK** ou sur le bouton **Appeler** vert de la télécommande.

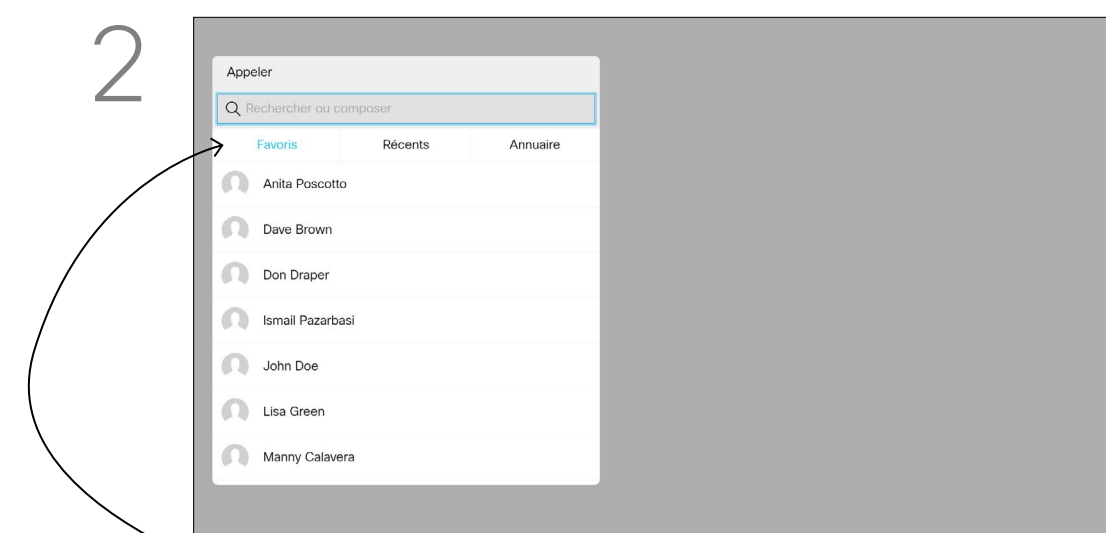

2 Utilisez les touches **fléchées** de la télécommande pour naviguer entre les listes *Favoris*, *Récents* et *Répertoire* (horizontalement) et pour parcourir une des listes.

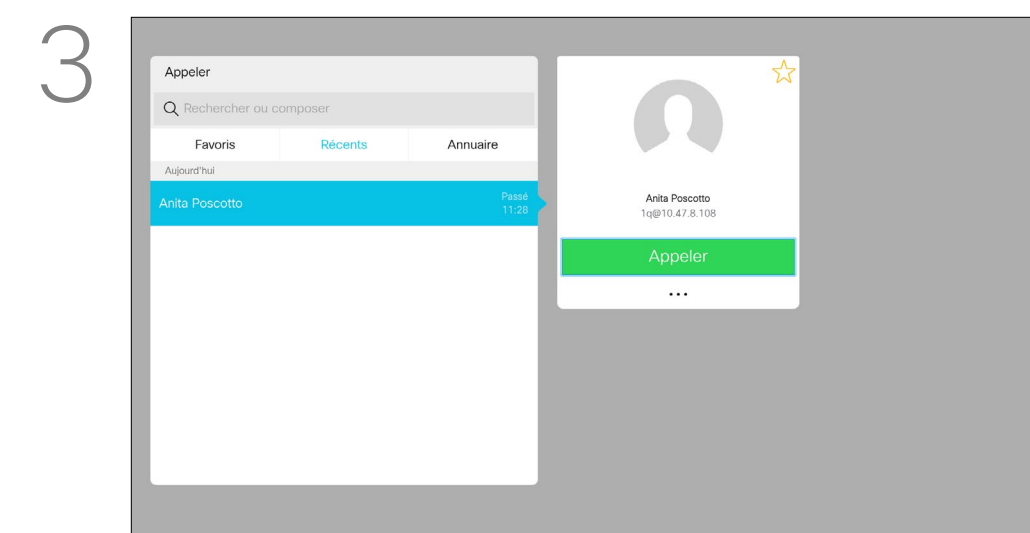

3 Une fois l'entrée trouvée, appuyez sur le bouton **OK** de la télécommande pour afficher le menu *Appeler*.

Pour plus d'informations sur la liste des contacts, consultez la page précédente.

Vous devrez peut-être modifier une entrée de l'une des listes de contacts avant de passer l'appel, par exemple pour ajouter un préfixe, un suffixe ou réaliser une autre modification de l'entrée pour permettre son traitement avec succès.

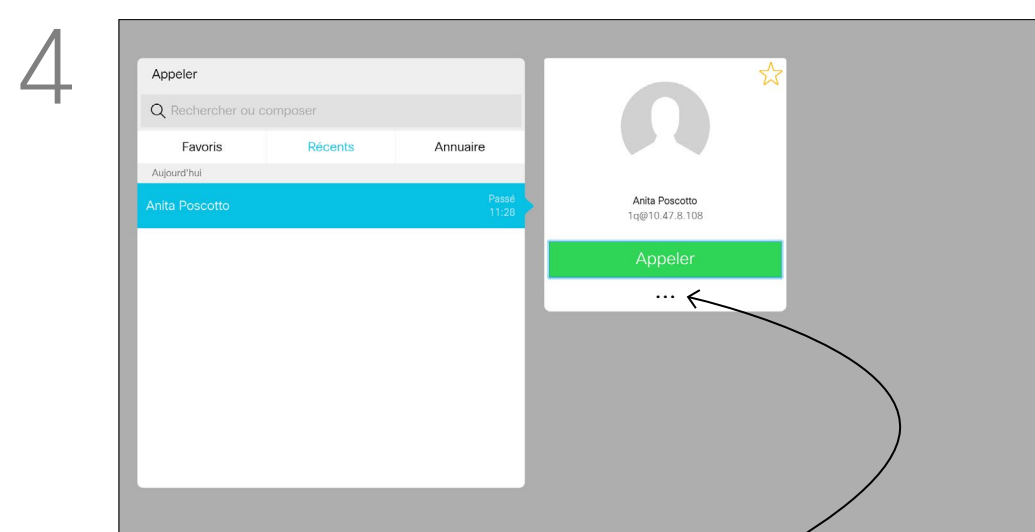

4 Utilisez les touches **fléchées** de la télécommande pour naviguer jusqu'au champ *Plus (...)*, puis appuyez sur **OK**.

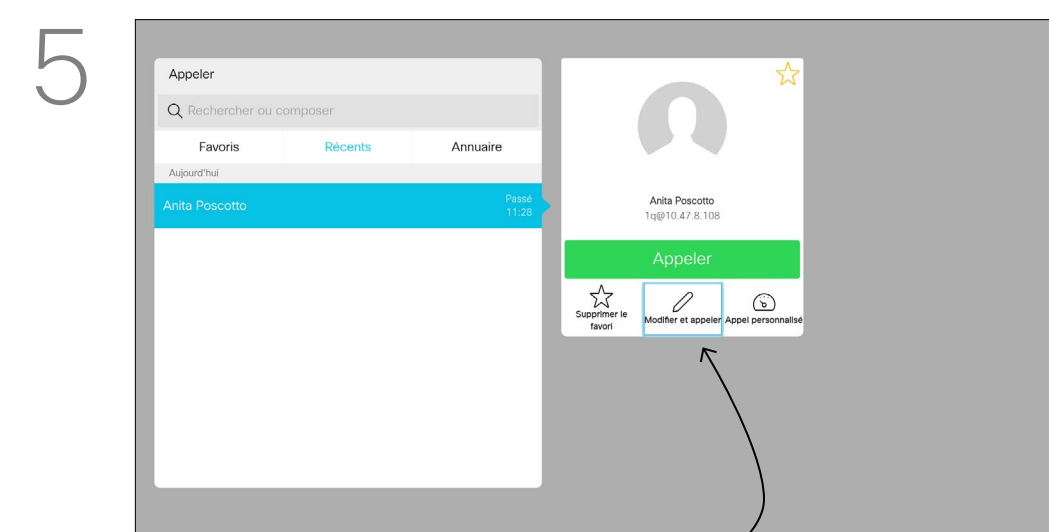

5 Descendez jusqu'à *Modifier et appeler* (champ central du menu *Plus*) et appuyez sur **OK**.

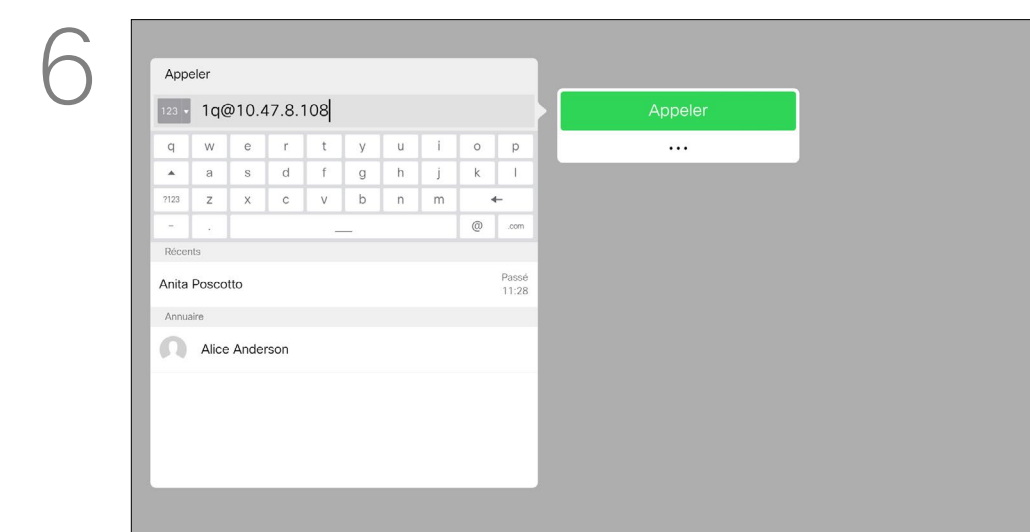

6 Modifiez l'entrée selon vos besoins, puis appuyez sur **OK** ou sur le bouton **Appeler** vert de la télécommande pour passer l'appel.

Modification du débit d'appel et passage d'un appel

À propos du débit d'appel

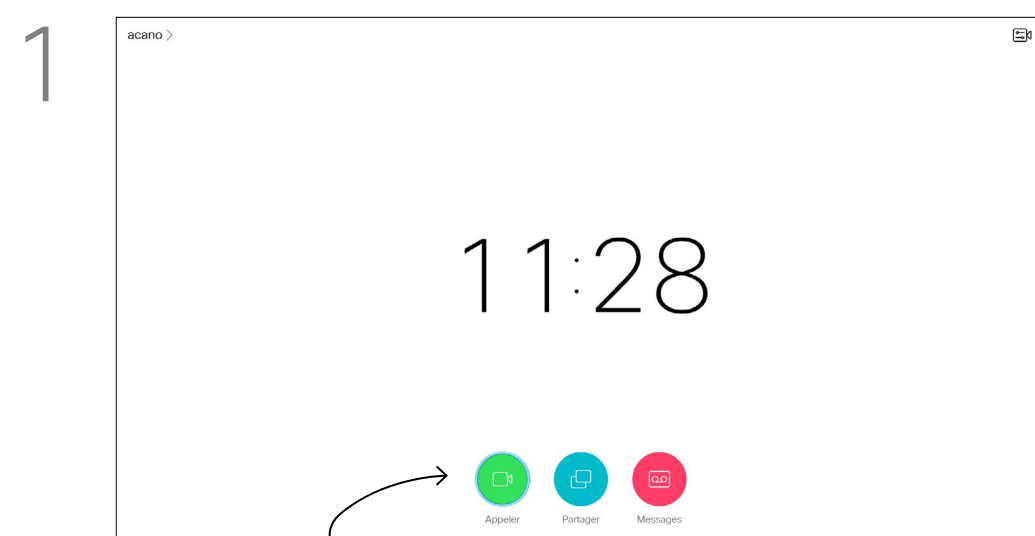

1 Vérifiez que l'icône *Appeler* (située à l'extrême gauche, au bas de l'écran) est sélectionnée et appuyez sur **OK** ou sur le bouton **Appeler** vert de la télécommande.

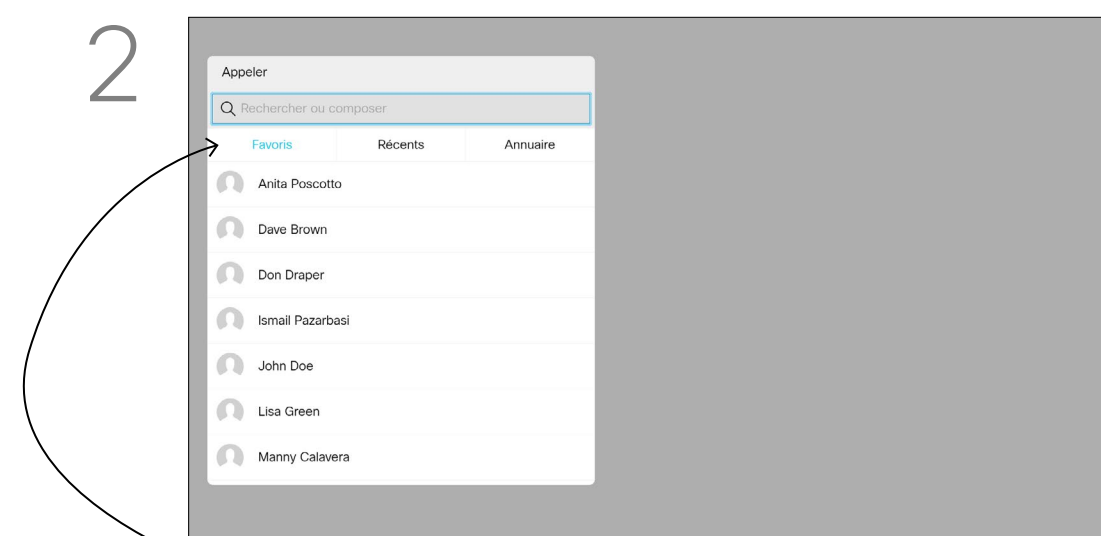

2 Utilisez les touches **fléchées** de la télécommande pour naviguer entre les listes *Favoris*, *Récents* et *Répertoire* (horizontalement) et pour parcourir une des listes.

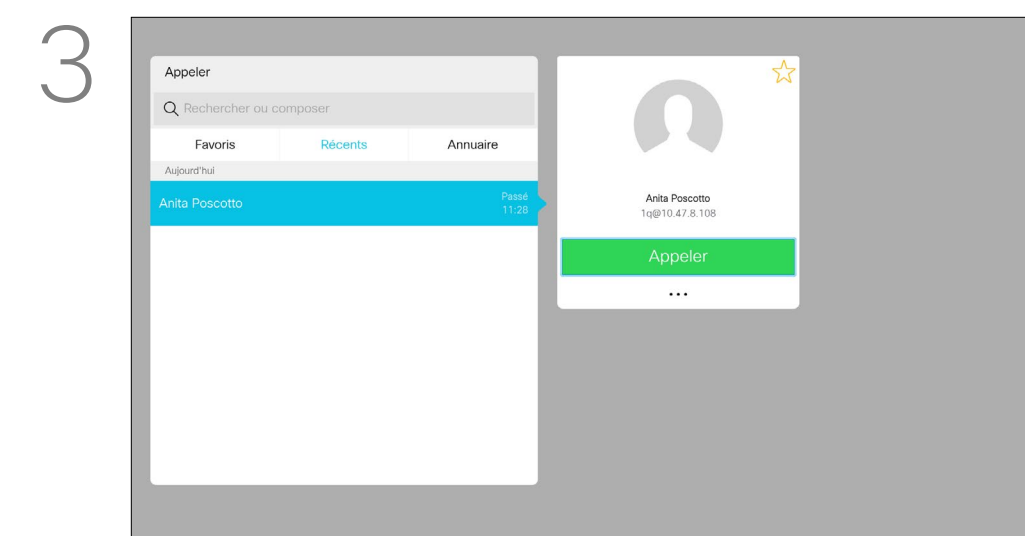

3 Une fois l'entrée trouvée, appuyez sur le bouton **OK** de la télécommande pour afficher le menu *Appeler*.

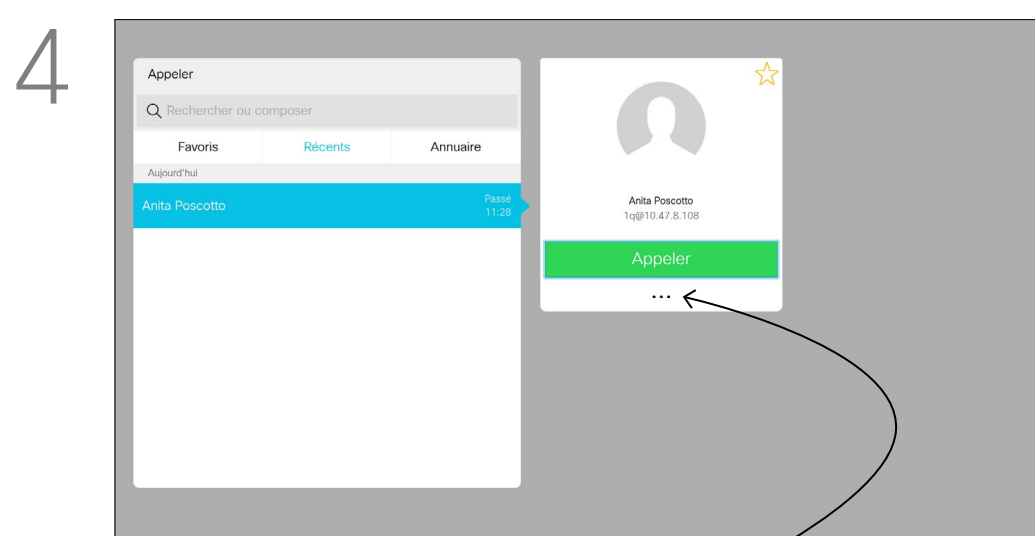

4 Utilisez les touches **fléchées** de la télécommande pour naviguer jusqu'au champ *Plus (...)*, puis appuyez sur **OK**.

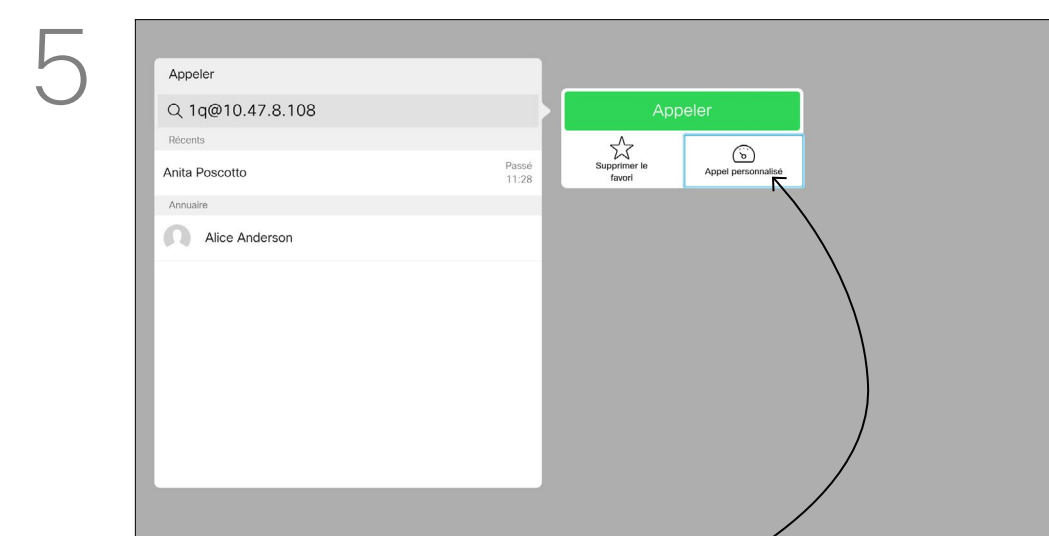

5 Descendez jusqu'à *Appel personnalisé* et appuyez sur la touche **OK**.

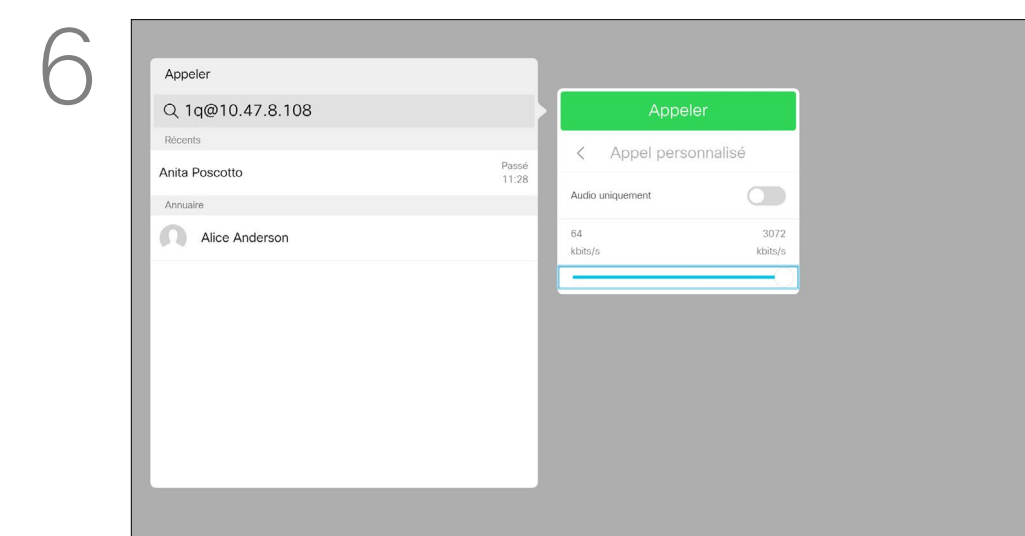

6 Utilisez les touches **fléchées** au besoin et appuyez sur le bouton vert **Appeler** de la télécommande pour passer l'appel.

Le débit d'appel est le terme utilisé pour la quantité de bande passante allouée à l'appel. Elle est mesurée en kbit/s (kilobits par seconde).

Un débit d'appel élevé entraîne une qualité d'appel supérieure, mais une consommation élevée de bande passante.

Le système est livré avec un débit d'appel par défaut. Ce paramètre est généralement défini par votre service d'assistance vidéo. Dans des conditions normales, le débit d'appels est ajusté automatiquement par le système, chaque fois que nécessaire. Ceci est réalisé pour éviter le blocage des appels vidéos que vous passez et dont le débit est supérieur à celui pris en charge par le système et la connexion de votre correspondant.

Si, pour une raison quelconque, le réglage automatique du débit d'appels échoue, vous pouvez également l'effectuer manuellement en dernier ressort.

Le débit d'appel ne peut pas être modifié lorsqu'un appel est en cours, mais vous pouvez le modifier juste avant de passer un appel, comme illustré à gauche.

Appels vidéo

Établissement d'un appel à l'aide du nom, du numéro ou de l'adresse IP

À propos de l'émission des appels

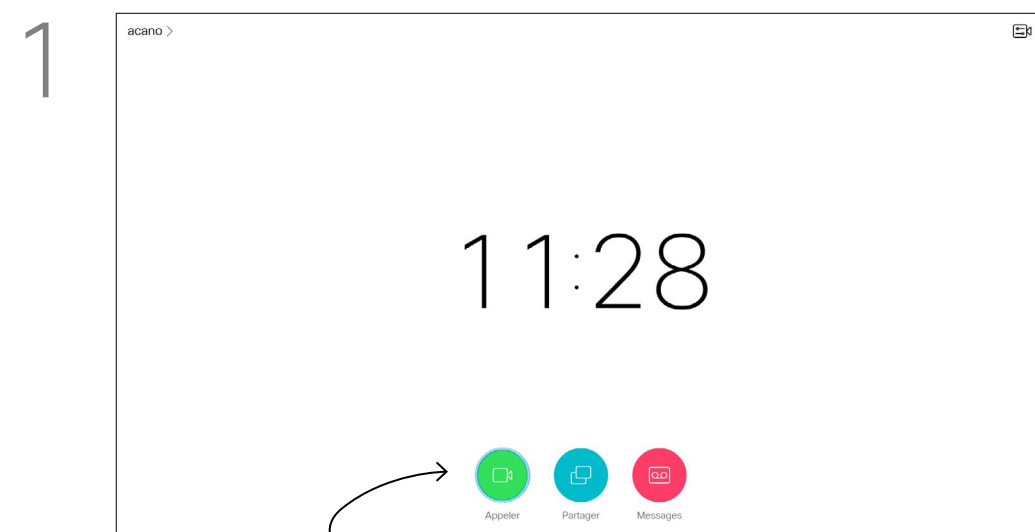

1 Vérifiez que l'icône **Appeler** (située à l'extrême gauche, au bas de l'écran) est sélectionnée et appuyez sur **OK** ou sur le bouton **Appeler** vert de la télécommande.

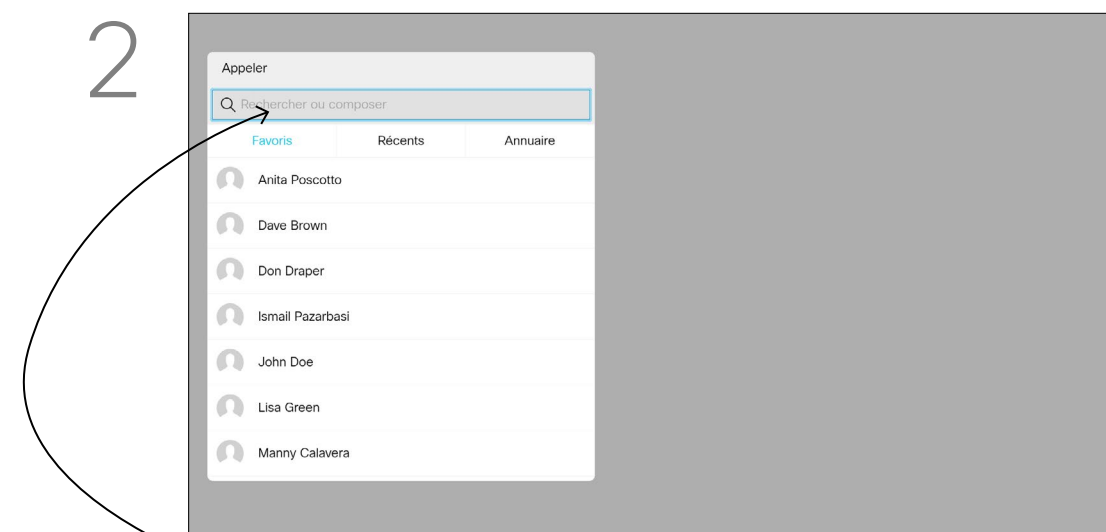

2 Utilisez les touches **fléchées** pour accéder au champ *Rechercher ou numéroté* en haut du menu. Appuyez sur **OK**.

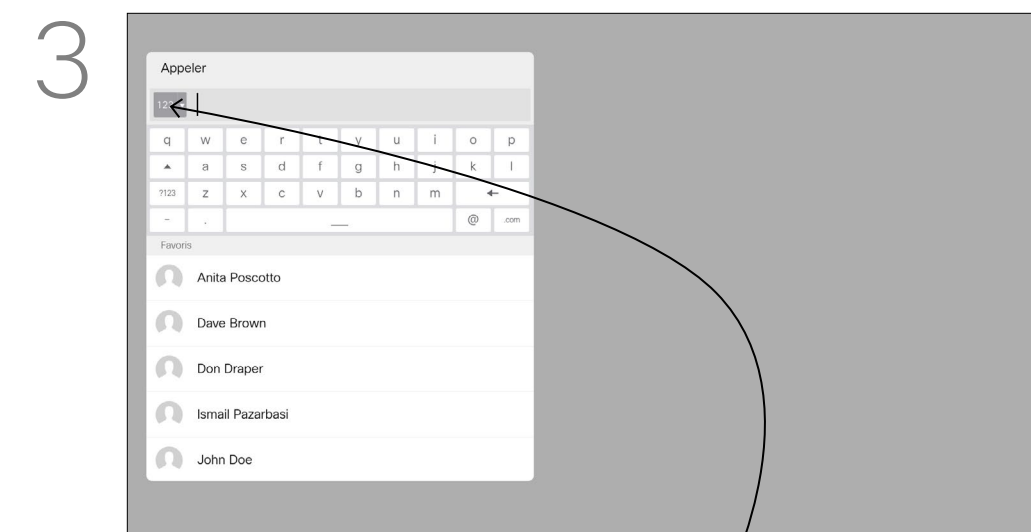

3 Pour saisir des chiffres, sélectionnez 123.

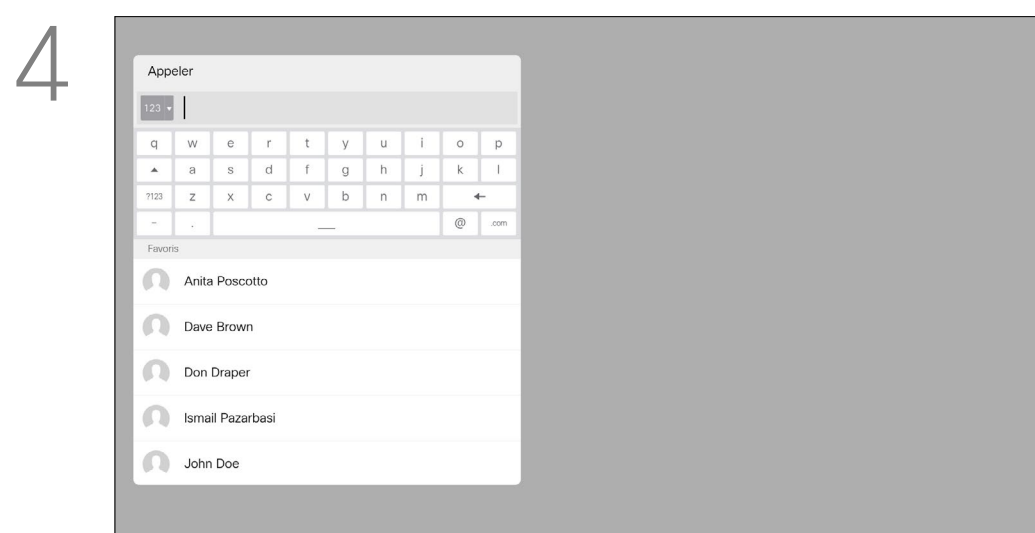

4 Pour utiliser le clavier virtuel, naviguez vers le bas jusqu'au clavier et sélectionnez des caractères. Appuyez sur **OK** pour sélectionner un caractère.

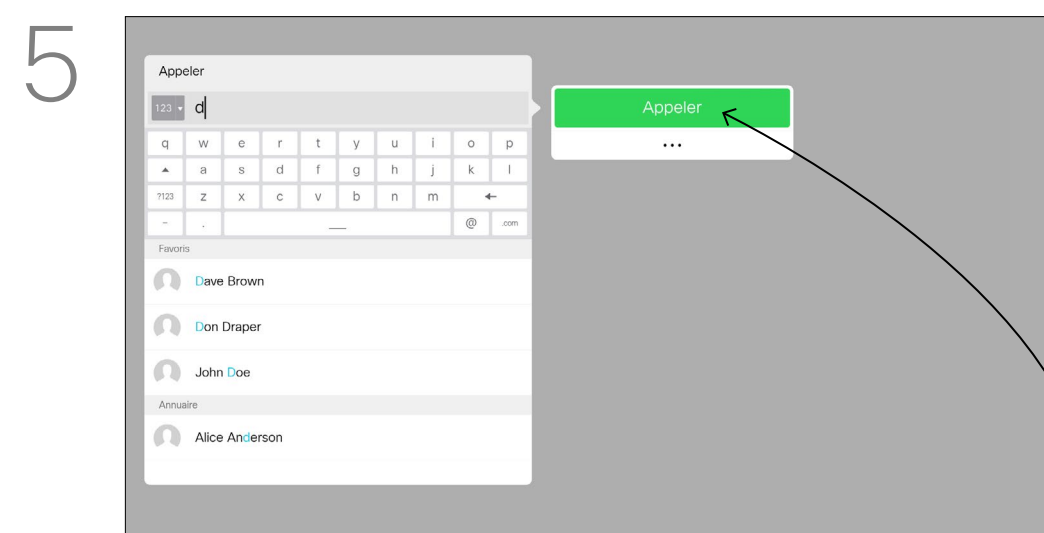

5 Appuyez ensuite sur le bouton **Appeler** vert de la télécommande pour passer l'appel. Vous pouvez également accéder à l'icône *Appeler*, puis appuyez sur **OK**.

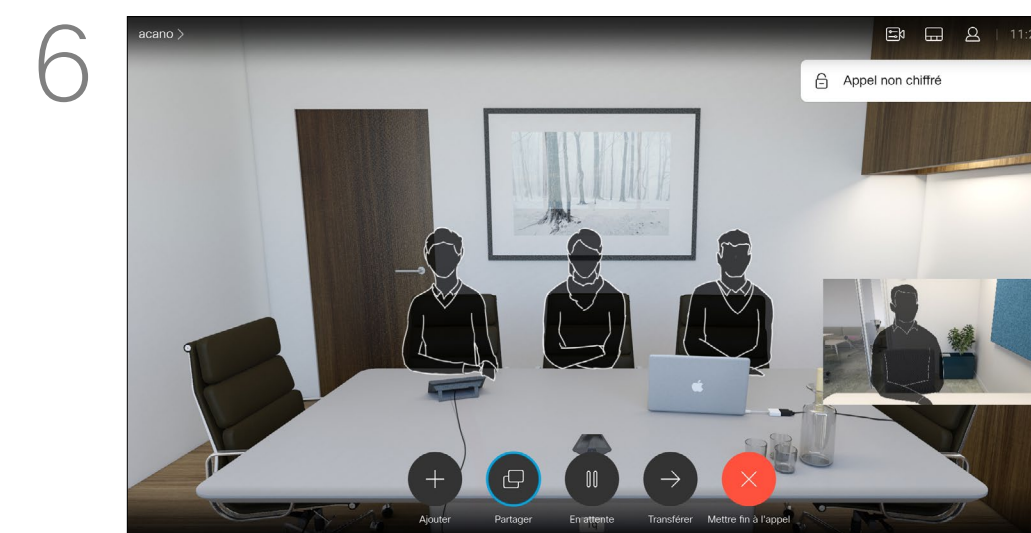

6 Appuyez sur le bouton **Raccrocher** rouge de la télécommande ou utilisez les touches **fléchées** pour sélectionner *Raccrocher*, puis appuyez sur **OK** pour mettre fin à l'appel.

Pour appeler quelqu'un qui ne figure pas dans votre liste de contacts, saisissez son nom, son adresse ou son numéro à l'aide du clavier virtuel. Les personnes que vous avez déjà appelées apparaissent dans la liste des appels *Récents* (tant que vous ne l'avez pas effacée) et vous pouvez alors ajouter les entrées correspondantes vers votre liste de *Favoris*. Cette procédure est décrite à la section *Contacts*.

Appel à l'aide de l'adresse de la vidéo

La procédure est similaire à celle utilisée pour appeler une personne à l'aide d'une adresse de vidéo de type IP. Saisissez simplement l'adresse et utilisez * (bouton astérisque situé dans l'angle inférieur gauche de la télécommande) comme séparateur. Le système interprètera ce symbole comme un séparateur d'adresse IP valide, afin que l'adresse de la vidéo apparaisse comme ayant été correctement saisie.

Ajout de participants additionnels à une conférence existante

À propos des vidéoconférences

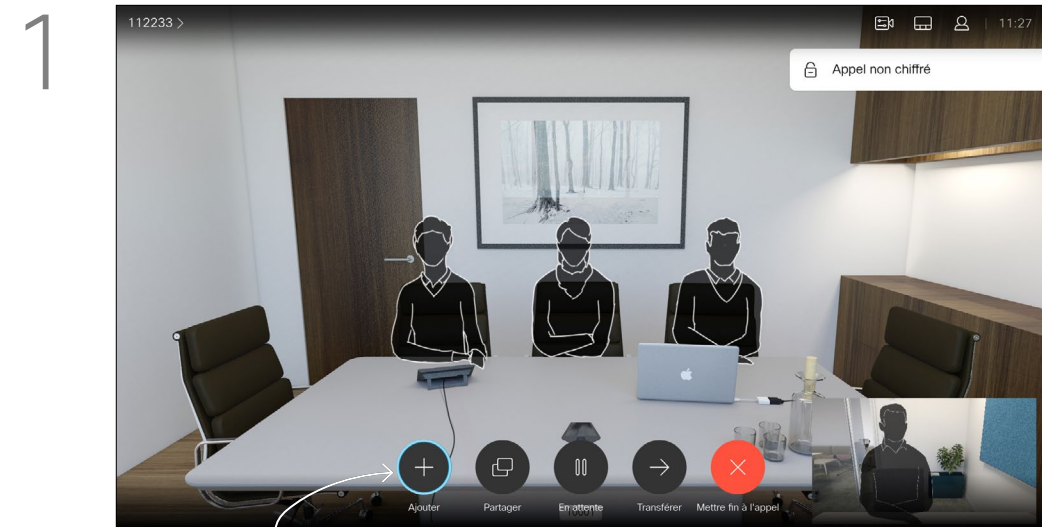

1 Lors d'un appel, accédez à *Ajouter* et appuyez sur la touche **OK** de la télécommande. Cela mettra l'appel en cours en attente.

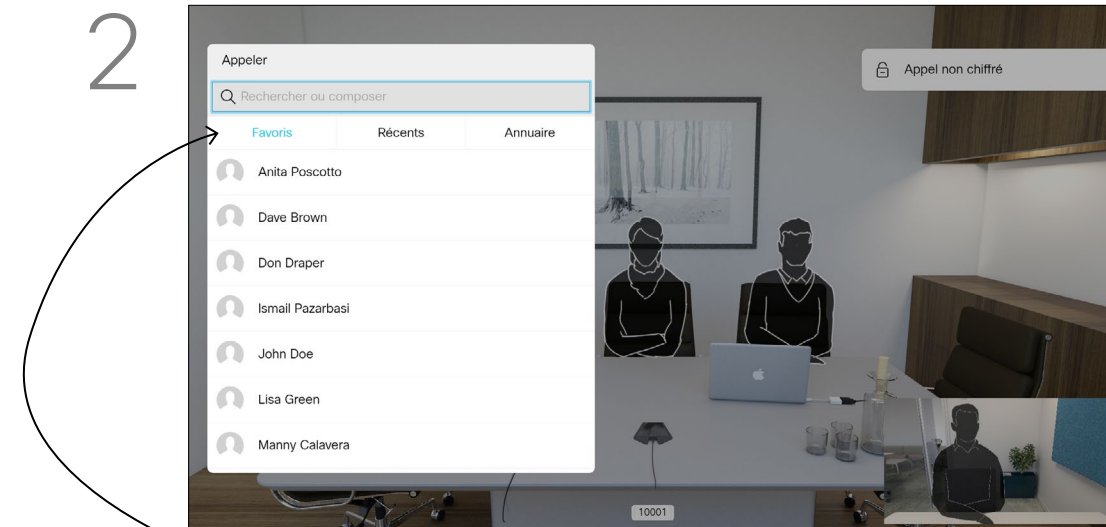

2 Localisez le participant à ajouter de manière habituelle. Appuyez sur **OK**.

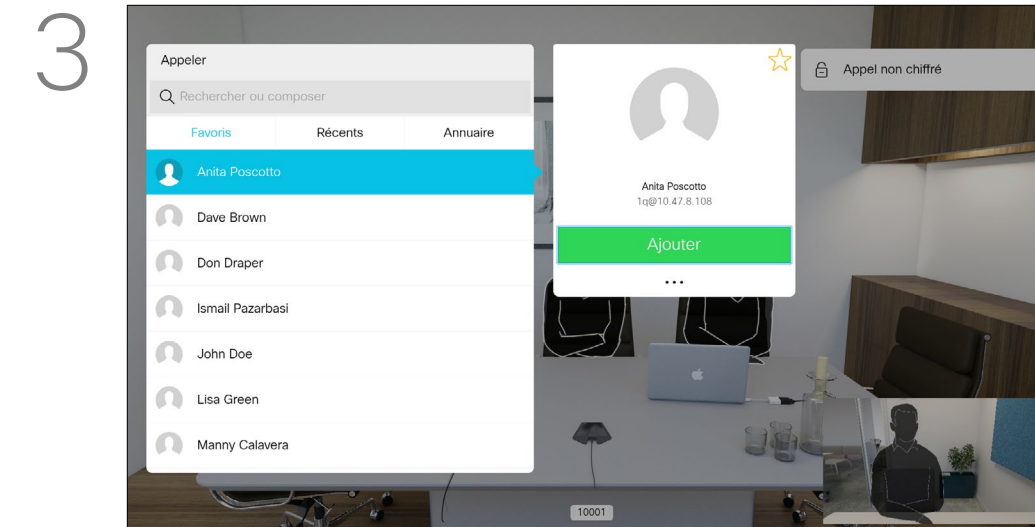

3 Accédez à *Ajouter* et appuyez sur la touche **OK** pour transformer l'appel en conférence.

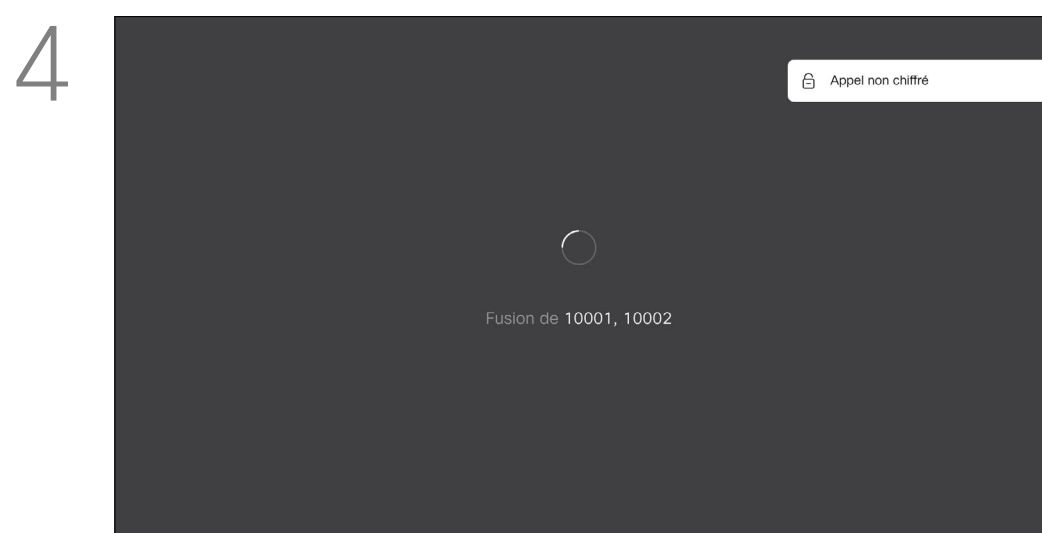

4 Les appels sont maintenant fusionnés.

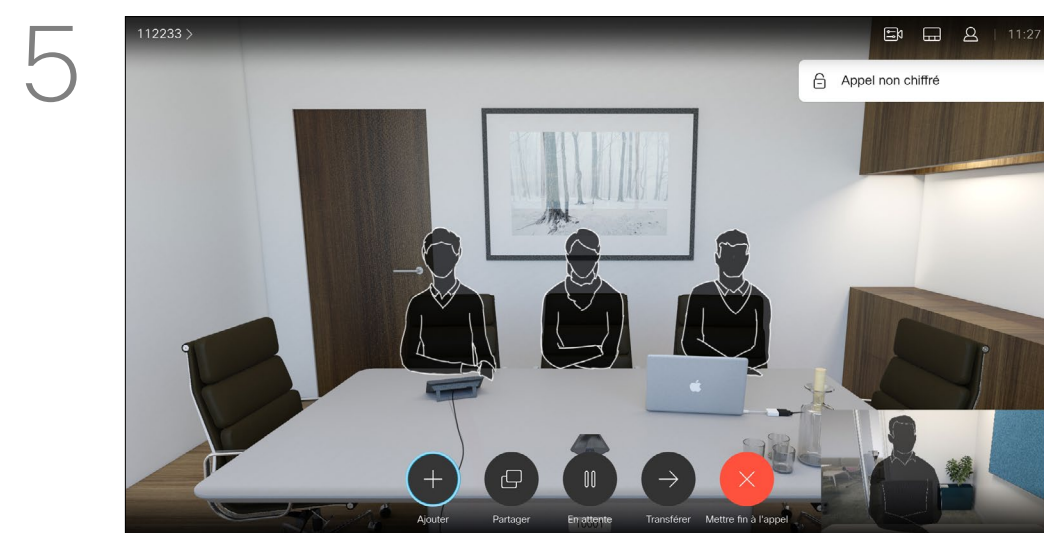

5 Répétez cette procédure pour ajouter d'autres participants, si nécessaire.

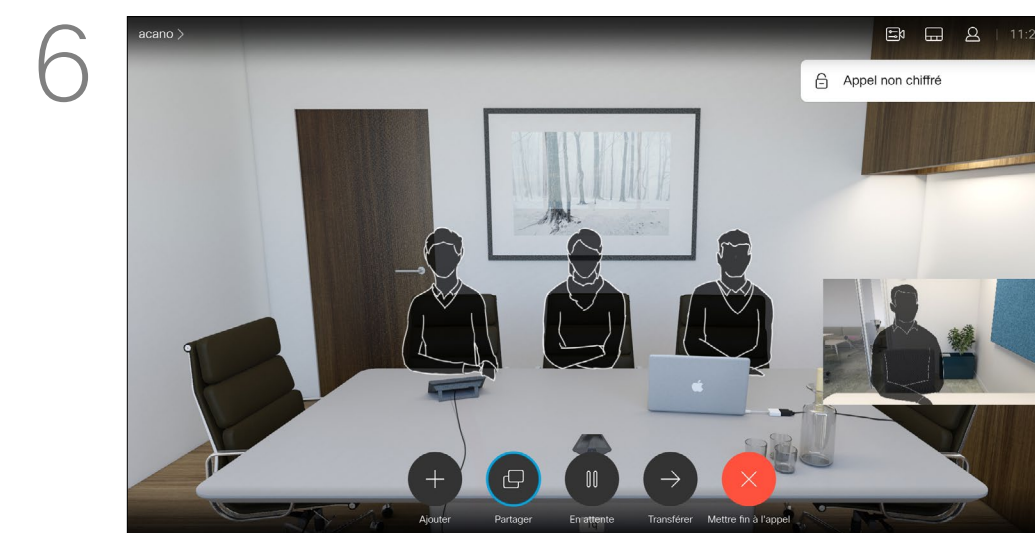

6 Appuyez sur le bouton **Raccrocher** rouge de la télécommande ou utilisez les touches **fléchées** pour sélectionner *Raccrocher*, puis appuyez sur **OK** pour mettre fin à l'appel.

Il est possible que votre réseau de système vidéo soit équipé d'une fonctionnalité permettant d'initier une vidéoconférence incluant plusieurs participants.

Le nombre maximum de participants pris en charge par votre système vidéo dépend de la configuration du système et de l'infrastructure vidéo. En cas de doute, contactez votre équipe de support vidéo.

Pour initier une vidéoconférence, vous devez appeler chacun des participants, l'un après l'autre.

Si vous êtes l'initiateur de la conférence, vous pourrez y mettre fin. Les autres participants pourront uniquement quitter la conférence.

Déconnecter un participant d'une conférence

À propos des
vidéoconférences

La possibilité d'effectuer une vidéoconférence à partir de votre système vidéo est une fonction facultative qui peut, ou non, être disponible pour votre système.

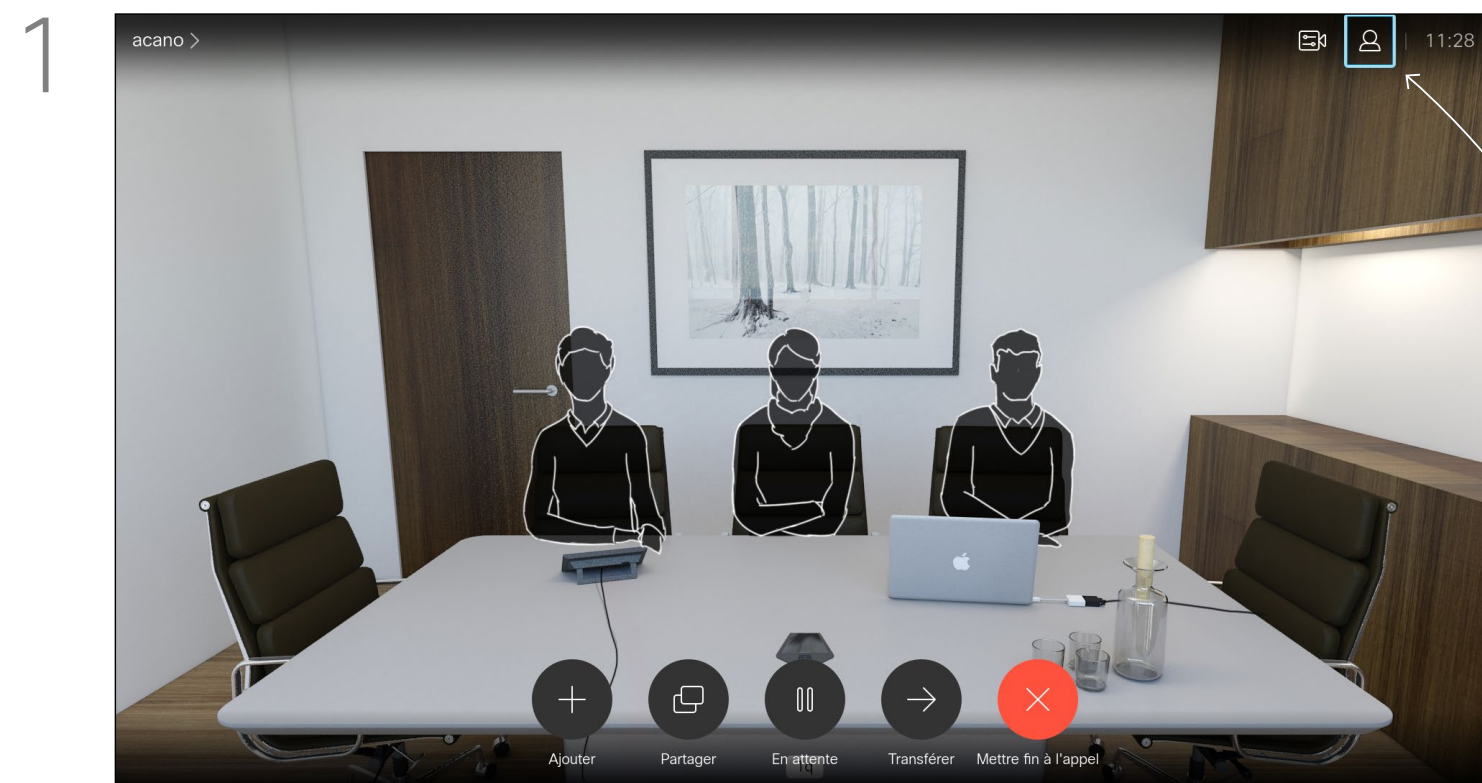

Lors d'un appel, accédez à l'icône *Participants* dans le coin supérieur droit, comme illustré, et appuyez sur **OK** pour afficher la liste des participants.

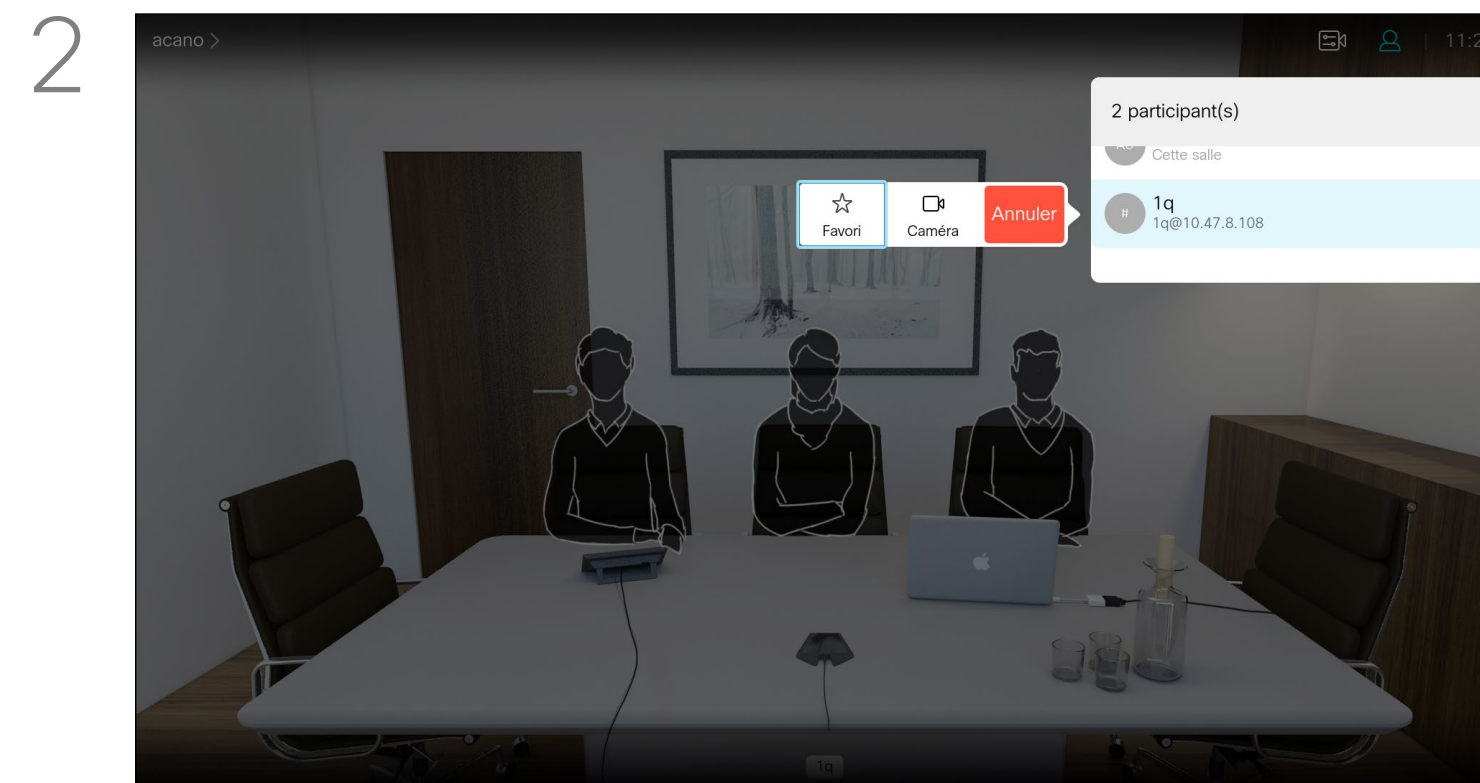

Naviguez vers le bas jusqu'au participant à supprimer de la conférence, puis appuyez sur la touche **OK**.

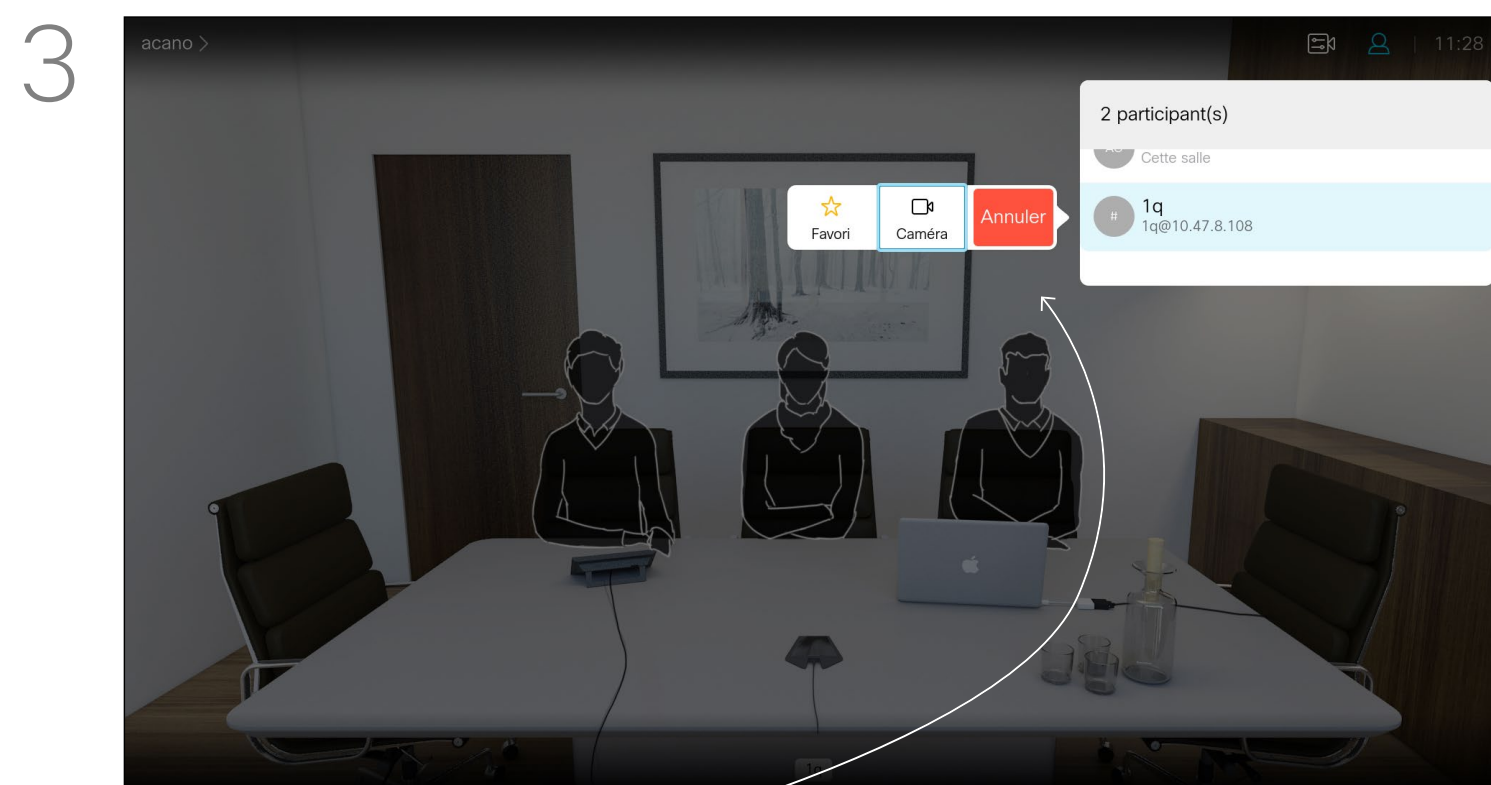

Naviguez jusqu'à *Supprimer* et appuyez sur **OK**.

Recevoir des appels

Lorsqu'une personne vous appelle

- Lorsqu'une personne vous appelle, vous pouvez accepter, refuser ou ignorer l'appel.
- Si vous refusez l'appel, l'appelant entend le signal occupé.
- Si vous ignorez l'appel, l'appelant pense que vous êtes absent (vous ne prenez pas l'appel).
- Il se peut que votre infrastructure vidéo vous permette de recevoir plusieurs appels entrants. Consultez votre équipe d'assistance vidéo si nécessaire.

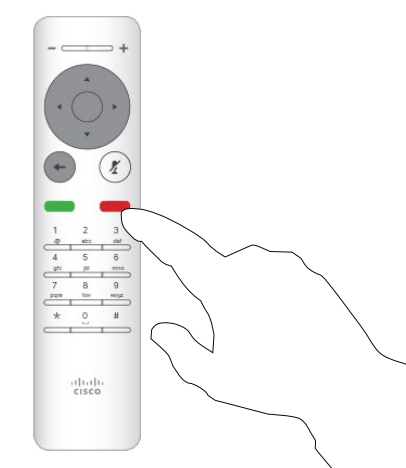
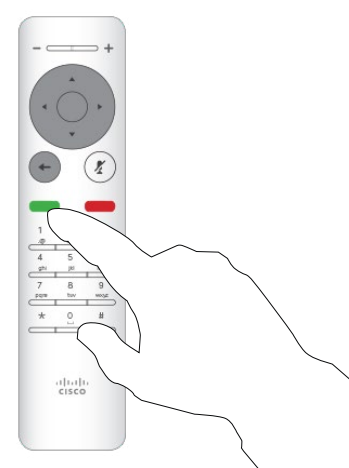
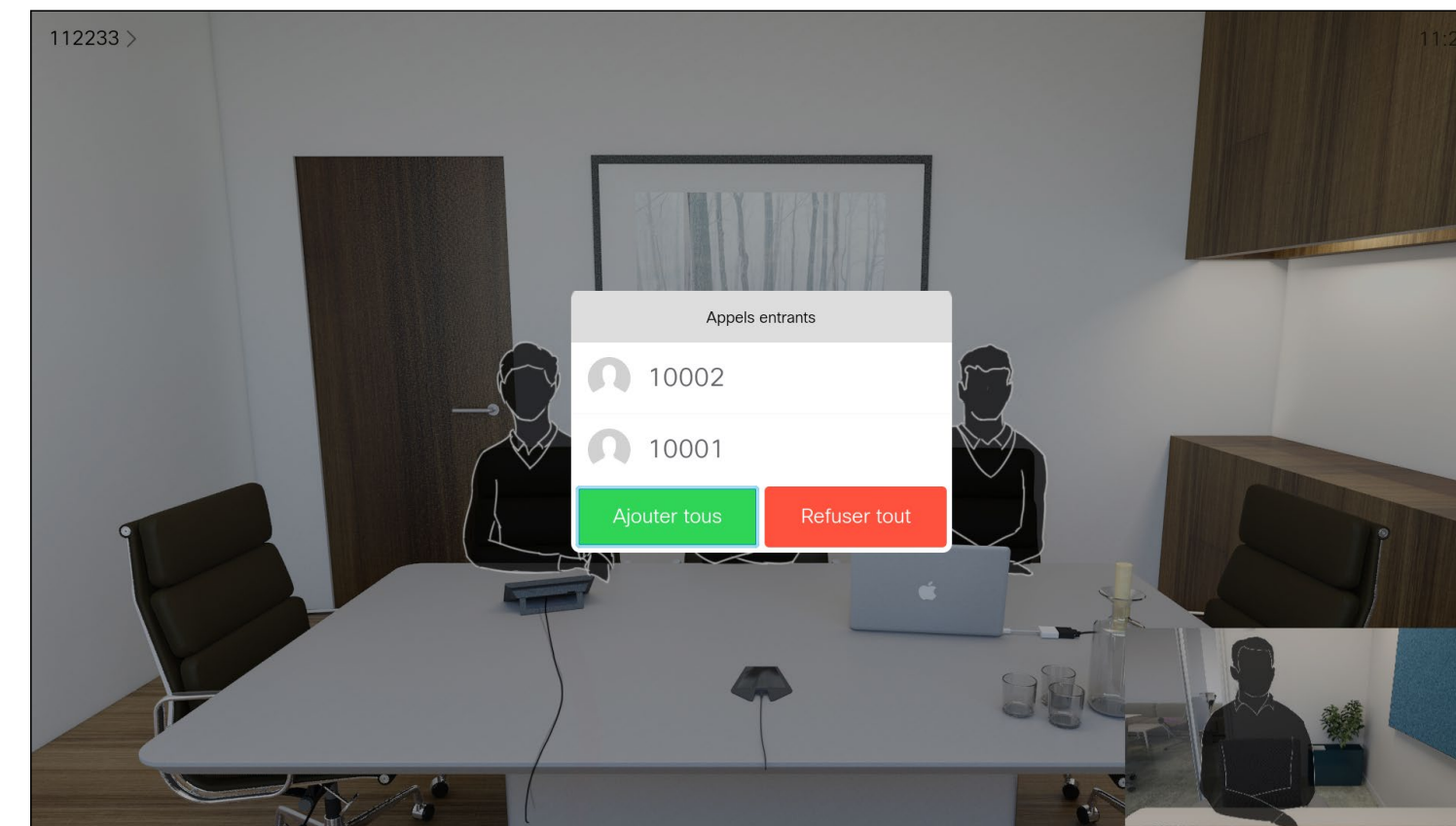
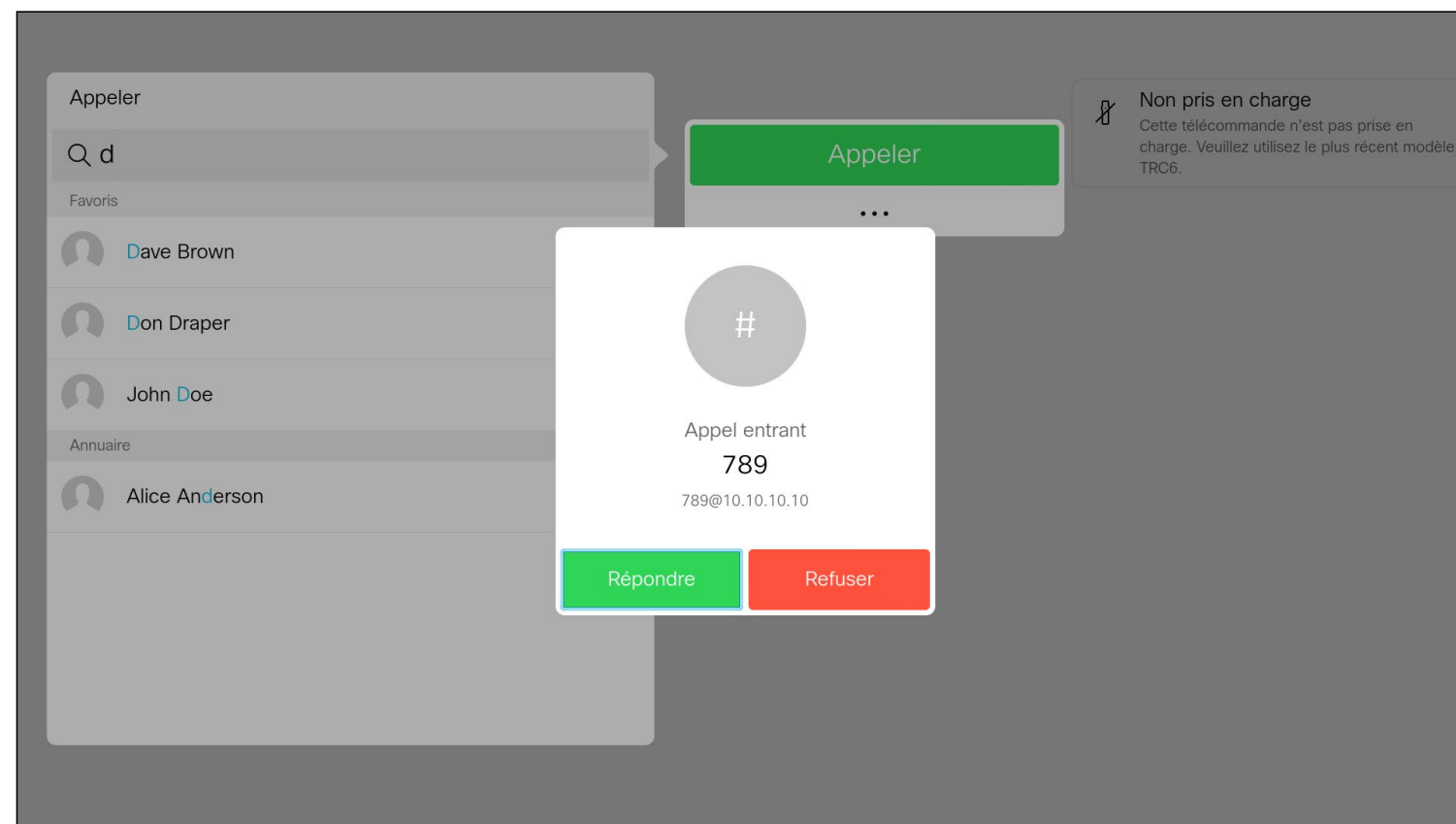

Vous pouvez aussi utiliser directement les touches **Appeler** situées sous les boutons circulaires de la télécommande (touche verte de gauche pour accepter l'appel et touche rouge de droite pour le refuser).

Recevoir des appels supplémentaires quand on est déjà en ligne

Étendre l'appel

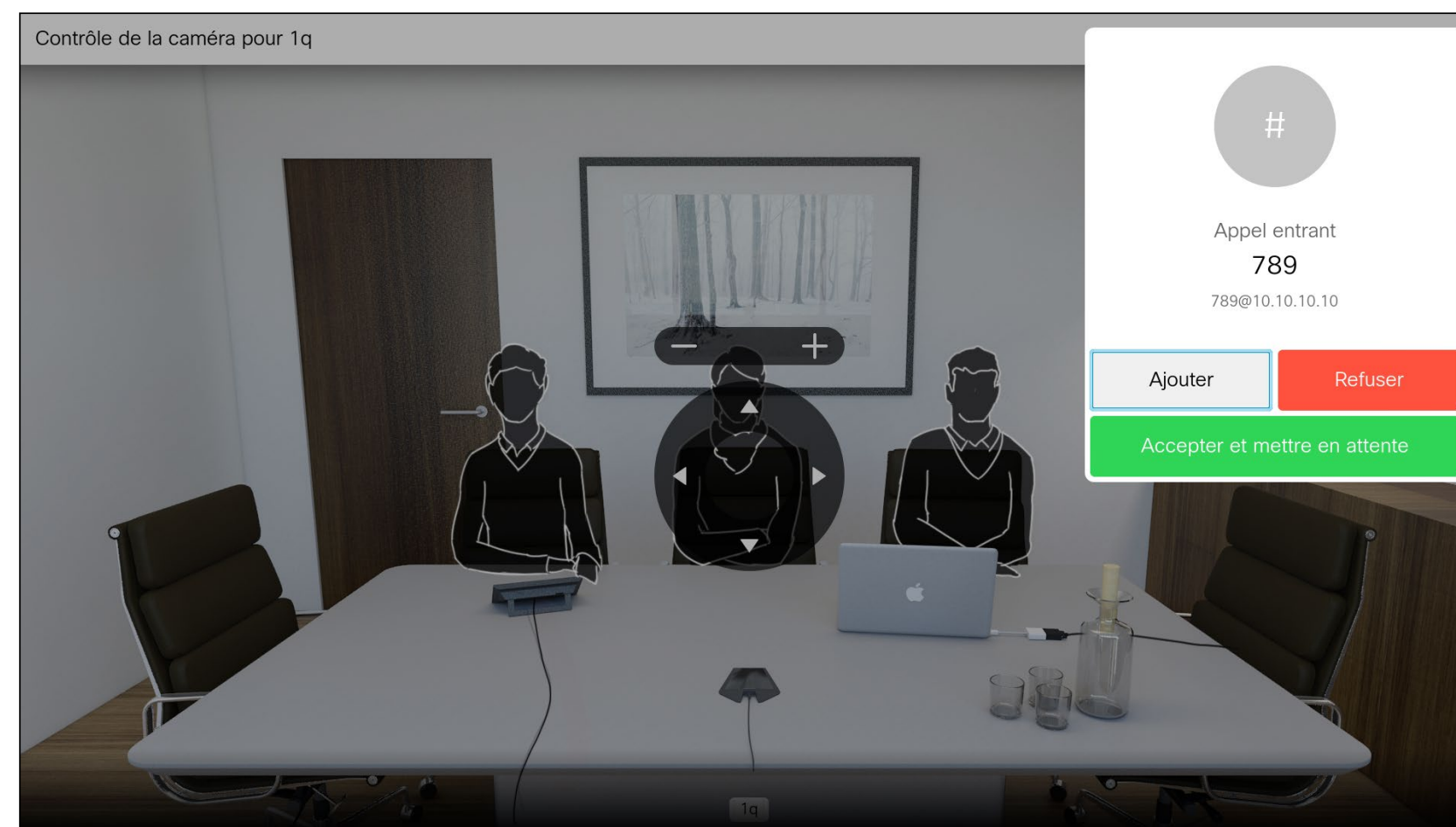

Si vous êtes déjà en ligne et recevez un appel, vous pouvez refuser l'appel, ajouter l'appelant à l'appel existant ou mettre l'appel en attente lors de la réception

- Lorsqu'une personne vous appelle, vous pouvez accepter, refuser ou ignorer l'appel.
- Si vous refusez l'appel, l'appelant entend le signal occupé.
- Si vous ignorez l'appel, l'appelant pense que vous êtes absent (vous ne prenez pas l'appel).
- Il se peut que votre infrastructure vidéo vous permette de recevoir plusieurs appels entrants. Consultez votre équipe d'assistance vidéo si nécessaire.

Appels vidéo

Transférer un appel en cours

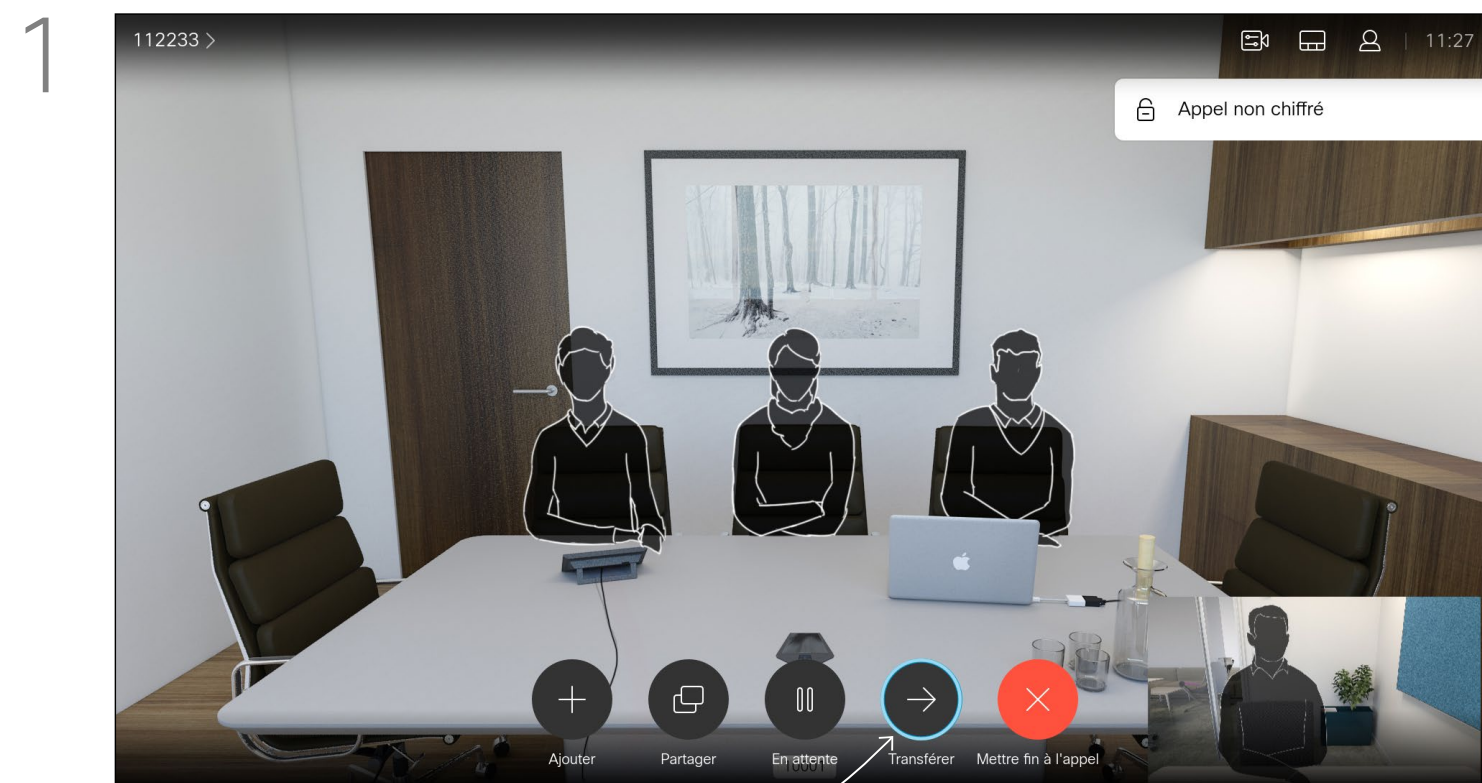

Accédez au bouton *Transférer* et appuyez sur la touche **OK** de la télécommande. Cela entraînera la mise en attente de l'appel en cours.

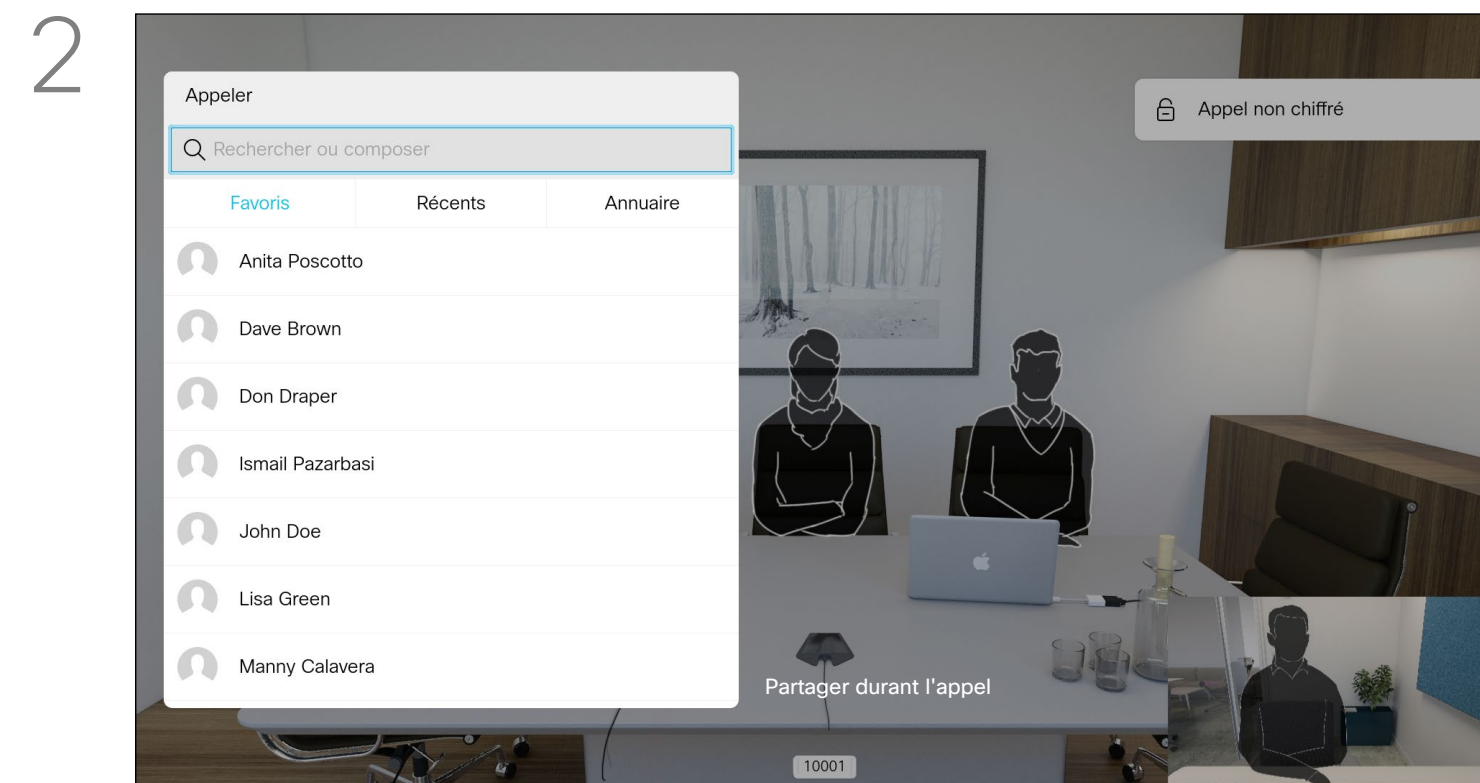

Recherchez la personne à appeler de la manière habituelle.

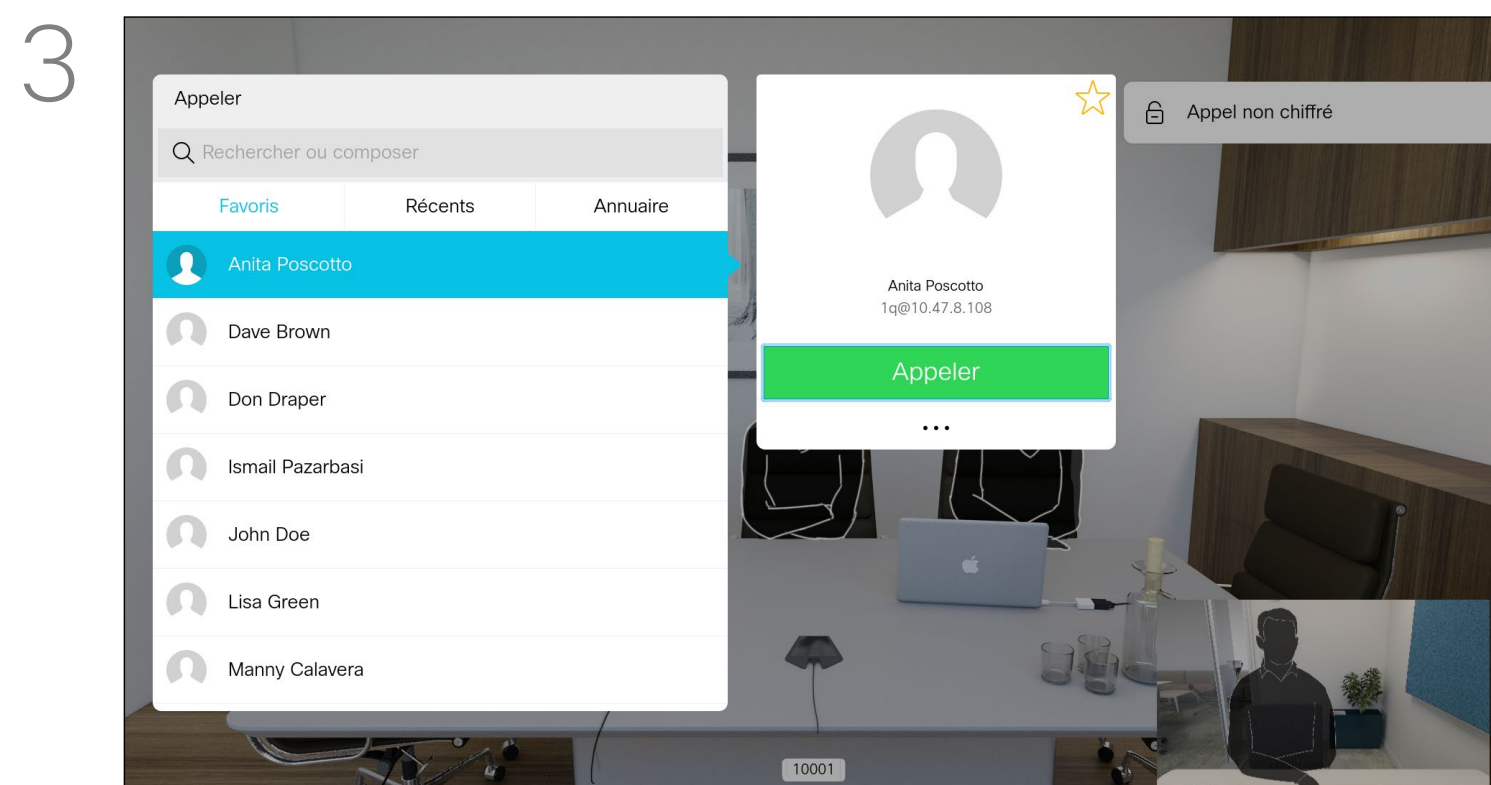

sélectionnez l'icône verte *Appeler* et appuyez sur **OK** ou utilisez le bouton vert **Appeler** de la télécommande.

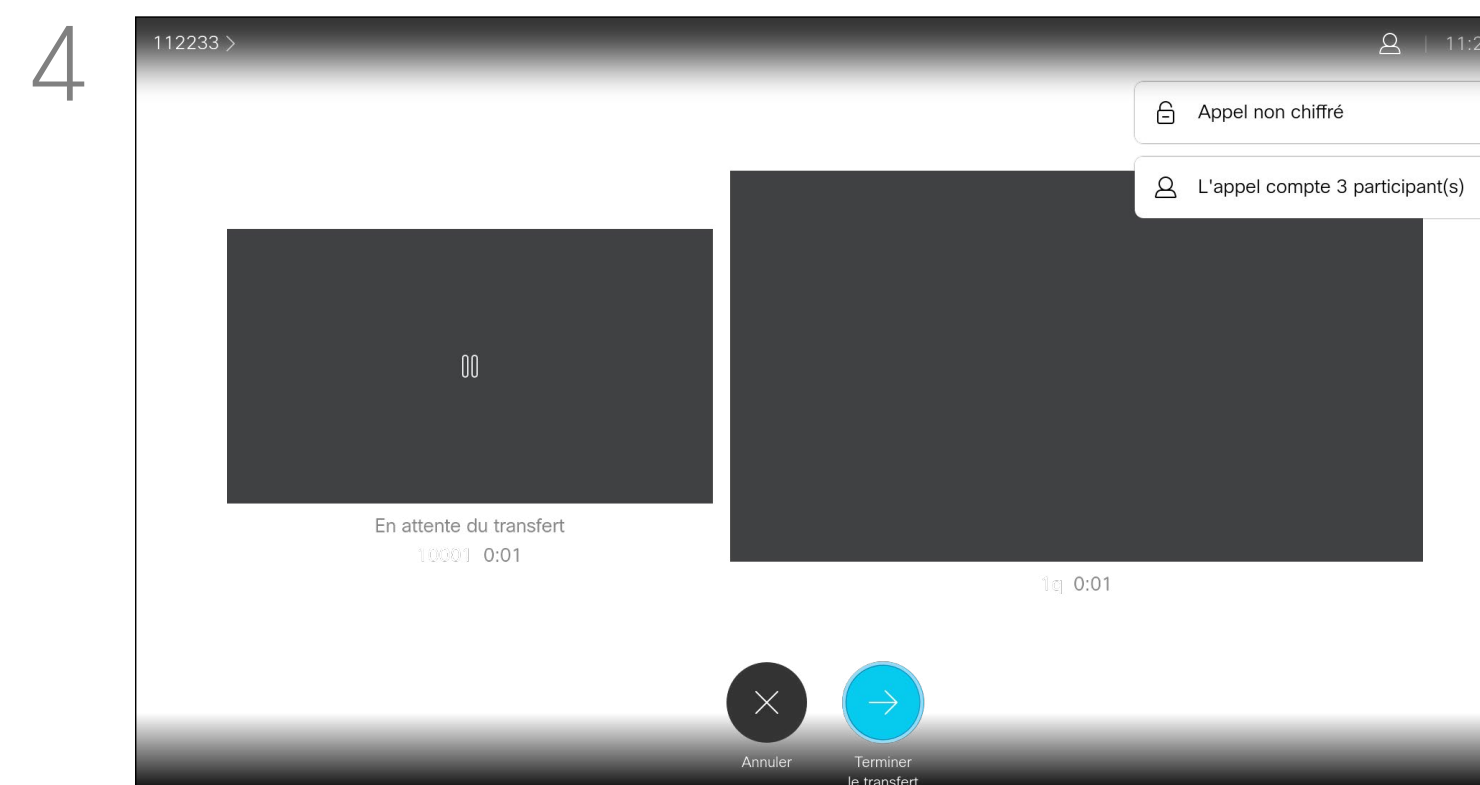

Parler au destinataire pour confirmer qu'il accepte le transfert. La personne à transférer est toujours en attente. sélectionnez *Achever le transfert* et appuyez sur la touche **OK** de la télécommande.

Modification de la disposition de l'écran

À propos de la disposition

1

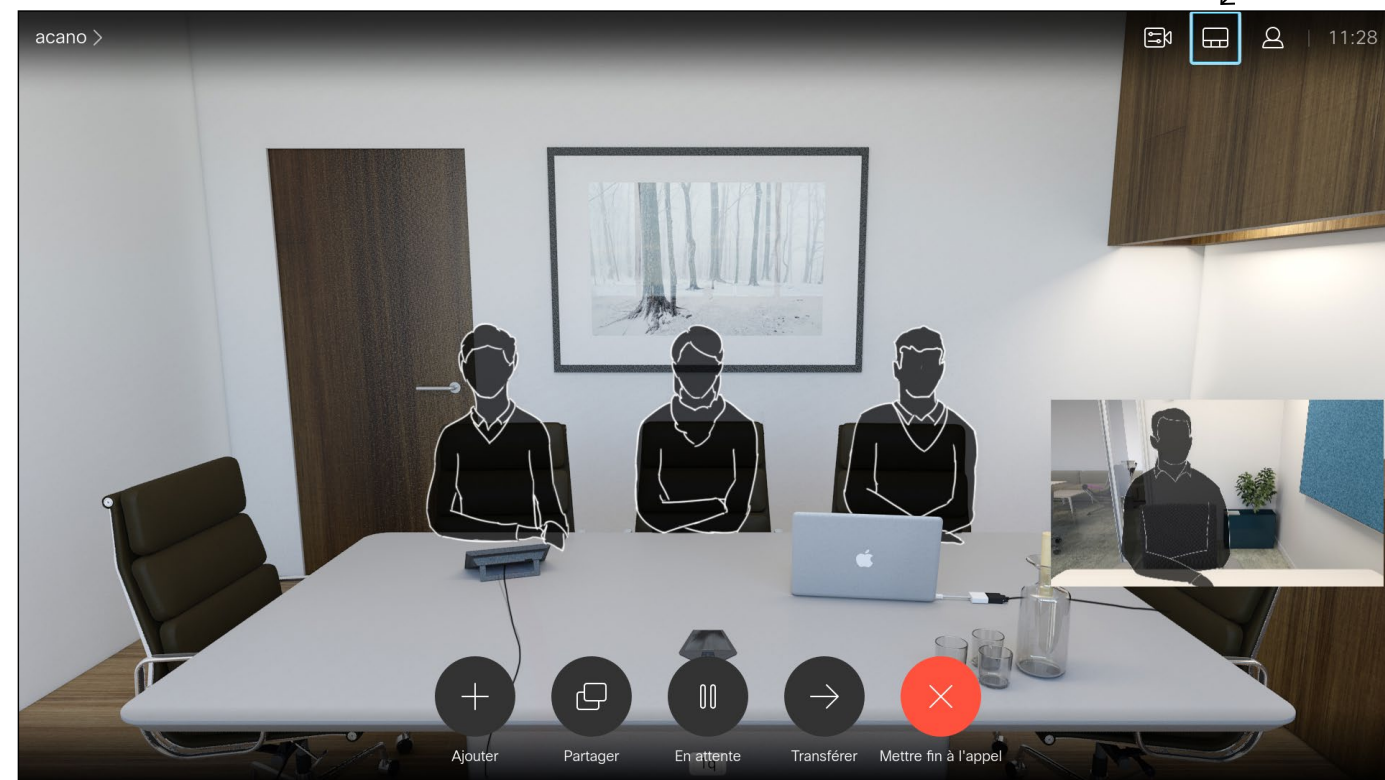

Naviguez jusqu'à *Présentation* dans le coin supérieur droit et appuyez sur **OK** sur la télécommande. Cette icône n'apparaît que si elle est pertinente.

2

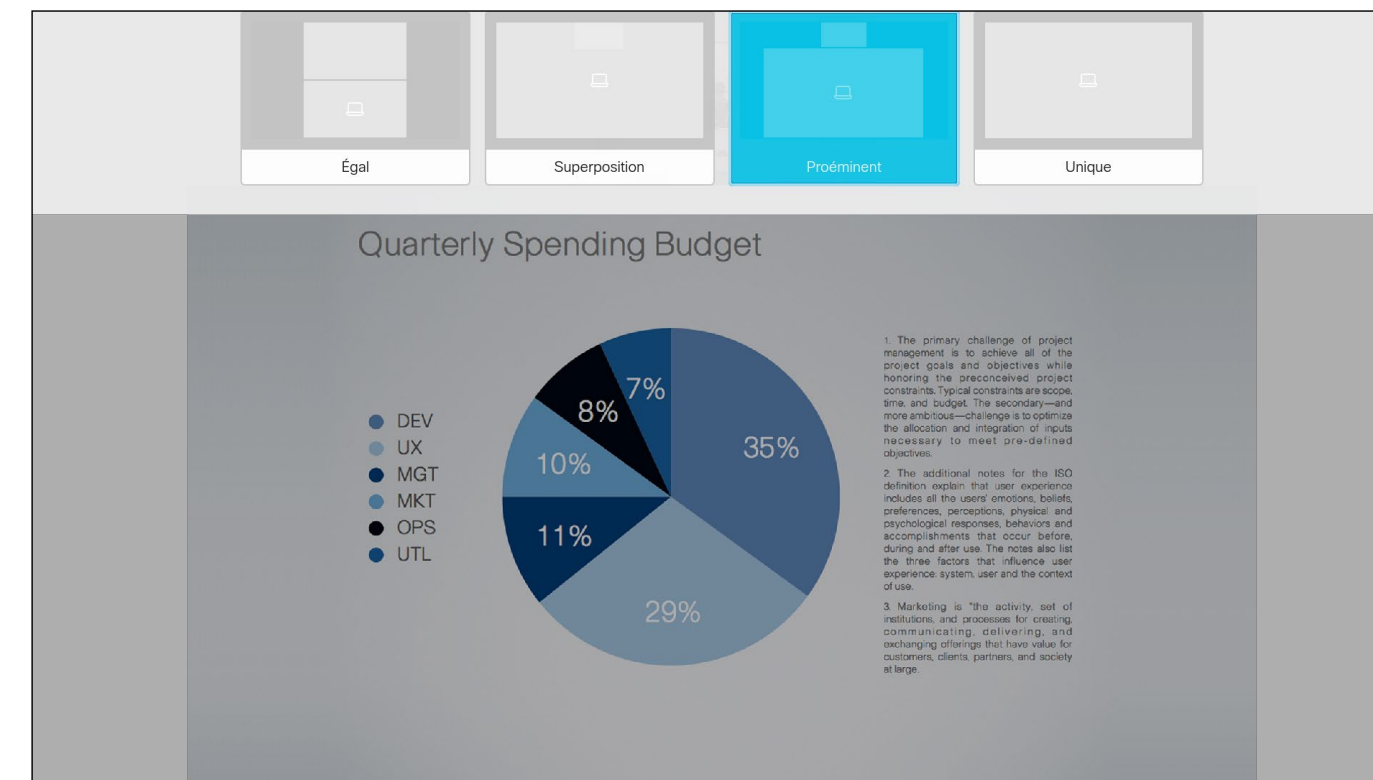

Utilisez les touches **fléchées** pour vous déplacer jusqu'à la nouvelle disposition à utiliser, puis appuyez sur **OK**.

Lorsque vous partagez du contenu ou lors d'une vidéoconférence, vous pouvez changer la disposition de la vidéo affichée à l'écran.

Votre système ne peut initier de vidéoconférence que si une certaine infrastructure existe dans votre entreprise. En cas de doute, consultez votre service d'assistance vidéo.

Vous pouvez toutefois être invité à une vidéoconférence par d'autres personnes. Dans ce cas, vous pourrez changer la disposition de l'écran.

Notez que les options de changement de présentation offertes par le système dépendront du contexte et du nombre de participants.

Toute modification apportée ici n'affecte que vous-même.

Activation de la fonctionnalité Ne pas déranger

À propos de la fonctionnalité Ne pas déranger

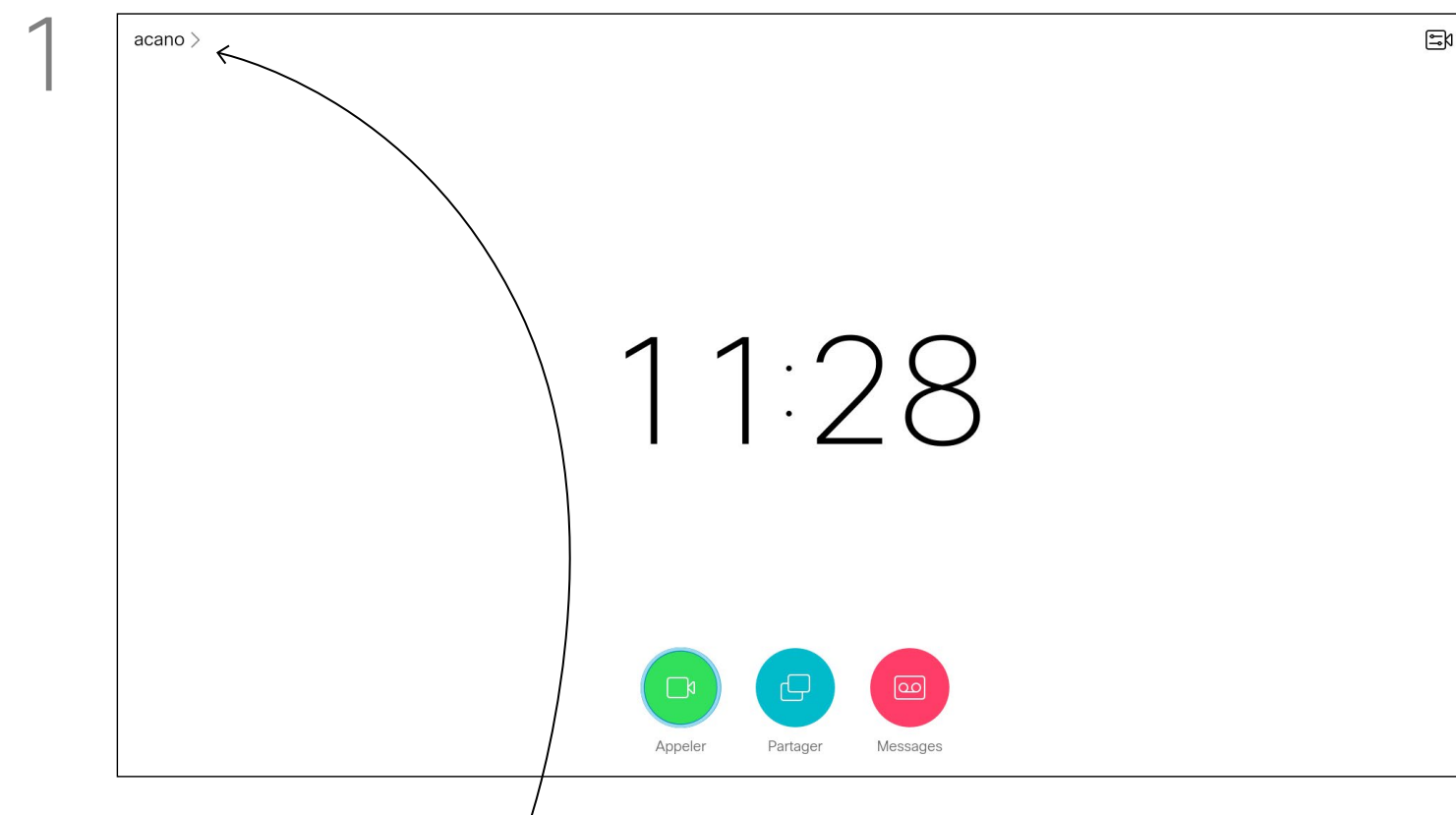

À partir de l'écran d'accueil, utilisez les touches **fléchées** de la télécommande pour sélectionner l'icône *Plus* (>) située dans l'angle supérieur gauche de l'écran.

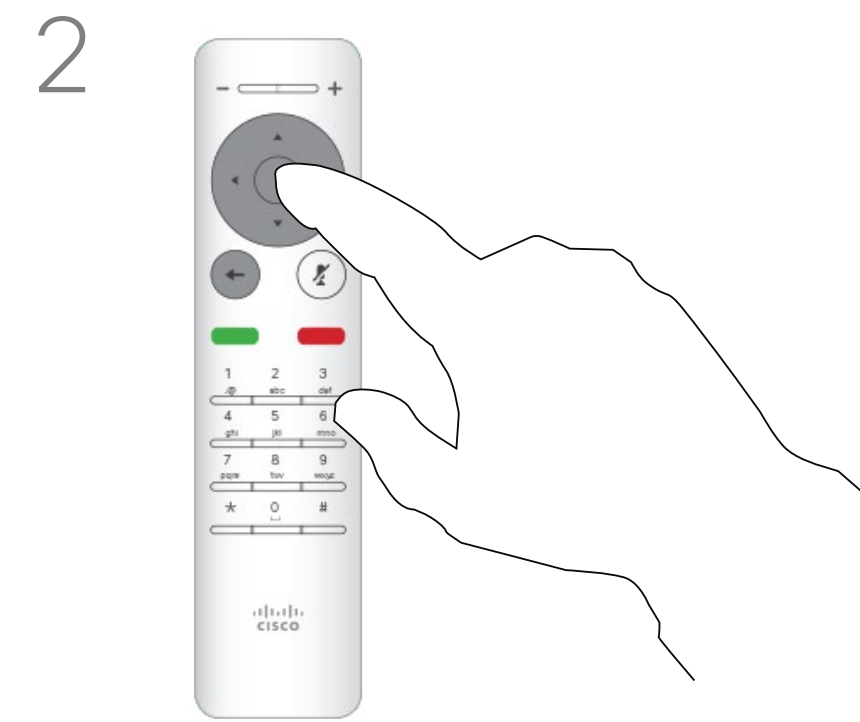

Appuyez sur le bouton **OK** de la télécommande.

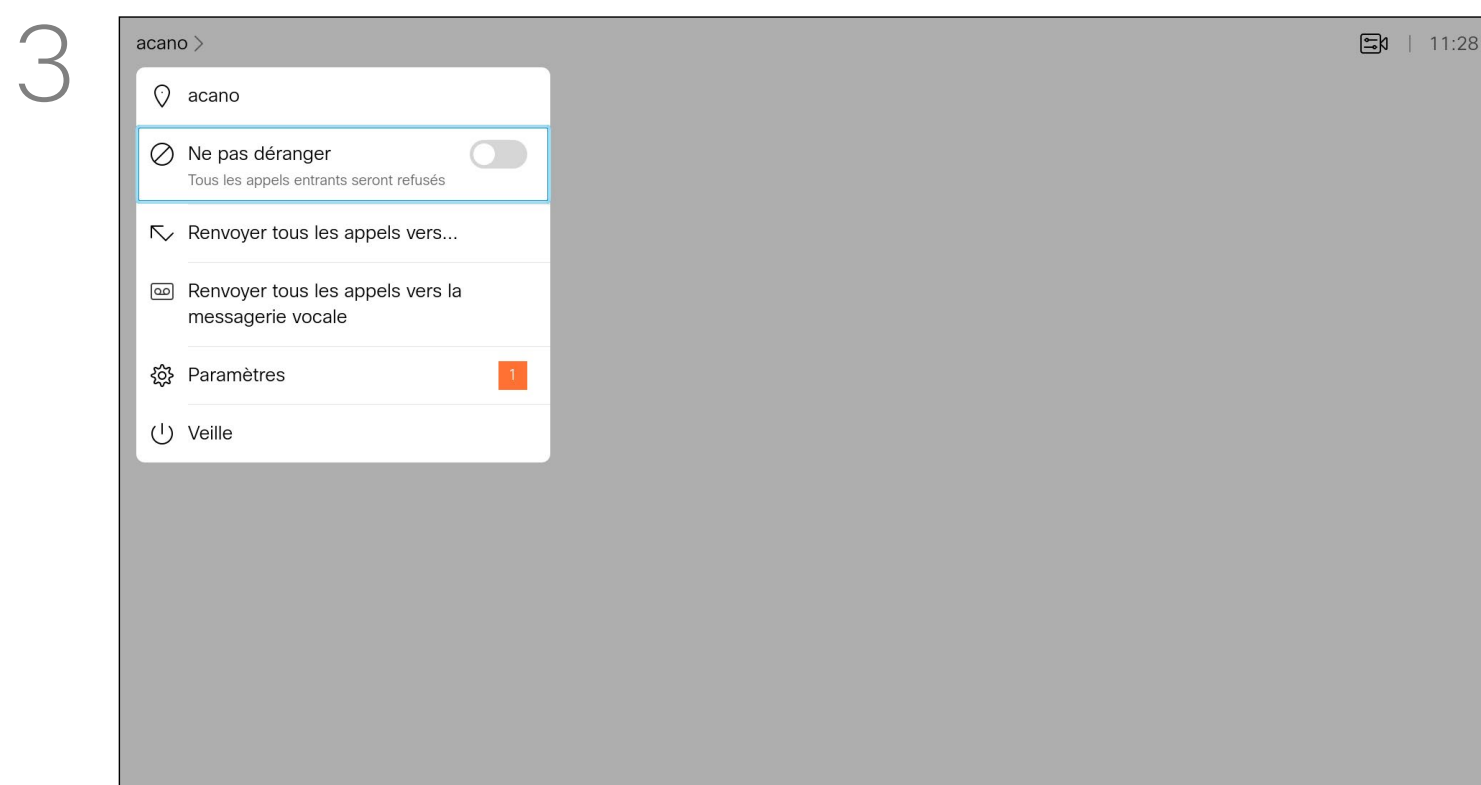

Utilisez les touches **fléchées** de la télécommande pour descendre jusqu'à l'option *Ne pas déranger* et utilisez le bouton **OK** de la télécommande pour la définir comme *Activée* ou *Désactivée* (Touche à bascule).

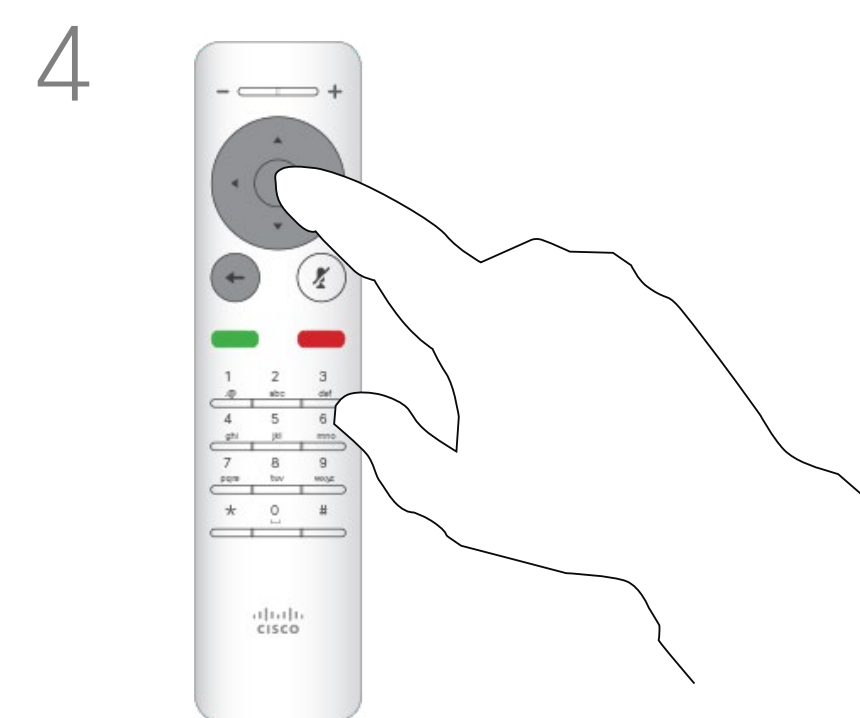

Appuyez sur la touche **OK** de la télécommande pour quitter le menu et enregistrer vos modifications.

Votre système peut être configuré afin de ne pas prendre les appels entrants.

Lorsque la fonctionnalité Ne pas déranger est activée, les sonneries sont coupées et les appels provenant d'autres personnes cherchant à vous joindre apparaissent comme des appels manqués. Vous pouvez cependant passer autant d'appels que vous le souhaitez.

Par défaut, un délai de 60 minutes est défini pour la fonctionnalité Ne pas déranger (après quoi le système reprend son fonctionnement normal), mais votre équipe d'assistance vidéo peut avoir modifié ce paramétrage.

Activation du mode Veille

À propos du mode Veille

Votre système peut être configuré pour se mettre en veille afin d'économiser du courant. Vous serez toujours en mesure de recevoir des appels.

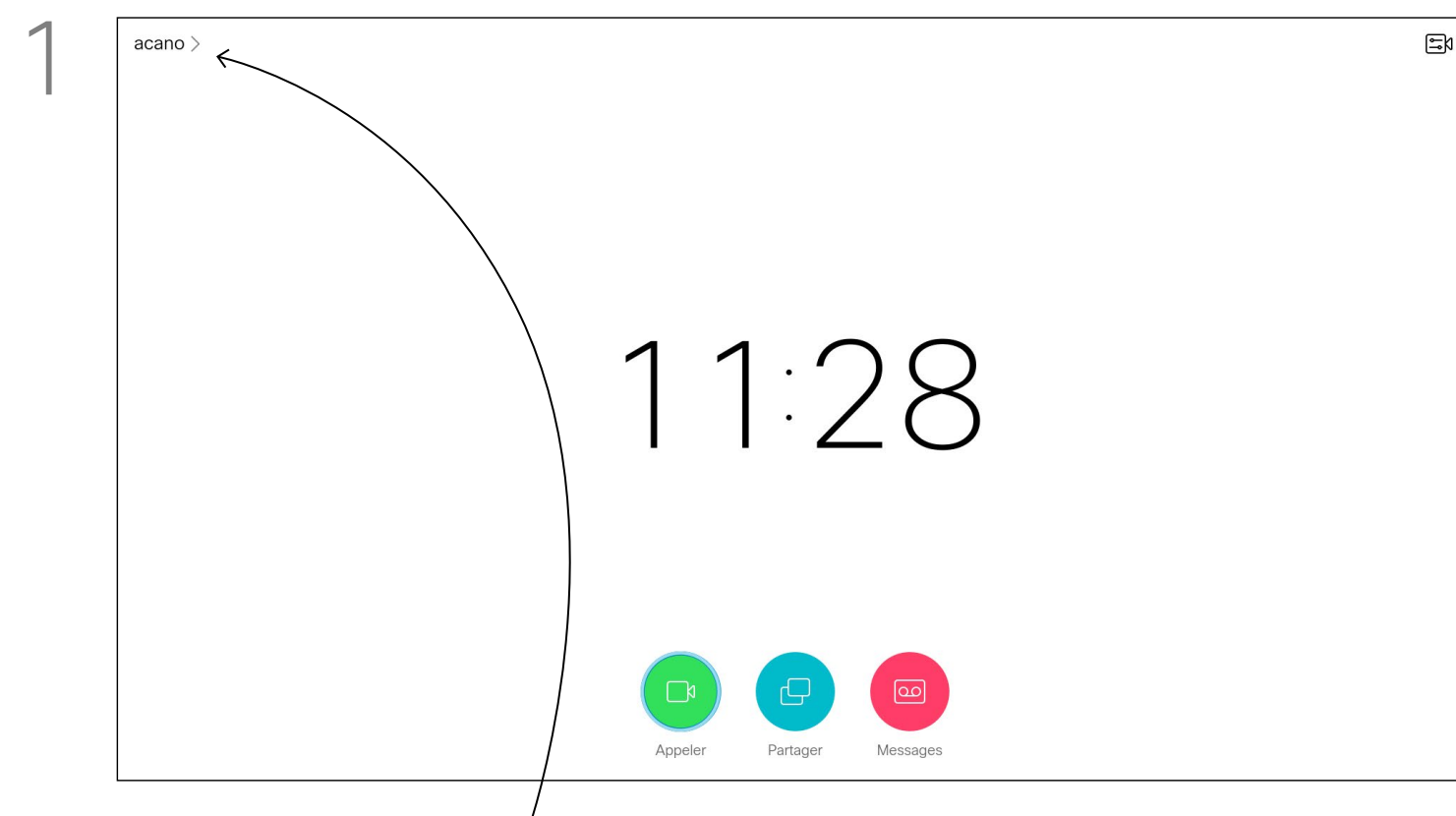

À partir de l'écran *d'accueil*, utilisez les touches **fléchées** de la télécommande pour sélectionner l'icône *Plus (>)* située dans l'angle supérieur gauche de l'écran.

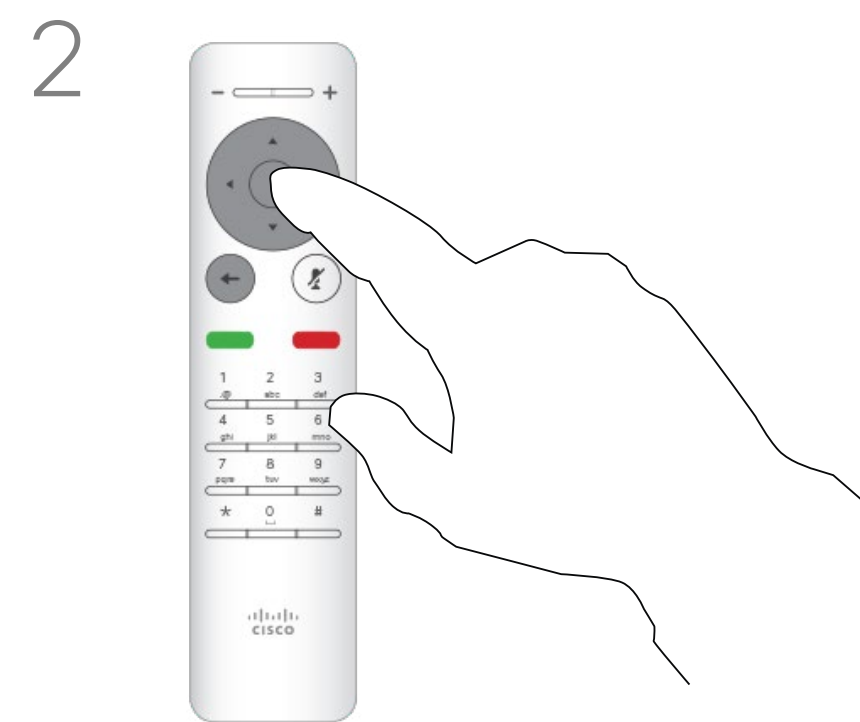

Appuyez sur le bouton **OK** de la télécommande.

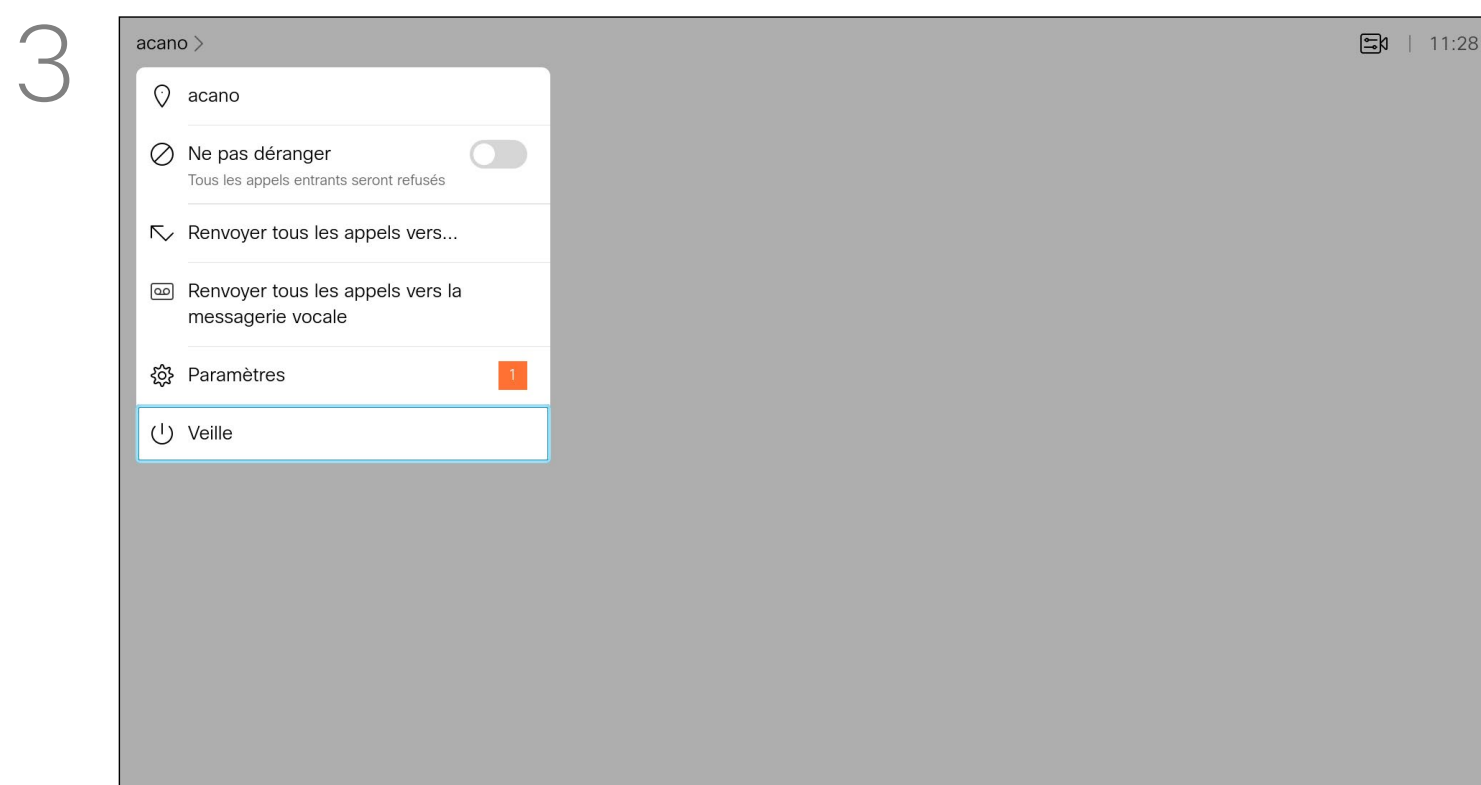

Utilisez les touches **fléchées** pour naviguer vers le bas jusqu'à *Mise en veille*.

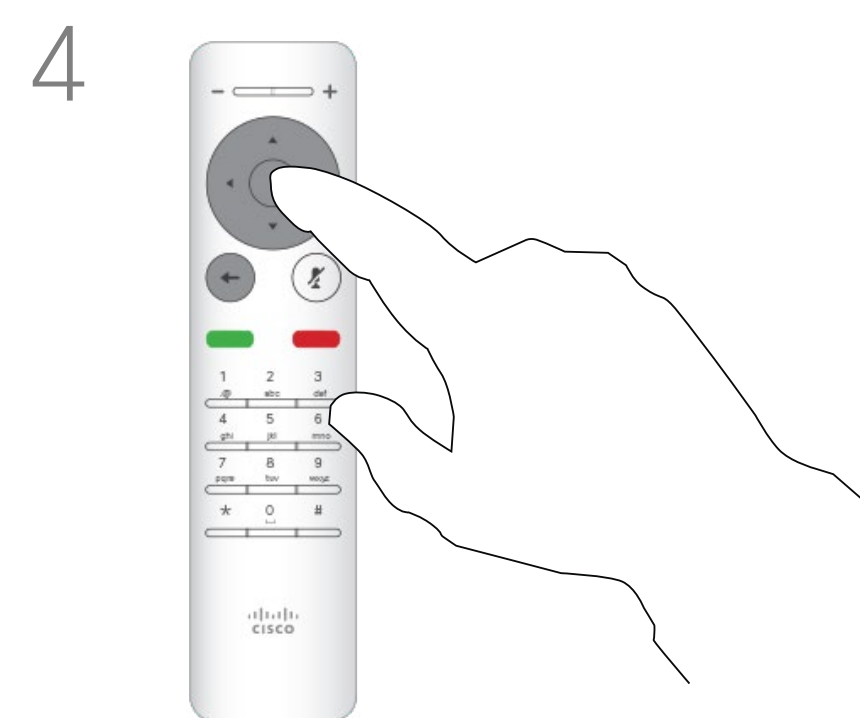

Appuyez sur la touche **OK** de la télécommande pour quitter le menu et enregistrer vos modifications.

Renvoi de tous les appels

À propos du transfert

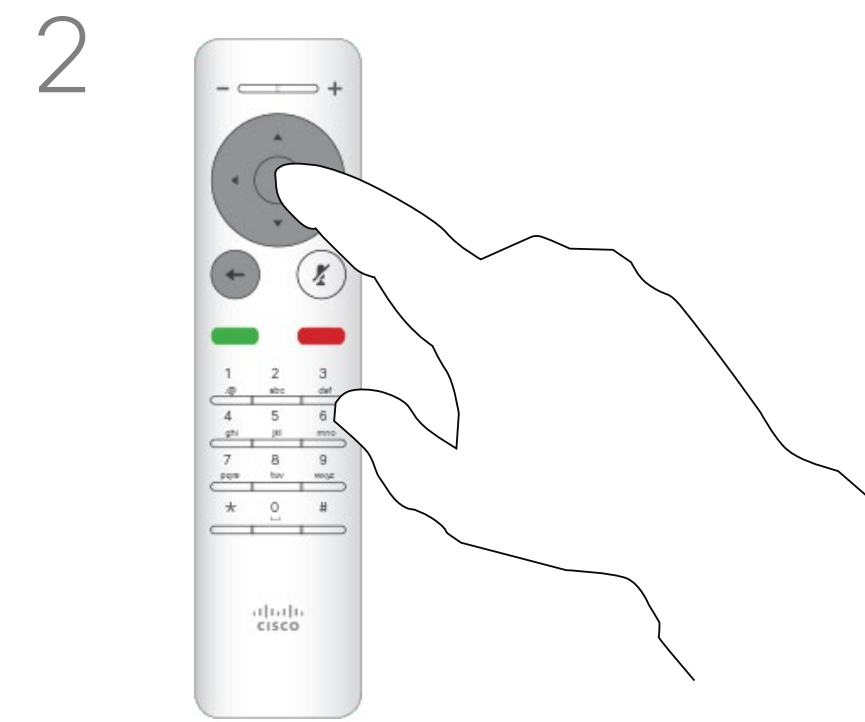
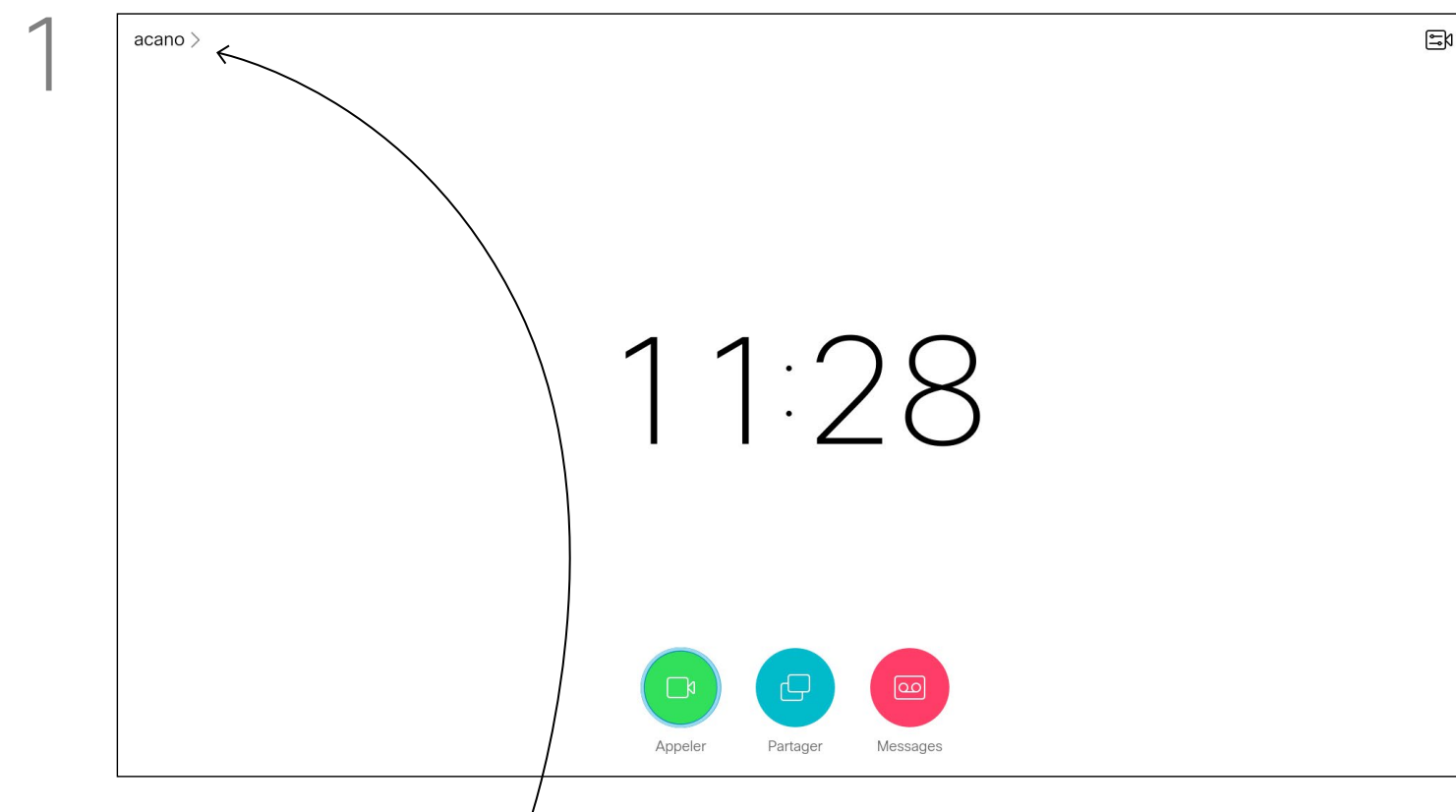

À partir de l'écran *d'accueil*, utilisez les touches **fléchées** de la télécommande pour sélectionner l'icône *Plus (>)* située dans l'angle supérieur gauche de l'écran.

Appuyez sur le bouton **OK** de la télécommande.

Votre service d'assistance vidéo a peut-être activé l'option de renvoi de tous les appels reçus. Vous avez alors le choix entre la messagerie vocale et un destinataire désigné par vous-même.

Si vous sélectionnez *Transférer tous les appels*, le menu familier *Appeler* s'affiche, ce qui vous permet de spécifier qui recevra vos appels.

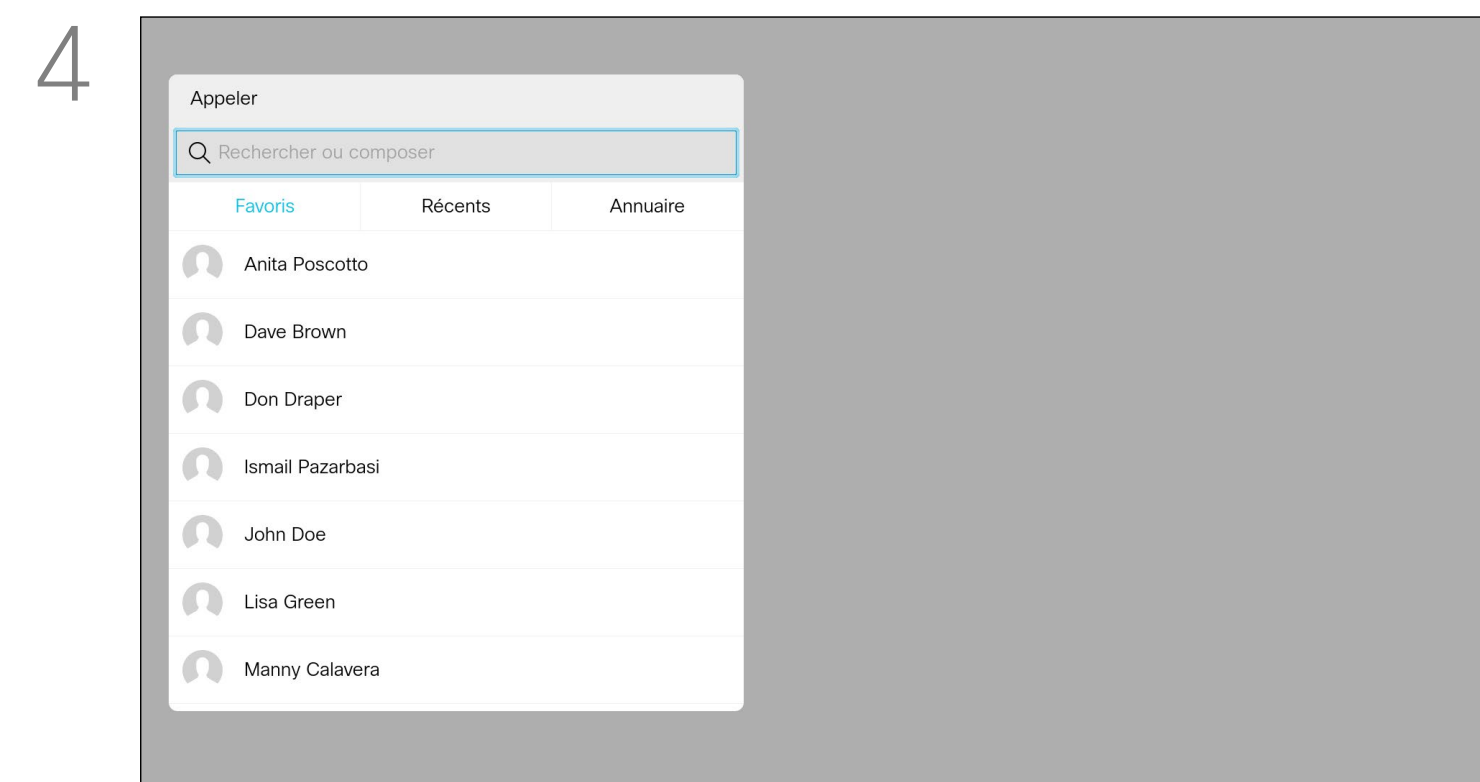
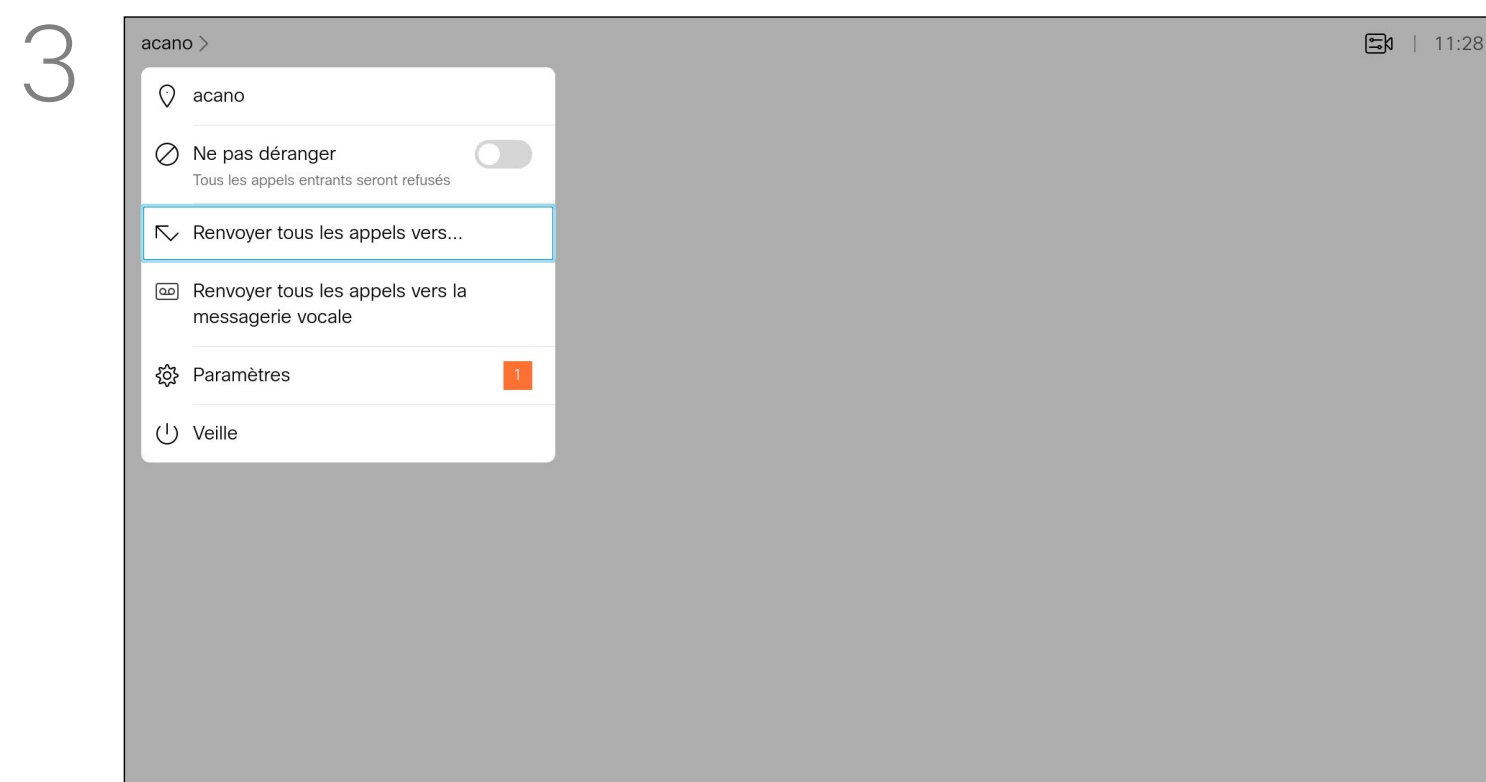

Utilisez les touches **fléchées** pour accéder à *Transférer tous les appels vers...* . Si vous souhaitez transférer tous les appels vers la messagerie vocale au lieu de cela, accédez à *Transférer tous les appels vers la messagerie vocale*, appuyez sur la touche **OK** et vous avez terminé.

Choisir *Transférer tous les appels vers...* vous dirige vers le menu *Appeler*. Sélectionner la personne qui recevra tous les appels de la même manière que si vous étiez sur le point d'appeler ce contact.

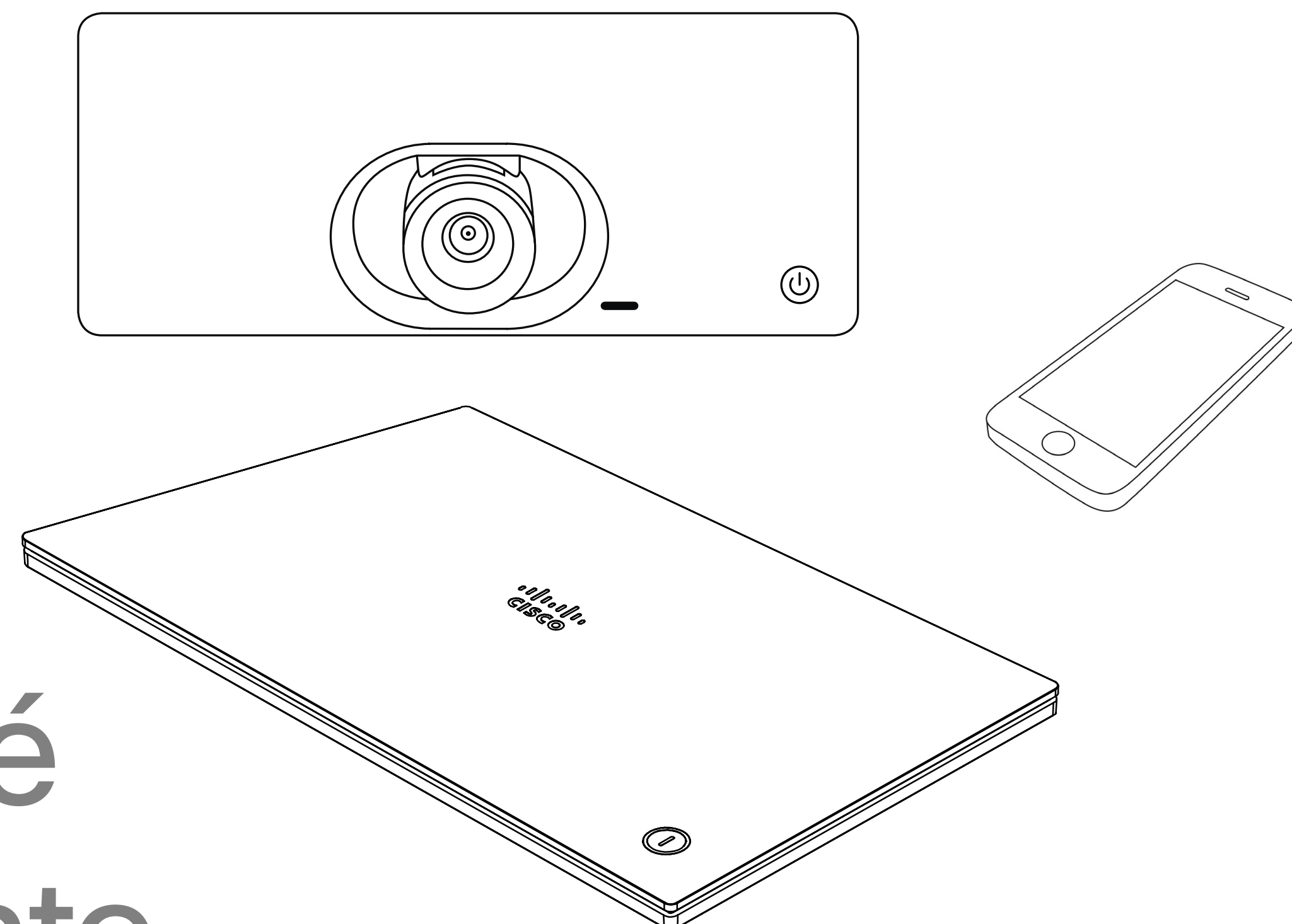

Proximité intelligente

À propos du signal ultrasons de la proximité Cisco

Les systèmes vidéo Cisco émettent des ultrasons dans le cadre de la fonctionnalité de proximité. La plupart des individus sont exposés à des ultrasons de manière quasi-quotidienne dans de nombreux environnements, notamment dans les secteurs industriel, des applications commerciales et de l'électroménager.

Même si les ultrasons à l'air libre peuvent avoir des effets subjectifs sur certains individus, il est très peu probable que des effets se produisent à des niveaux de pression acoustique inférieurs à 75 dB. Les instructions pour les limites d'exposition aux ultrasons varient fortement entre les pays, mais 75 dB correspondent à la limite de priorité la plus basse actuellement trouvée pour la bande de fréquence autour des 20 kHz, qui est celle utilisée pour le signal de proximité Cisco.

Les instructions sur l'état de santé du Canada constituent un bon texte de référence pour cette information, http://www.hc-sc.gc.ca/ewh-semt/pubs/radiation/safety-code_24-securite/index-eng.php#a2.2.2.



Ces directives précisent qu'il n'a pas été démontré que des niveaux de pression acoustique inférieurs à 120 dB causent des pertes auditives, ni de façon permanente, ni de façon temporaire.

Dans le cas des systèmes vidéo de Cisco pour une utilisation de groupe avec des haut-parleurs intégrés, le niveau de pression acoustique des ultrasons est inférieur à 75 dB à une distance de 50 cm ou plus du haut-parleur.

Dans le cas des systèmes vidéo de Cisco pour une utilisation personnelle avec des haut-parleurs intégrés, le niveau de pression acoustique des ultrasons est inférieur à 70 dB à une distance de 20 cm ou plus du haut-parleur.

Dans le cas des systèmes Cisco Webex Boards, le niveau de pression acoustique des ultrasons est inférieur à 75 dB à une distance d'au moins 20 centimètres devant l'écran. Le niveau peut être légèrement supérieur directement sous l'affichage en raison de l'orientation vers le bas des haut-parleurs.

En pratique, dans la plupart des cas, le niveau perçu par l'oreille de l'utilisateur sera beaucoup plus faible que ces niveaux maximum, en raison de la directivité du haut-parleur, de l'atténuation de la distance et du degré élevé d'absorption des hautes fréquences des pièces usuelles. Les niveaux iront du niveau de bruit de fond et de bruit ambiant typique des espaces de réunion jusqu'au niveau conversationnel de la parole normale.

Il est donc considéré comme sans danger pour l'homme d'être en permanence sujet au signal de proximité. La plupart des gens ne seront pas conscients de la présence du signal et n'en subiront aucun effet. Quelques personnes dont l'ouïe est particulièrement fine peuvent cependant l'entendre, ce qui se produit le plus souvent directement devant et à proximité du haut-parleur.

Il est évident que certains animaux, comme les chiens, entendront le signal de proximité, puisque leur gamme de fréquences audibles est beaucoup plus large.

Cependant, l'effet du son dépend également du niveau, et la plage de niveau d'audition d'un chien n'est pas significativement différente de celle d'un humain. Le seuil auditif des chiens à 20 kHz peut être aussi bas que de 0 à 10 dB, similaire au seuil de l'oreille humaine dans sa gamme de fréquences la plus sensible.

Cisco n'a pas réalisé de tests ou de qualification des effets possibles du signal sur les chiens. En raison des niveaux limités, on pense que si le signal est clairement audible, il n'est pas gênant pour les chiens.

Un chien dans un bureau ou une salle de réunion sera soumis à des ultrasons à des niveaux comparables au bruit de fond normal ou à la plupart des niveaux de conversation. Il n'y a pas eu de rapport mentionnant des animaux dérangés par les signaux au cours des années où cette fonctionnalité figure dans nos produits.

Toutefois, la question de l'effet des ultrasons sur les chiens est légitime, car il existe des appareils répulsifs pour chiens utilisant des ultrasons. Ces périphériques prétendent généralement utiliser des ultrasons gênants, mais non nocifs. Cisco ne connaît pas la conception des répulsifs pour chiens, mais l'analyse des spécifications de ces périphériques révèle généralement que les niveaux d'exposition sont de 100 dB et plus.

Dans le cas des solutions utilisant des codecs vidéo Cisco avec des systèmes de haut-parleurs tiers, Cisco n'est pas en mesure de contrôler le niveau de pression acoustique des ultrasons. Dans la plupart des cas, la sensibilité nécessaire et de réponse en fréquence du haut-parleur se traduiront par des niveaux inférieurs à la limite de 75 dB. Cependant, si une amplification externe excessive est appliquée, ou si le système de haut-parleurs a une réponse en haute fréquence accentuée, des niveaux supérieurs à la limite peuvent être produits.

À propos de Proximity

La fonctionnalité Intelligent Proximity vous permet de partager le contenu d'un système vidéo, sans fil, sur votre propre appareil (Téléphone intelligent, iPad, tablette Android, PC ou Mac).

Vous pouvez également utiliser votre propre appareil (Smartphones et tablettes uniquement) pour contrôler les appels du système vidéo.

Respectez les consignes suivantes :

Vous devrez télécharger (gratuitement) l'application Cisco Intelligent Proximity à partir de l'App Store ou de Google Play.

Les utilisateurs de Windows ou d'OS X doivent visiter le site <https://proximity.cisco.com/>.

Votre service d'assistance vidéo n'a peut-être activé aucune des fonctionnalités, les a activées toutes, ou seulement une partie d'entre elles.

La fonctionnalité de proximité intelligente utilise des ultrasons pour connecter les utilisateurs (en savoir plus à gauche). Ne bloquez pas le microphone de votre ordinateur, de votre téléphone intelligent ou de votre tablette.

La fonctionnalité intelligente Proximity a été conçue pour fonctionner en dehors de la salle de réunion lorsque les portes de la salle sont fermées. Vous devez être à proximité du point de terminaison vidéo pour utiliser la fonctionnalité.

Pour des raisons de confidentialité, fermez toujours la porte de la salle de conférence, afin d'éviter que des personnes situées dans les salles adjacentes ne vous écoutent.

Partage de contenu



Lancement et arrêt d'une présentation

À propos du partage de contenu

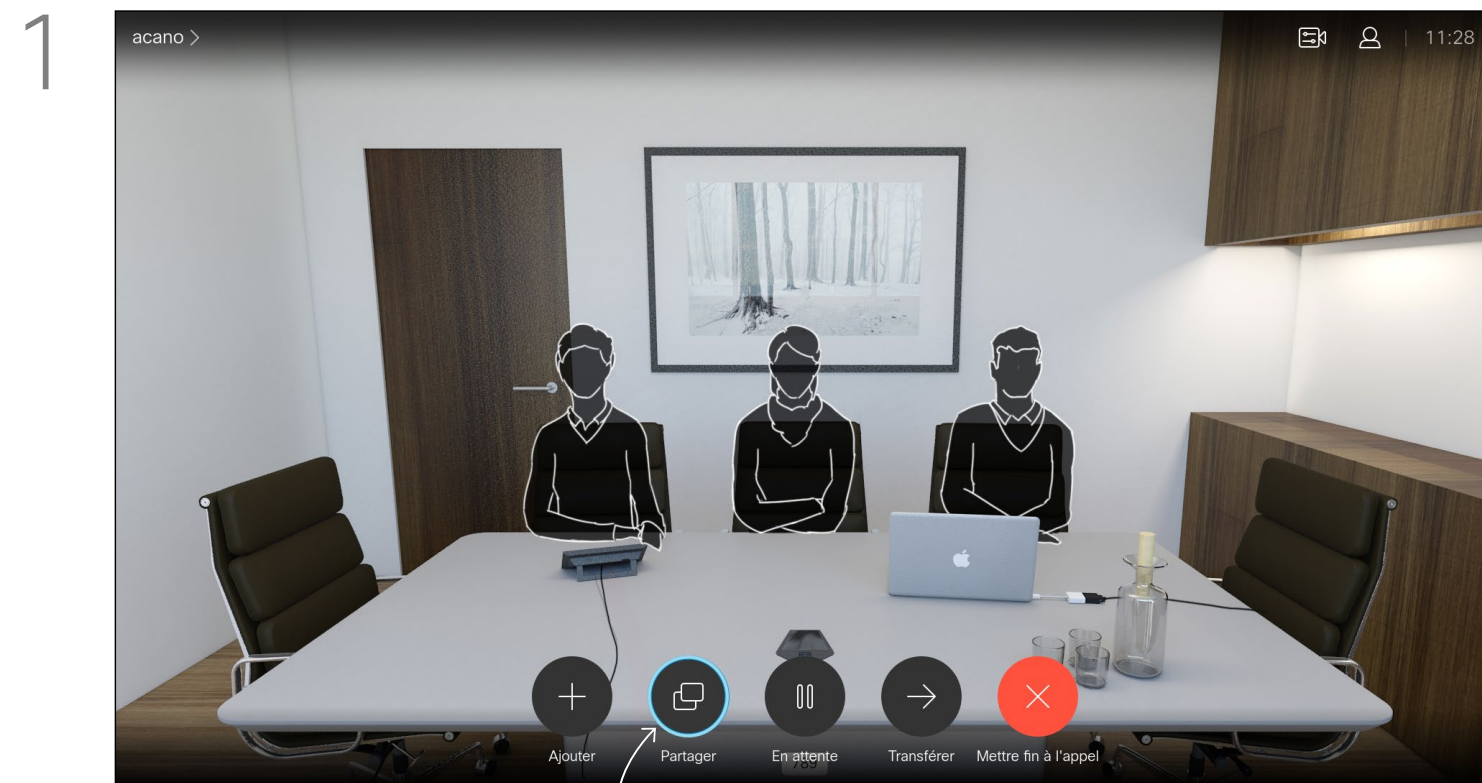

Vérifiez que la source de votre présentation est branchée et allumée. Vous devrez peut-être sélectionner *Partager* et appuyer sur la touche **OK** de la télécommande.

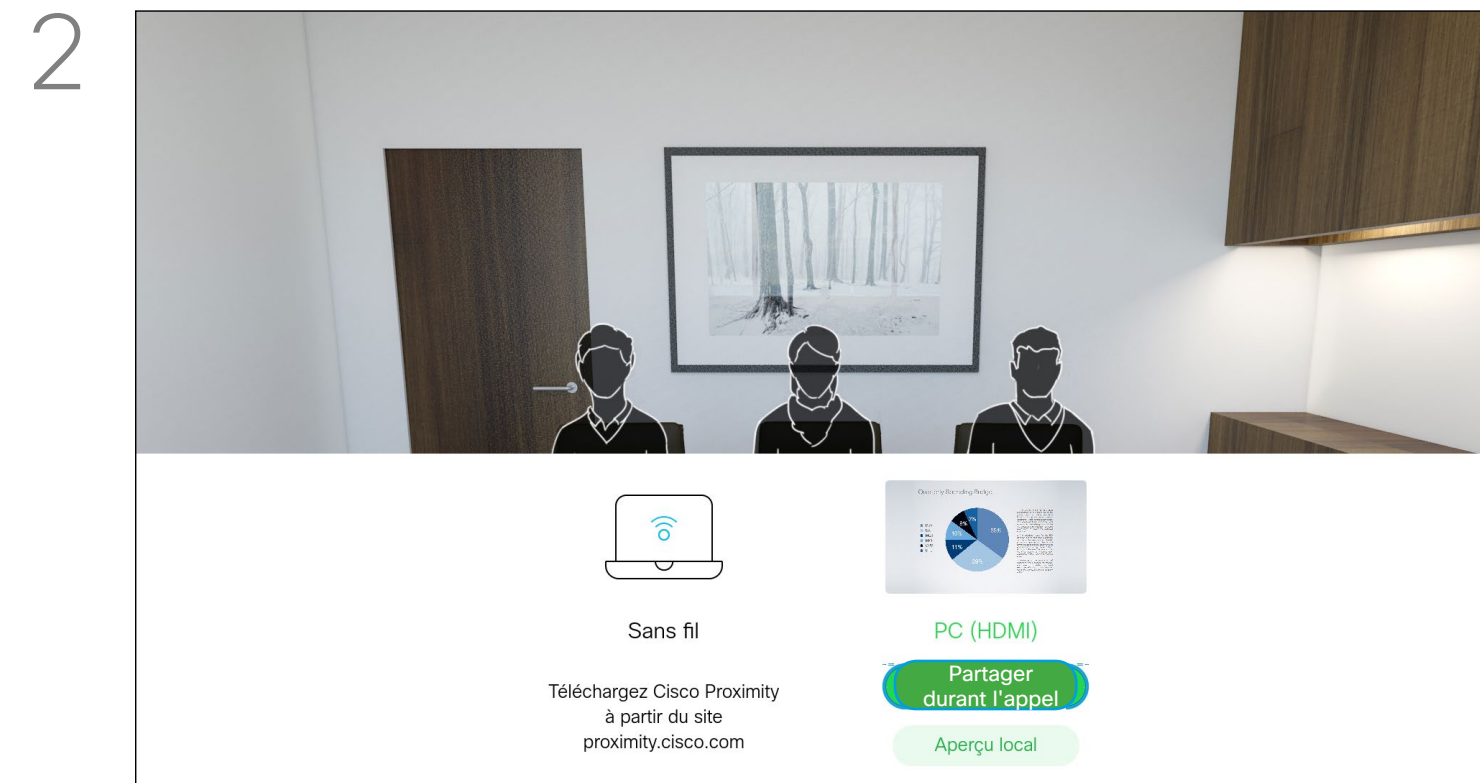

Vous pouvez désormais sélectionner *Aperçu local* pour vérifier le contenu sans le partager avec les autres, avant de sélectionner *Partager durant l'appel* pour le partager avec les autres.

Vous pouvez utiliser cette fonction pour partager du contenu sur votre ordinateur lors d'un appel ou lorsque vous n'êtes pas en communication. La procédure est identique dans les deux cas ; le schéma illustre le partage lors d'un appel.

Pour partager du contenu à l'aide de Proximity, vérifiez que votre source de présentation comporte Cisco Proximity installée et activée. Patientez un moment pour que le couplage ait lieu. Suivez les instructions affichées à l'écran.

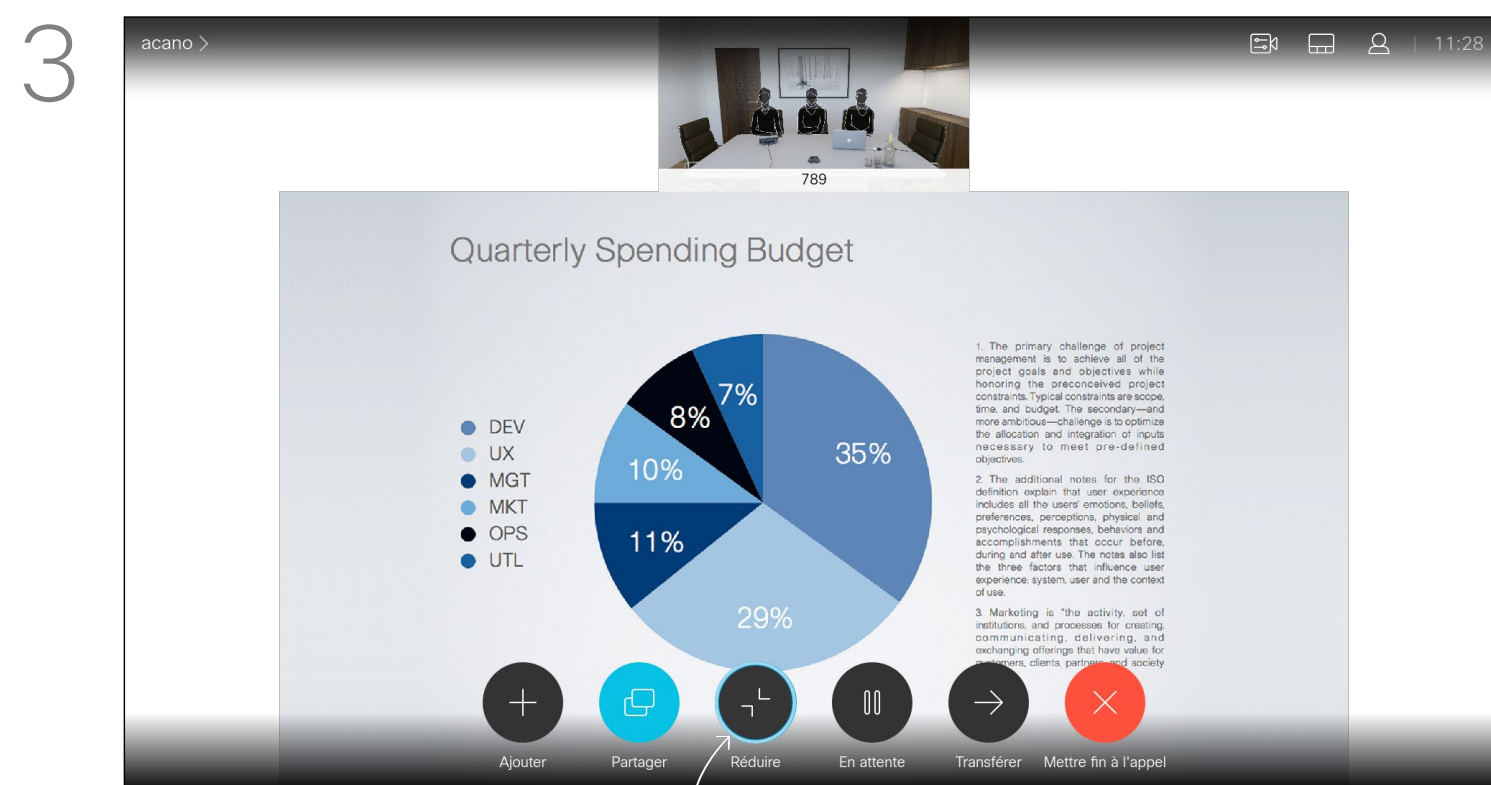

La taille de l'image partagée est contrôlée à l'aide de l'icône *Réduire/Agrandir*. Sélectionnez-le et appuyez sur le bouton **OK** de la télécommande, si nécessaire.

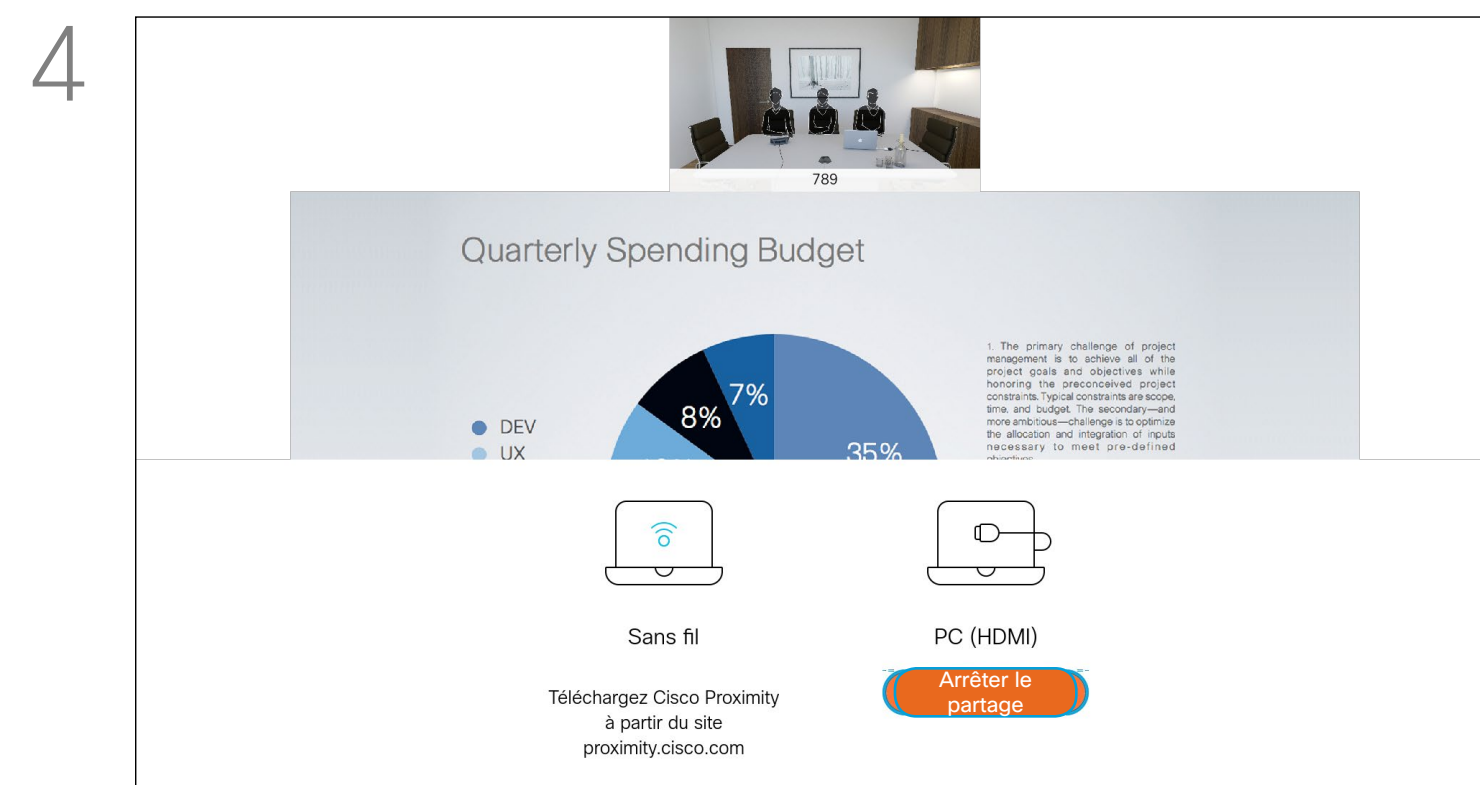

Pour cesser le partage, sélectionnez *Arrêter le partage* et appuyez sur le bouton **OK** de la télécommande.

Changement de la disposition des présentations lors d'un appel

À propos de la disposition des présentations

1

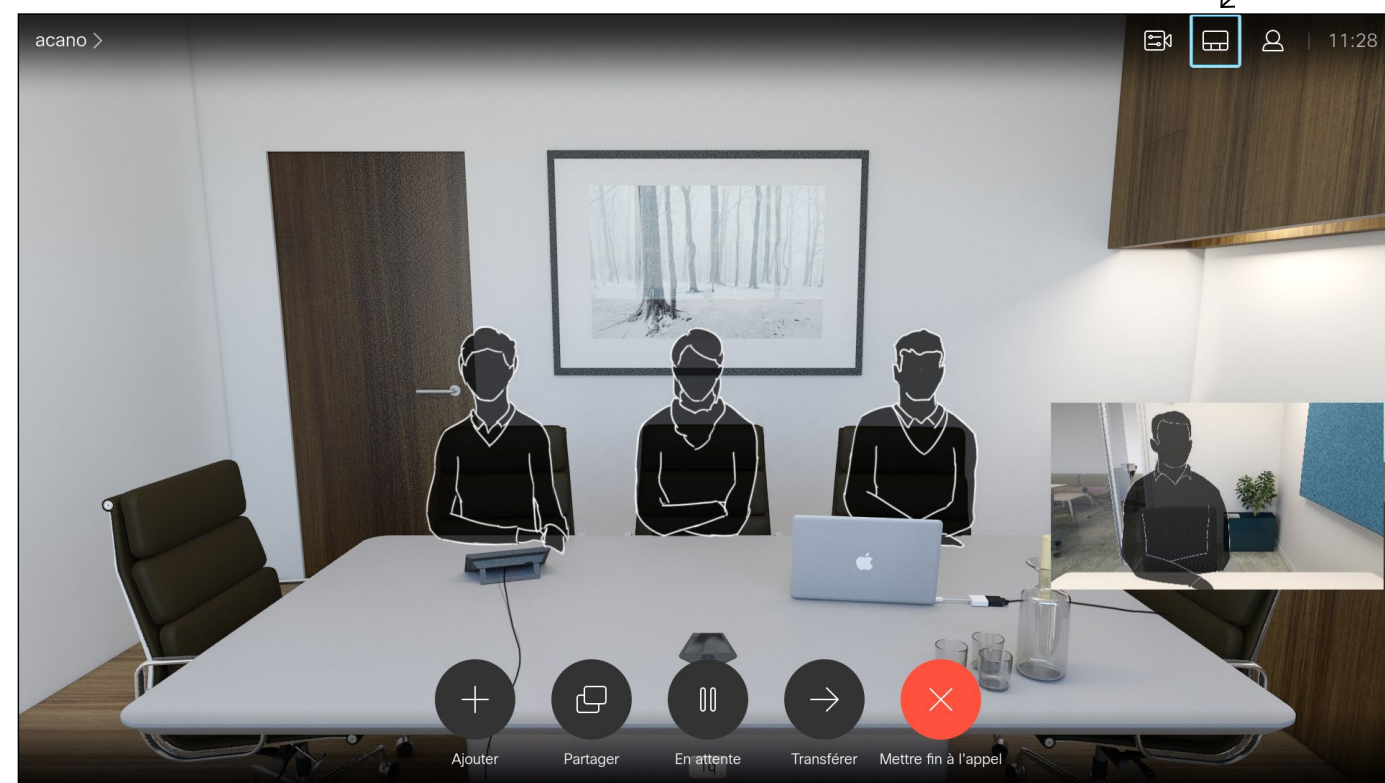

Naviguez jusqu'à *Présentation* dans le coin supérieur droit et appuyez sur **OK** sur la télécommande. Cette icône n'apparaît que si elle est pertinente.

2

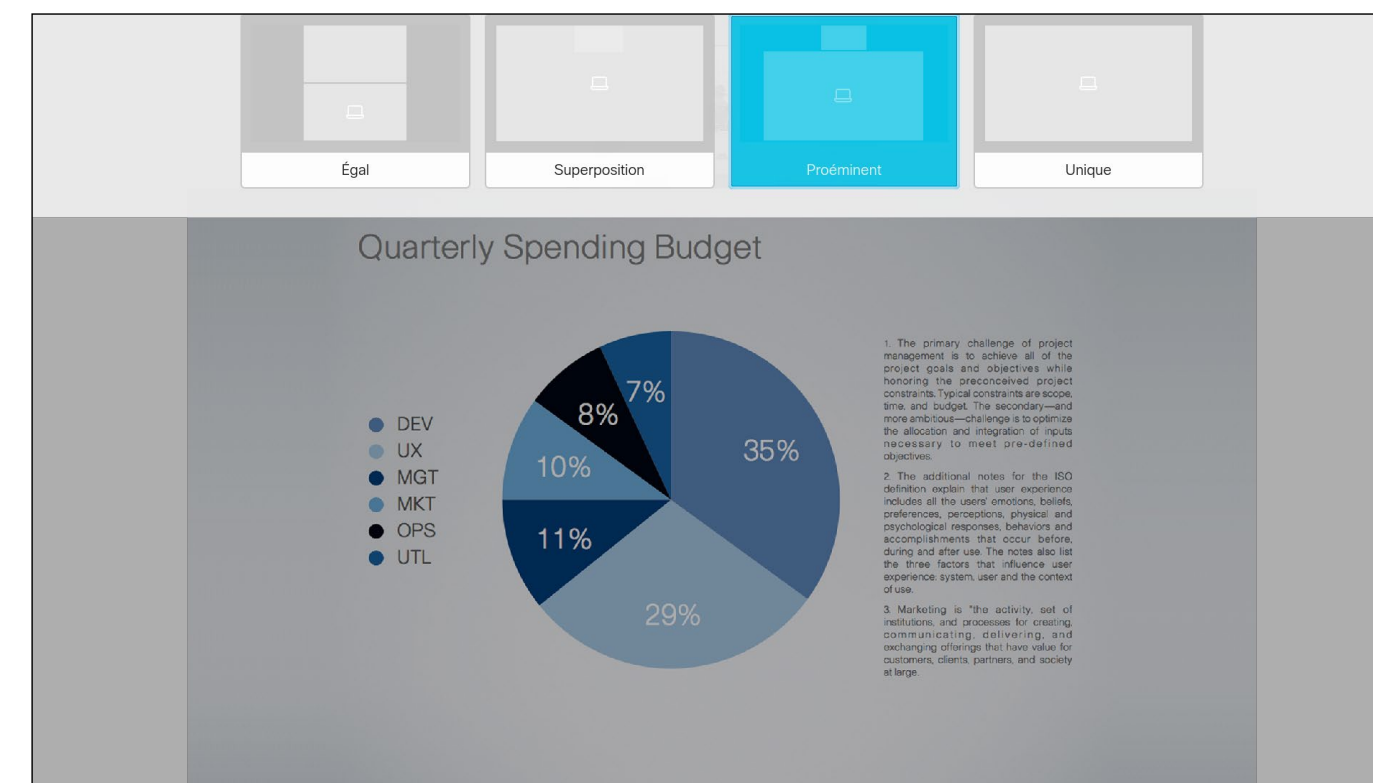

Utilisez les touches **fléchées** pour vous déplacer jusqu'à la nouvelle disposition à utiliser, puis appuyez sur **OK**.

Vous pouvez changer la disposition de l'écran pendant les présentations. Les options généralement disponibles sont la capacité à afficher ou non l'image du présentateur, la capacité à afficher l'image du présentateur en incrustation d'image ou en image hors d'image.

Les options de disposition disponibles sur votre système peuvent différer de celles indiquées ici, mais les dispositions affichées sont toujours celles que vous pouvez choisir.

Conférences planifiées

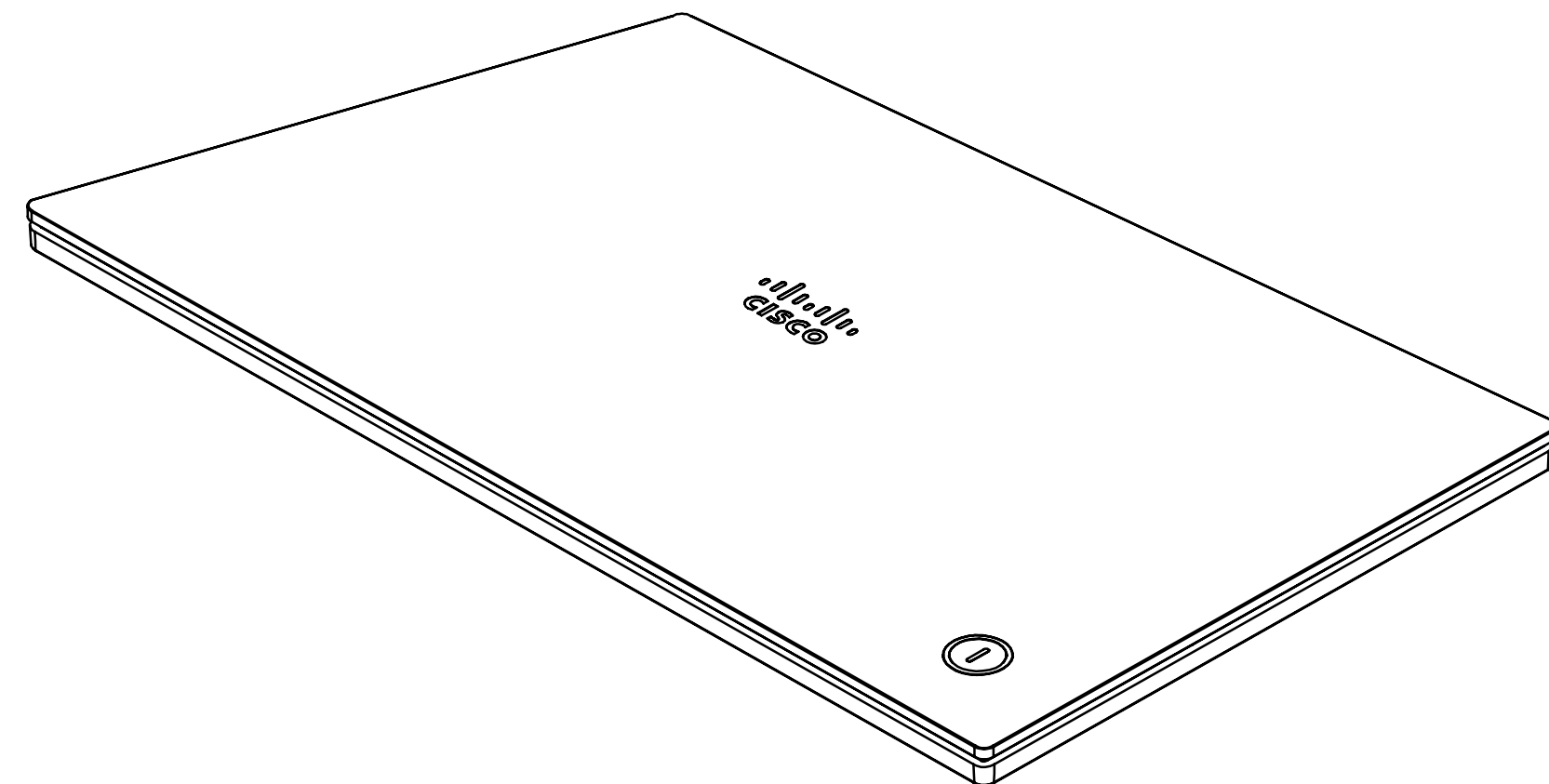
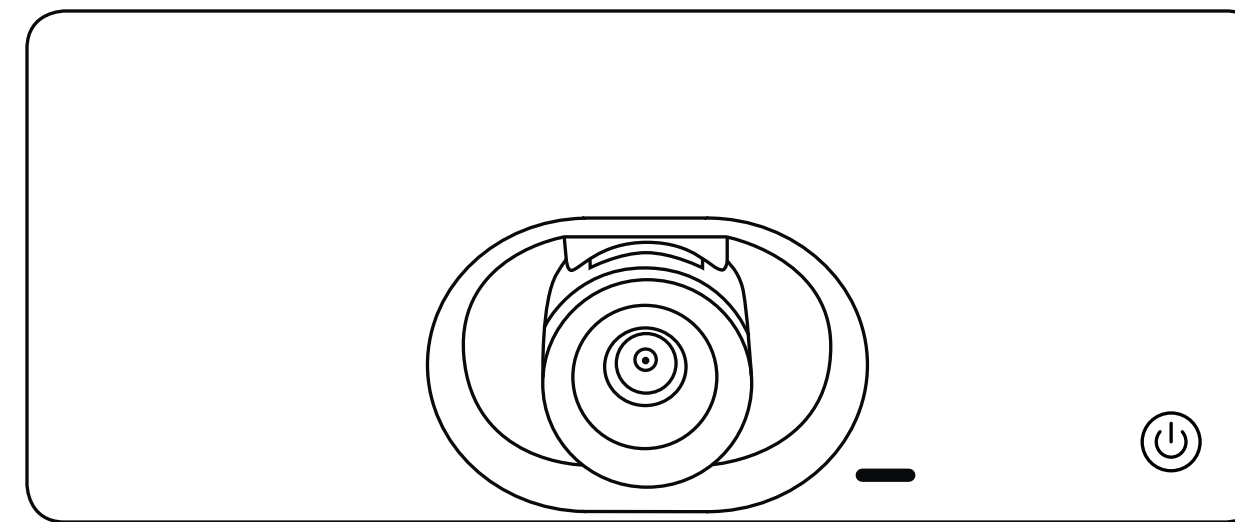

Rejoindre une réunion planifiée

Vous pouvez rejoindre une réunion, qui autorise votre participation en accédant à l'icône verte *Rejoindre*. Cliquez ensuite sur le bouton **OK** de la télécommande.

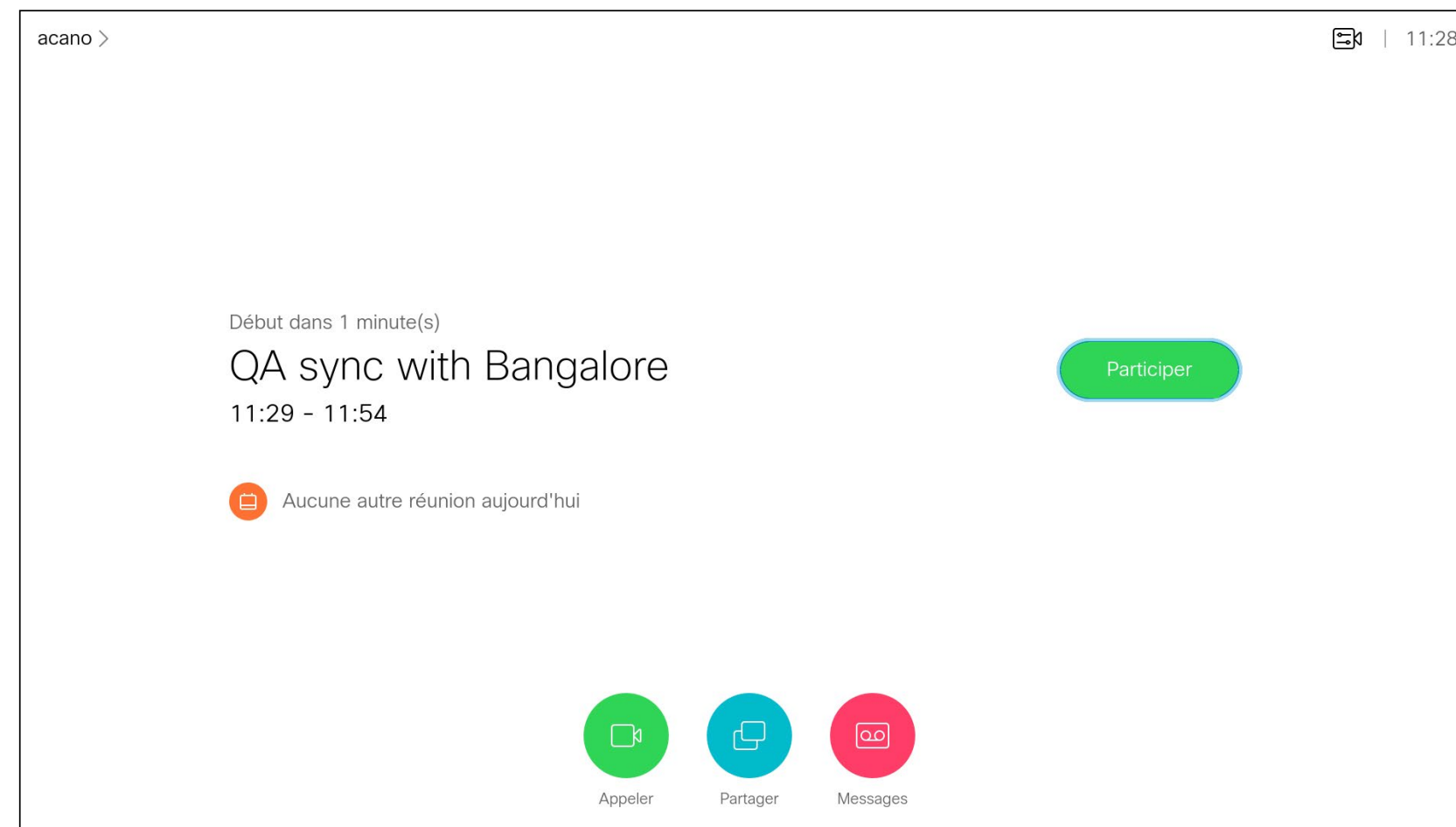

Connexion à une réunion

Votre système vidéo peut être connecté à un système de gestion capable de planifier des vidéoconférences. Toutes les réunions planifiées apparaîtront comme illustré à gauche.

Utilisez *Rejoindre* pour participer à la réunion.

Si la réunion a déjà commencé, vous serez néanmoins invité à la rejoindre.

Une icône *Répéter* est peut-être disponible. Utilisez cette icône pour différer l'invitation à participer pendant 5 minutes supplémentaires.

Contacts

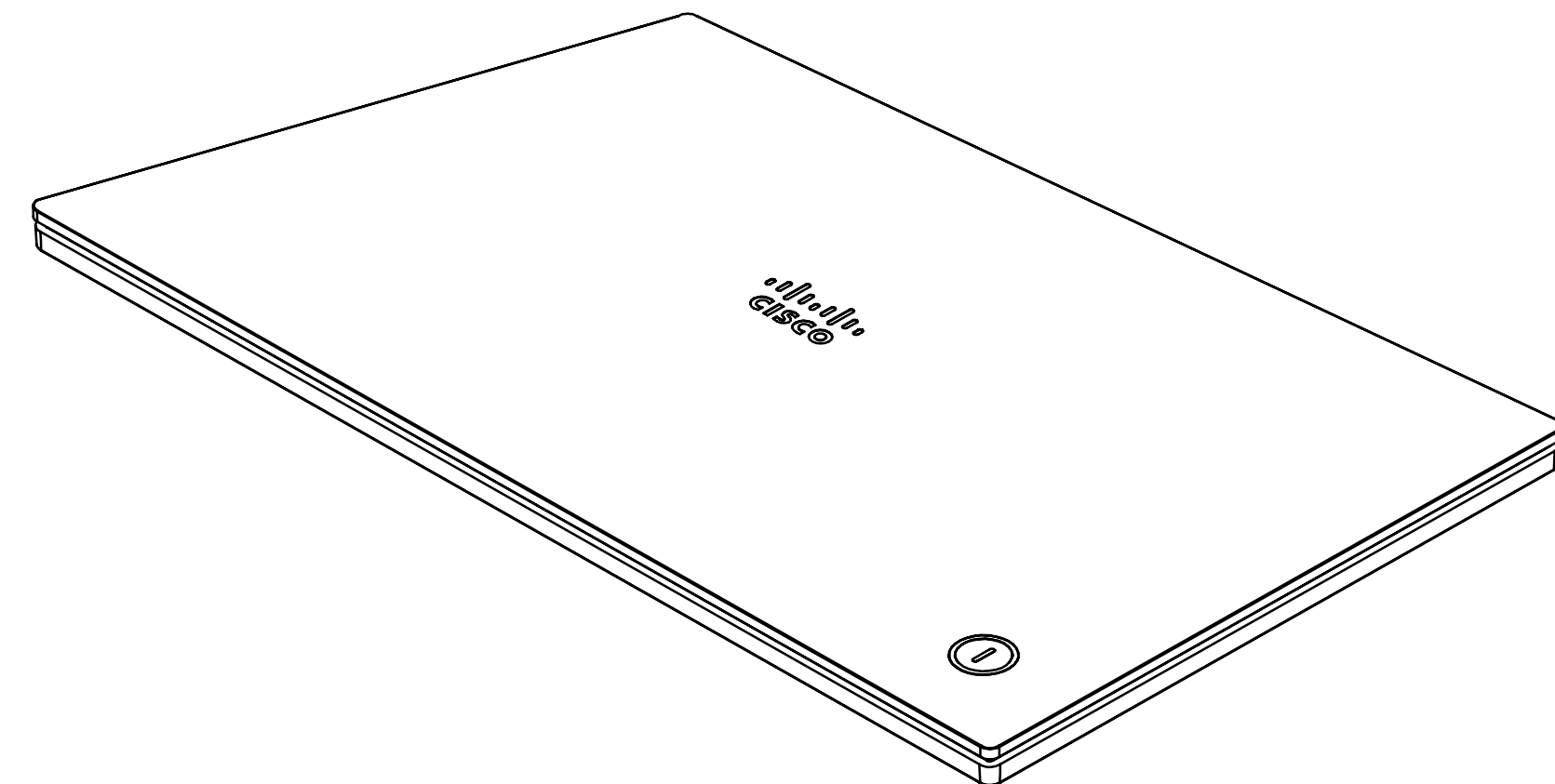
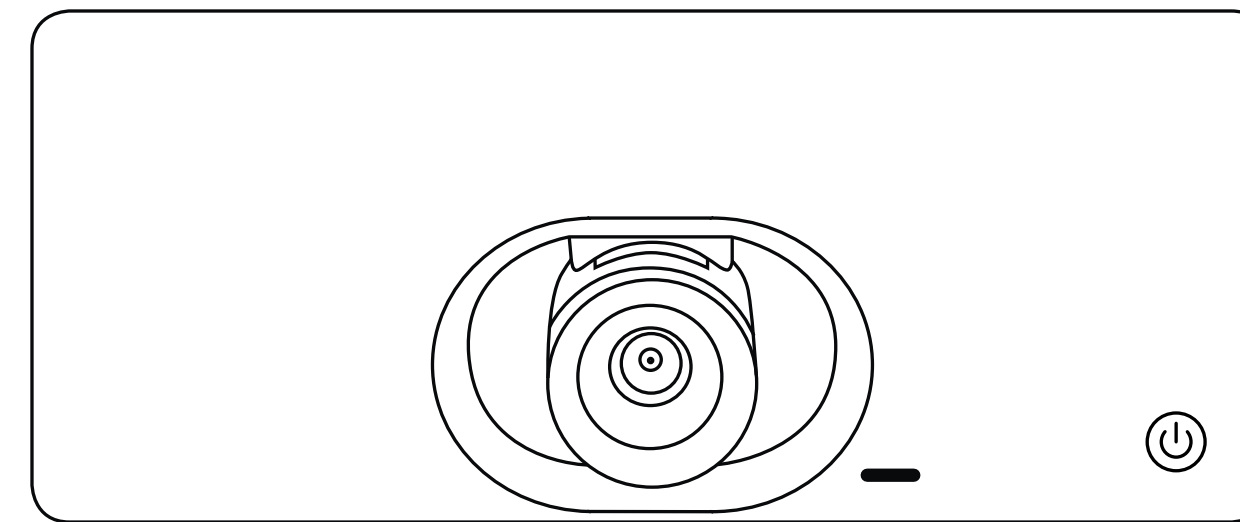

Ajout d'un contact aux Favoris, en dehors d'un appel

À propos de l'annuaire, des appels récents et des favoris

L'annuaire fait office de répertoire téléphonique d'entreprise. Vous ne pouvez pas le modifier. Vous pouvez toutefois copier des entrées vers votre liste de *Favoris* et les modifier dans cette liste.

Effleurez un dossier pour en afficher le contenu et faites défiler la liste, si nécessaire pour rechercher un dossier ou une entrée de dossier.

Lors d'une recherche dans l'annuaire d'entreprise, la recherche s'applique uniquement au dossier de l'annuaire et à ses sous-dossiers. Pour remonter d'un niveau, effleurez **Retour**. Pour que la recherche s'applique à tout le répertoire d'entreprise, n'accédez à (n'effleurez) aucun dossier avant le début de la recherche.

Il peut arriver qu'une entrée copiée depuis le répertoire vers la liste des favoris soit ultérieurement mise à jour dans le répertoire. Cette mise à jour ne sera pas répercutée dans votre liste de favoris ; vous devrez mettre à jour l'entrée manuellement dans la liste des favoris. Utilisez pour cela la commande **Modifier et appeler**.

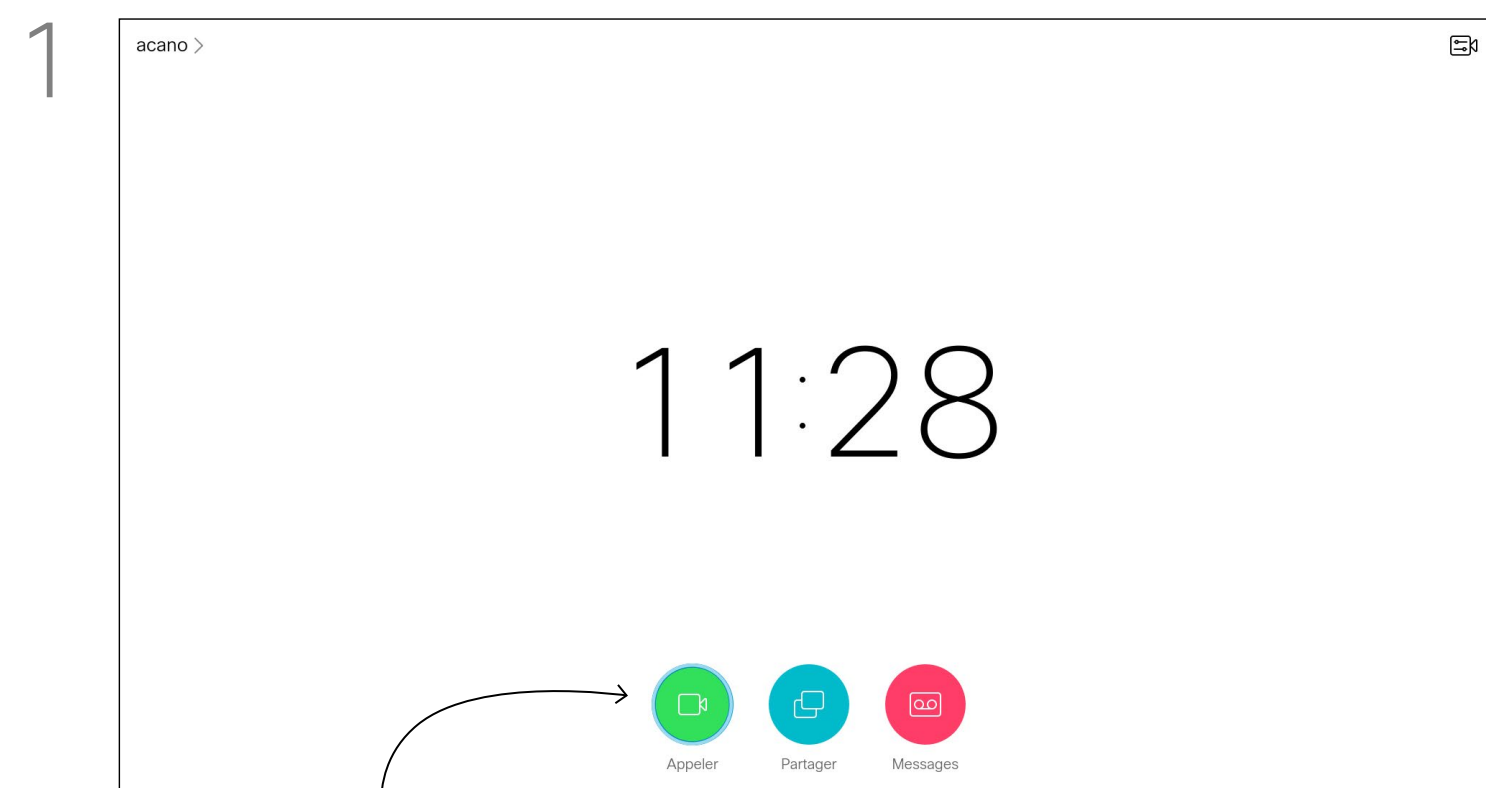

Vérifiez que le champ *Appeler* (situé à l'extrême gauche, au bas de l'écran) est sélectionné et appuyez sur **OK** ou sur le bouton **Appeler** vert de la télécommande.

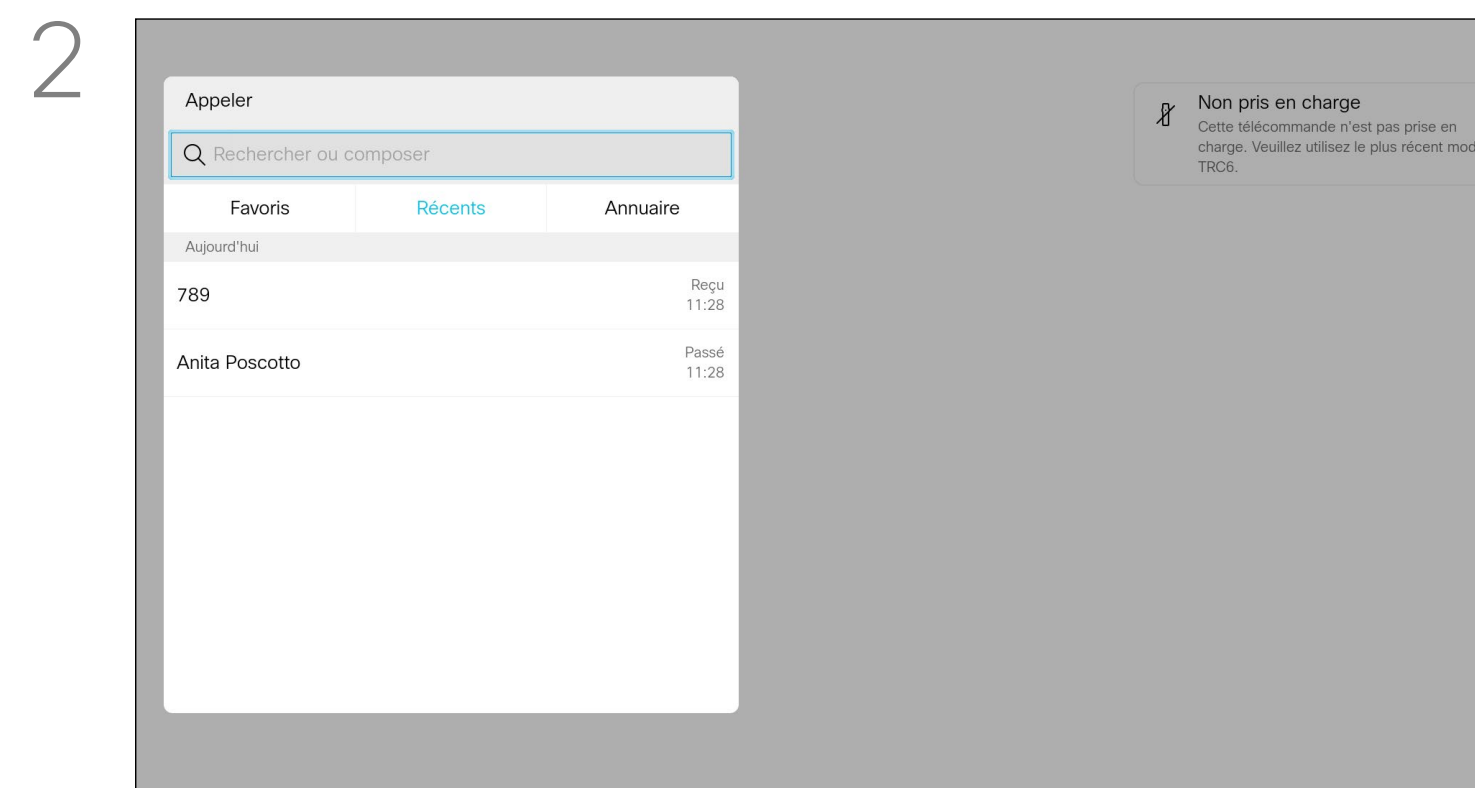

Le menu *Appeler* apparaît. Utilisez les touches **fléchées** de la télécommande pour vous déplacer entre les listes *Récents* et *Répertoire* (celle située la plus à droite), puis dans l'une de ces listes.

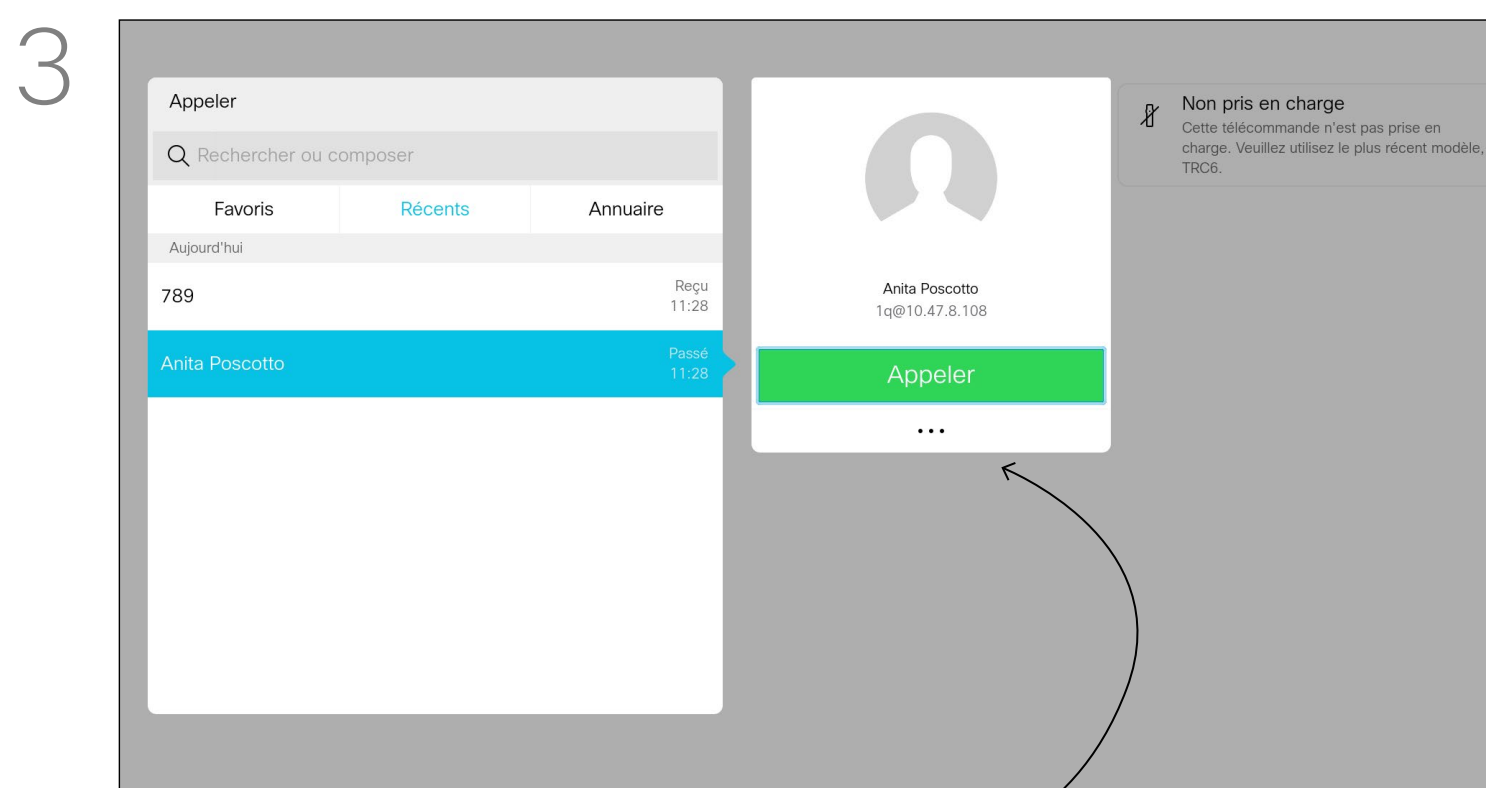

Une fois qu'une entrée a été trouvée, appuyez sur la touche **OK** de la télécommande pour ouvrir le menu *Appeler* et utilisez les touches **fléchées** pour accéder à *Plus (...)*. Appuyez sur **OK**.

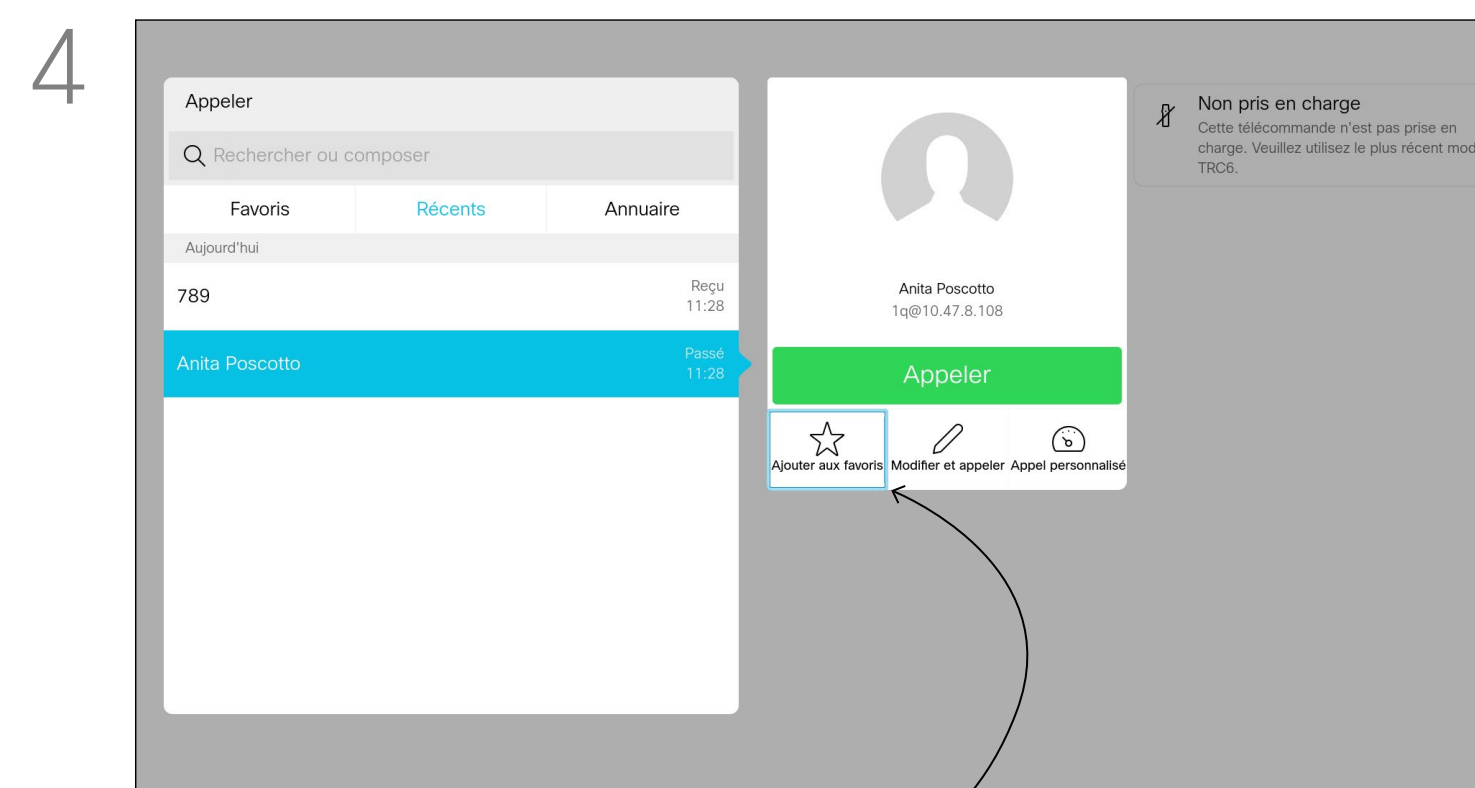

Utilisez ensuite les touches **fléchées** pour accéder à *Ajouter aux favoris*. Appuyez sur le bouton **OK** de la télécommande pour ajouter l'entrée sélectionnée aux favoris.

Répétez cette procédure pour retirer un membre de la liste des Favoris.

Ajout d'un contact aux favoris pendant un appel

À propos des favoris

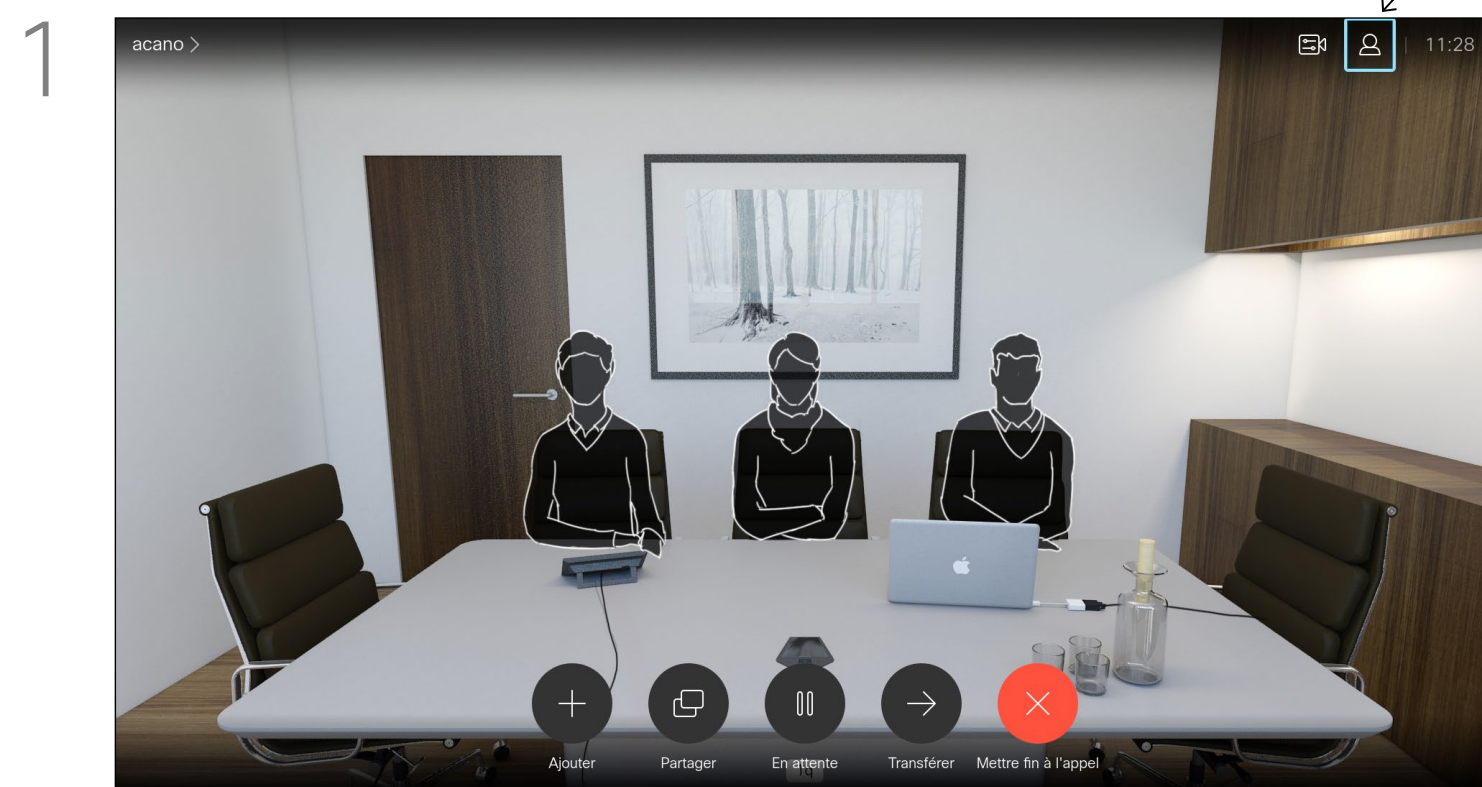

Lors d'un appel, utilisez la télécommande pour accéder à l'icône *Participants* dans le coin supérieur droit, puis appuyez sur **OK** de la télécommande.

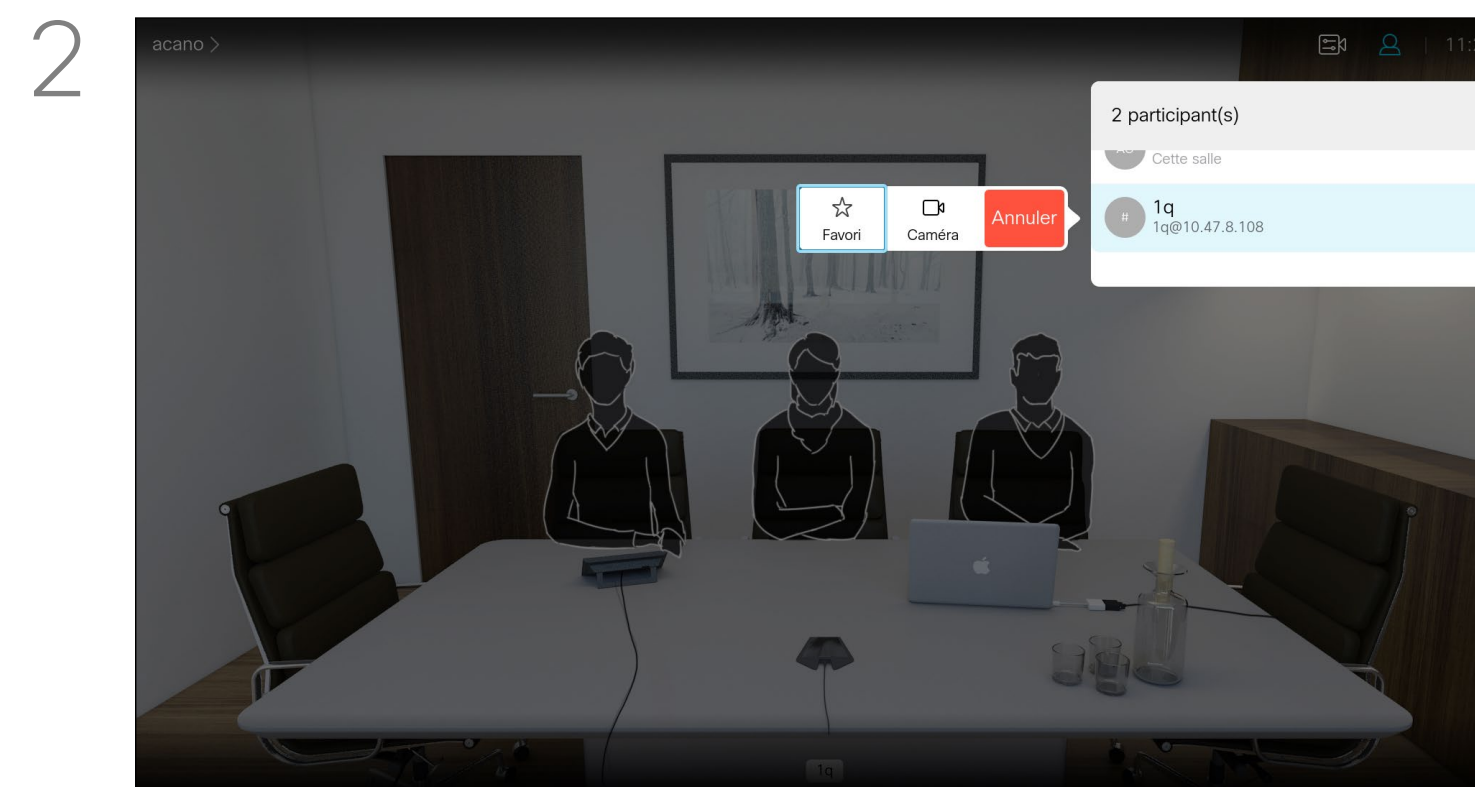

Un menu contenant la liste des participants à l'appel s'affiche. Utilisez les touches **fléchées** pour aller jusqu'au participant à ajouter aux favoris et appuyez sur le bouton **OK** de la télécommande. Un sous-menu s'affiche.

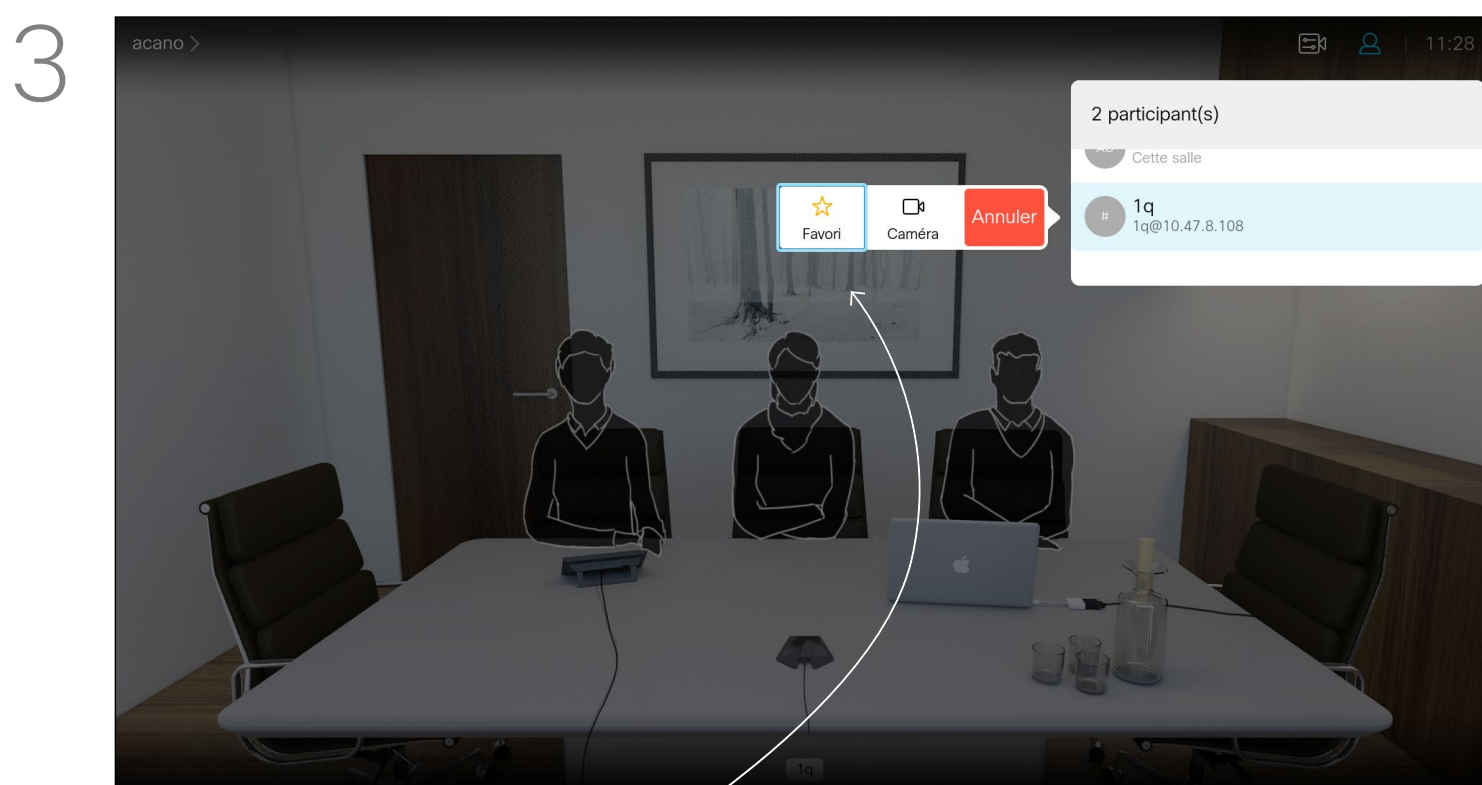

Naviguez ensuite jusqu'à l'entrée *Favori* de ce sous-menu (extrême gauche) et appuyez sur le bouton **OK** de la télécommande. Le participant sélectionné a dorénavant le statut de favori.

Répétez l'opération pour l'annuler.

La liste des favoris représente votre propre répertoire personnel. Les entrées peuvent provenir du répertoire d'entreprise (pour plus d'informations, voir la page précédente) ou d'un appel passé ou reçu.

Surveillance par caméra



Affichage des paramètres de la caméra (caméra locale)

À propos des paramètres de la caméra

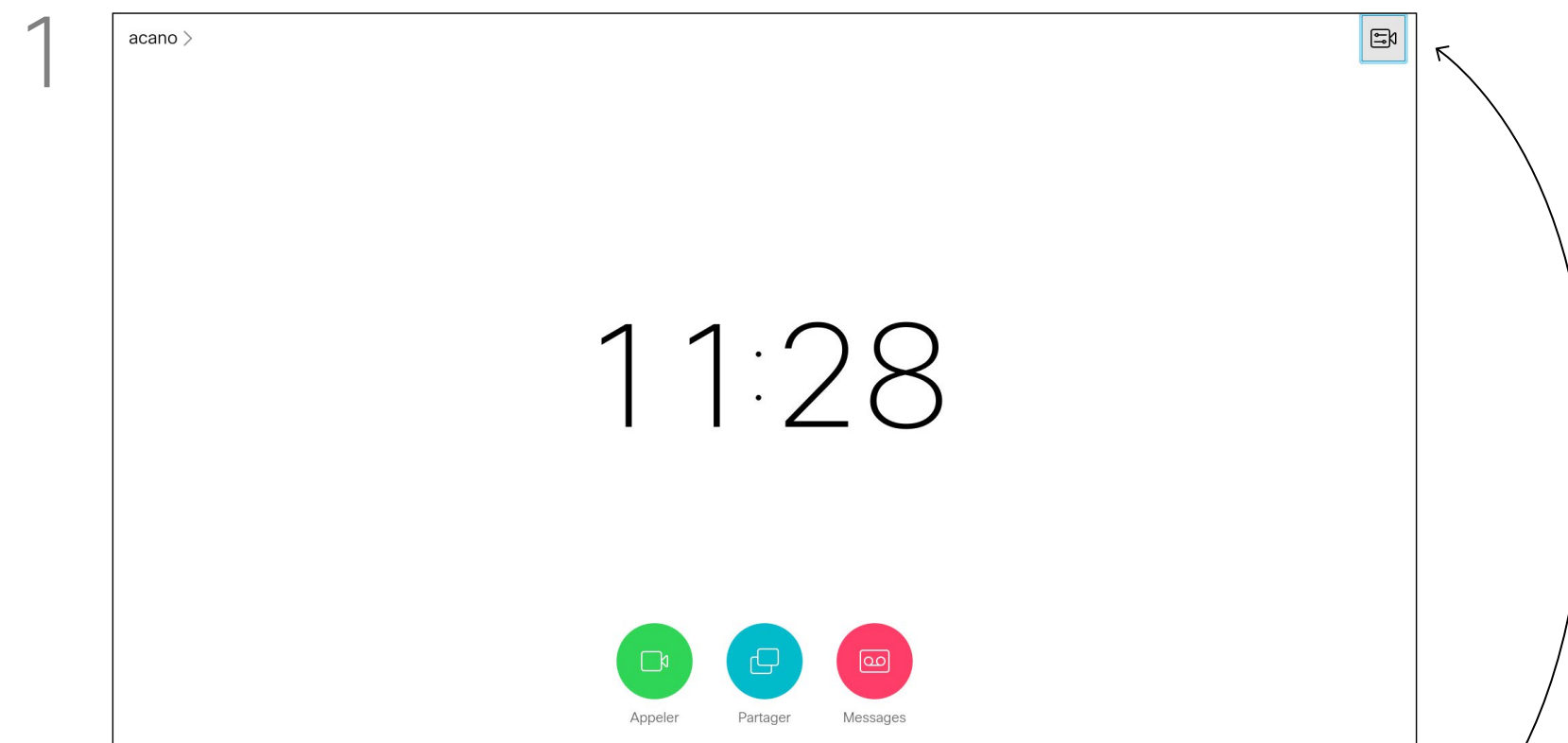

Lors d'un appel ou hors d'un appel (comme illustré ici), déplacez le curseur jusqu'à l'angle supérieur droit, sur l'icône *Caméra*. Appuyez sur le bouton **OK** de la télécommande.

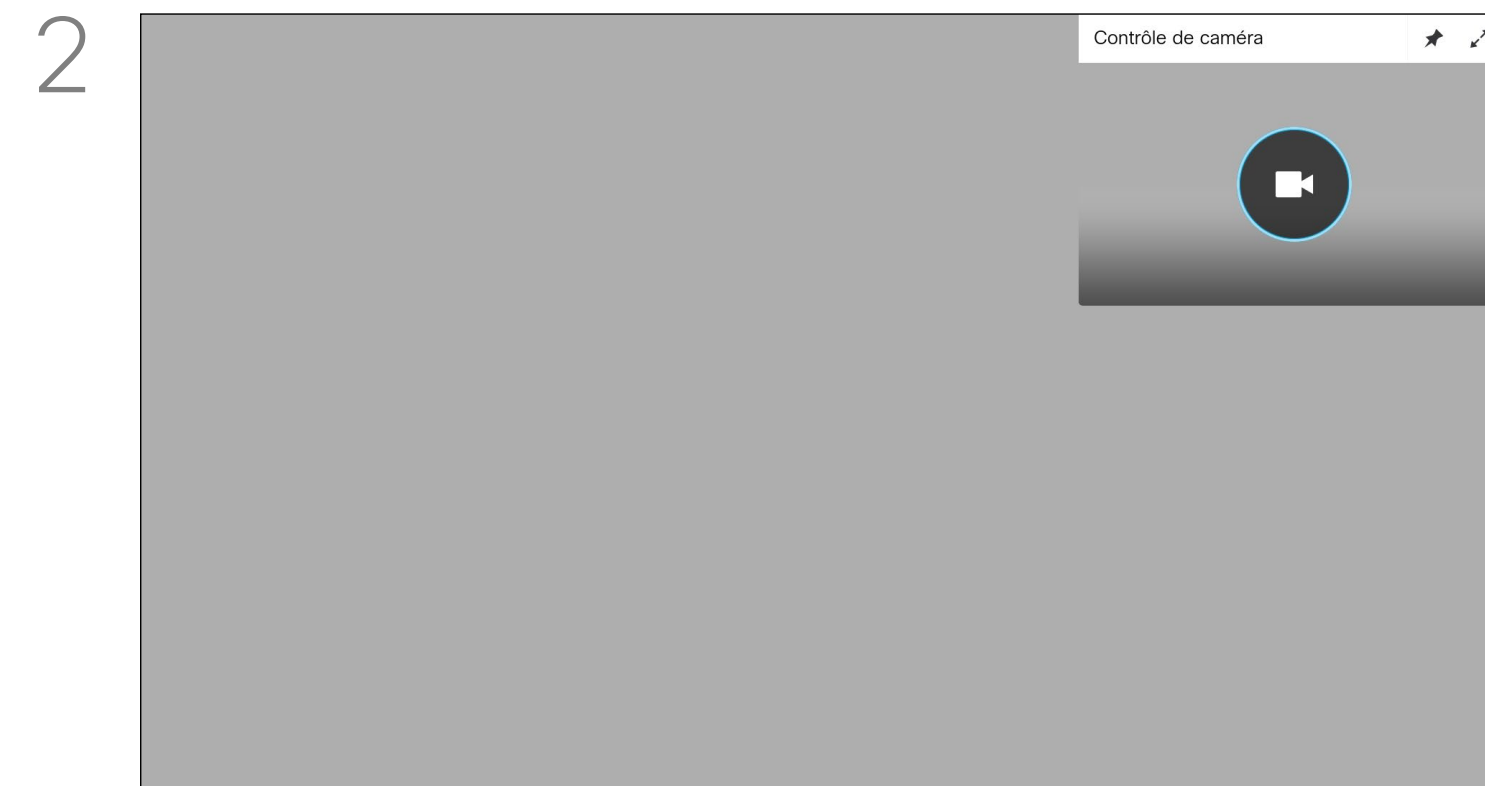

L'icône de la caméra s'affiche. Appuyez de nouveau sur le bouton **OK** de la télécommande.



Vous pouvez dorénavant régler le panoramique, le zoom et l'inclinaison de la caméra. Utilisez les boutons **Augmenter/Diminuer** de la télécommande pour régler le zoom et les touches **fléchées** pour régler le panoramique et l'inclinaison.

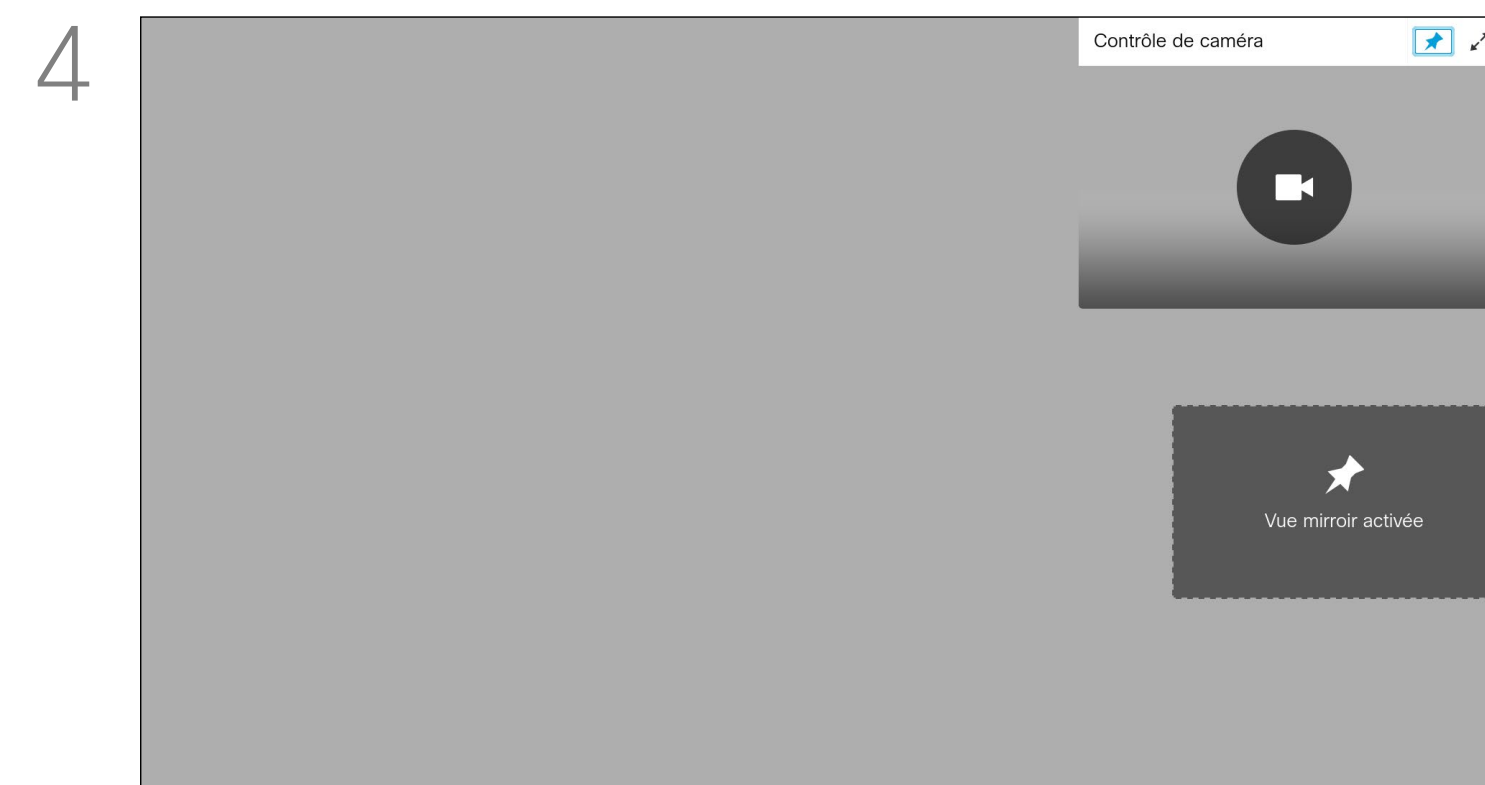

Vous pouvez aussi toujours afficher l'image locale (toujours visible) et/ou l'agrandir en sélectionnant les icônes situées dans l'angle supérieur droit du menu.

Appuyez sur la touche **Précédent** de la télécommande pour quitter le menu.

Vous pouvez contrôler le zoom, le panoramique et l'inclinaison de votre caméra.

L'image locale (l'image que les autres voient de votre système) peut être activée, désactivée, réduite ou agrandie (plein écran).

Vous pouvez définir l'image locale afin qu'elle soit toujours affichée : vous la rendrez alors *toujours visible*.

Contrôle de caméra distante

À propos du contrôle de caméra distante

De nombreux systèmes vidéo sont équipés d'une caméra contrôlable à distance. Vous pouvez utiliser sur ces systèmes une commande à distance pour changer le panoramique, l'inclinaison et le zoom. Si vos interlocuteurs distants (les participants à la réunion) disposent d'un tel système, vous pouvez être en mesure de contrôler leur caméra pendant l'appel.

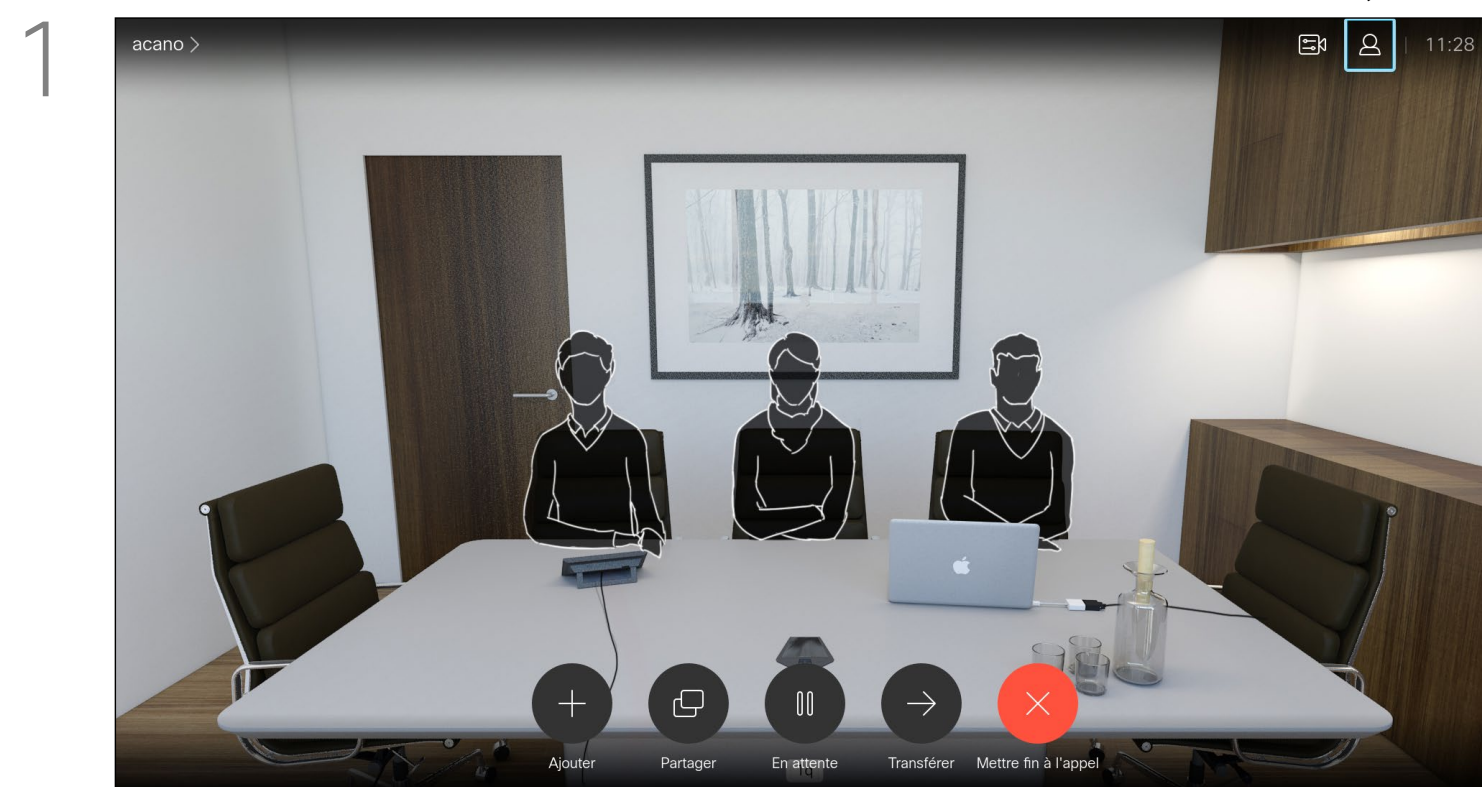

1 Naviguez jusqu'à *Participants* dans le coin supérieur droit et appuyez sur **OK** ou sur la télécommande.

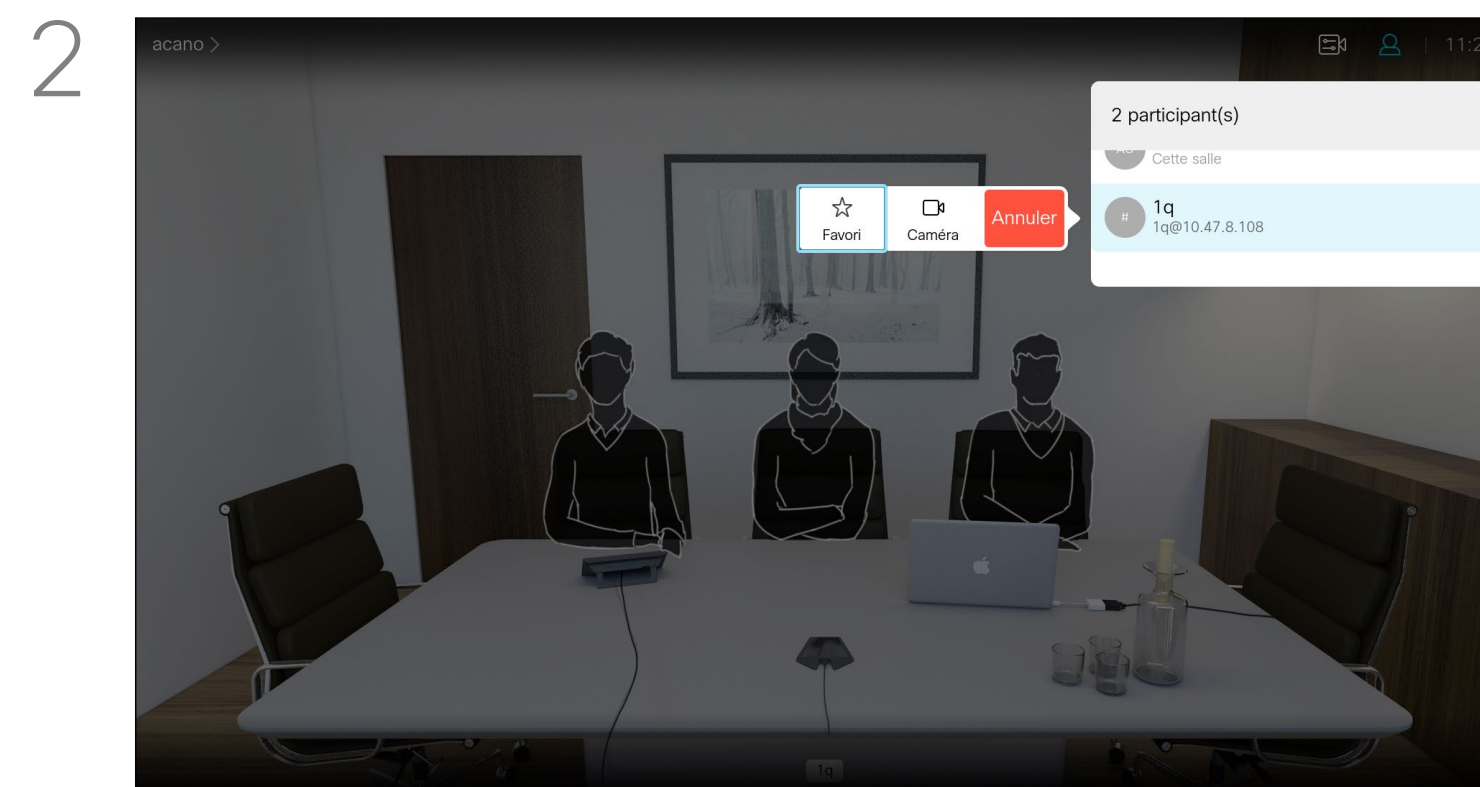

2 Un menu contenant la liste des participants à l'appel s'affiche. Naviguez jusqu'au participant dont vous voulez contrôler la caméra et appuyez sur le bouton **OK** de la télécommande. Un sous-menu s'affiche.

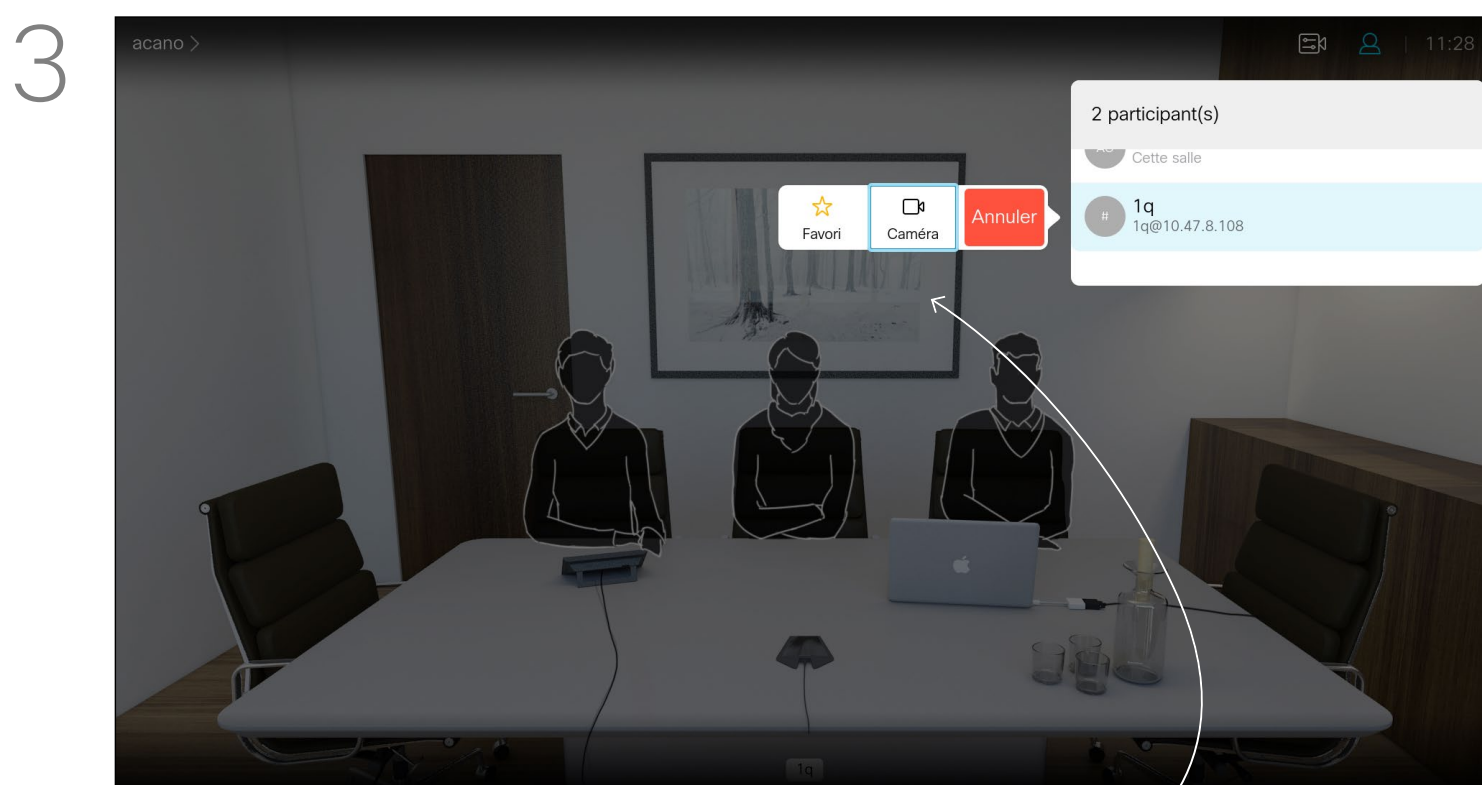

3 Pour contrôler la caméra distante, allez à *Caméra* (numéro deux en partant de la droite) et cliquez sur le bouton **OK** de la télécommande.

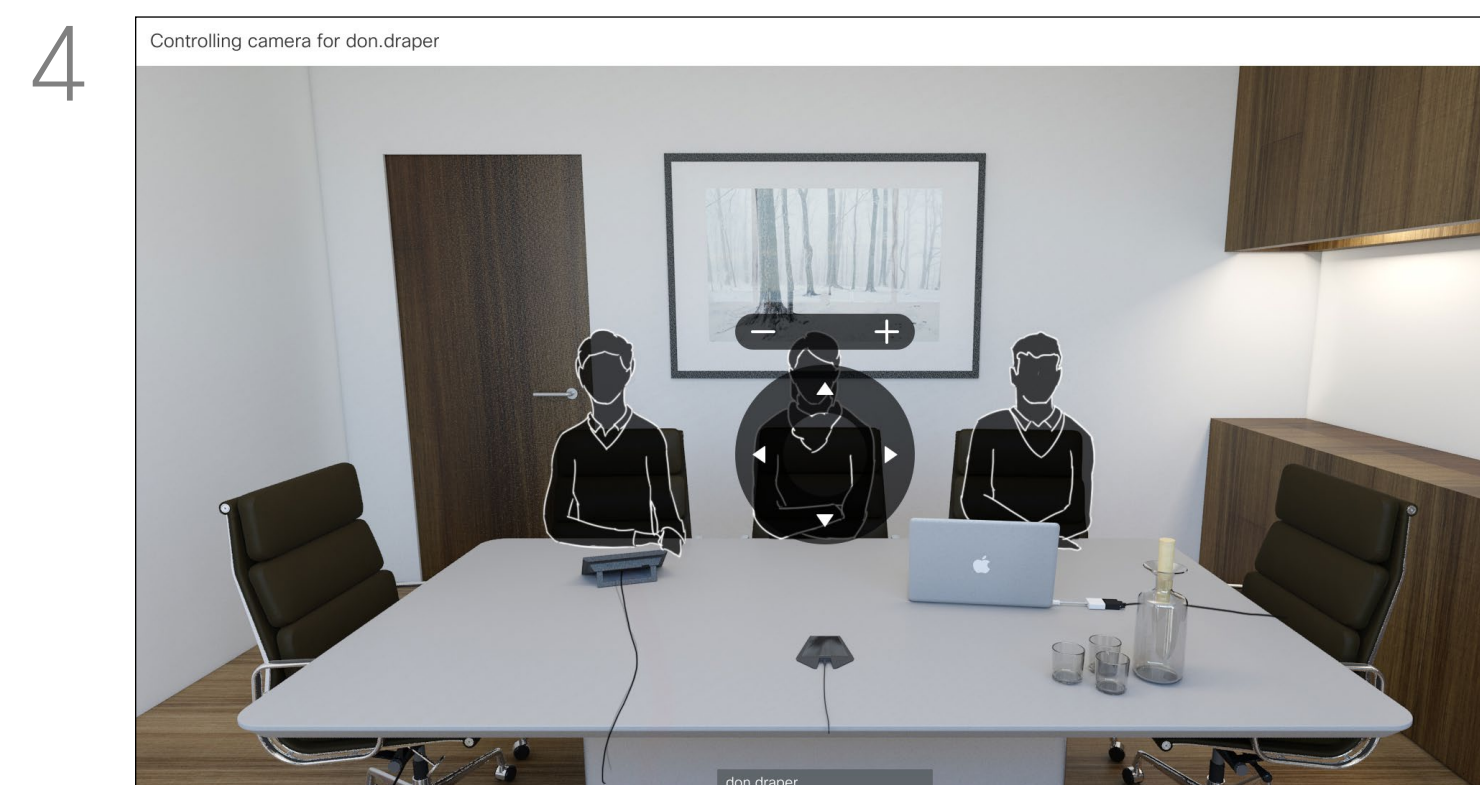

4 Réglez le **panoramique**, l'**inclinaison** et le **zoom** comme vous le souhaitez. Appuyez sur le bouton **OK** ou sur **Retour** de la télécommande pour quitter le menu.

Déplacement de l'image locale (Selfview) en incrustation

Pourquoi déplacer l'image locale ?

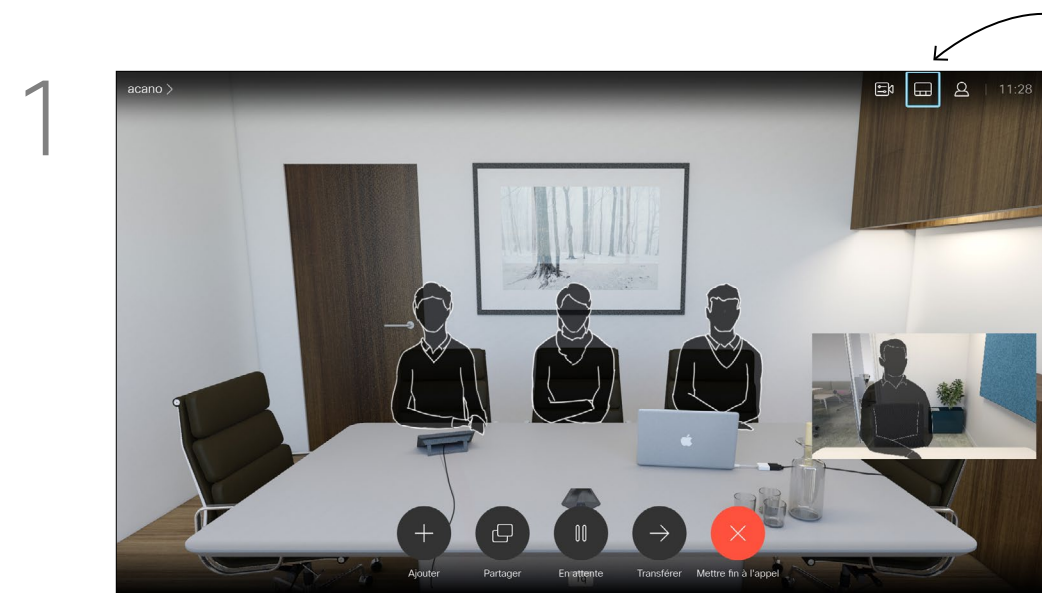

Selfview étant activé ou dans une mise en page d'incrustation d'image dans l'image, accédez à *Mise en page* dans le coin supérieur droit, puis appuyez sur **OK** de la télécommande. L'icône *Disposition* n'apparaît que dans les cas pertinents.

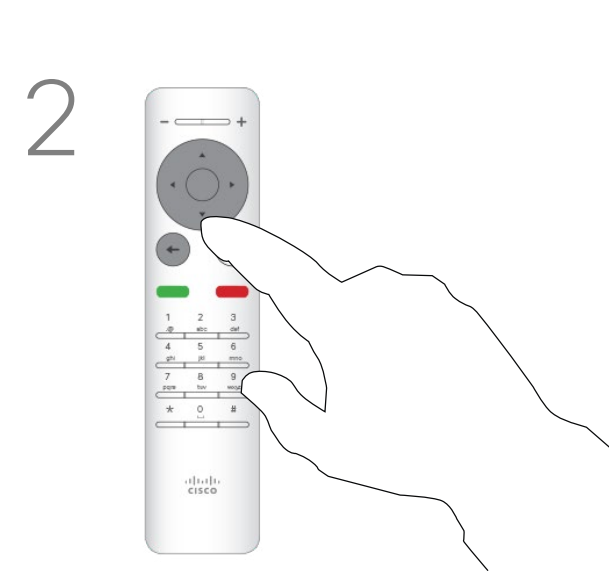

Le menu de disposition s'affiche. Appuyez sur la **flèche** vers le bas des touches **fléchées** de la télécommande pour naviguer jusqu'à l'image Selfview.

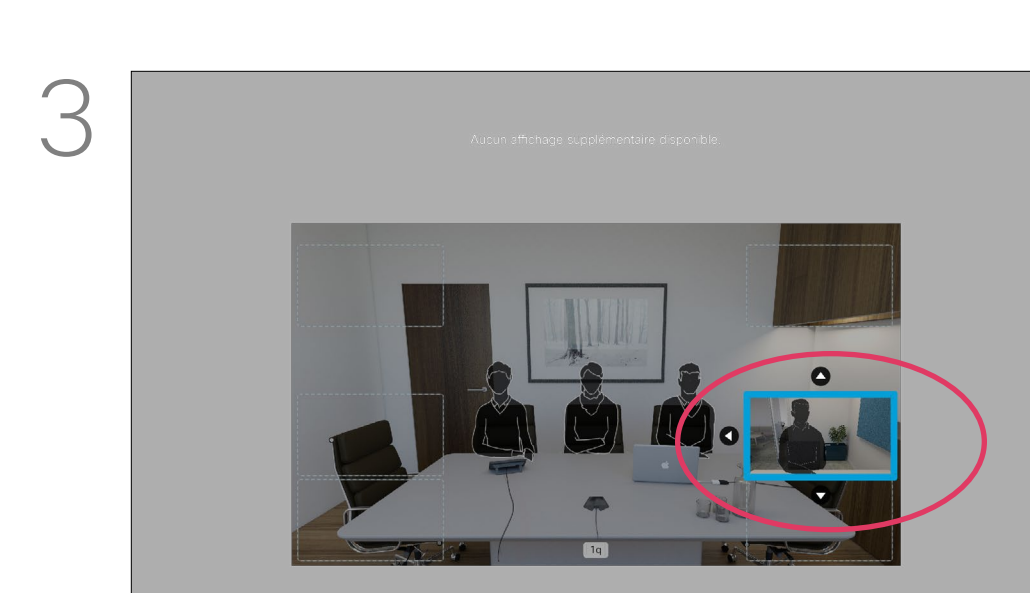

L'image locale devient bleue pour indiquer qu'elle a été sélectionnée. Cliquez sur le bouton **OK** de la télécommande. Des flèches apparaissent pour indiquer que l'image locale peut être déplacée. Les nouveaux emplacements possibles sont indiqués.

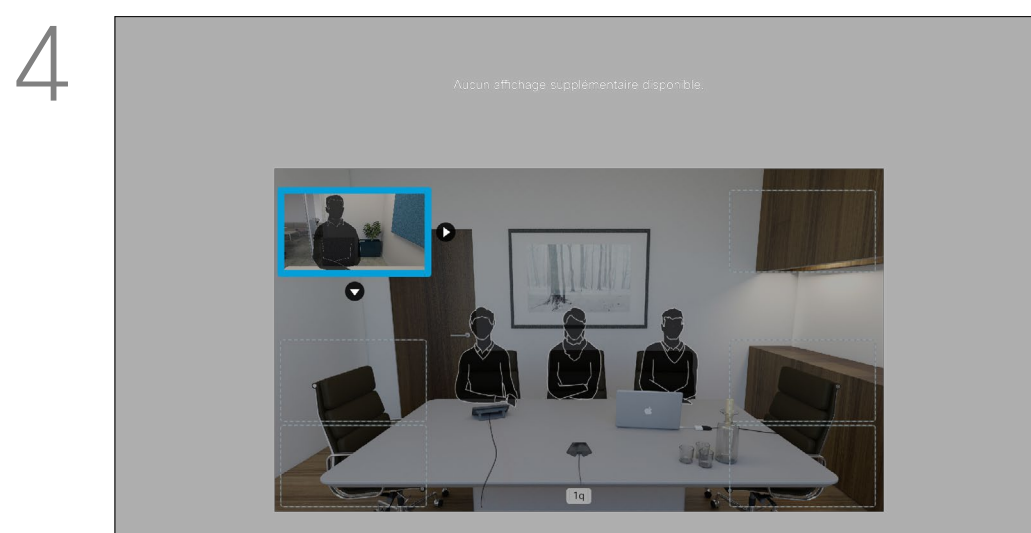

Utilisez les touches **fléchées** de la télécommande pour déplacer l'image. Appuyez sur **OK** lorsque vous avez terminé.

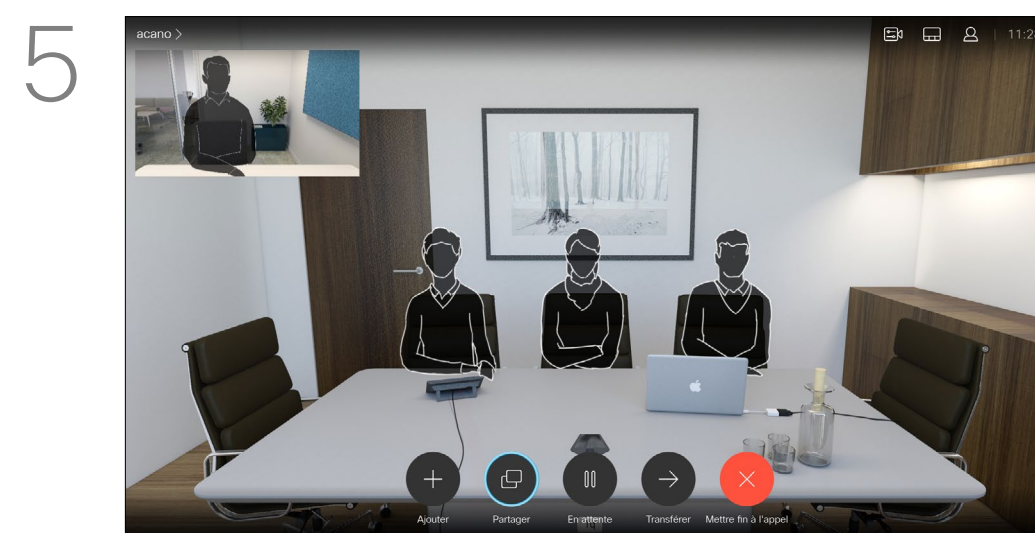

L'image affichée à l'écran reprend sa taille d'origine, avec l'image locale dans sa nouvelle position.

Selfview affiche ce que les autres personnes voient de votre système vidéo. Vous pouvez l'utiliser pour vérifier qu'elles voient bien ce que vous voulez qu'elles voient. L'image locale apparaît en tant qu'image incrustée (PiP).

Occasionnellement, vous devrez peut-être activer l'image locale pendant une conférence. Cela peut, par exemple, vous permettre de vous assurer que vous restez visible à l'écran.

Il peut arriver que Selfview masque d'importantes parties de l'image affichée à l'écran. Dans ce cas, vous pouvez la déplacer.

Paramètres

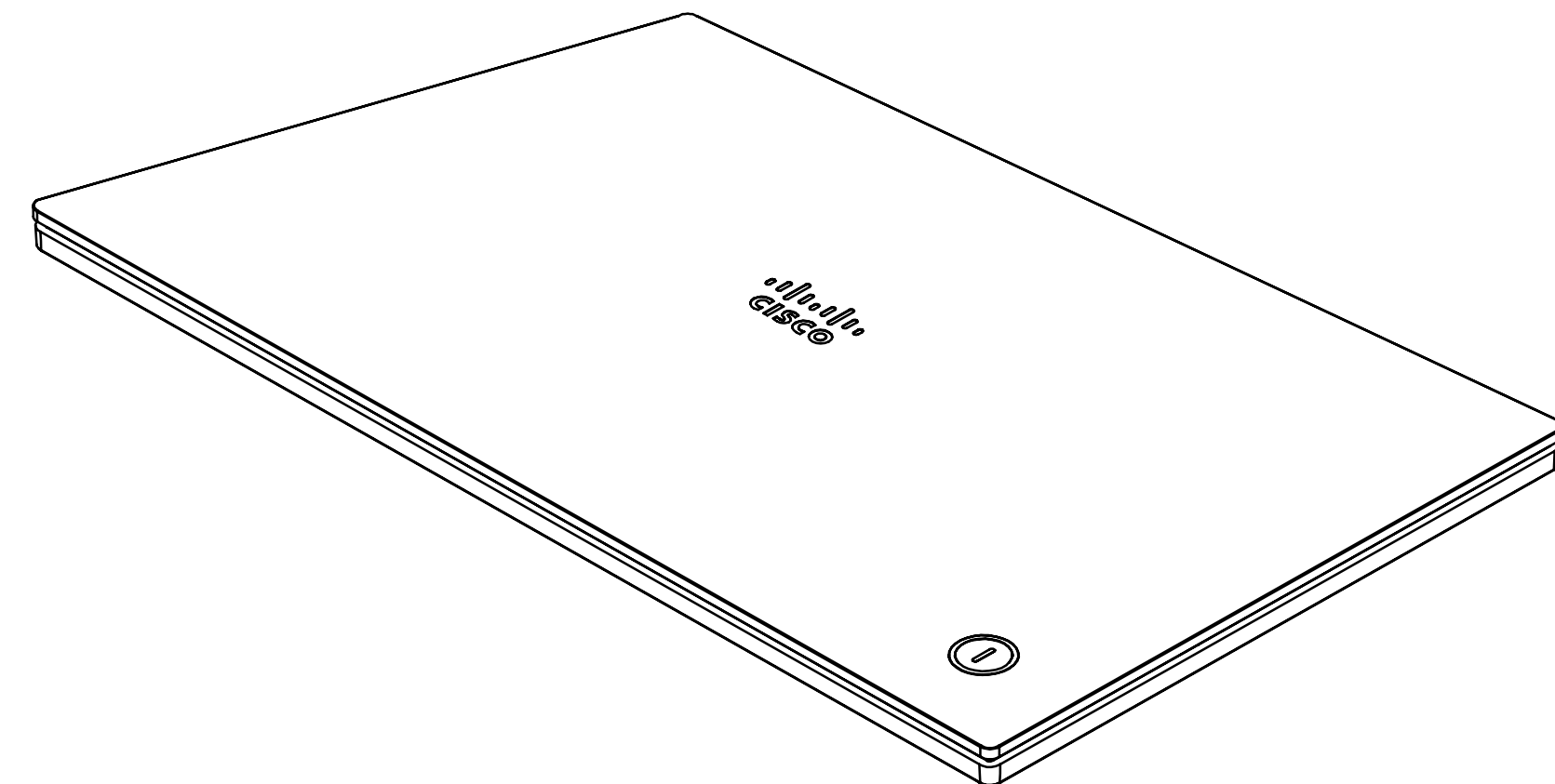
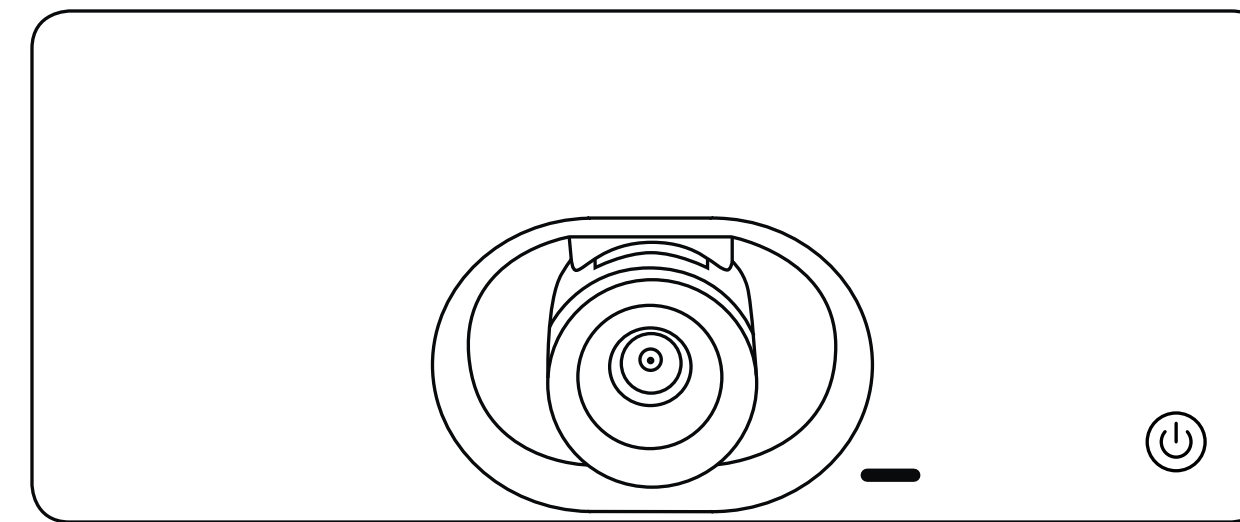

Paramètres

Accès aux paramètres

À propos des paramètres

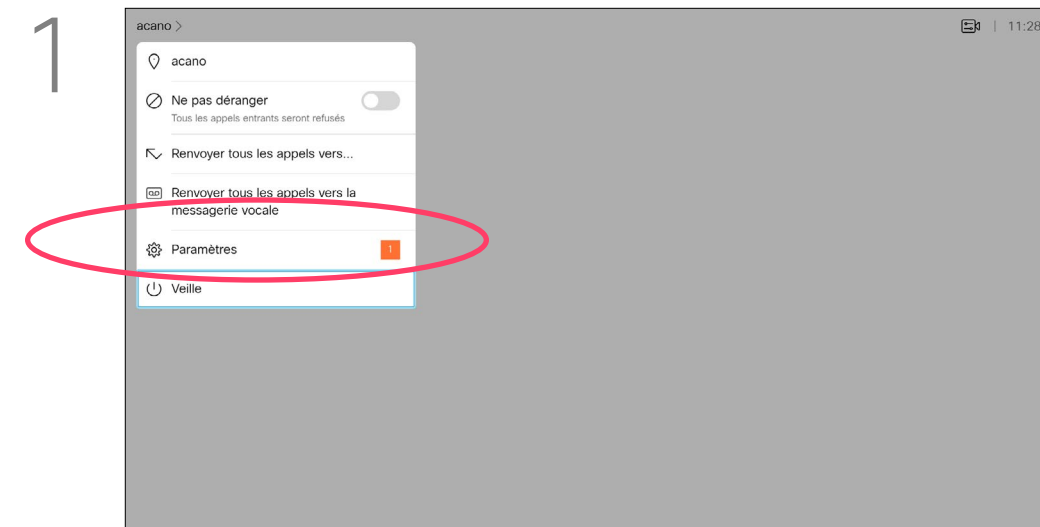

Pour accéder au menu *Paramètres*, naviguez jusqu'à l'angle supérieur gauche de l'écran et appuyez sur le bouton **OK** de la télécommande. Allez ensuite à *Informations système* (avant-dernier élément du menu) et appuyez de nouveau sur **OK**.

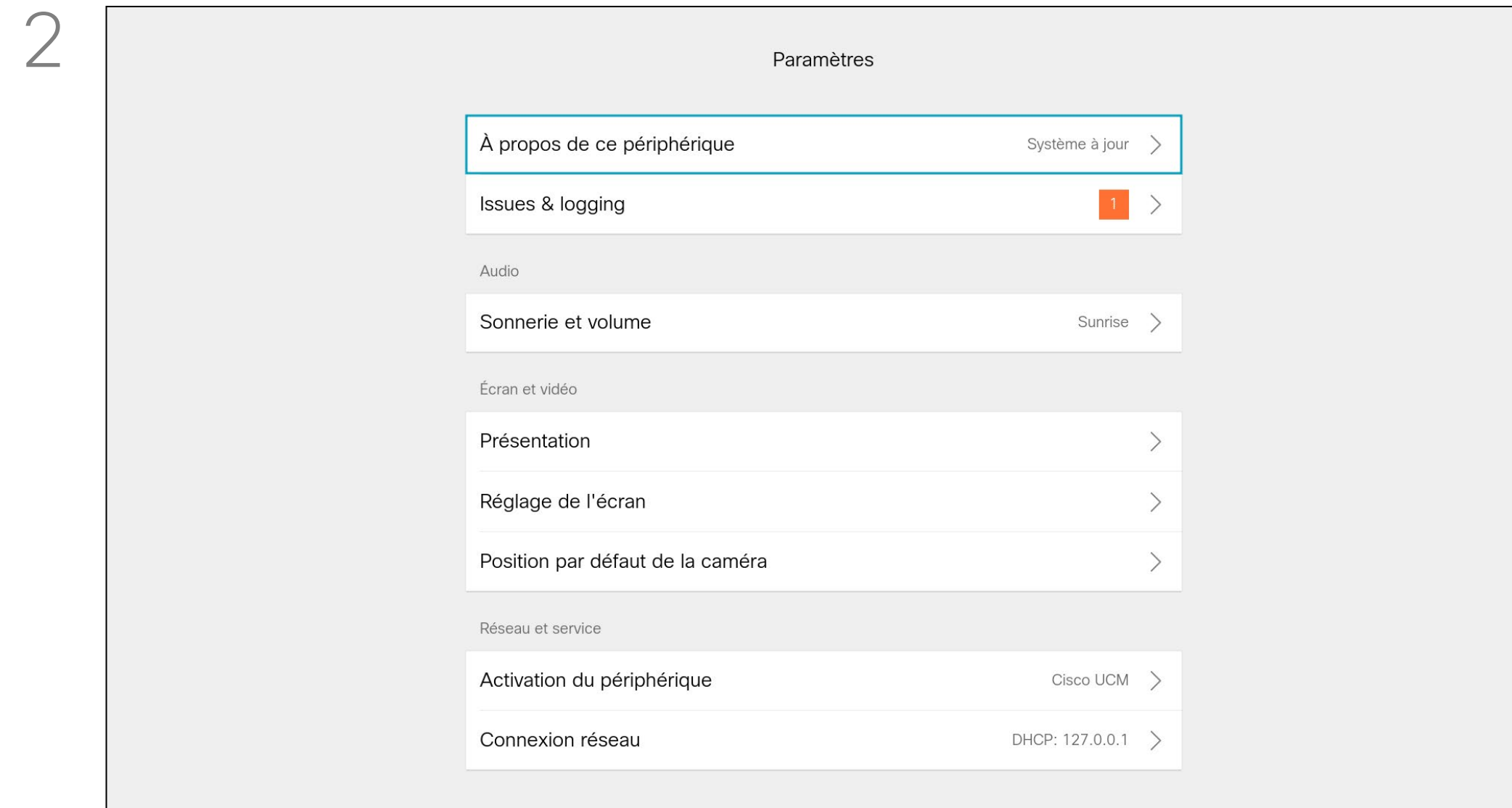

Les *Paramètres* fournissent des informations sur le système et permettent d'accéder à l'Assistant de configuration et de forcer le redémarrage du système.

La page Informations système contient des informations sur l'adresse IP, l'adresse MAC, le proxy SIP, la version du logiciel installé et le nom du périphérique.

Le système peut être redémarré à partir d'ici et vous pouvez accéder à l'Assistant de configuration par le biais des *Paramètres avancés*.

Vous pouvez maintenant spécifier la sonnerie ainsi que le volume à partir de ce menu.



Siège social aux États-Unis
Cisco Systems, Inc.
San Jose, CA

Siège social en Asie-Pacifique
Cisco Systems (USA) Pte. Ltd.
Singapour

Siège social en Europe
Cisco Systems International BV Amsterdam,
Pays-Bas

Cisco possède plus de 200 bureaux dans le monde. Les adresses, les numéros de téléphone et les numéros de fax sont répertoriés sur le site web de Cisco, à l'adresse www.cisco.com/go/offices.

Cisco et le logo Cisco sont des marques commerciales de Cisco Systems, Inc. et/ou de ses filiales aux États-Unis. Vous trouverez la liste des marques commerciales de Cisco sur la page Web www.cisco.com/go/trademarks. Les autres marques commerciales mentionnées dans les présentes sont la propriété de leurs détenteurs respectifs. L'utilisation du mot « partenaire » n'implique nullement une relation de partenariat entre Cisco et toute autre entreprise. (1005R)