

CE 9.3

Guida per l'utente di Cisco TelePresence SX10 e SX20

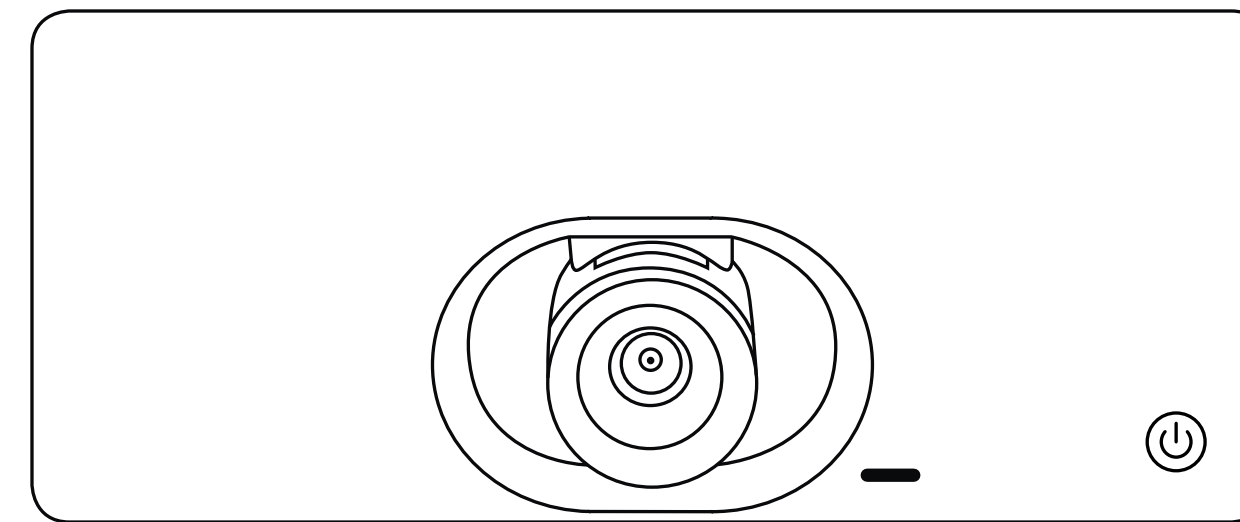

Sommario

Contenuto della guida

| | |
|--|----|
| Contenuto della guida | 2 |
| Introduzione alla videoconferenza | |
| Presentazione dello schermo | 4 |
| Suggerimenti operativi | 4 |
| Presentazione del telecomando (I)..... | 5 |
| Suggerimenti operativi | 5 |
| Presentazione del telecomando (II)..... | 6 |
| Suggerimenti operativi | 6 |
| Videochiamate | |
| Esecuzione di una chiamata dall'elenco dei contatti | 8 |
| Informazioni sull'elenco dei contatti | 8 |
| Modifica di un contatto prima di chiamare | 9 |
| Informazioni sulla modifica | 9 |
| Modifica della velocità di chiamata ed esecuzione della chiamata..... | 10 |
| Informazioni sulla velocità di chiamata | 10 |
| Esecuzione di una chiamata con nome, numero o indirizzo IP | 11 |
| Informazioni sull'esecuzione di chiamate | 11 |
| Aggiunta di ulteriori partecipanti a una chiamata esistente..... | 12 |
| Informazioni sulle videoconferenze | 12 |
| Disconnessione di un partecipante da una conferenza | 13 |
| Informazioni sulle videoconferenze | 13 |
| Ricezione di chiamate | 14 |
| Se si riceve una chiamata | 14 |
| Ricezione di altre chiamate mentre è già in corso una chiamata | 15 |
| Espansione della chiamata..... | 15 |
| Trasferimento di una chiamata in corso..... | 16 |
| Modifica al layout dello schermo..... | 17 |
| Informazioni sul layout..... | 17 |
| Attivazione della funzione Non disturbare | 18 |
| Informazioni sulla funzione Non disturbare..... | 18 |

| | |
|---|----|
| Attivazione dello Standby | 19 |
| Informazioni sullo Standby | 19 |
| Deviazione di tutte le chiamate | 20 |
| Informazioni sull'inoltro..... | 20 |
| Prossimità intelligente | |
| Prossimità intelligente | 22 |
| Informazioni sulla prossimità | 22 |
| Condivisione di contenuti | |
| Avvio e arresto della presentazione | 24 |
| Informazioni sulla condivisione di contenuti | 24 |
| Modifica del layout della presentazione durante una chiamata..... | 25 |
| Informazioni sul layout della presentazione | 25 |
| Riunioni pianificate | |
| Partecipazione a una riunione pianificata | 27 |
| Partecipazione a una riunione | 27 |
| Contatti | |
| Aggiunta di una voce ai Preferiti non durante una chiamata.... | 29 |
| Informazioni su Rubrica, Recenti e Preferiti..... | 29 |
| Aggiunta di una voce ai Preferiti durante una chiamata..... | 30 |
| Informazioni sui Preferiti..... | 30 |
| Controllo della videocamera | |
| Visualizzazione delle impostazioni della videocamera (videocamera locale)..... | 32 |
| Informazioni sulle impostazioni della fotocamera | 32 |
| Controllo remoto della videocamera | 33 |
| Informazioni sul Controllo videocamera remoto | 33 |
| Spostamento della PIP vista utente..... | 34 |
| Perché spostare la vista utente?..... | 34 |
| Impostazioni | |
| Accesso alle Impostazioni..... | 36 |
| Informazioni sulle impostazioni..... | 36 |

Tutte le voci del sommario sono collegamenti ipertestuali attivi che consentono di passare all'articolo corrispondente.

Per passare da un capitolo all'altro, è inoltre possibile fare clic sulle icone nella barra laterale.

Nota! Alcune delle funzionalità descritte in questa guida per l'utente sono opzionali e potrebbero quindi non essere applicabili al sistema in uso.

Introduzione alla videoconferenza

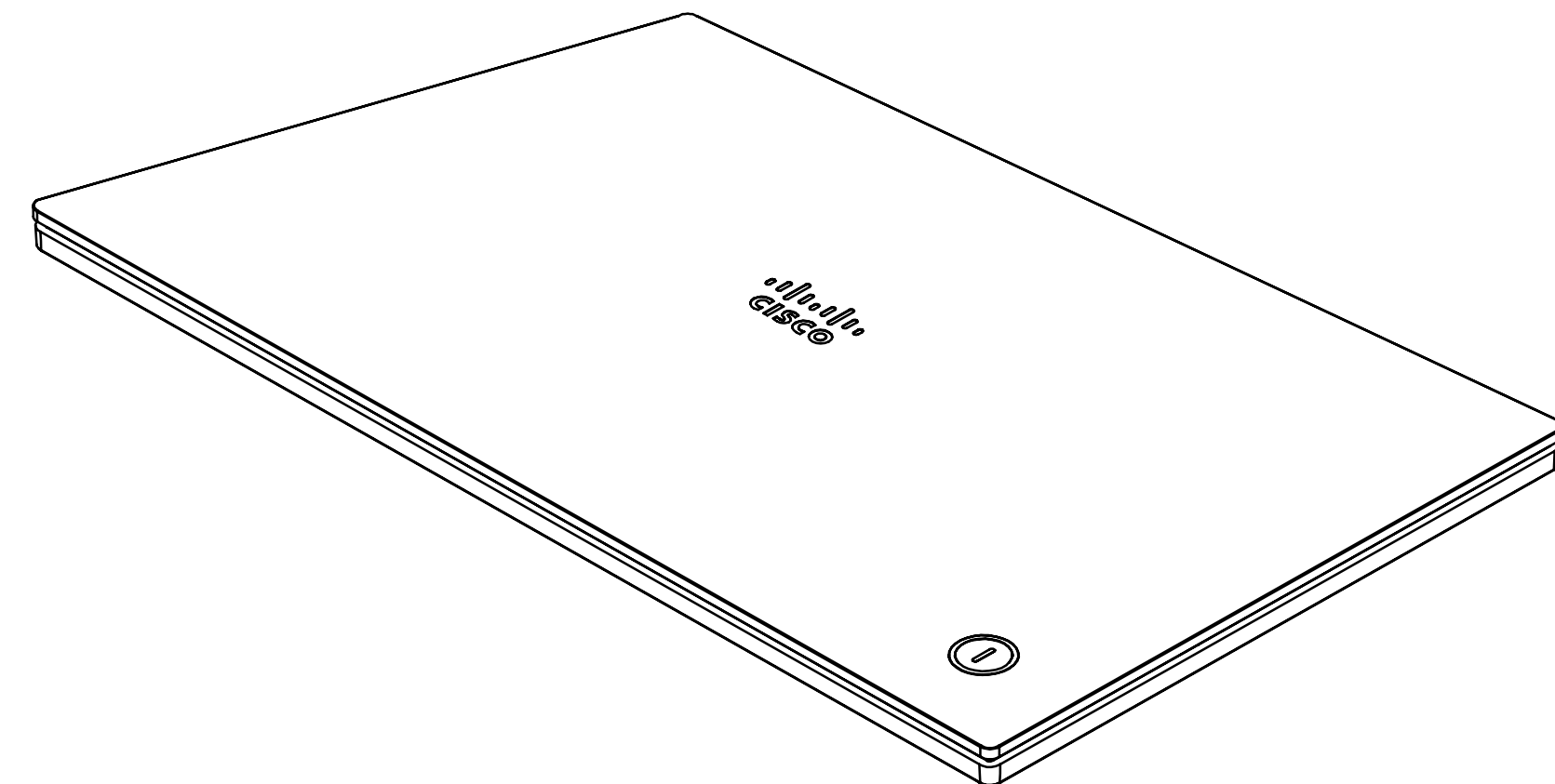
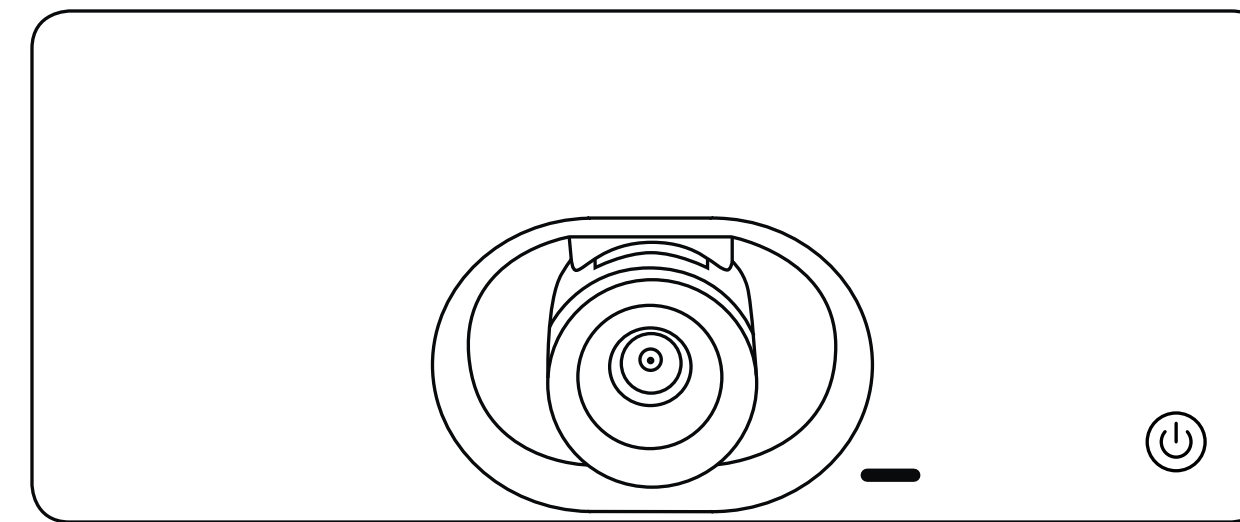

Presentazione dello schermo

Nell'angolo in alto a sinistra dello schermo è presente l'icona **Altro** (➤) che consente di accedere alla *modalità Standby*, alle informazioni di sistema e alla funzionalità *Non disturbare*.

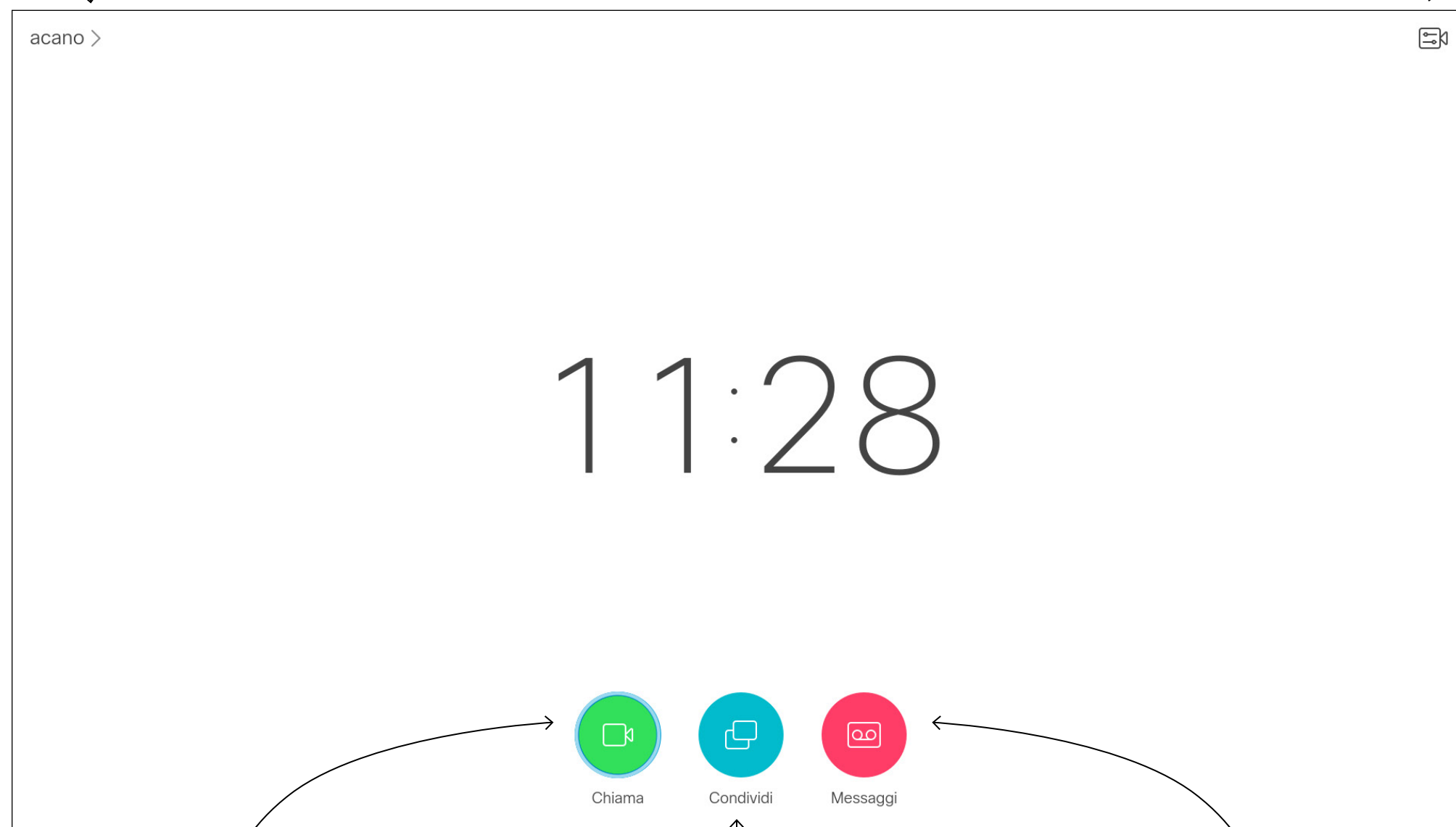

L'icona del menu **Controllo videocamera** si trova nell'angolo in alto a destra dello schermo.

L'icona **Chiama** si trova a sinistra, nella parte inferiore dello schermo.

L'icona **Condividi contenuti** si trova a destra, nella parte inferiore dello schermo.

Se è disponibile un sistema di messaggistica per il sistema, è possibile accedere ai messaggi da qui.

Suggerimenti operativi

Utilizzare i controlli **cursore** del telecomando per spostarsi sullo schermo e premere **OK/Invio** per aprire il campo del menu selezionato.

Utilizzare il tasto **Annulla** per uscire da un menu (e tornare alla schermata iniziale), annullando le modifiche apportate. Utilizzare il tasto **Indietro** per annullare l'ultima operazione.

I pulsanti del telecomando sono descritti nelle pagine successive.

La funzionalità **Prossimità intelligente** consente di condividere, visualizzare e acquisire contenuti, in modalità wireless, da un sistema video sul proprio dispositivo. È inoltre possibile utilizzare il proprio dispositivo per controllare le chiamate sul sistema video. Vedere anche [“Prossimità intelligente” a pagina 21](#).

Suggerimento Quando è selezionata l'opzione Non disturbare, le suonerie vengono disattivate ed eventuali chiamate ricevute verranno visualizzate come chiamate non risposte. È tuttavia possibile effettuare chiamate.

Come impostazione predefinita, l'opzione Non disturbare ha un timeout di 60 minuti (al termine del quale il sistema torna al funzionamento normale), ma il team di supporto video potrebbe aver modificato questa impostazione.

Presentazione del telecomando (I)

Suggerimenti operativi

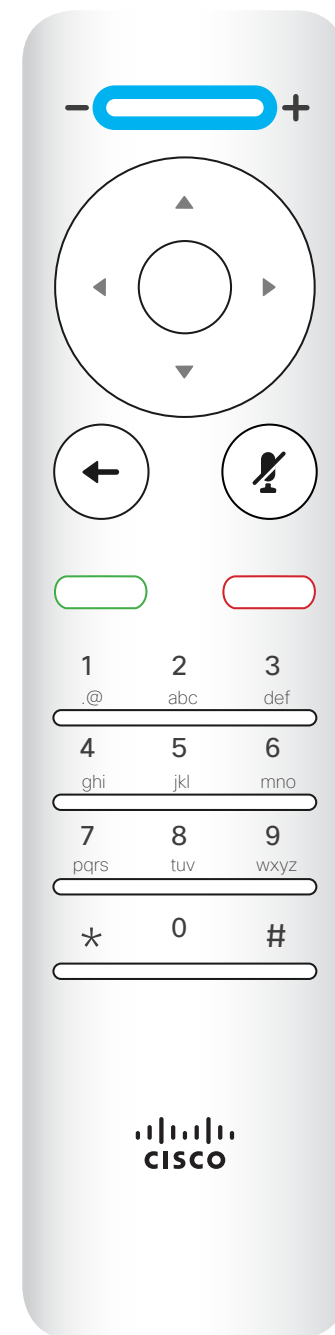

Parte sinistra dei controlli pulsante più in alto **Volume più basso/Diminuisce**.

Parte destra dei controlli pulsante più in alto **Volume più alto/Aumenta**.

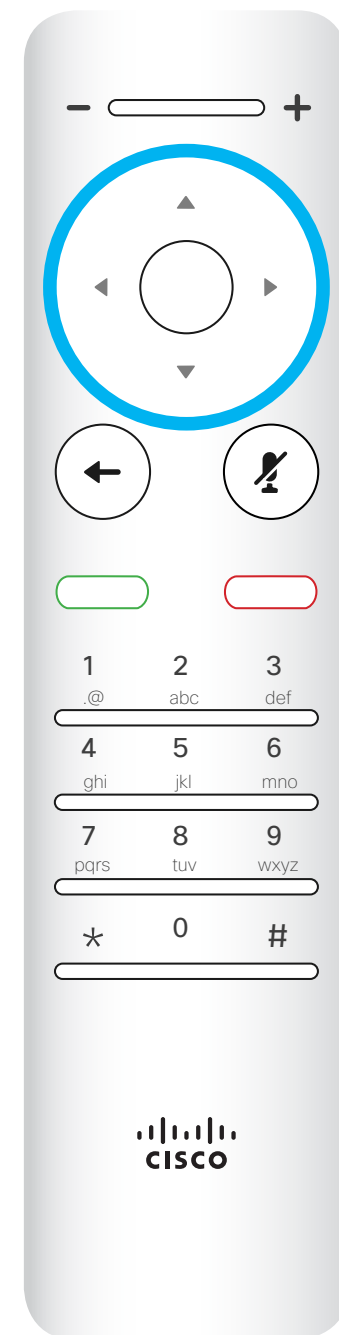

Per attivare i tasti **cursore/ selettore campi**, utilizzare i tasti intorno al campo circolare (**Sinistra/ Destra/Su/Giù**).

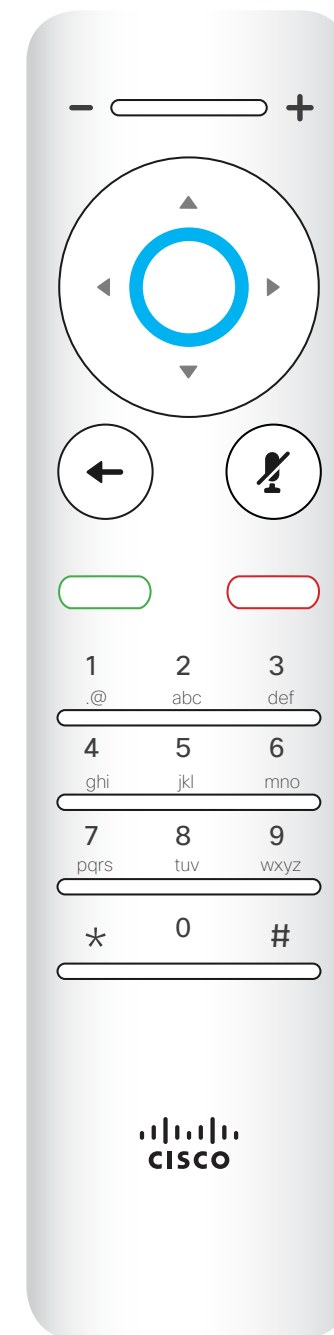

Il comando **OK/Invio** viene dato attraverso il tasto circolare centrale.

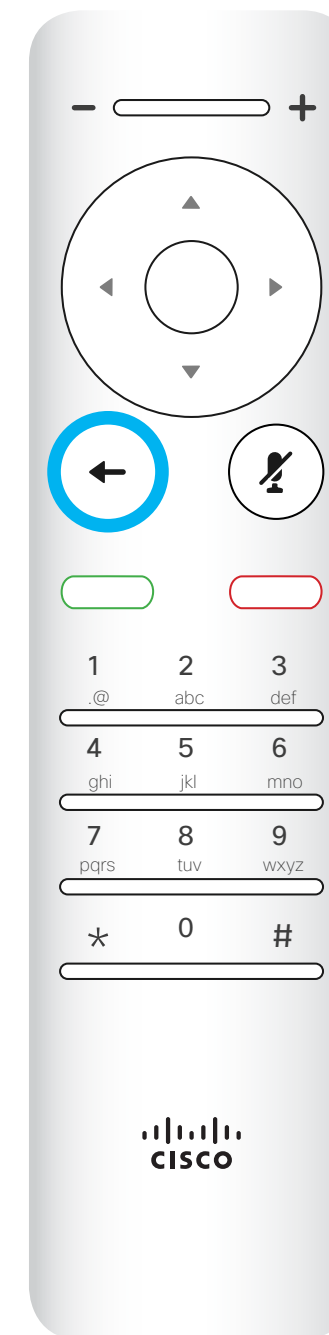

Il comando **Annullamento ultima operazione** viene dato attraverso il tasto circolare di sinistra

Utilizzare i controlli **cursore** per spostarsi sullo schermo e premere **OK/Invio** per aprire il campo del menu selezionato.

Utilizzare il tasto **Annulla** per uscire da un menu (e tornare alla *schermata iniziale*), annullando le modifiche apportate. Utilizzare il tasto **Indietro** per annullare l'ultima operazione.

Presentazione del telecomando (II)

Suggerimenti operativi

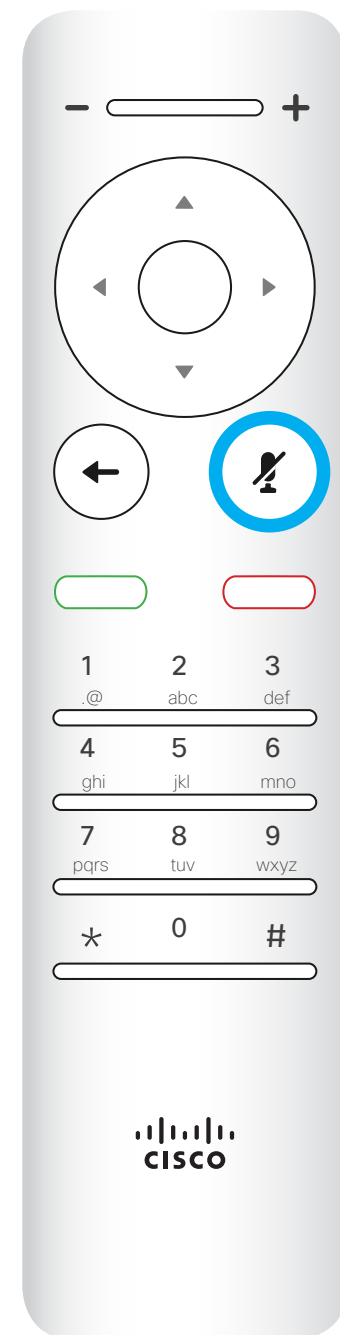

Per **attivare/disattivare il microfono**, utilizzare il tasto circolare di destra.

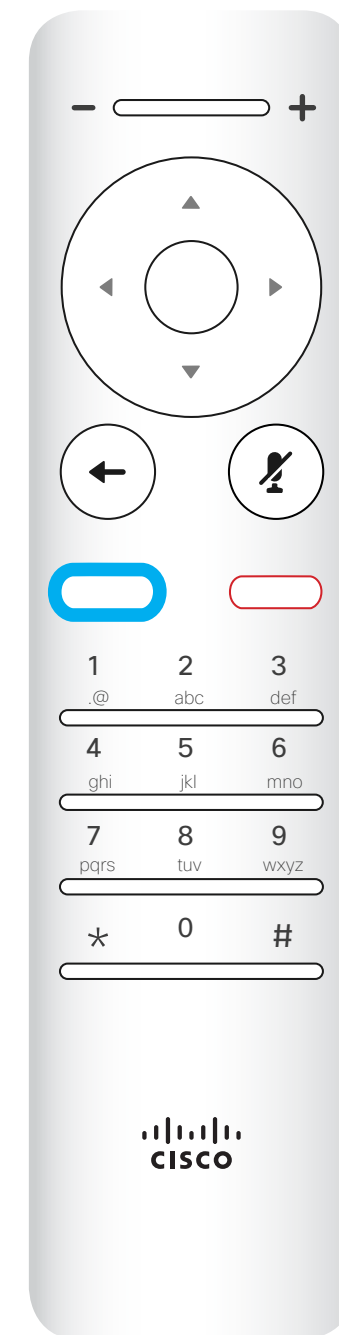

Il tasto sotto a **Torna indietro** è il pulsante verde **Chiama/ Accetta chiamata in arrivo**.

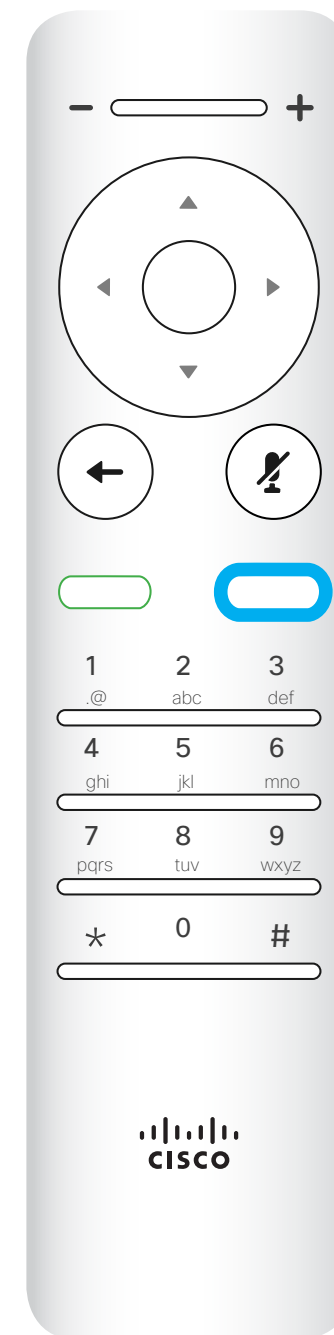

Il tasto sotto il tasto Disattiva microfono serve per **rifutare una chiamata in arrivo/terminare la chiamata/annullare/ tornare alla schermata iniziale** (non durante le chiamate).



Il **tastierino** serve per comporre il numero di qualcuno o inserire cifre. Il numero 5 presenta un rialzamento per identificare meglio i tasti.

Utilizzare i controlli **cursore** per spostarsi sullo schermo e premere **OK/Invio** per aprire il campo del menu selezionato.

Utilizzare il tasto **Annulla** per uscire da un menu (e tornare alla *schermata iniziale*), annullando le modifiche apportate. Utilizzare il tasto **Indietro** per annullare l'ultima operazione.

Videochiamate



Esecuzione di una chiamata dall'elenco dei contatti

Informazioni sull'elenco dei contatti

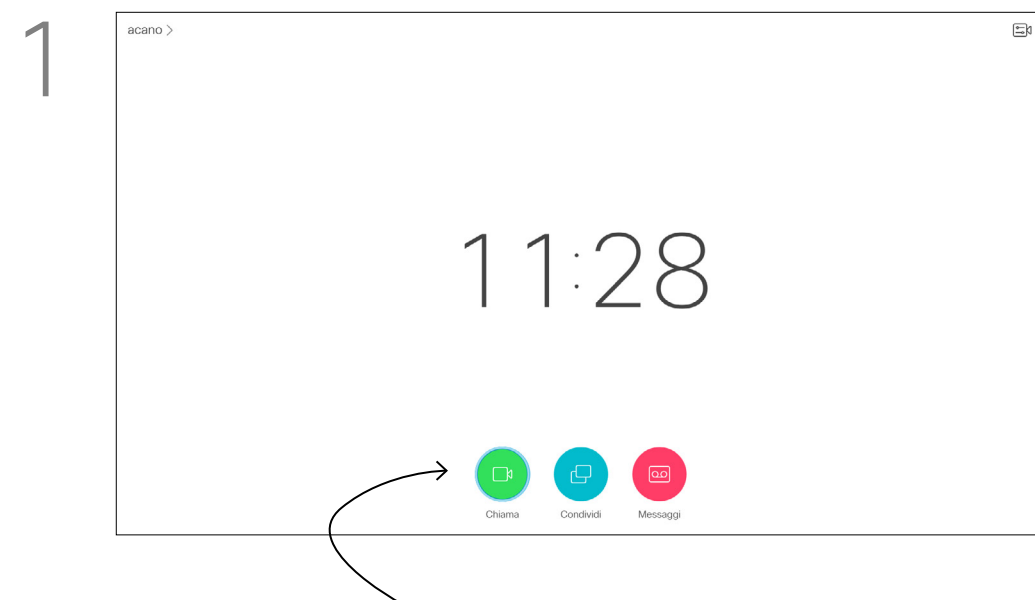

1 Verificare che sia selezionata l'opzione **Chiama** (l'icona più a sinistra nella parte bassa dello schermo), quindi premere **OK** sul telecomando o il pulsante verde **Chiama** sul telecomando.

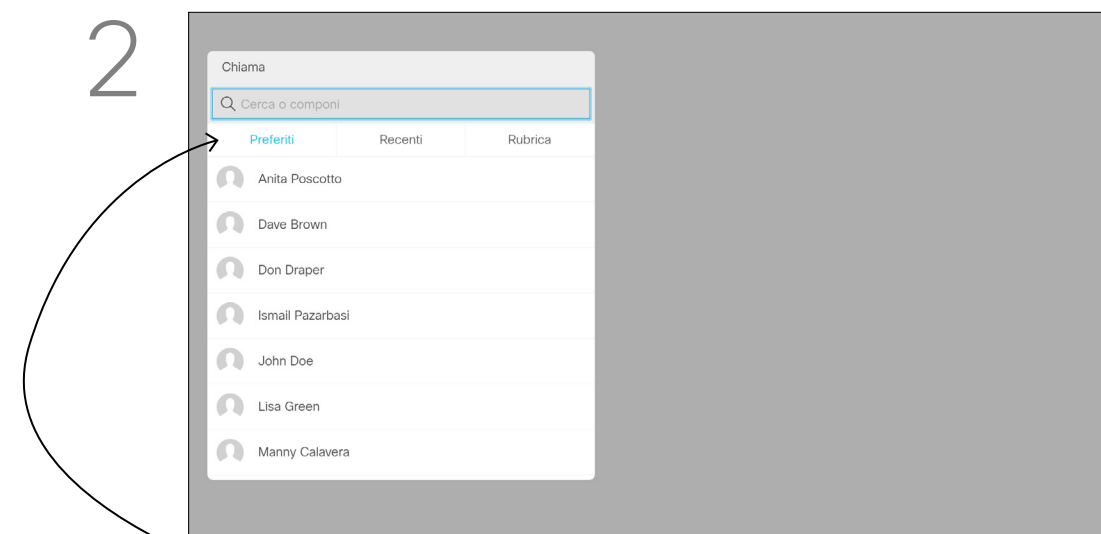

2 Verrà visualizzato l'elenco dei contatti. Utilizzare i tasti **corsore** del telecomando per selezionare le schede *Preferiti*, *Recenti* e *Rubrica* (orizzontalmente) e per scorrere il contenuto dell'elenco selezionato.

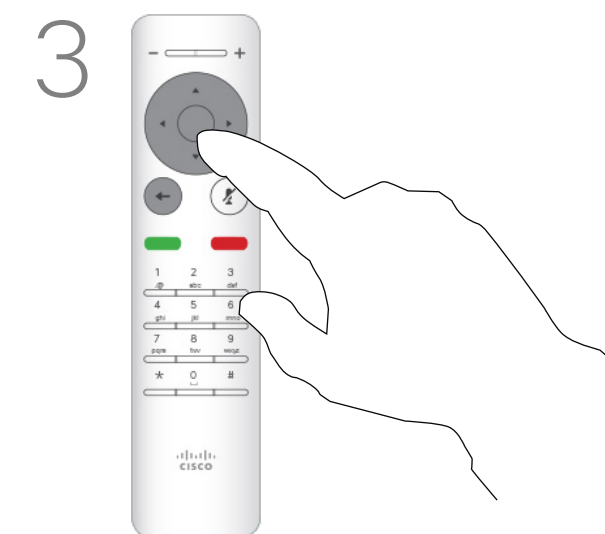

3 Una volta individuata la voce desiderata, premere **OK** sul telecomando per richiamare il menu *Chiama*.

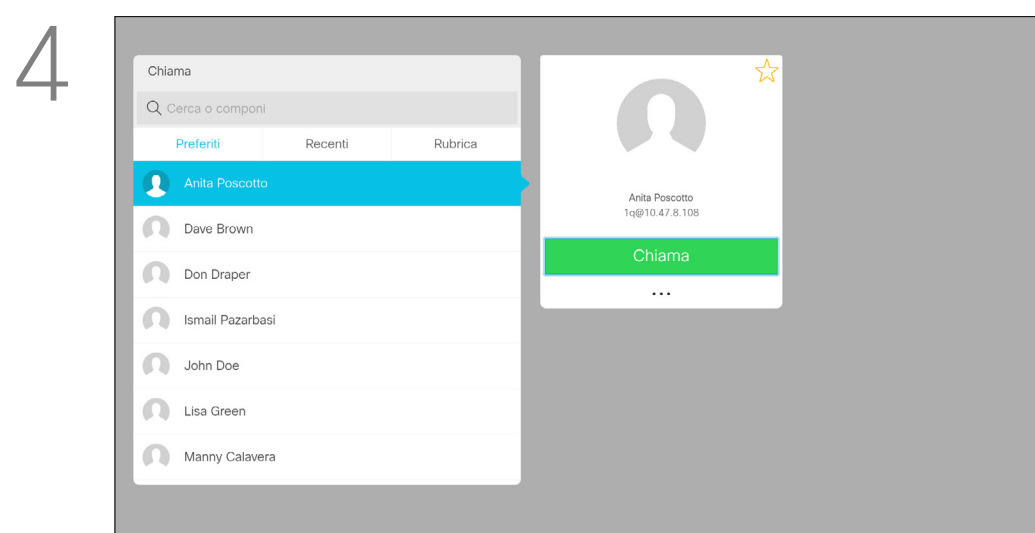

4 Nel menu *Chiama*, premere **OK** o il pulsante verde **Chiama** del telecomando per effettuare la chiamata.

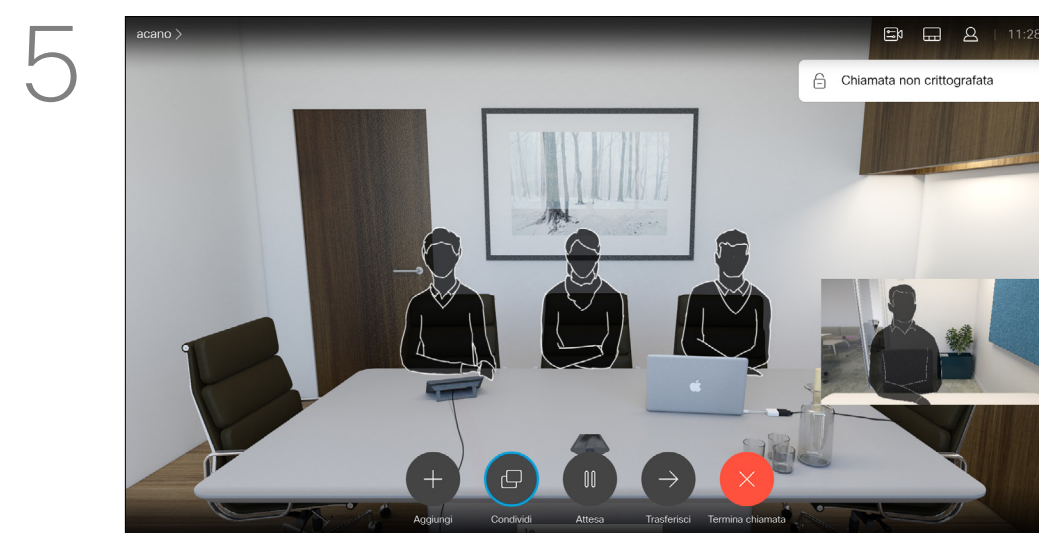

5 Premere il pulsante rosso **Termina chiamata** del telecomando, oppure utilizzare i tasti **corsore** per selezionare *Fine* sullo schermo e premere **OK** per terminare la chiamata.

Gli elenchi dei contatti sono composti da tre parti:

Preferiti. I contatti preferiti sono stati selezionati dall'utente: queste voci corrispondono ai numeri chiamati con maggiore frequenza, oppure a cui occorre accedere in modo rapido e pratico di volta in volta. Un preferito è contrassegnato da un asterisco color oro.

Rubrica è in genere una rubrica aziendale installata nel sistema dal team di supporto video.

Recenti è un elenco di chiamate effettuate, ricevute o perse in precedenza.

Sono disponibili le opzioni seguenti:

- È possibile digitare un nome, numero o indirizzo IP affinché il sistema cerchi in tutti gli elenchi.
- È possibile toccare una scheda, quindi scorrere nell'elenco o digitare un nome o un numero. La ricerca viene limitata a tale elenco specifico.
- È possibile aggiungere la voce all'elenco dei Preferiti, modificarla prima di chiamare e/o cambiare la velocità di chiamata (la larghezza di banda applicata alla chiamata).

Modifica di un contatto prima di chiamare

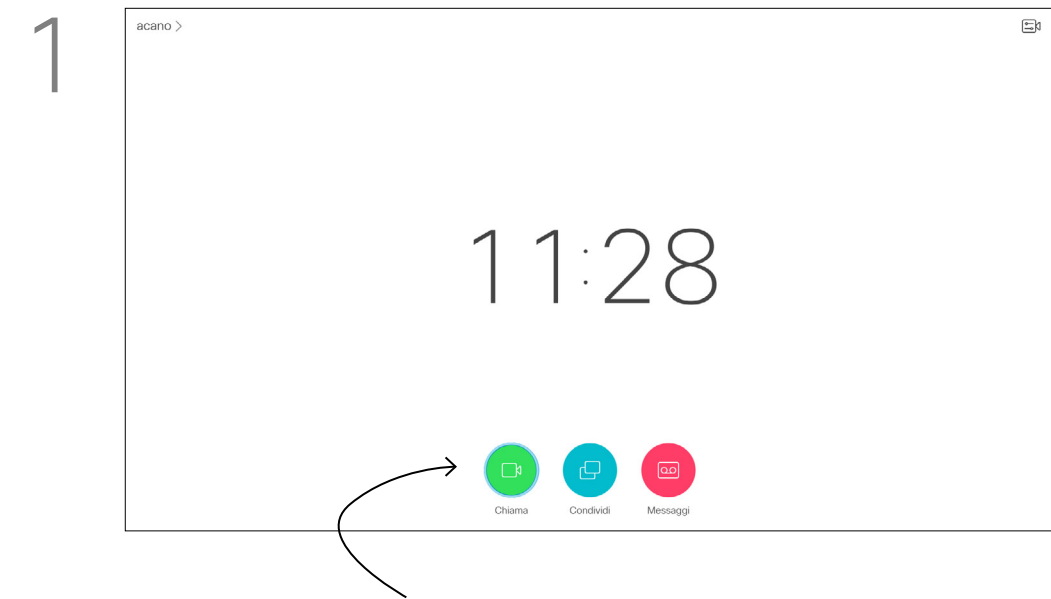

1 Verificare che sia selezionata l'opzione **Chiama** (l'icona più a sinistra nella parte bassa dello schermo), quindi premere **OK** sul telecomando o il pulsante verde **Chiama** sul telecomando.

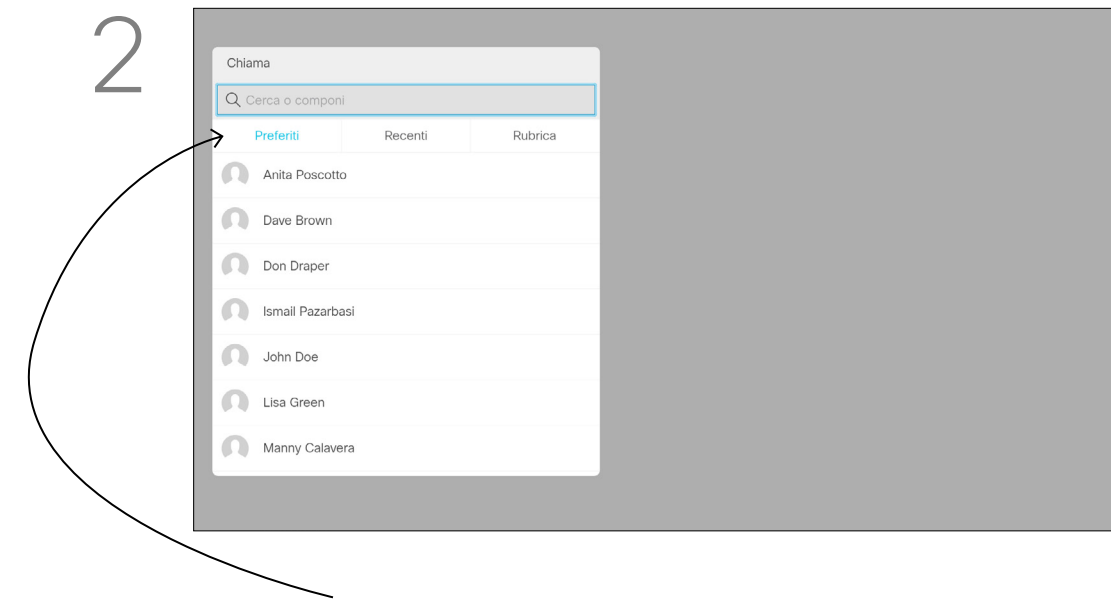

2 Utilizzare i tasti **corsore** del telecomando per selezionare le schede *Preferiti*, *Recenti* e *Rubrica* e per scorrere il contenuto dell'elenco selezionato.

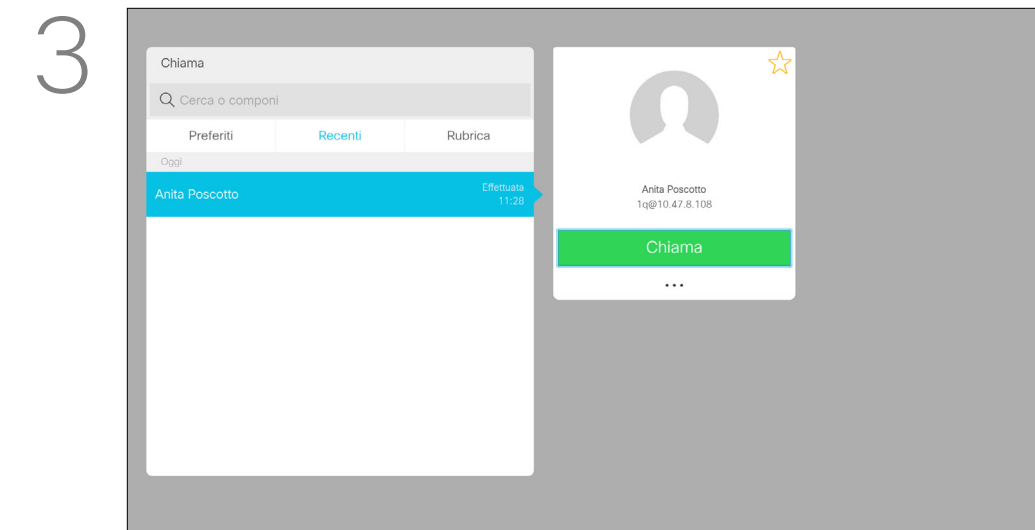

3 Una volta individuata la voce desiderata, premere **OK** sul telecomando per richiamare il menu *Chiama*.

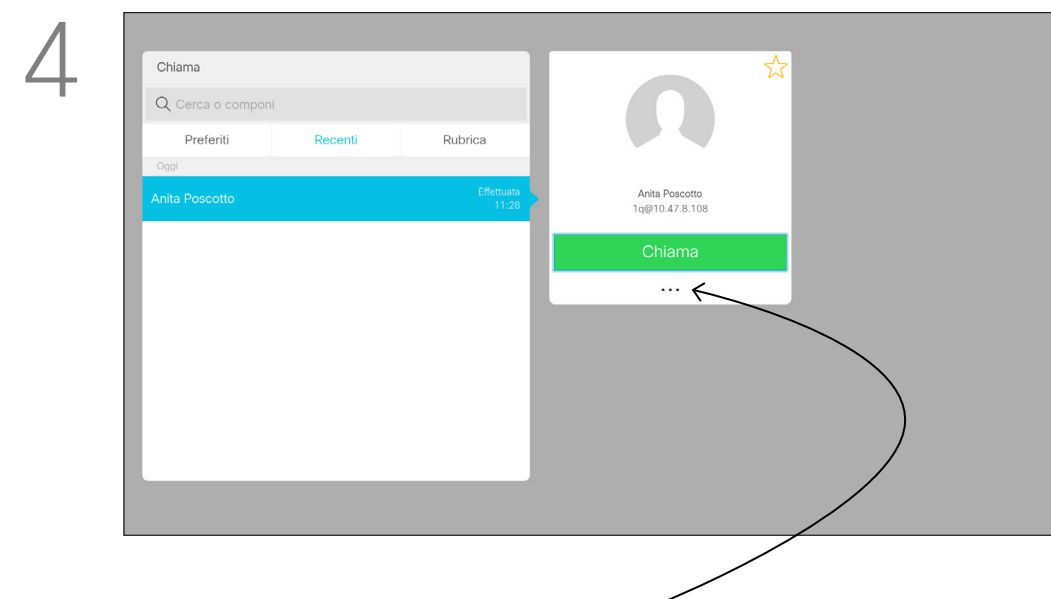

4 Utilizzare i tasti **corsore** sul telecomando per selezionare il campo *Altro* (...) e premere **OK**.

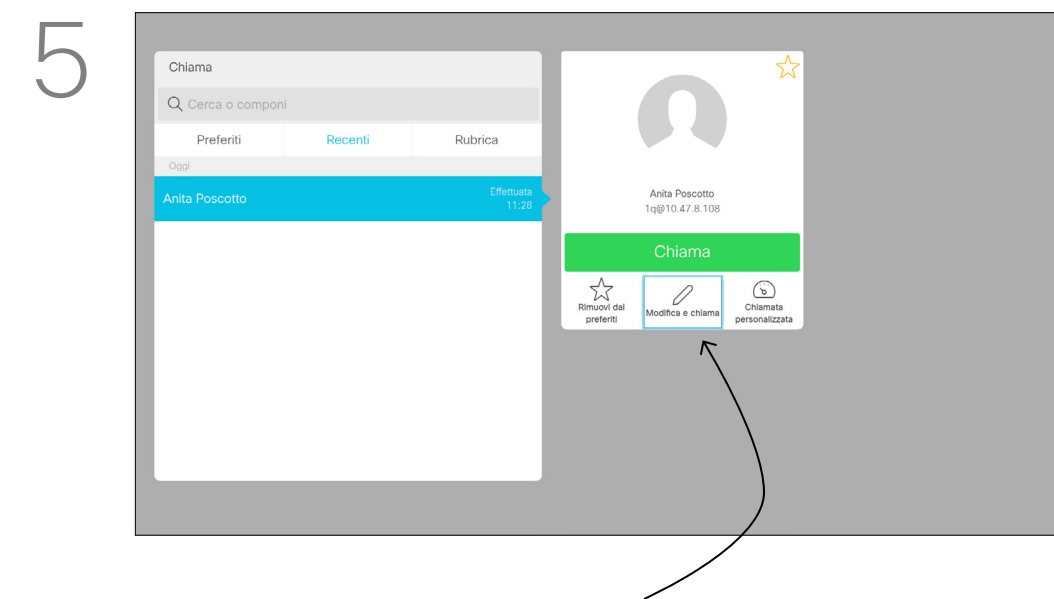

5 Scorrere fino a *Modifica e chiama* (campo centrale nel menu *Altro*) e premere **OK**.

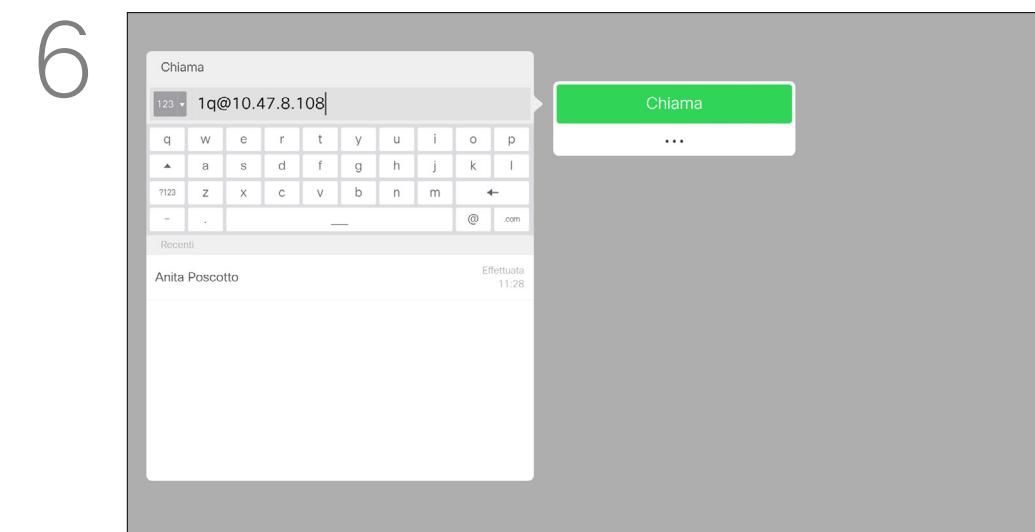

6 Modificare la voce in base alle proprie esigenze e premere il pulsante verde **Chiama** del telecomando per effettuare la chiamata.

Per ulteriori informazioni sull'elenco dei contatti, vedere la pagina precedente.

Potrebbe essere necessario modificare una voce in uno degli elenchi dei contatti prima di effettuare la chiamata, ad esempio per aggiungere un prefisso, un suffisso o modificare in altro modo la voce per poter effettuare correttamente la chiamata.

Modifica della velocità di chiamata ed esecuzione della chiamata

Informazioni sulla velocità di chiamata

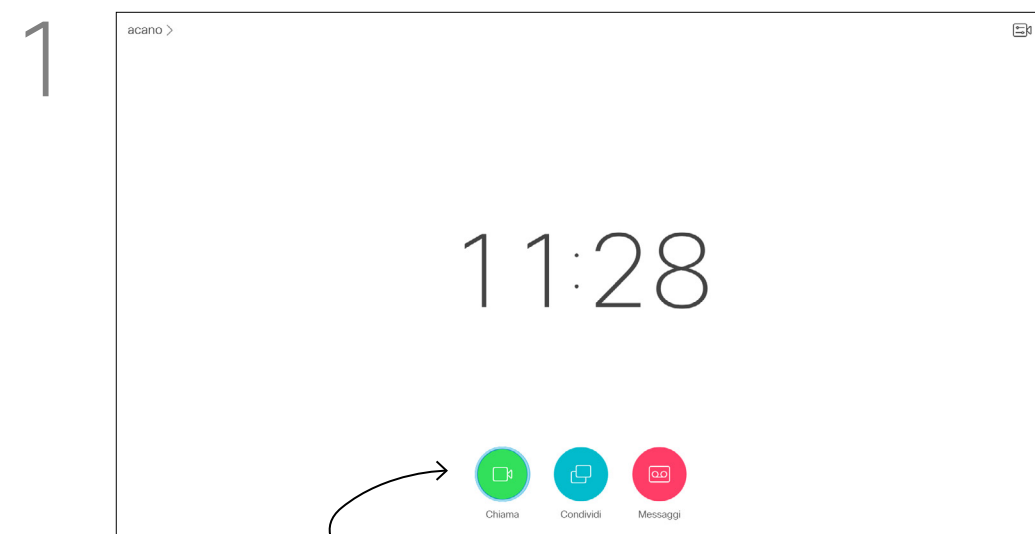

1 Verificare che sia selezionata l'opzione **Chiama** (l'icona più a sinistra nella parte bassa dello schermo), quindi premere **OK** sul telecomando o il pulsante verde **Chiama** sul telecomando.

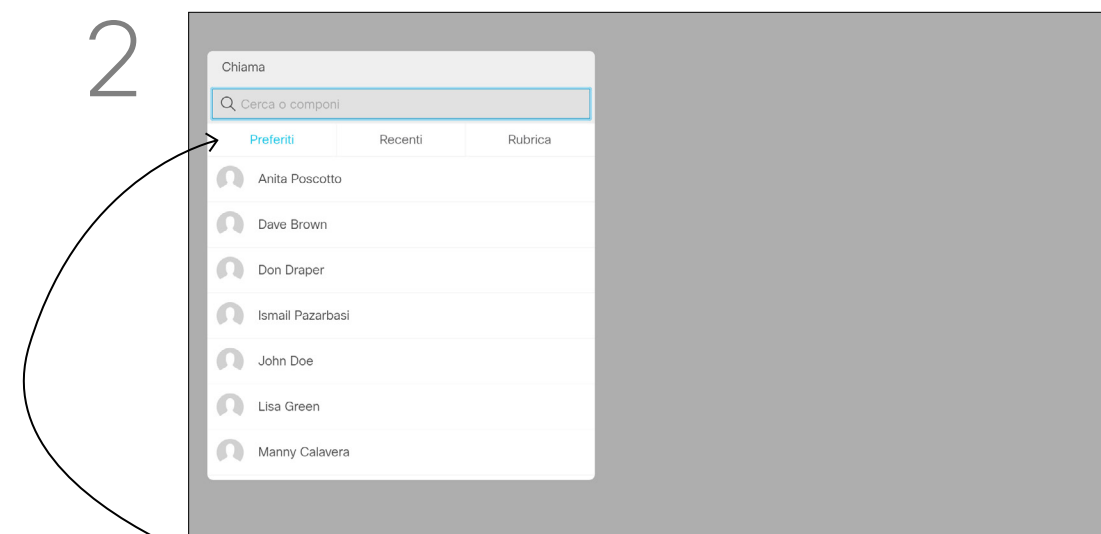

2 Utilizzare i tasti **corsore** del telecomando per selezionare le schede *Preferiti*, *Recenti* e *Rubrica* e per scorrere il contenuto dell'elenco selezionato.

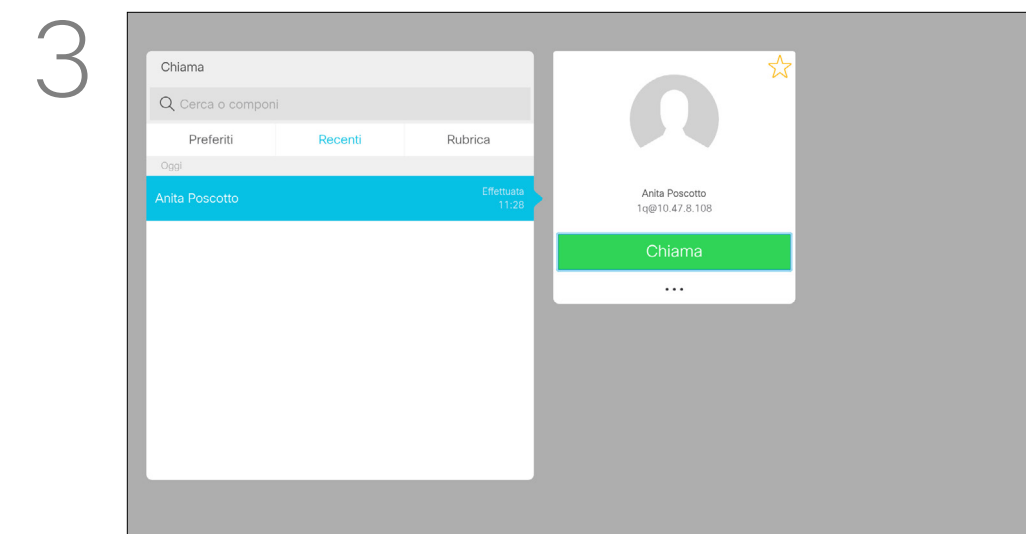

3 Una volta individuata la voce desiderata, premere **OK** sul telecomando per richiamare il menu *Chiama*.

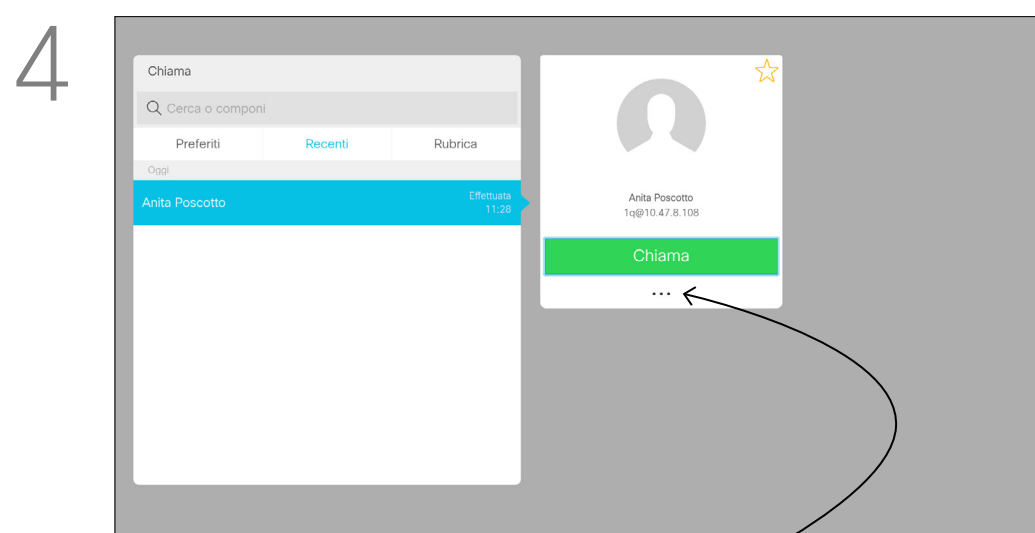

4 Utilizzare i tasti **corsore** sul telecomando per selezionare il campo *Altro* (...) e premere **OK**.

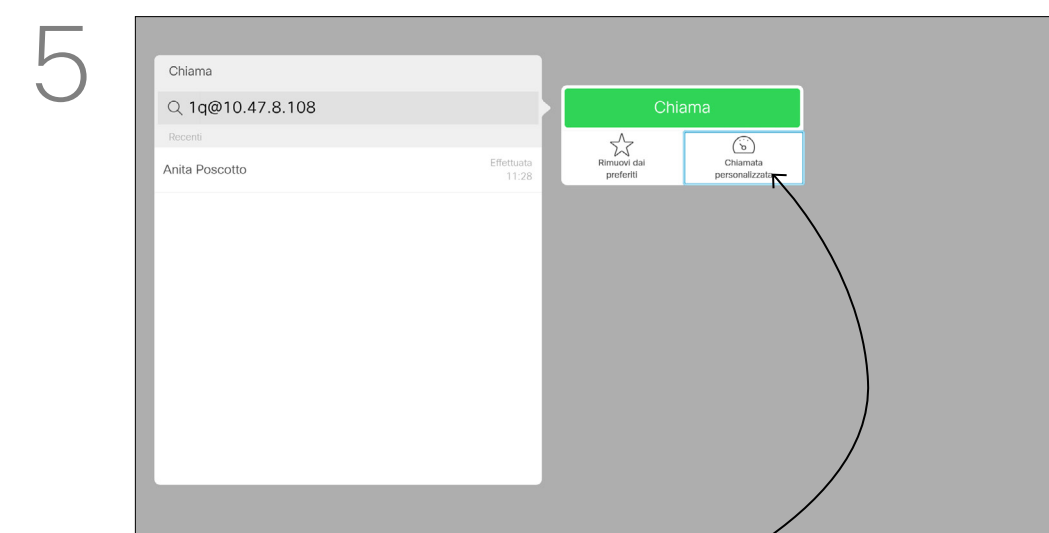

5 Scorrere fino a *Chiama* e premere **OK**.

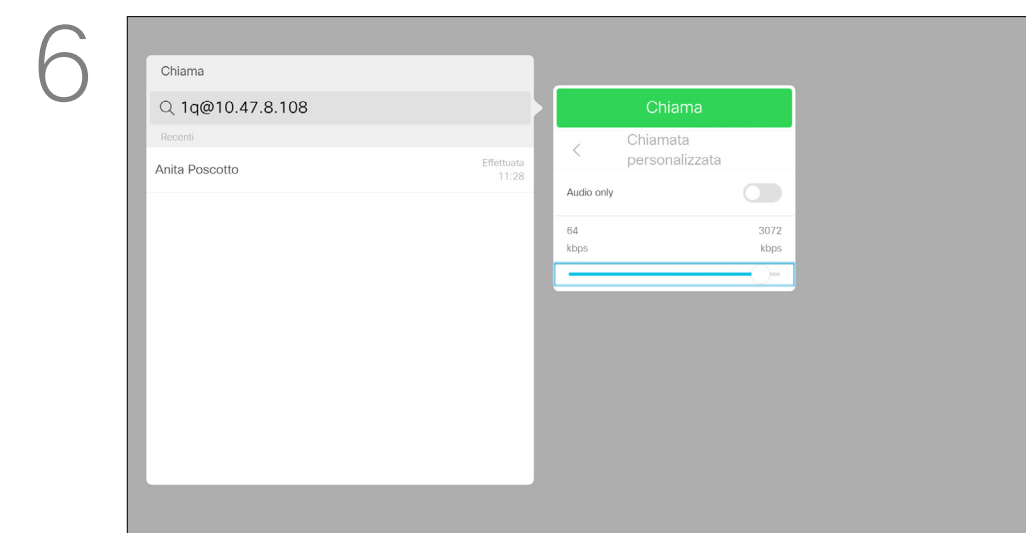

6 Utilizzare i tasti **corsore** in base alle proprie esigenze e premere il pulsante verde **Chiama** sul telecomando per effettuare la chiamata.

Velocità di chiamata è il termine utilizza per esprimere la quantità di larghezza di banda allocata per la chiamata ed è misurata in kbps (kilobit al secondo).

Maggiore è la velocità di chiamata, migliore sarà la qualità, ma con un maggiore consumo di larghezza di banda.

Il sistema viene fornito con una velocità predefinita. Questa viene normalmente impostata dal team di supporto video. In condizioni normali la velocità di chiamata viene modificata automaticamente dal sistema, ogniqualvolta necessario per evitare il blocco delle videochiamate quando si tenta di effettuare una chiamata a una velocità superiore a quella supportata dal sistema e dalla connessione.

Se per un qualche motivo non si riesce a impostare la velocità automatica della chiamata, è possibile farlo manualmente. Non è possibile modificare la velocità di chiamata durante una chiamata, ma è possibile farlo prima di effettuare una chiamata, come mostrato a sinistra.

Esecuzione di una chiamata con nome, numero o indirizzo IP

Informazioni sull'esecuzione di chiamate

È possibile chiamare persone non elencate tra i contatti digitandone nome, indirizzo o numero tramite la tastiera virtuale.

Tutte le persone già chiamate vengono visualizzate nell'elenco *Recenti* ed è possibile aggiungerle nell'elenco dei *Preferiti*. Questa operazione è descritta nella sezione *Contatti*.

Chiamata mediante indirizzo video

La procedura per eseguire una chiamata utilizzando un indirizzo video di tipo IP è simile a quella appena descritta. Digitare semplicemente l'indirizzo e utilizzare il simbolo * (il pulsante asterisco nell'angolo in basso a sinistra del telecomando) come separatore. Il sistema lo interpreta come separatore di indirizzo IP valido in modo che l'indirizzo video venga visualizzato come immesso correttamente.

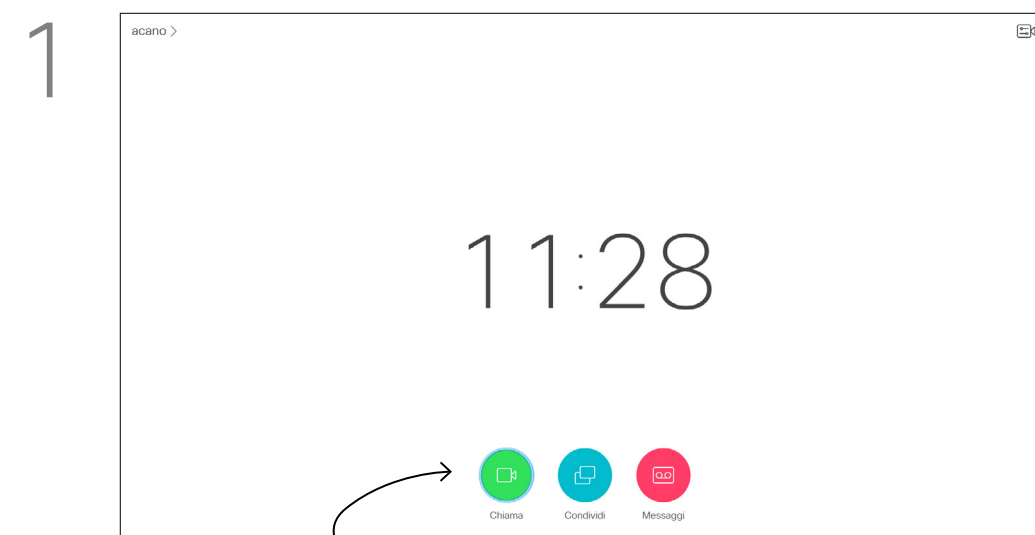

1 Verificare che sia selezionata l'opzione **Chiama** (l'icona più a sinistra nella parte bassa dello schermo), quindi premere **OK** sul telecomando o il pulsante verde **Chiama** sul telecomando.

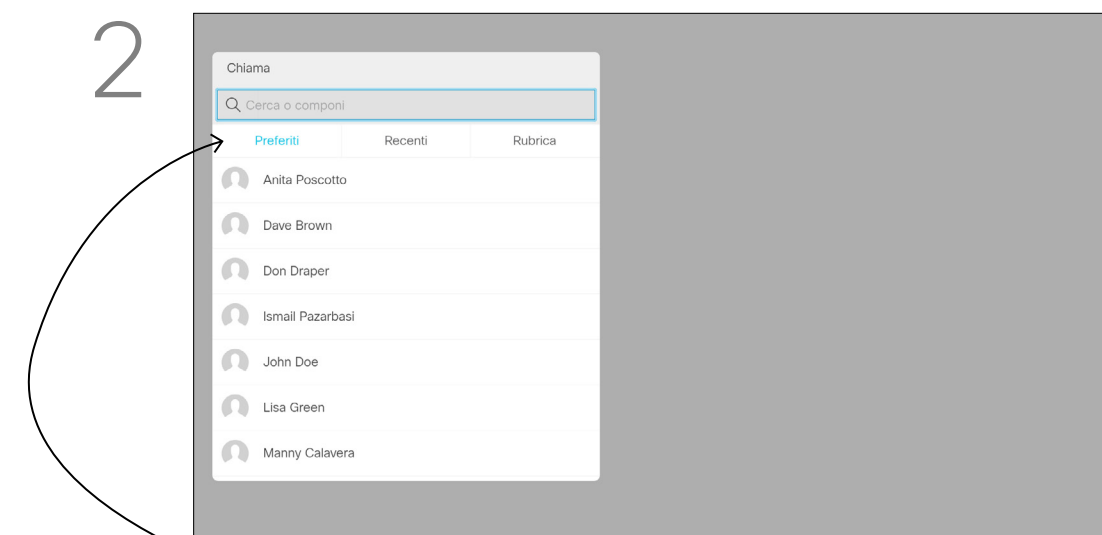

2 Utilizzare i tasti **corsore** per selezionare il campo *Cerca o componi* nella parte superiore del menu. Premere **OK**.

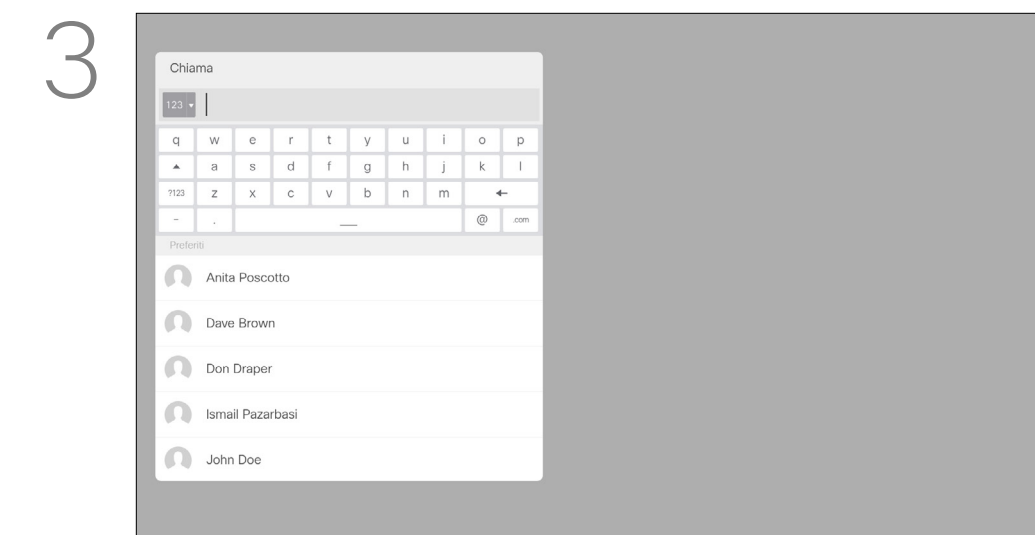

3 Per inserire i numeri premere i tasti corrispondenti sul telecomando.

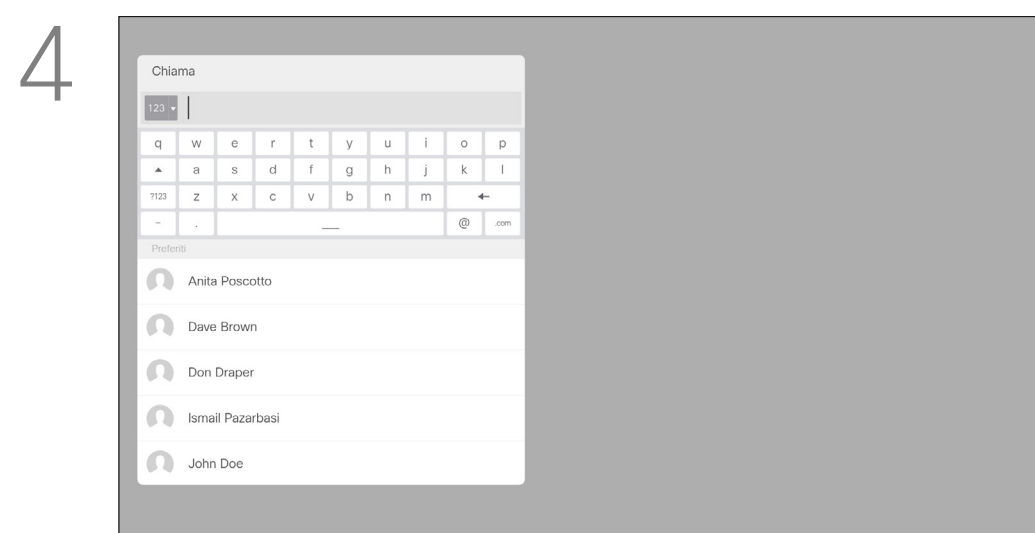

4 Per utilizzare la tastiera virtuale, scorrere verso il basso e selezionare i caratteri. Premere **OK** per selezionare un carattere.

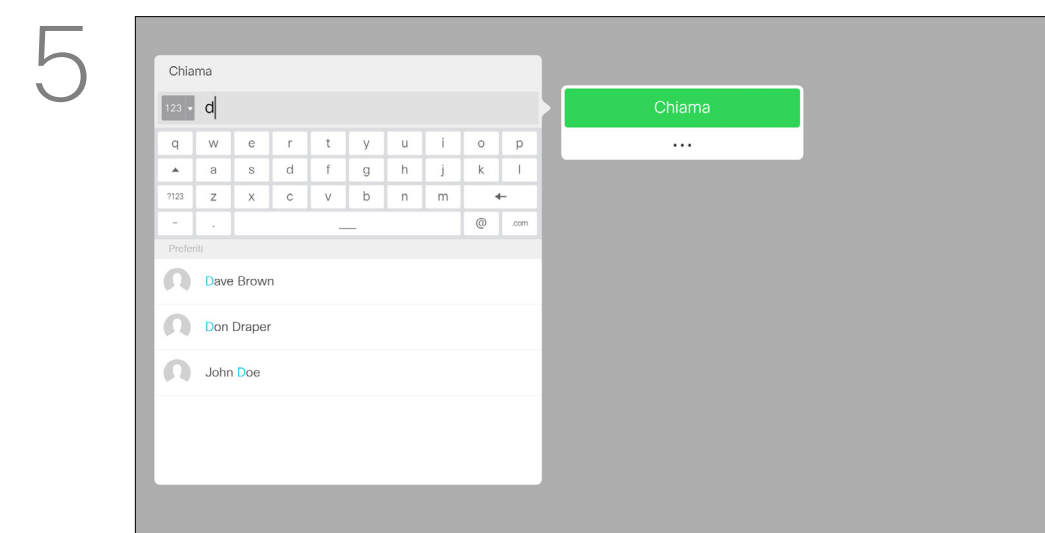

5 Poi, premere il pulsante verde **Chiama** per effettuare la chiamata.

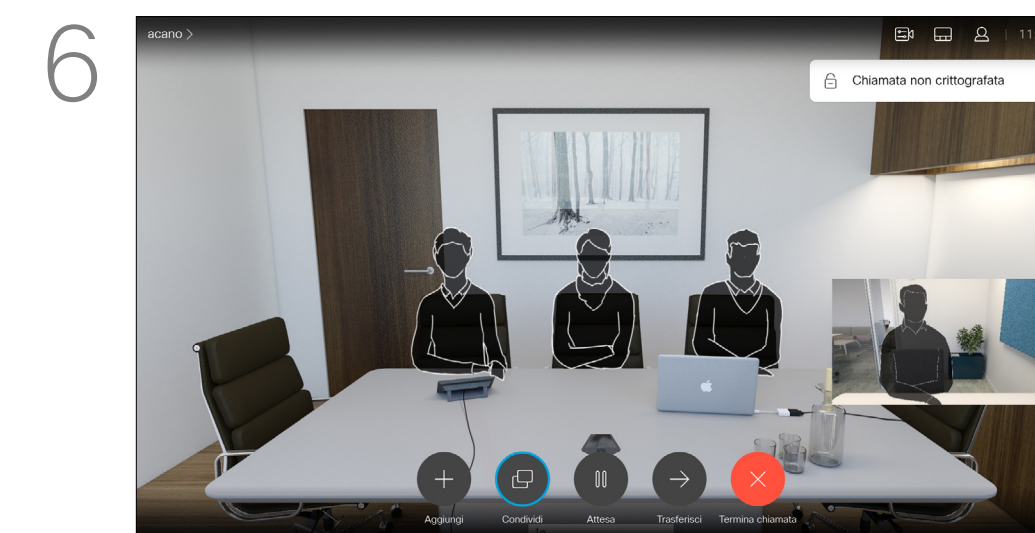

6 Premere il pulsante rosso **Termina chiamata** del telecomando, oppure utilizzare i tasti **corsore** per selezionare *Fine* e poi premere **OK** per terminare la chiamata.

Aggiunta di ulteriori partecipanti a una chiamata esistente

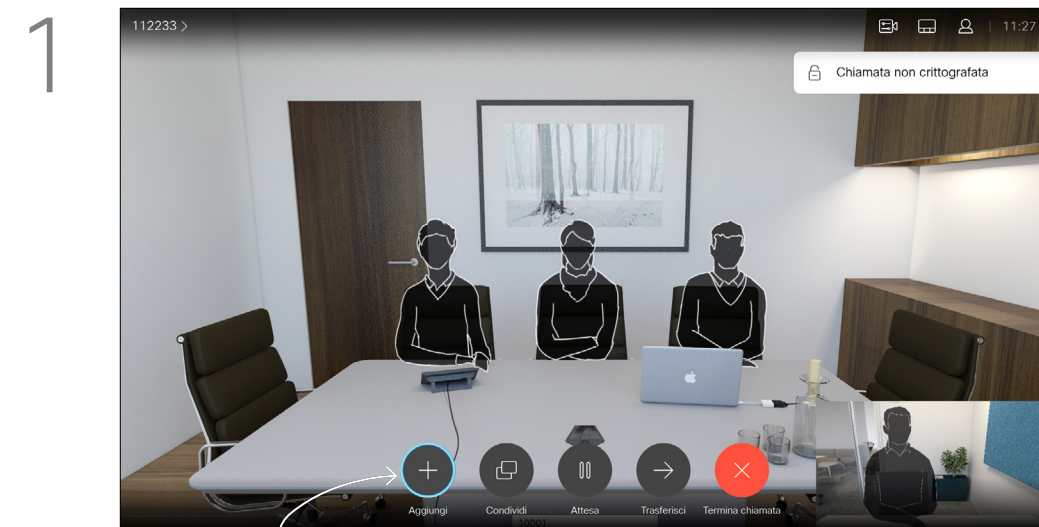

Durante una chiamata, selezionare **Aggiungi** e premere **OK** sul telecomando. La chiamata corrente verrà messa in attesa.

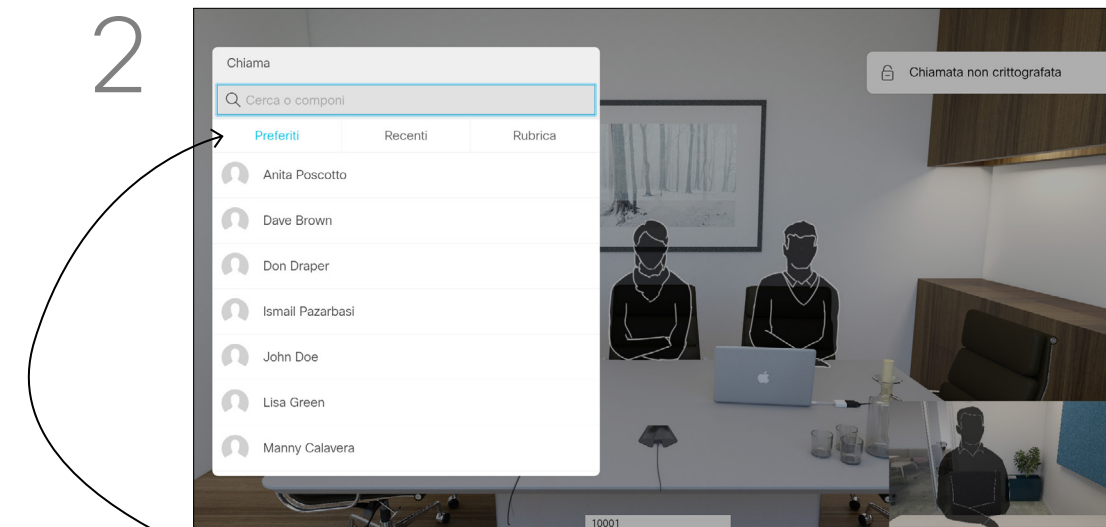

Individuare il partecipante da aggiungere come di consueto. Premere **OK**.

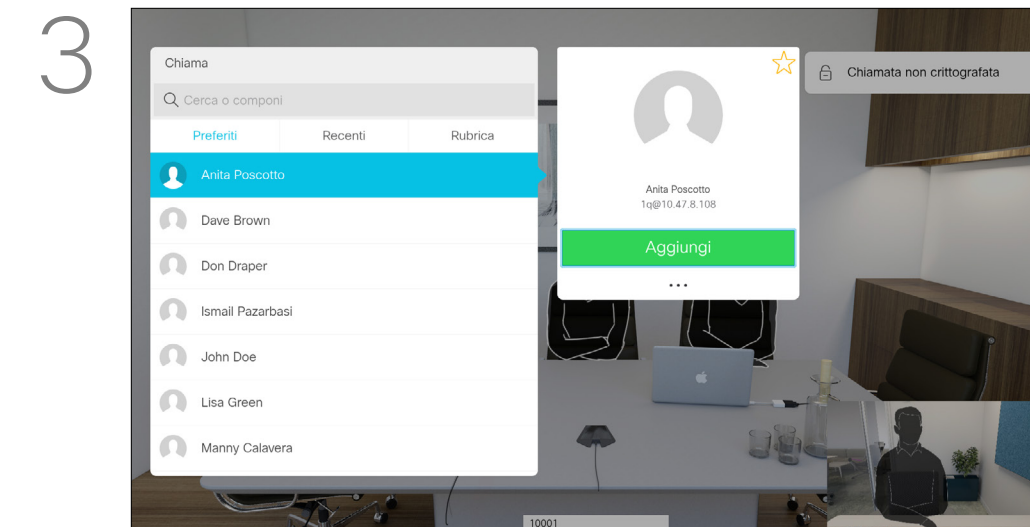

Selezionare **Aggiungi** e premere **OK** per trasformare la chiamata in una conferenza.

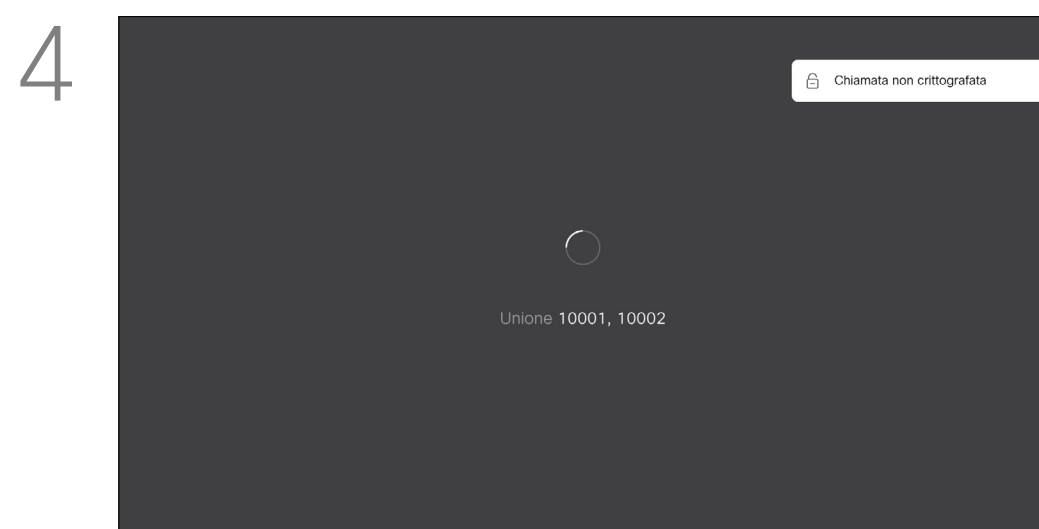

Le chiamate verranno ora unite.

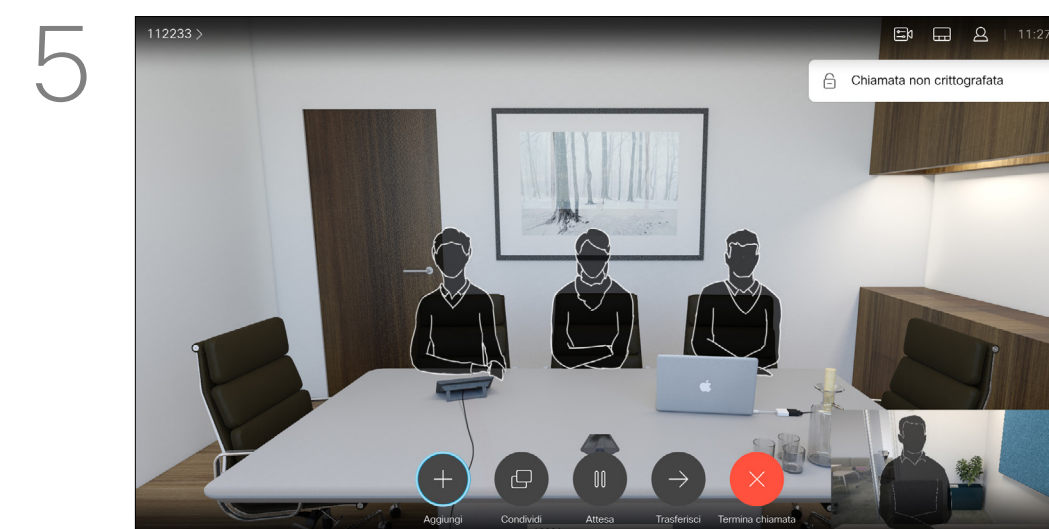

Ripetere la procedura per aggiungere altri partecipanti, se necessario.

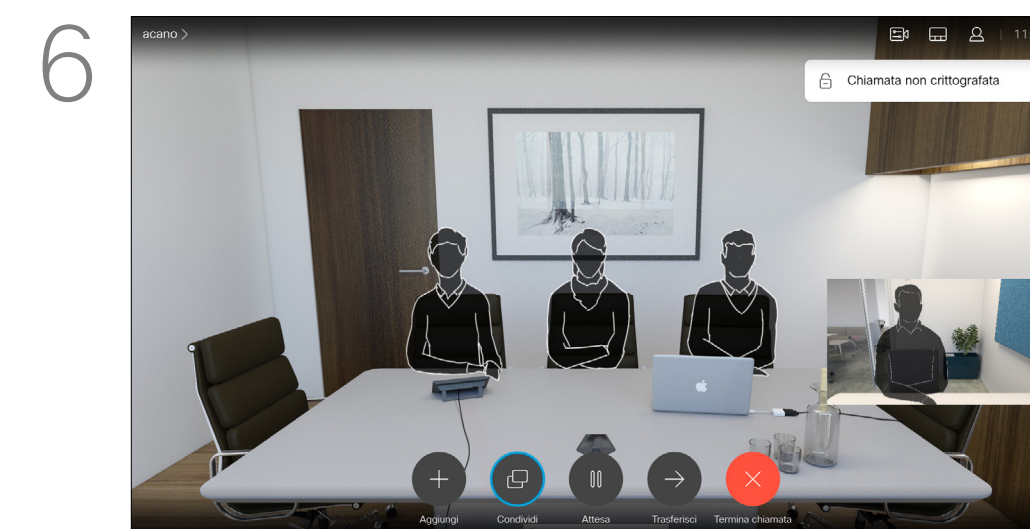

Premere il pulsante rosso **Termina chiamata** del telecomando, oppure utilizzare i tasti **cursore** per selezionare **Fine** e poi premere **OK** per terminare la chiamata.

La rete del sistema video potrebbe essere in grado di avviare una videoconferenza con più partecipanti.

Il numero massimo di partecipanti supportato dal sistema video dipende alla configurazione del sistema e dall'infrastruttura video. In caso di dubbio, contattare il team per il supporto video.

Se si desidera avviare una videoconferenza, occorre chiamare ciascun partecipante singolarmente.

L'utente che ha avviato la conferenza può terminarla. Gli altri partecipanti possono solo disconnettersi dalla conferenza.

Disconnessione di un partecipante da una conferenza

La possibilità di eseguire una videoconferenza è una funzione opzionale che potrebbe non essere disponibile nel proprio sistema.

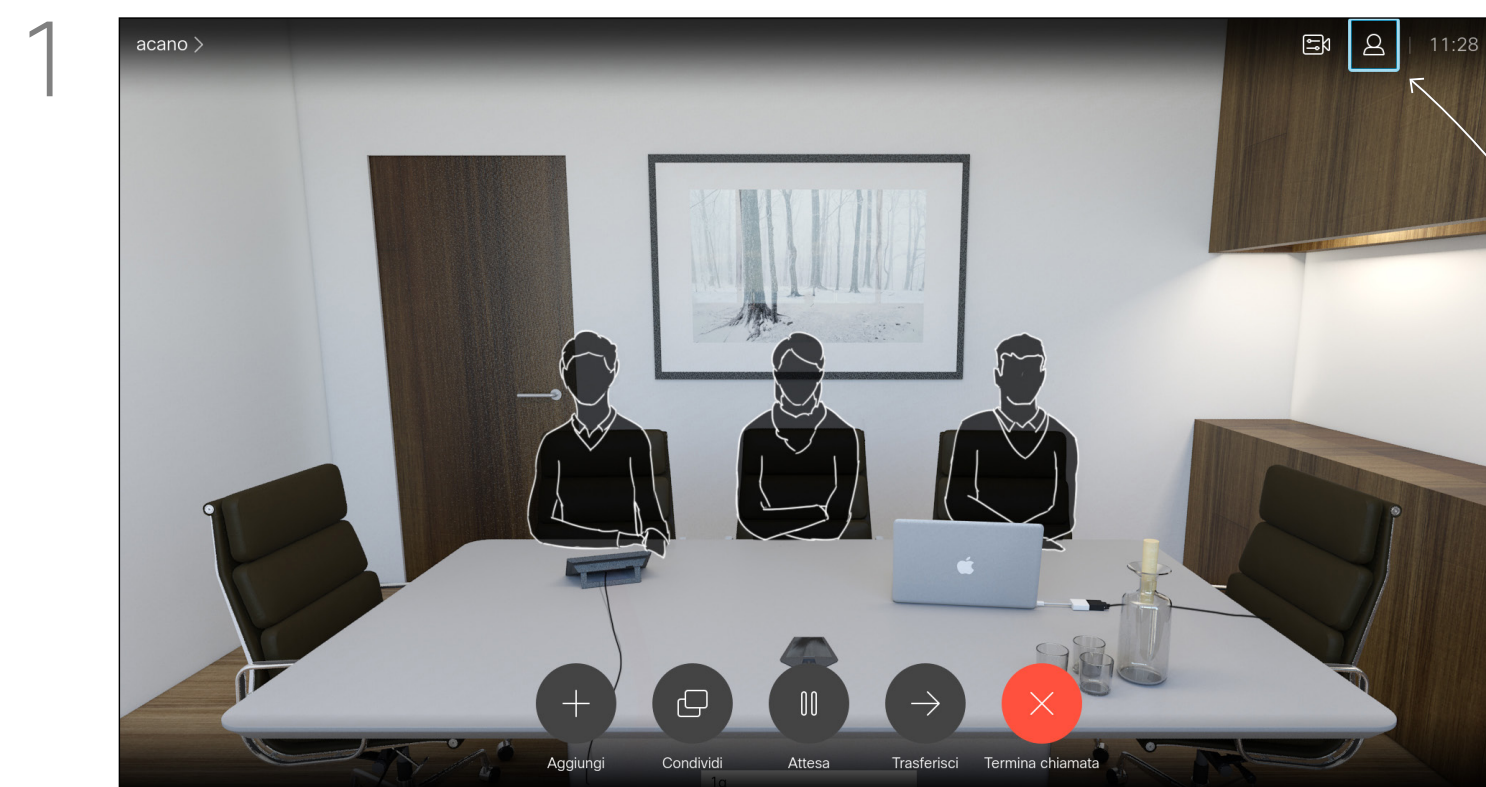

Durante una chiamata, selezionare l'icona **Partecipanti** nell'angolo in alto a destra, come mostrato, quindi premere **OK** per visualizzare l'elenco dei partecipanti.

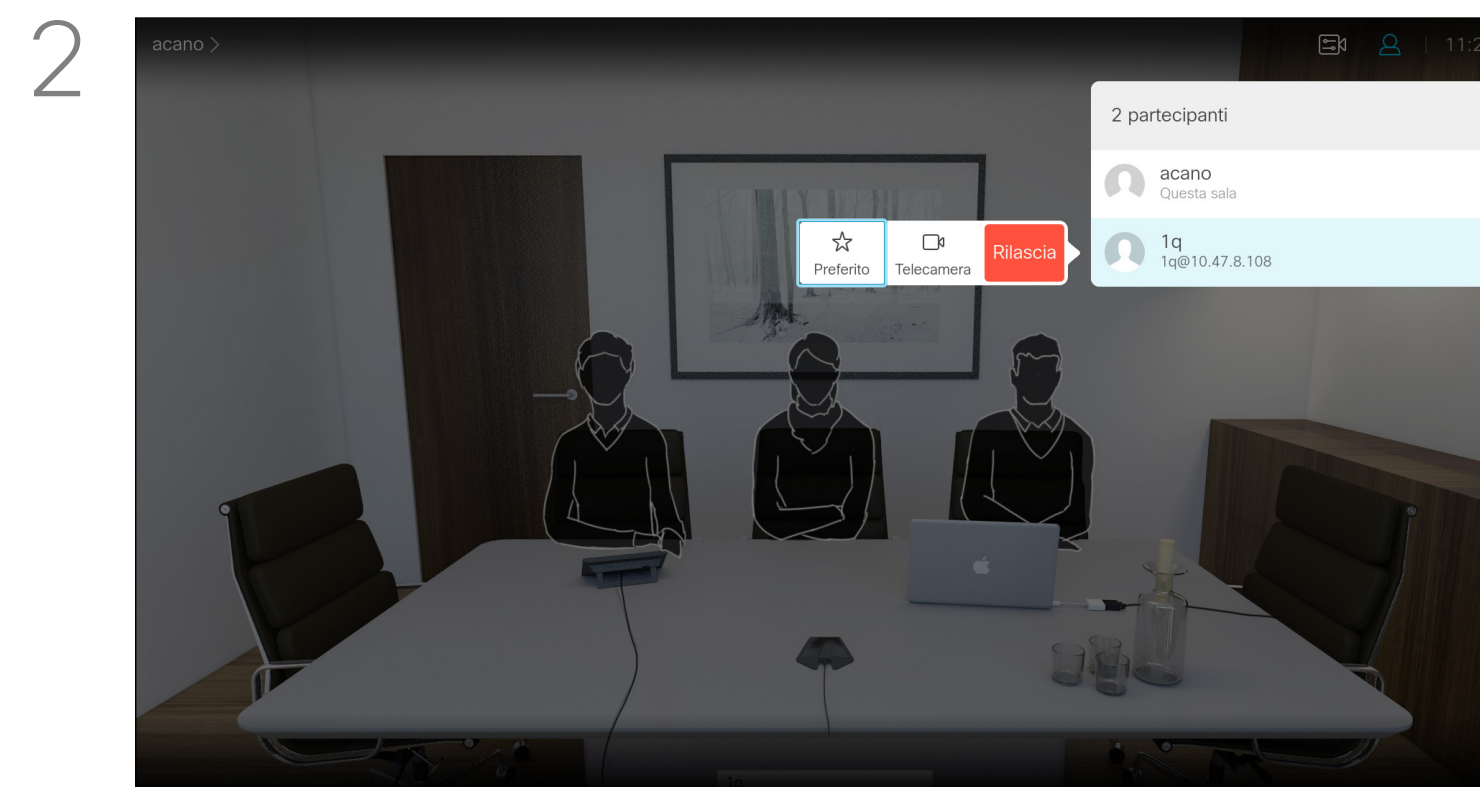

Scorrere verso il basso per selezionare il partecipante che si desidera disconnettere dalla conferenza e premere **OK**.

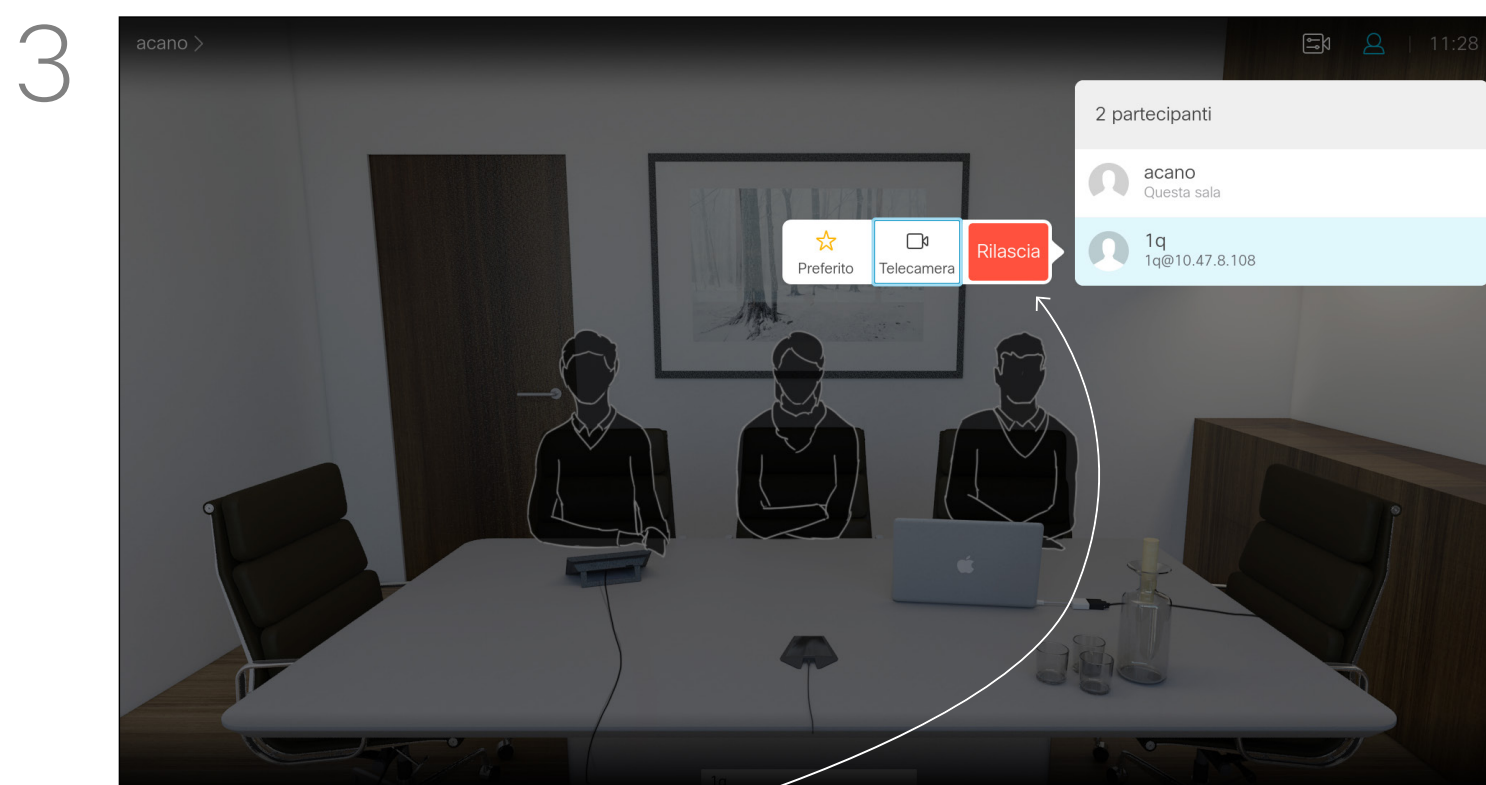

Selezionare **Rilascia** e premere **OK**.

Videochiamate

Ricezione di chiamate

Se si riceve una chiamata

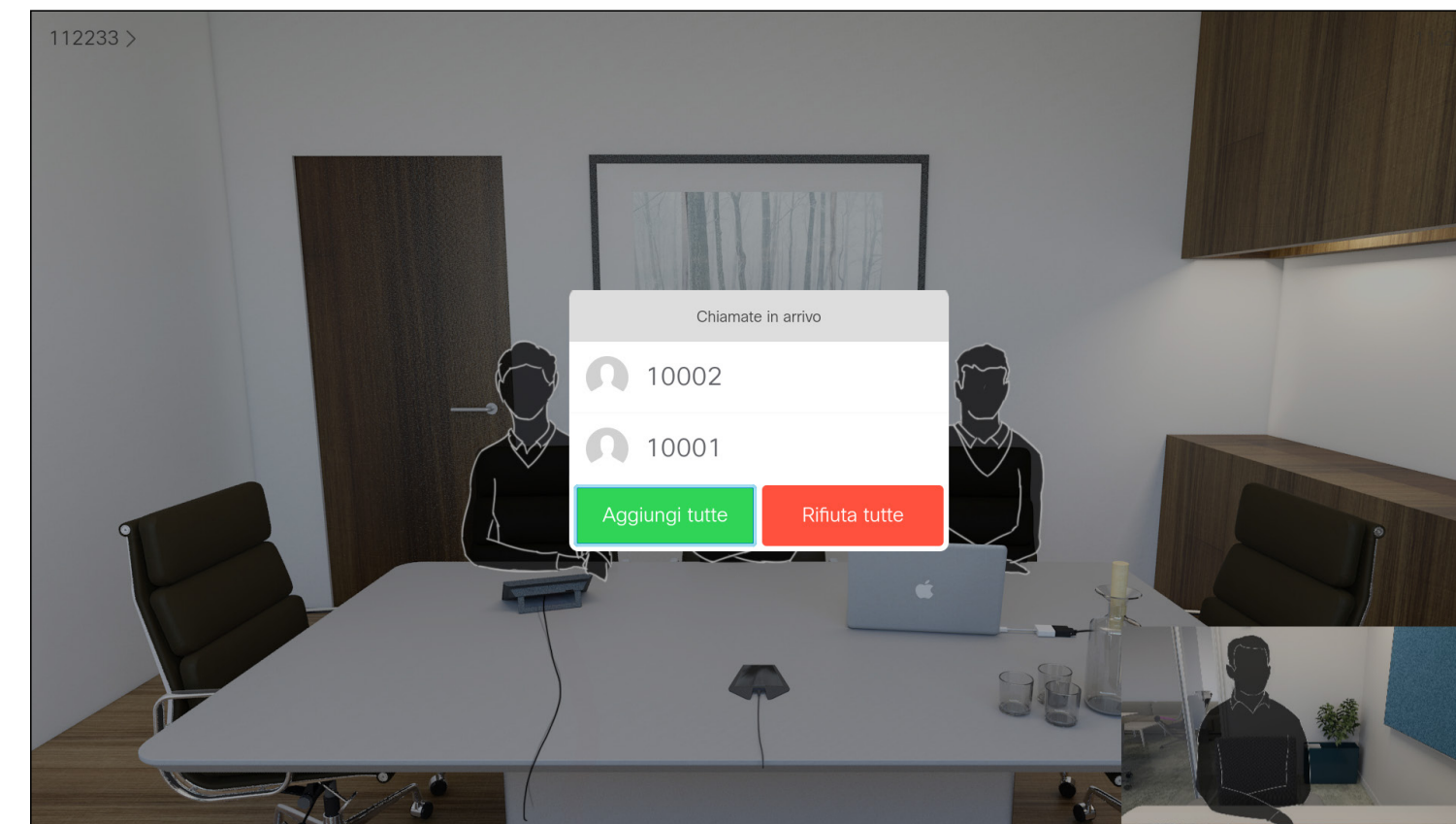
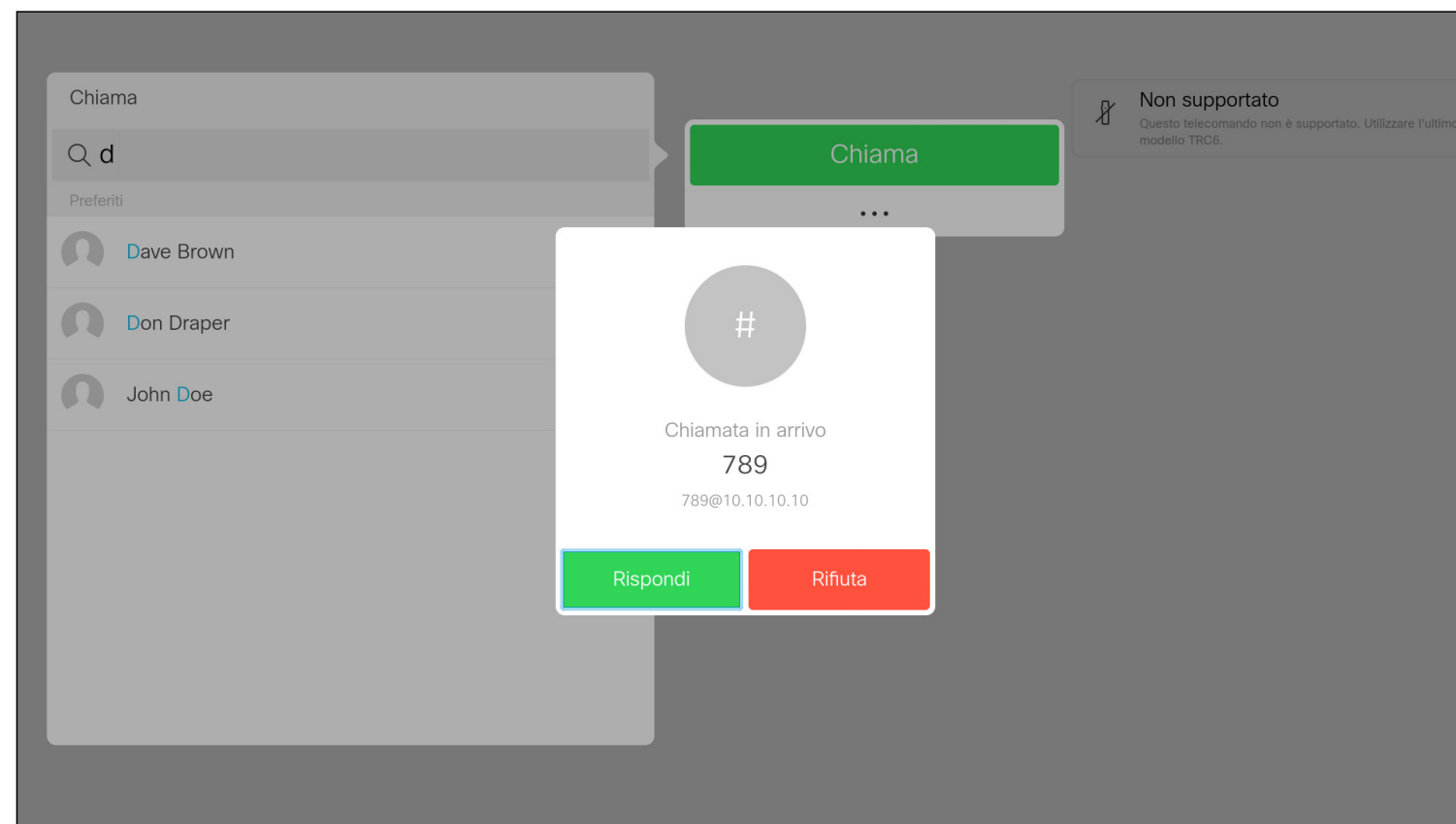

- Quando si riceve una chiamata è possibile accettarla, rifiutarla o ignorarla.
- Se si rifiuta una chiamata, il chiamante riceve una comunicazione che indica che l'utente è occupato.
- Se si ignora la chiamata, il chiamante può supporre che il destinatario sia assente (non si è risposto alla chiamata).
- L'infrastruttura video potrebbe consentire la ricezione di più chiamate in arrivo. Se necessario, consultare il team di supporto video.

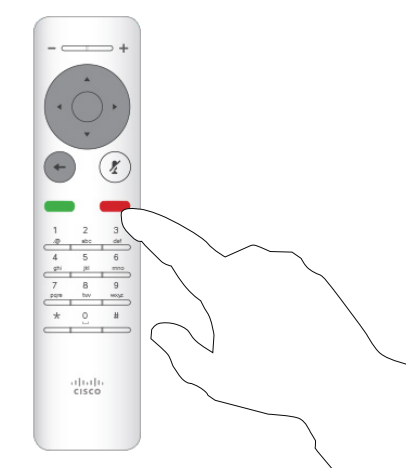
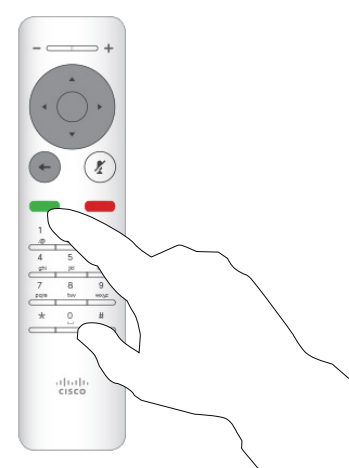

È inoltre possibile utilizzare direttamente i tasti **Chiama** sotto ai pulsanti circolari del telecomando (il tasto verde a sinistra per accettare la chiamata e il tasto rosso a destra per rifiutarla).

Ricezione di altre chiamate mentre è già in corso una chiamata

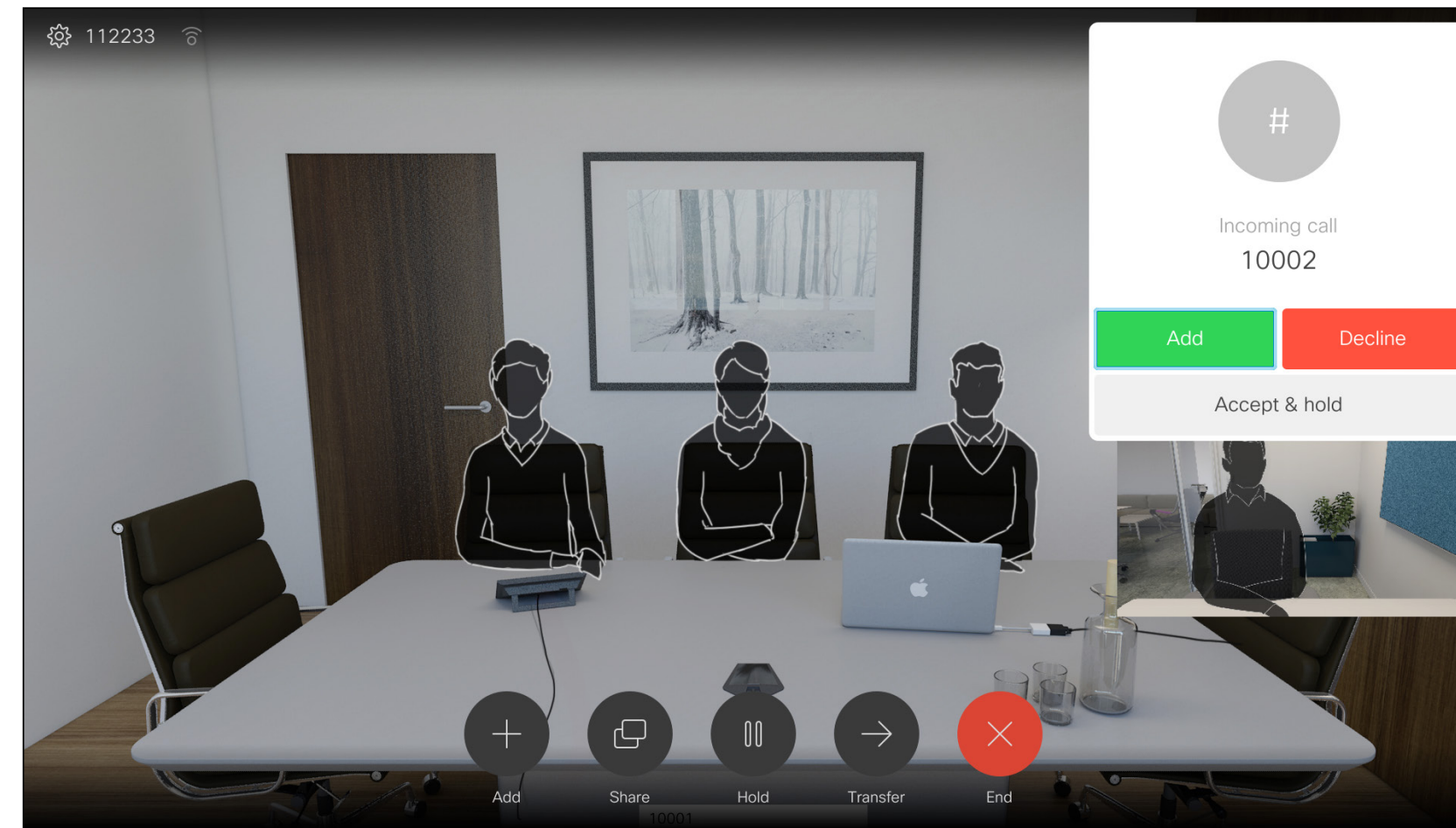

Se è già in corso una chiamata e si riceve una chiamata, è possibile rifiutarla, aggiungere il chiamante alla chiamata esistente o mettere la chiamata esistente in attesa durante la ricezione.

- Quando si riceve una chiamata è possibile accettarla, rifiutarla o ignorarla.
- Se si rifiuta una chiamata, il chiamante riceve una comunicazione che indica che l'utente è occupato.
- Se si ignora la chiamata, il chiamante può supporre che il destinatario sia assente (non si è risposto alla chiamata).
- L'infrastruttura video potrebbe consentire la ricezione di più chiamate in arrivo. Se necessario, consultare il team di supporto video.

Trasferimento di una chiamata in corso

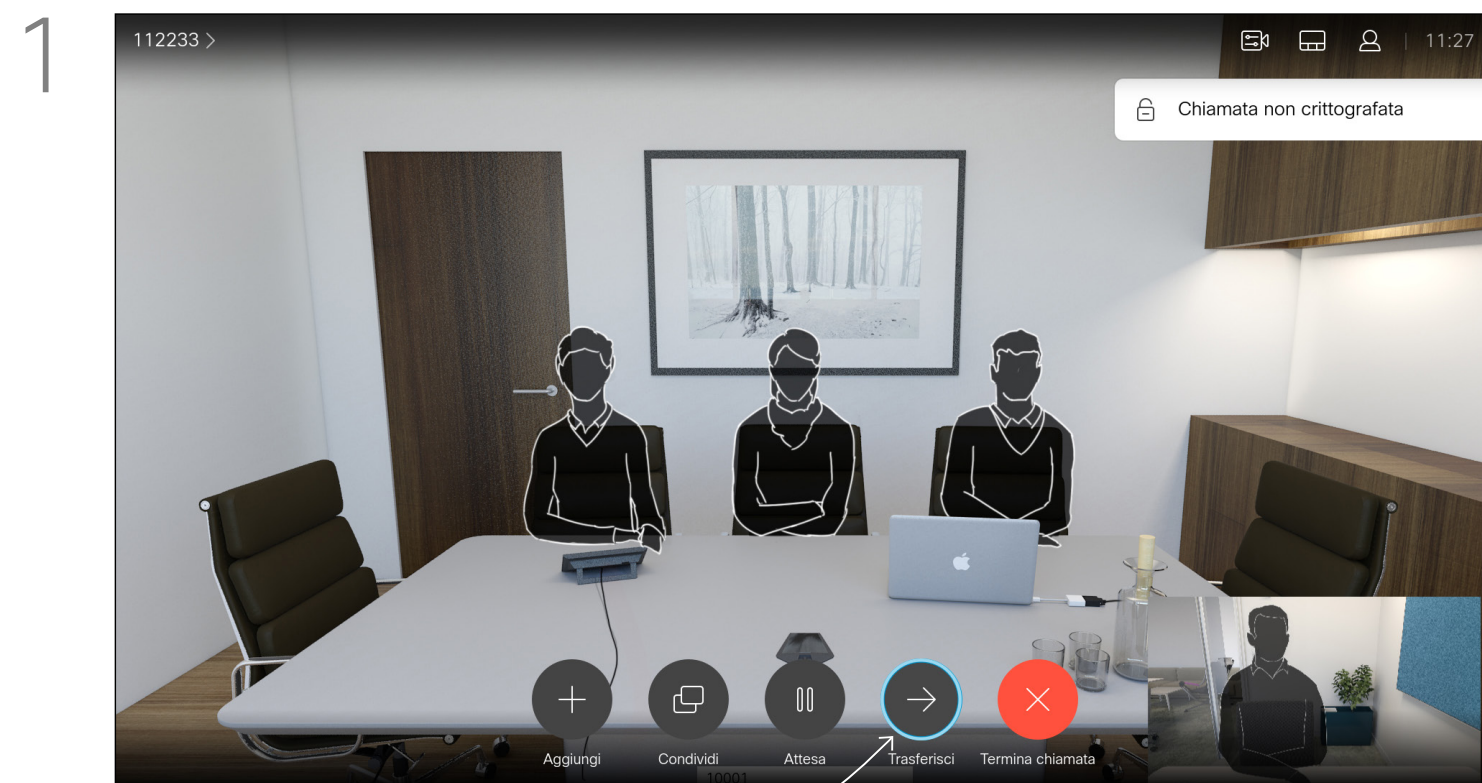

Selezionare il pulsante **Trasferisci** e premere **OK** sul telecomando. La chiamata corrente viene messa in attesa.

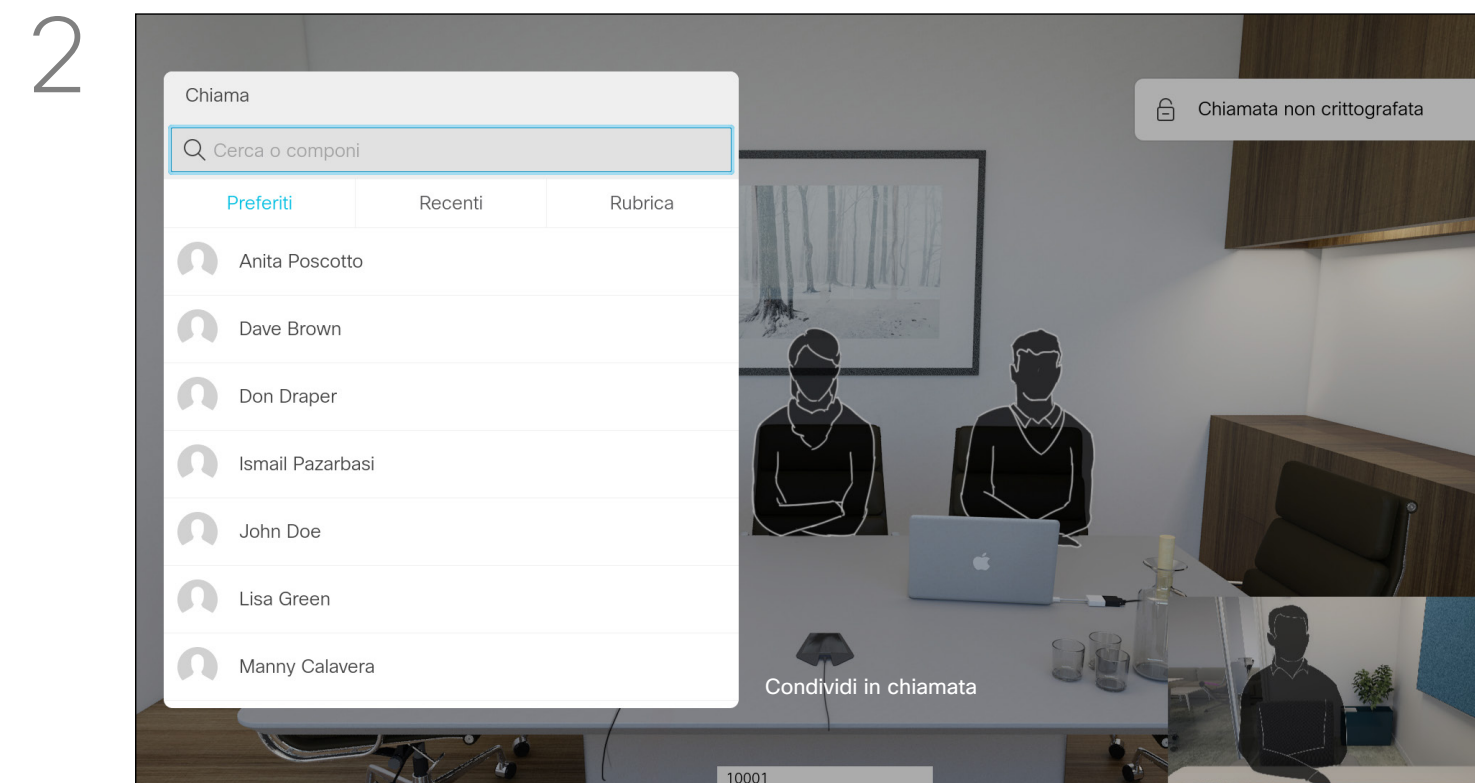

Cercare l'utente da chiamare come di consueto.

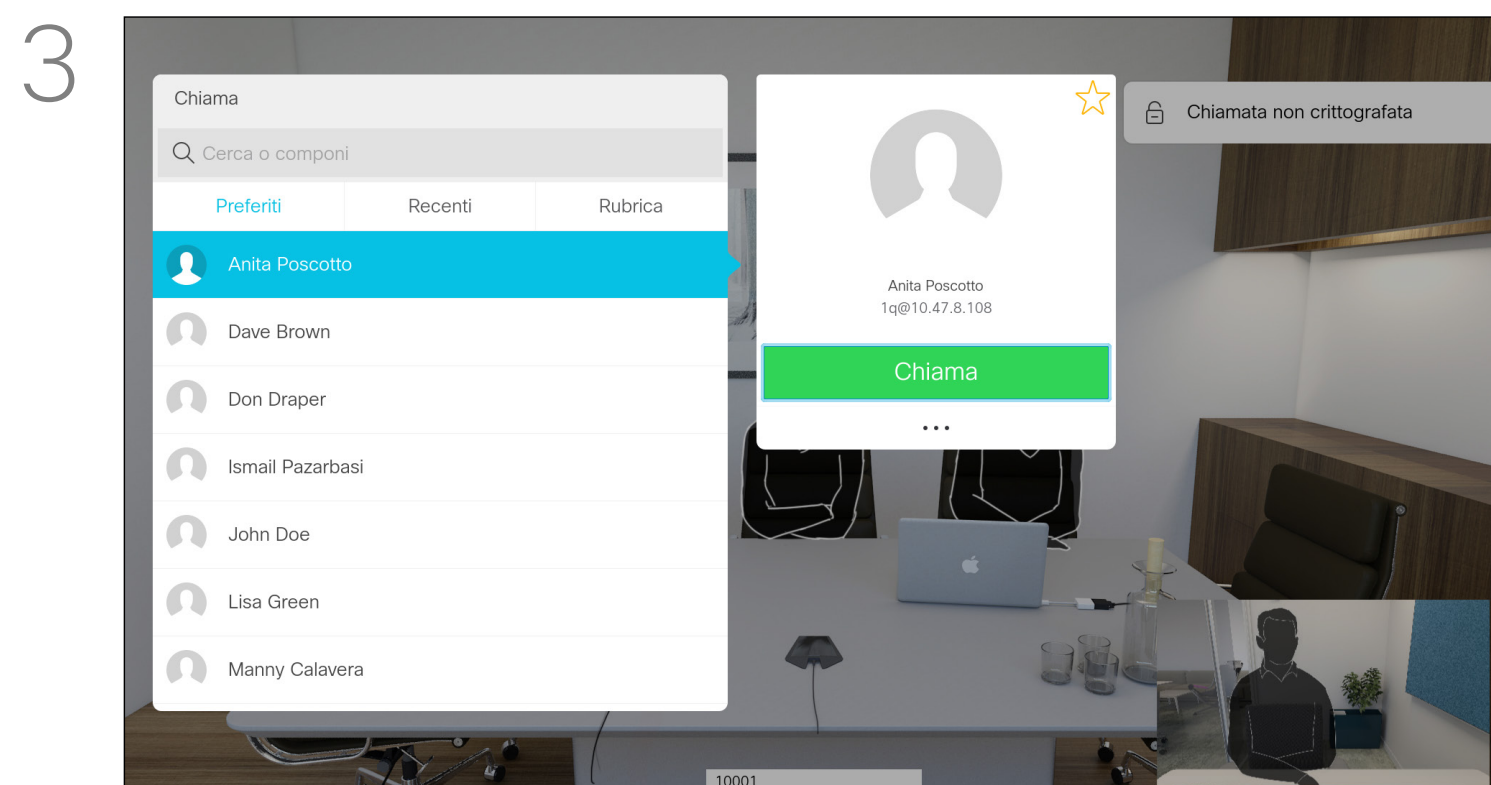

Selezionare il pulsante verde **Chiama** e premere **OK** o utilizzare il pulsante verde **Chiama** sul telecomando.

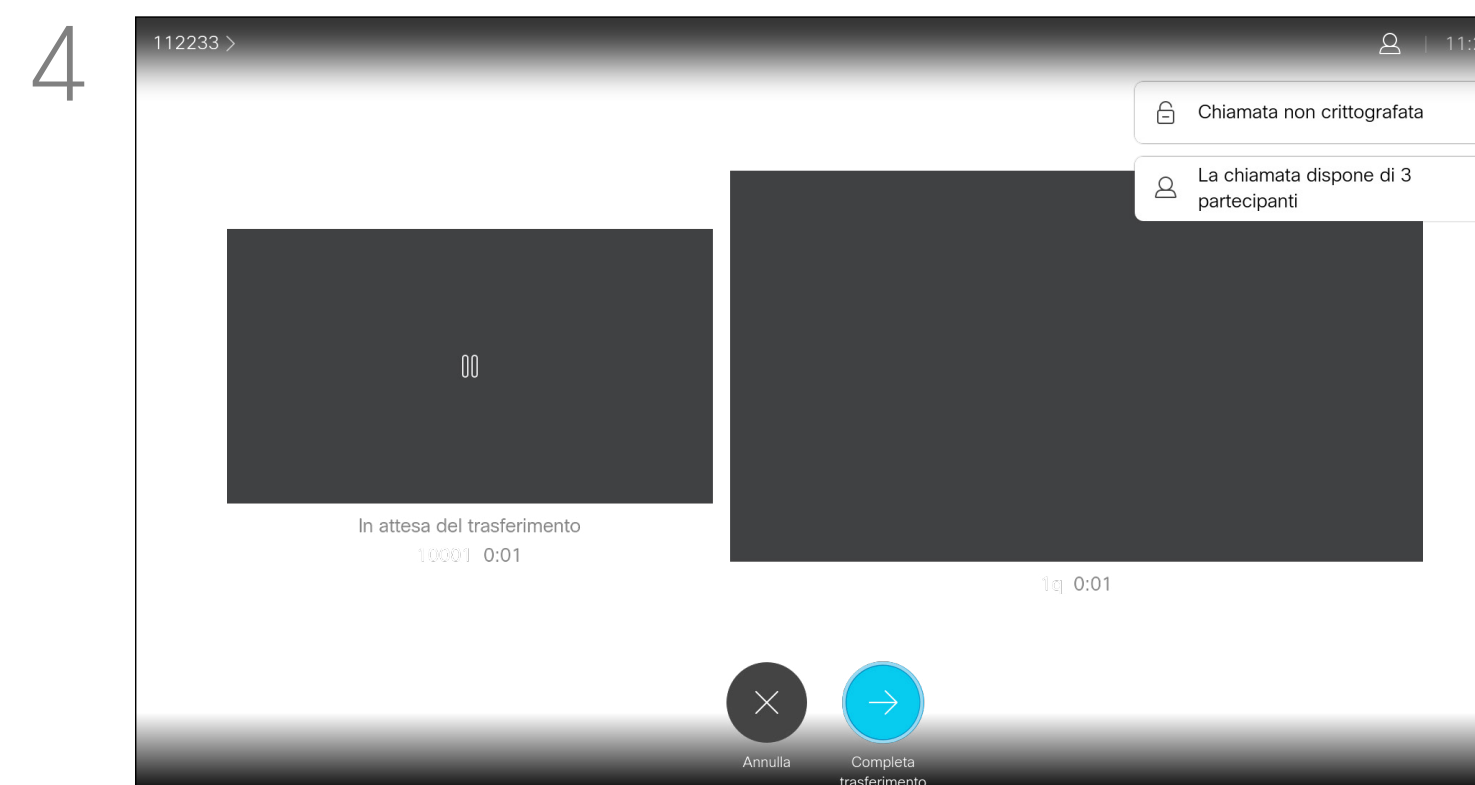

Parlare con il destinatario per confermare che il trasferimento è OK. Il destinatario del trasferimento è ancora in attesa. Selezionare **Completa trasferimento** e premere **OK** sul telecomando.

Modifica al layout dello schermo

Informazioni sul layout

1

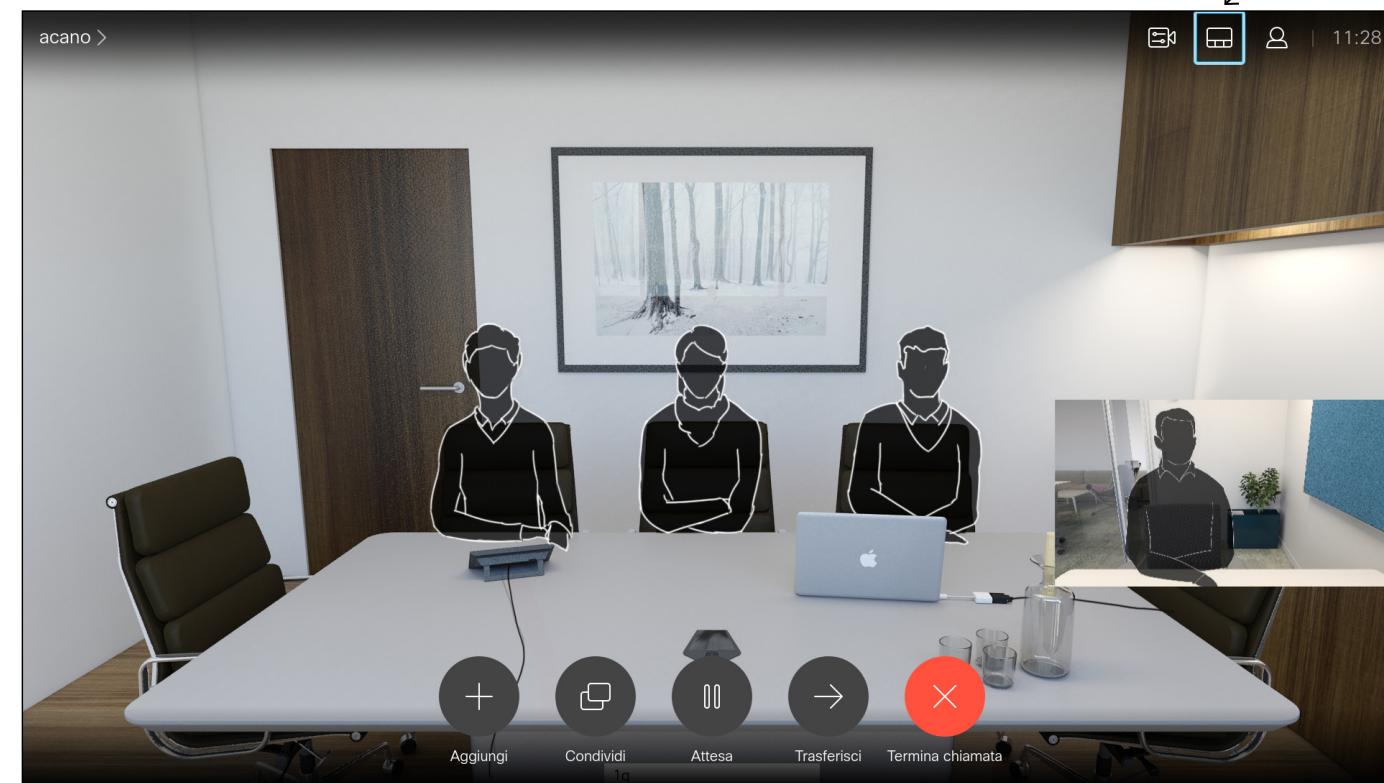

Individuare **Layout** nell'angolo in alto a destra e premere **OK** sul telecomando. L'icona viene visualizzata solo quando utilizzabile.

2

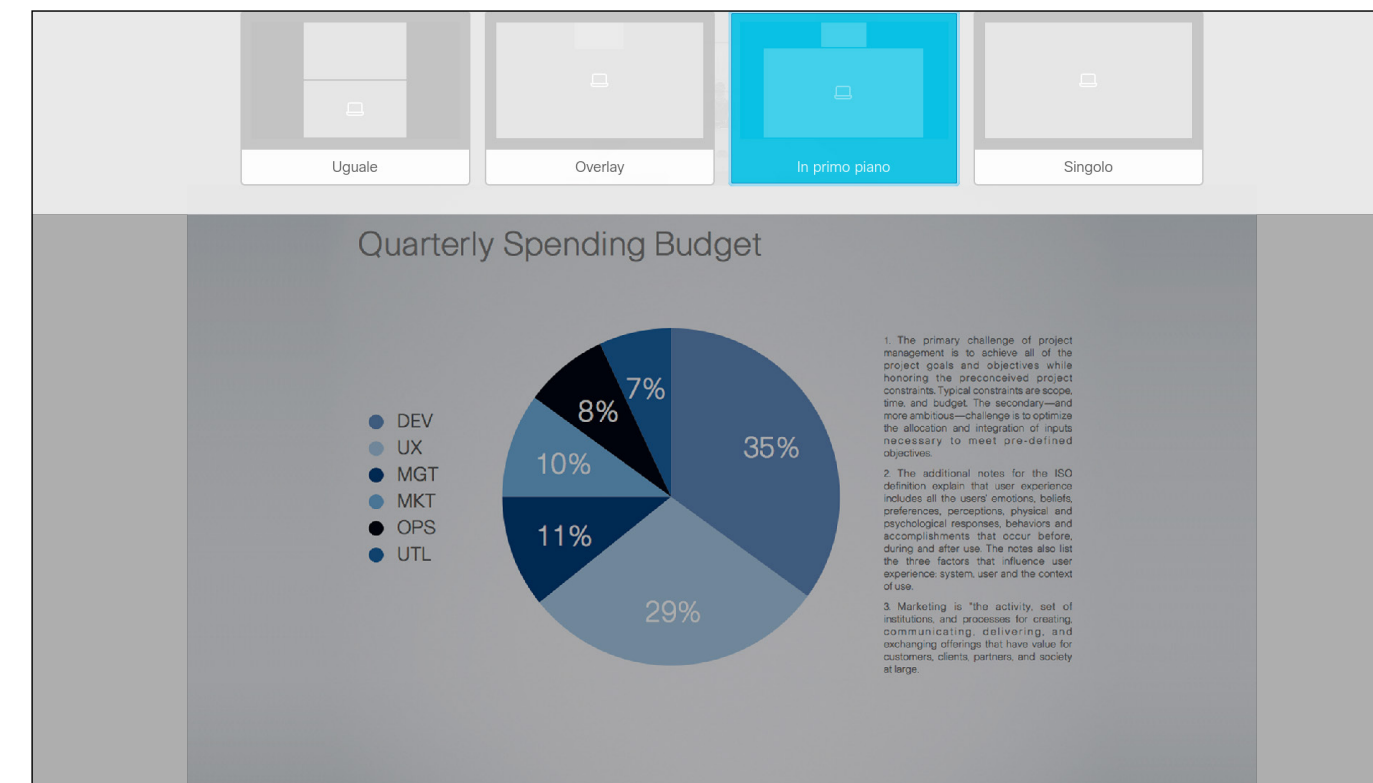

Utilizzare i tasti **corsore** per selezionare il nuovo layout da utilizzare, quindi premere **OK**.

Ogni volta che condividano contenuti o si esegua una videoconferenza, è possibile modificare il layout del video visualizzato sullo schermo.

Il sistema non è in grado di avviare le videoconferenze se l'organizzazione non dispone di un'infrastruttura adeguata. In caso di dubbio, consultare il team di supporto video.

Tuttavia, è possibile ricevere inviti da altri a una videoconferenza. Sarà allora possibile modificare il layout di schermo.

Tenere presente che le opzioni di modifica del layout offerte dal sistema dipendono dal contesto e dal numero di partecipanti.

Le eventuali modifiche apportate non vengono applicate agli altri utenti.

Attivazione della funzione Non disturbare

Informazioni sulla funzione Non disturbare.

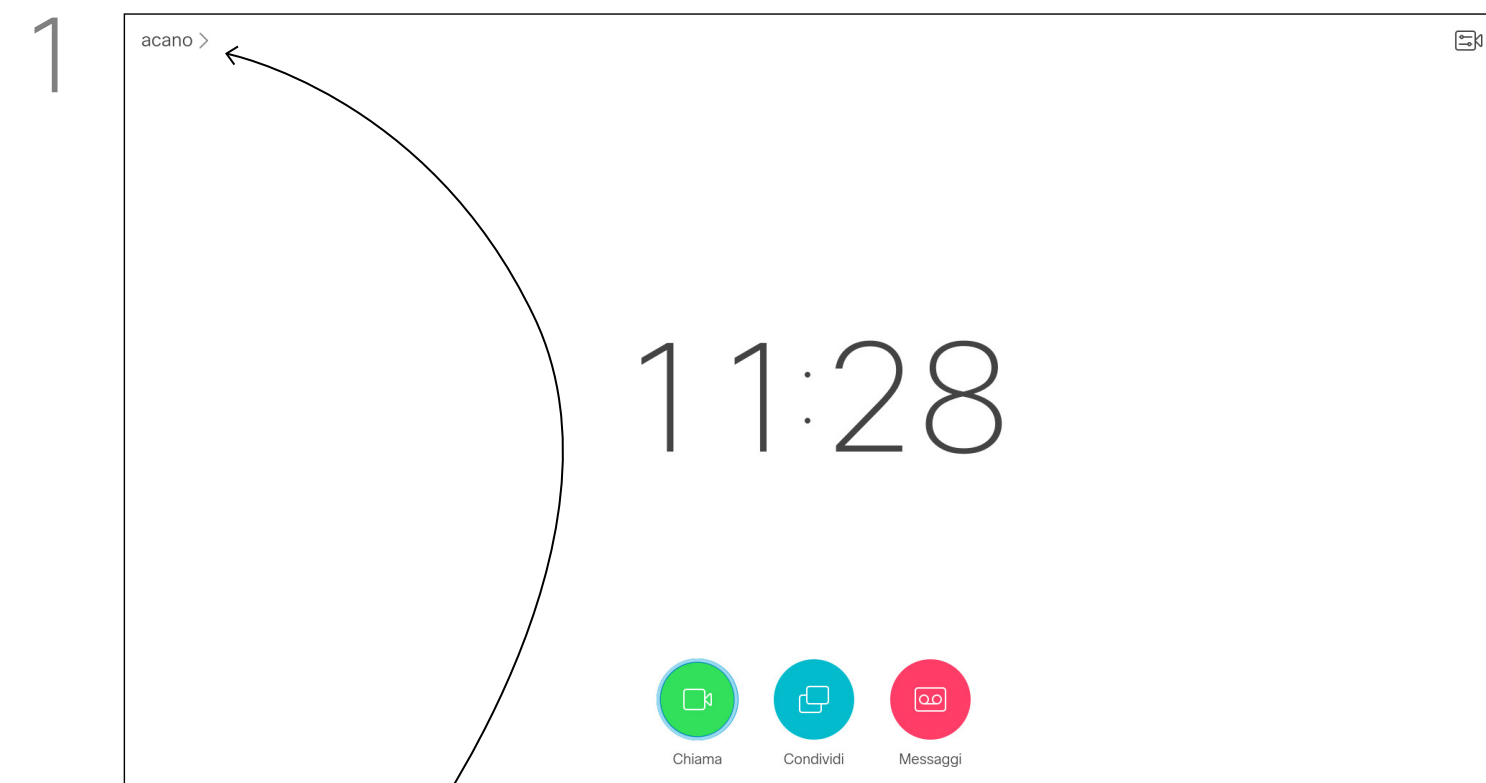

1 Nella *schermata iniziale*, utilizzare i tasti **cursore** del telecomando per selezionare l'icona **Altro** nell'angolo in alto a sinistra dello schermo.

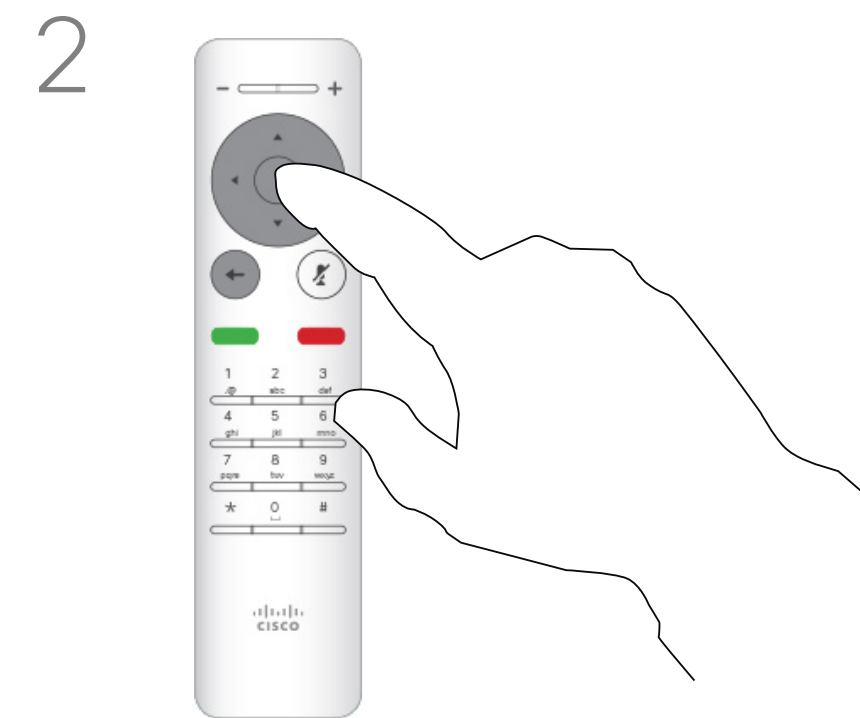

2 Premere **OK** sul telecomando.

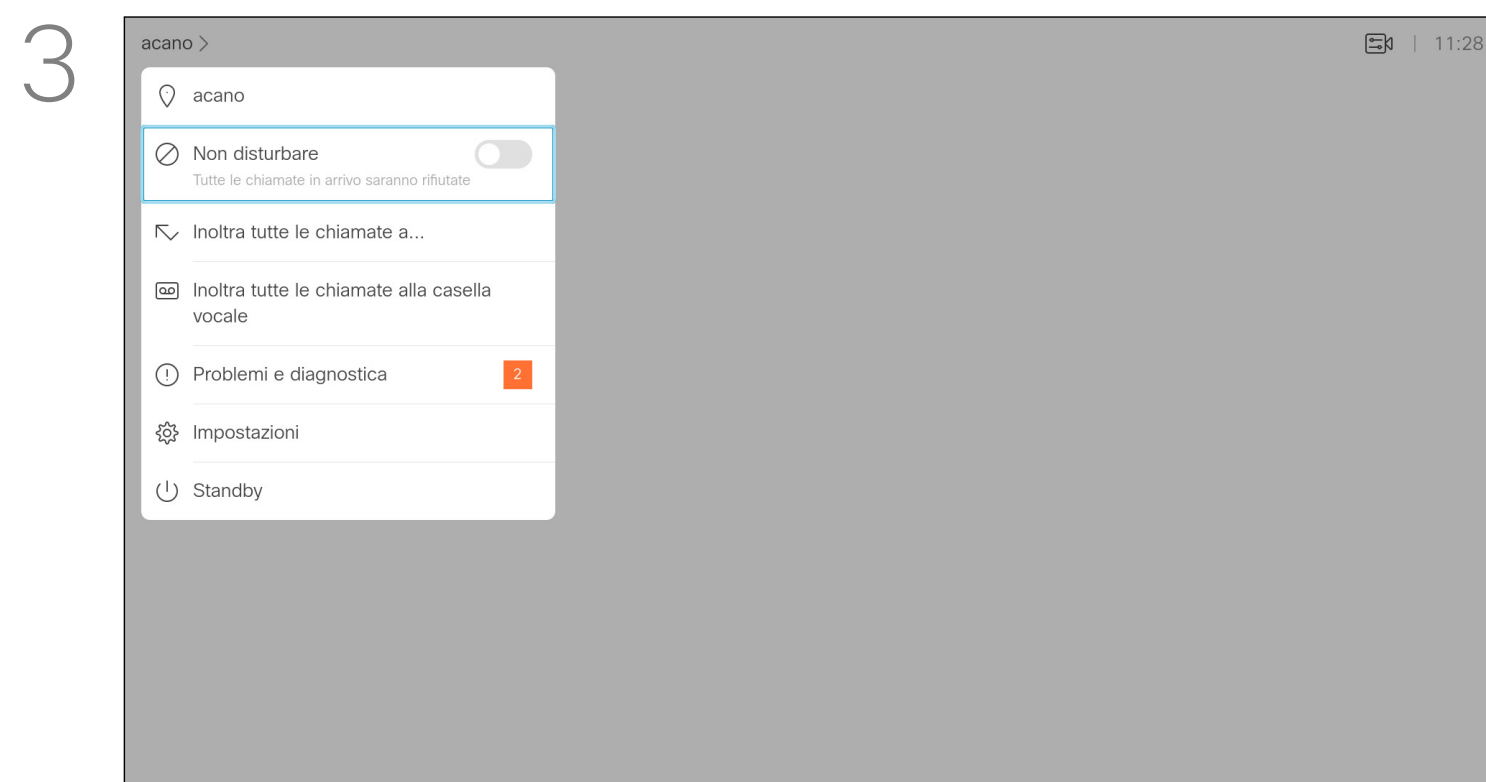

3 Utilizzare i tasti **cursore** sul telecomando per selezionare la funzione *Non disturbare* e utilizzare il pulsante **OK** sul telecomando per attivarla o disattivarla.

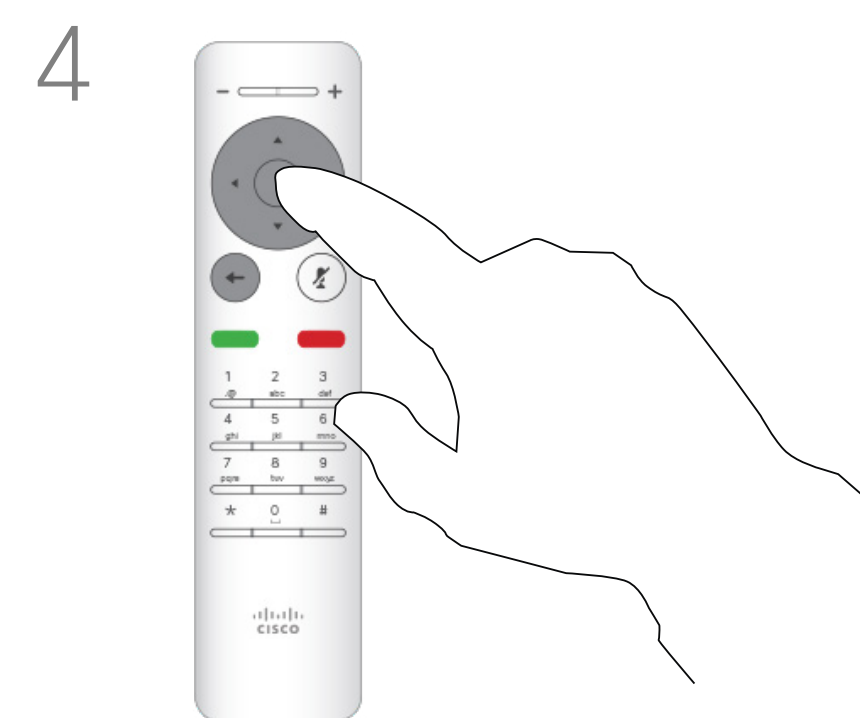

4 Premere il tasto **OK** sul telecomando per uscire dal menu e applicare le modifiche.

È possibile impostare il sistema su Non disturbare per le chiamate in arrivo.

Quando è selezionata l'opzione Non disturbare, le suonerie vengono disattivate ed eventuali chiamate ricevute verranno visualizzate come chiamate non risposte. È tuttavia possibile effettuare chiamate.

Come impostazione predefinita, l'opzione Non disturbare ha un timeout di 60 minuti (al termine del quale il sistema torna al funzionamento normale), ma il team di supporto video potrebbe aver modificato questa impostazione.

Attivazione dello Standby

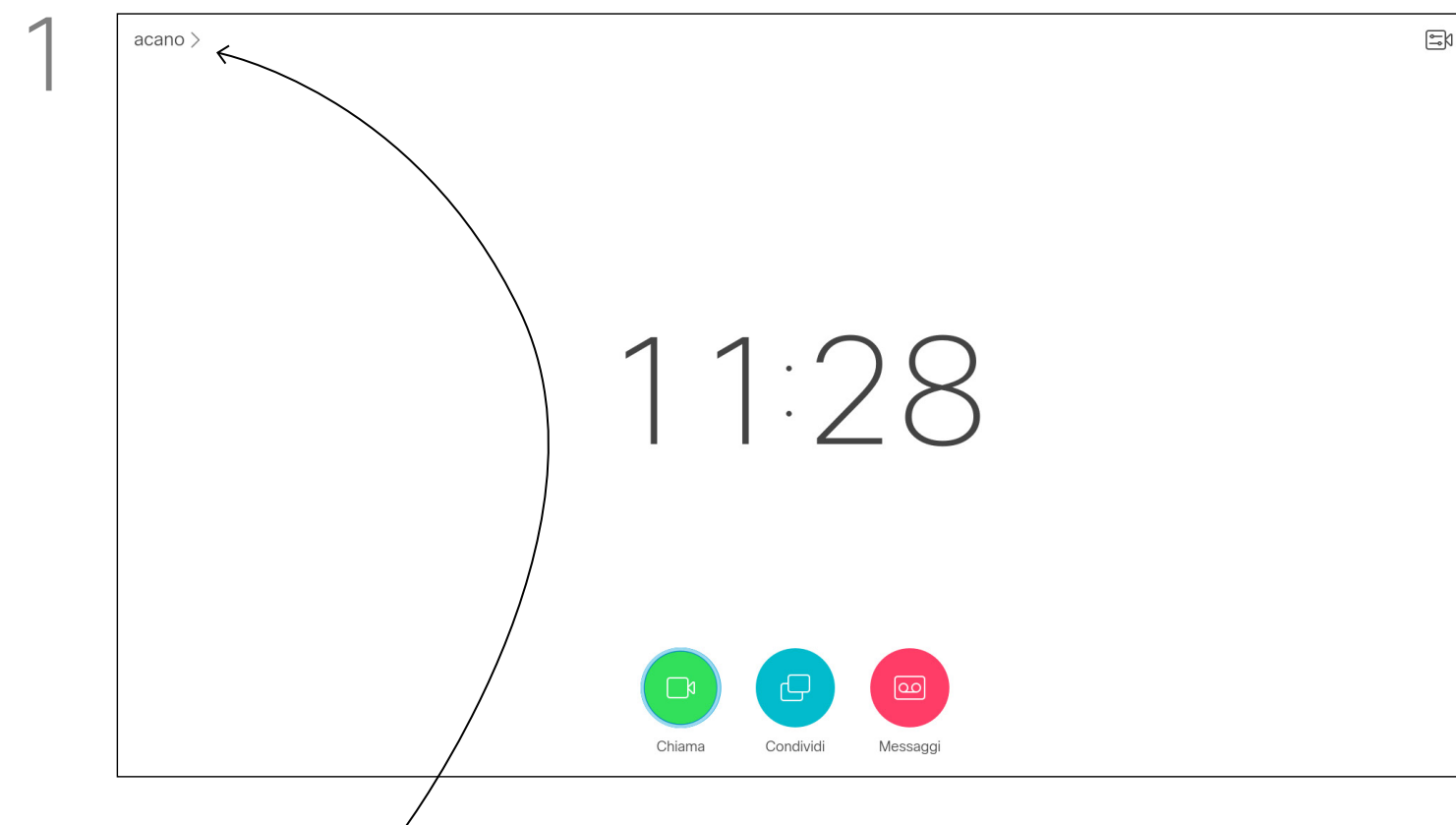

1 Nella *schermata iniziale*, utilizzare i tasti **corsore** del telecomando per selezionare l'icona **Altro** nell'angolo in alto a sinistra dello schermo.

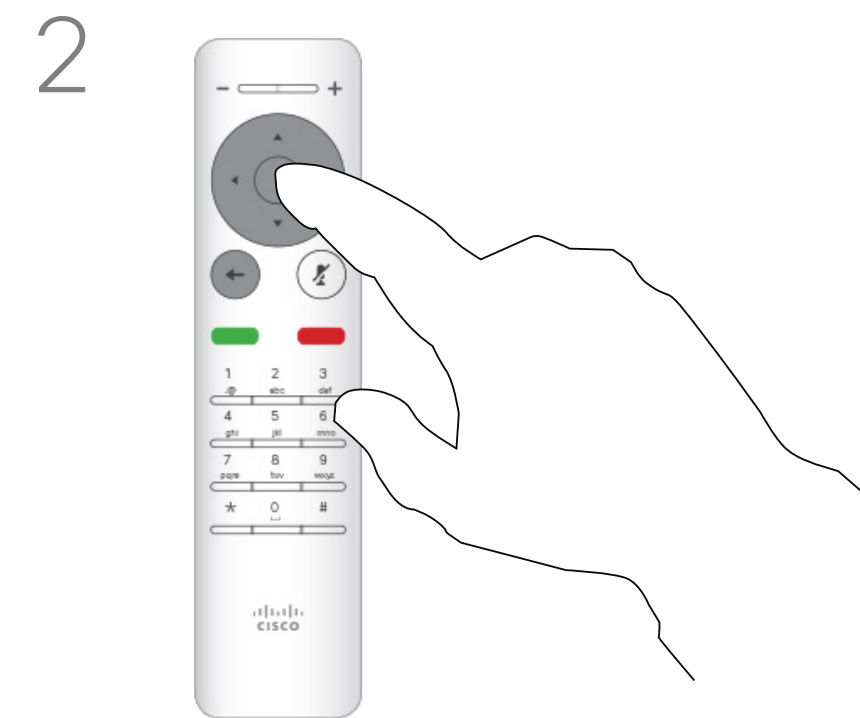

2 Premere **OK** sul telecomando.

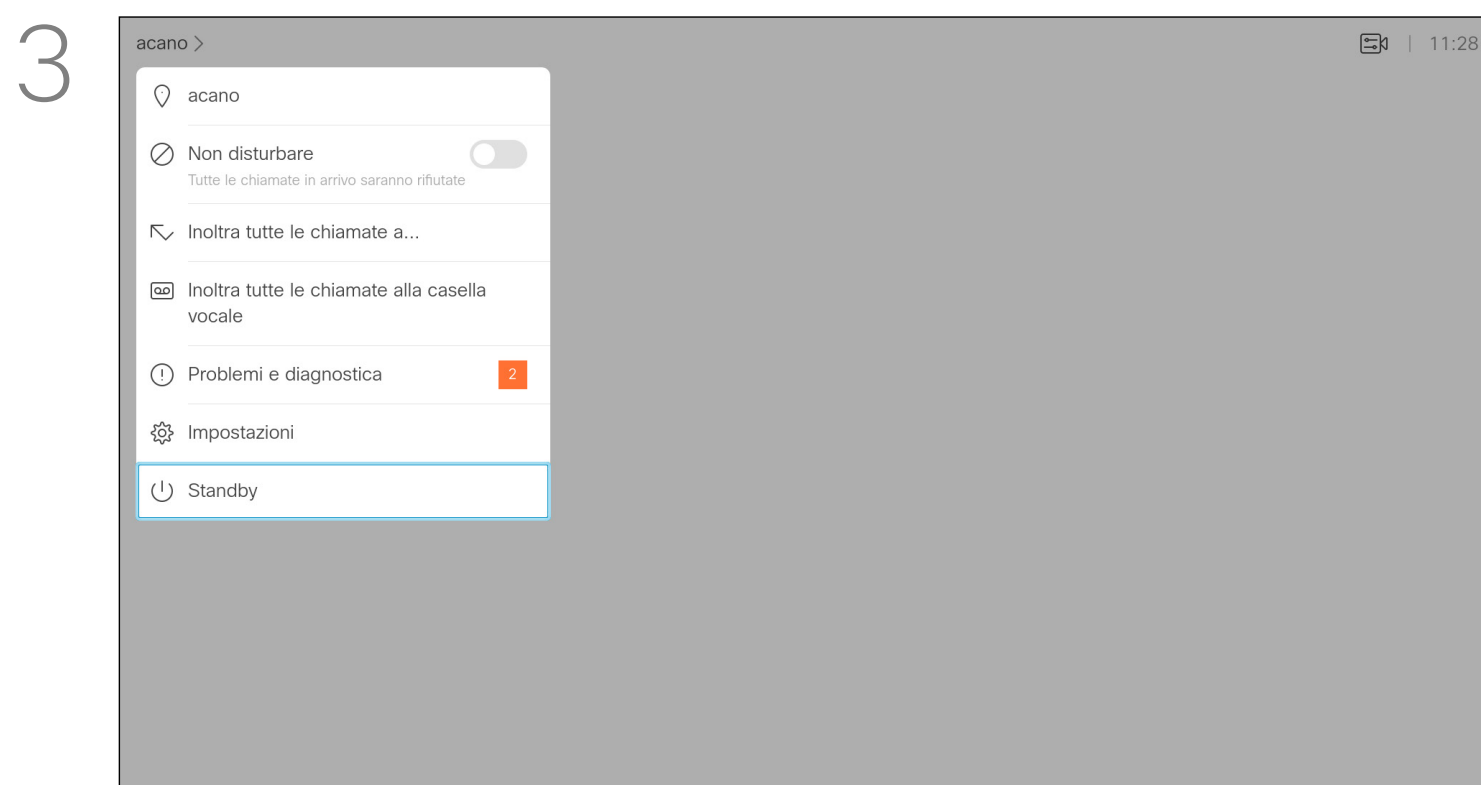

3 Utilizzare i tasti **corsore** tasti per selezionare *Standby*.

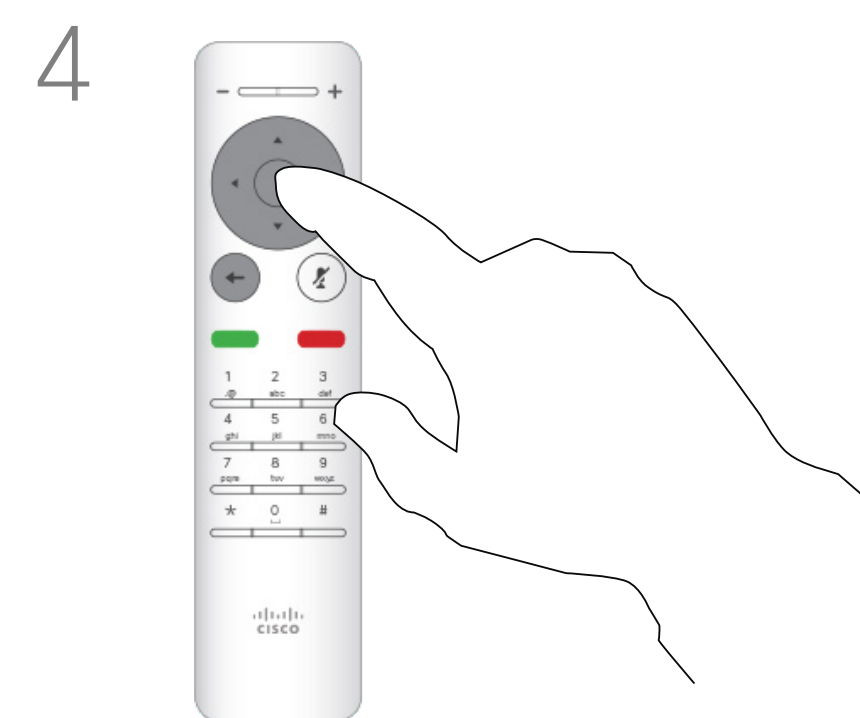

4 Premere il tasto **OK** sul telecomando per uscire dal menu e applicare le modifiche.

È possibile impostare il sistema su Standby per risparmiare energia. È sempre possibile ricevere normalmente le chiamate.

Deviazione di tutte le chiamate

Informazioni sull'inoltro

Il team di supporto video potrebbe aver attivato l'opzione di inoltro di tutte le chiamate ricevute. Successivamente è possibile scegliere tra casella vocale e un destinatario scelto dall'utente. Se si tocca **Inoltra tutte le chiamate**, viene visualizzato il menu **Chiama** dove è possibile specificare chi deve ricevere le chiamate.

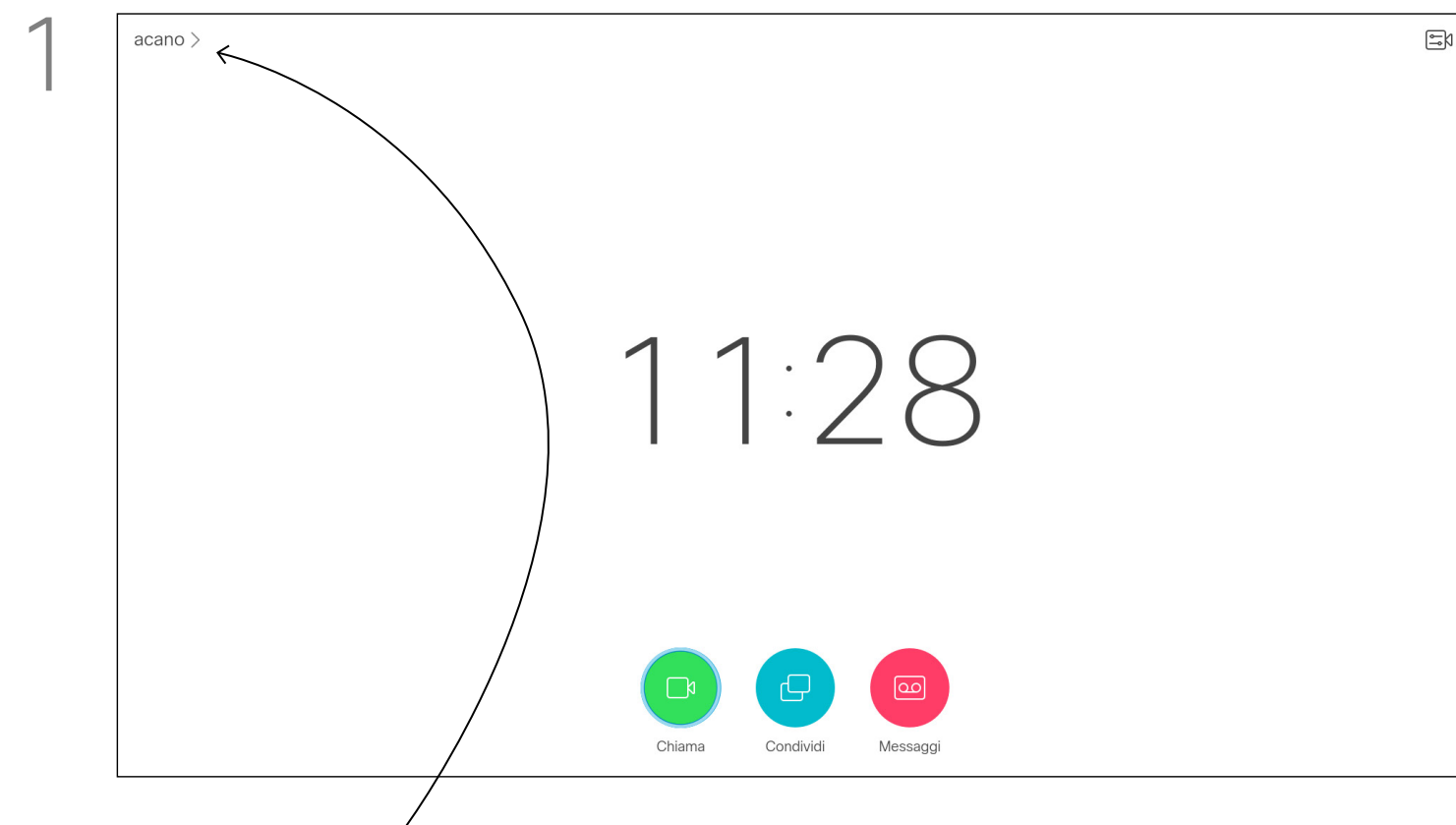

Nella *schermata iniziale*, utilizzare i tasti **cursore** del telecomando per selezionare l'icona **Altro** nell'angolo in alto a sinistra dello schermo.

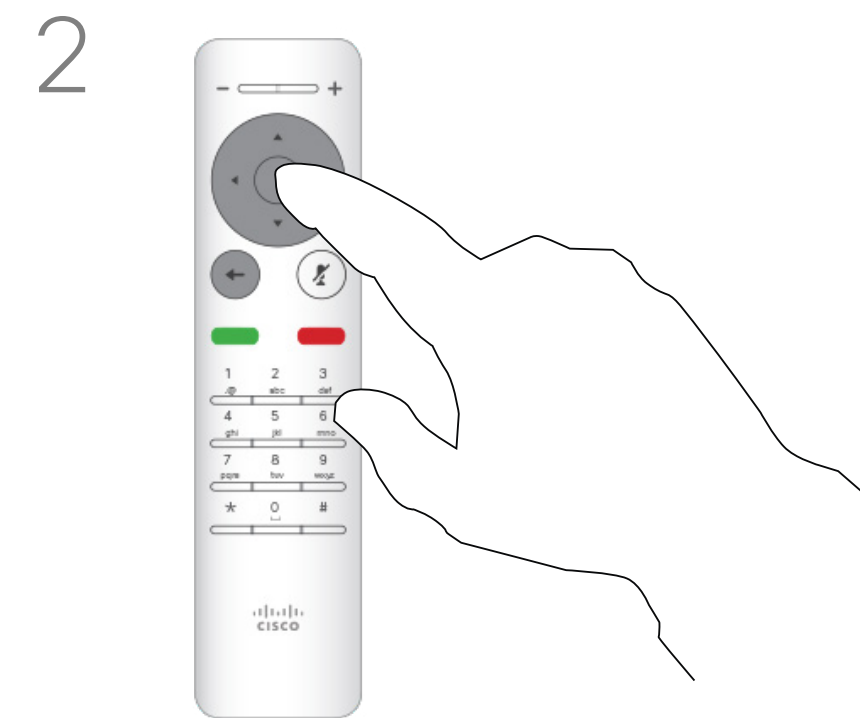

Premere **OK** sul telecomando.

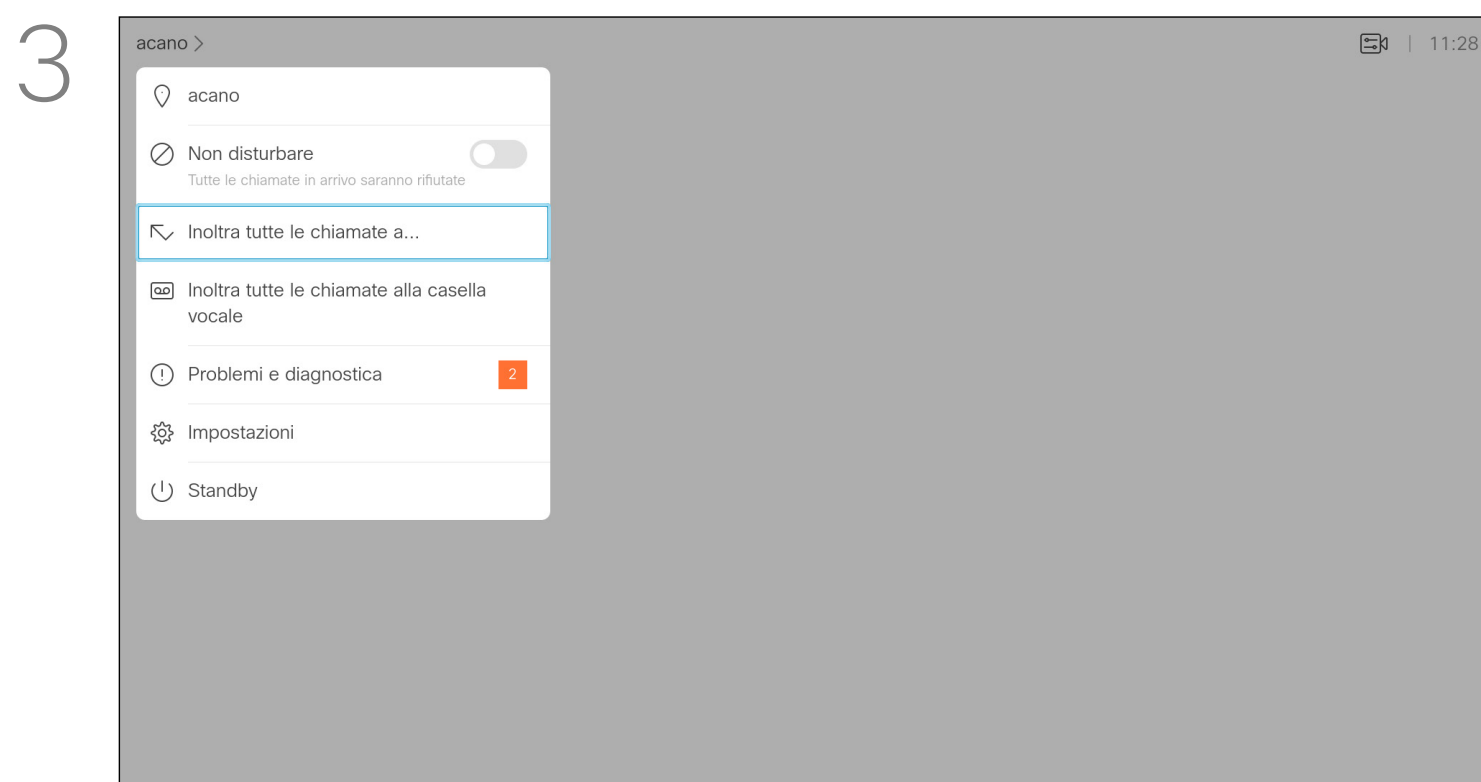

Utilizzare i tasti **cursore** per selezionare *Inoltra tutte le chiamate a...* . Se si desidera inoltrare tutte le chiamate alla casella vocale, selezionare *Inoltra tutte le chiamate alla casella vocale* e premere **OK**.

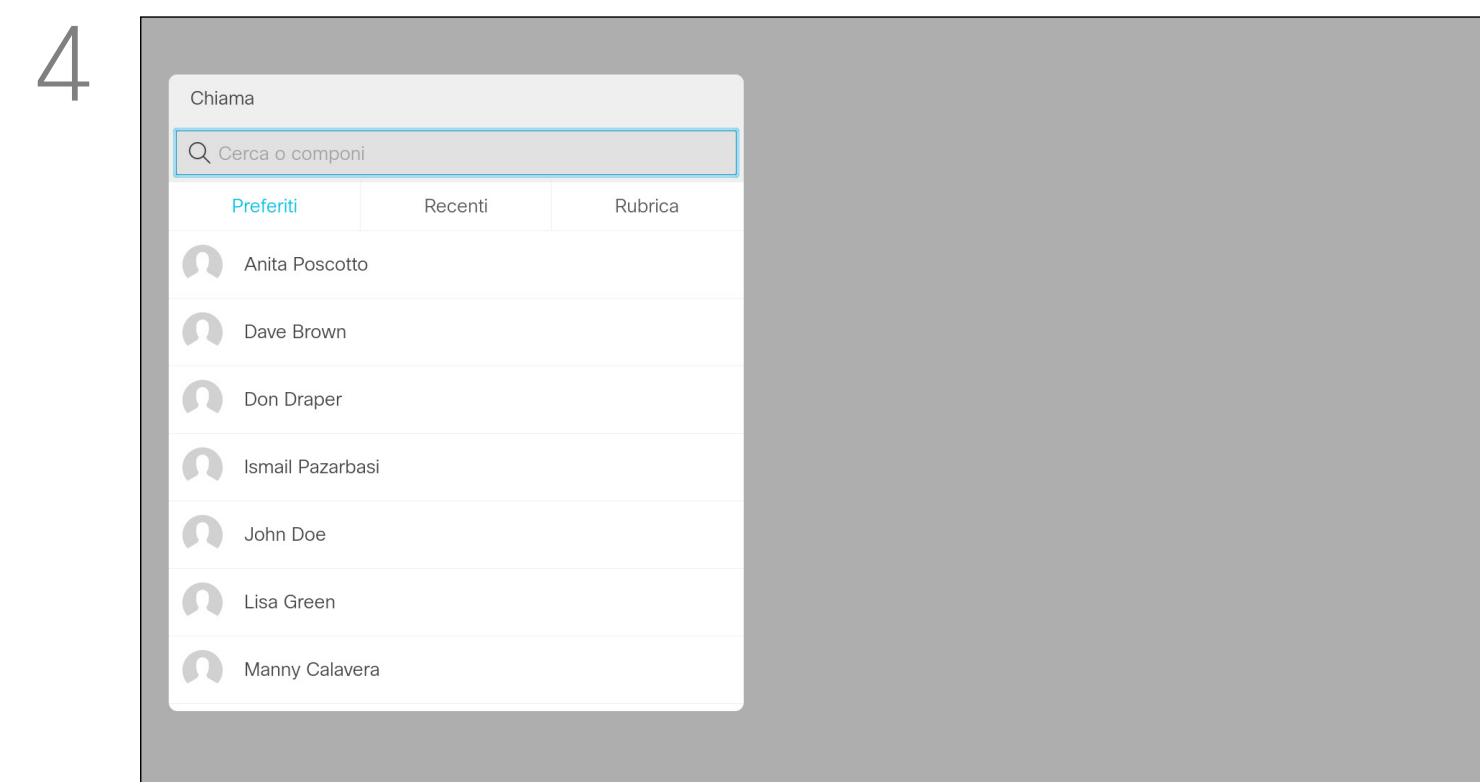

Se si seleziona *Inoltra tutte le chiamate...*, si accede al menu *Chiama*. Selezionare chi deve ricevere le chiamate come se si dovesse chiamarlo.

Prossimità intelligente

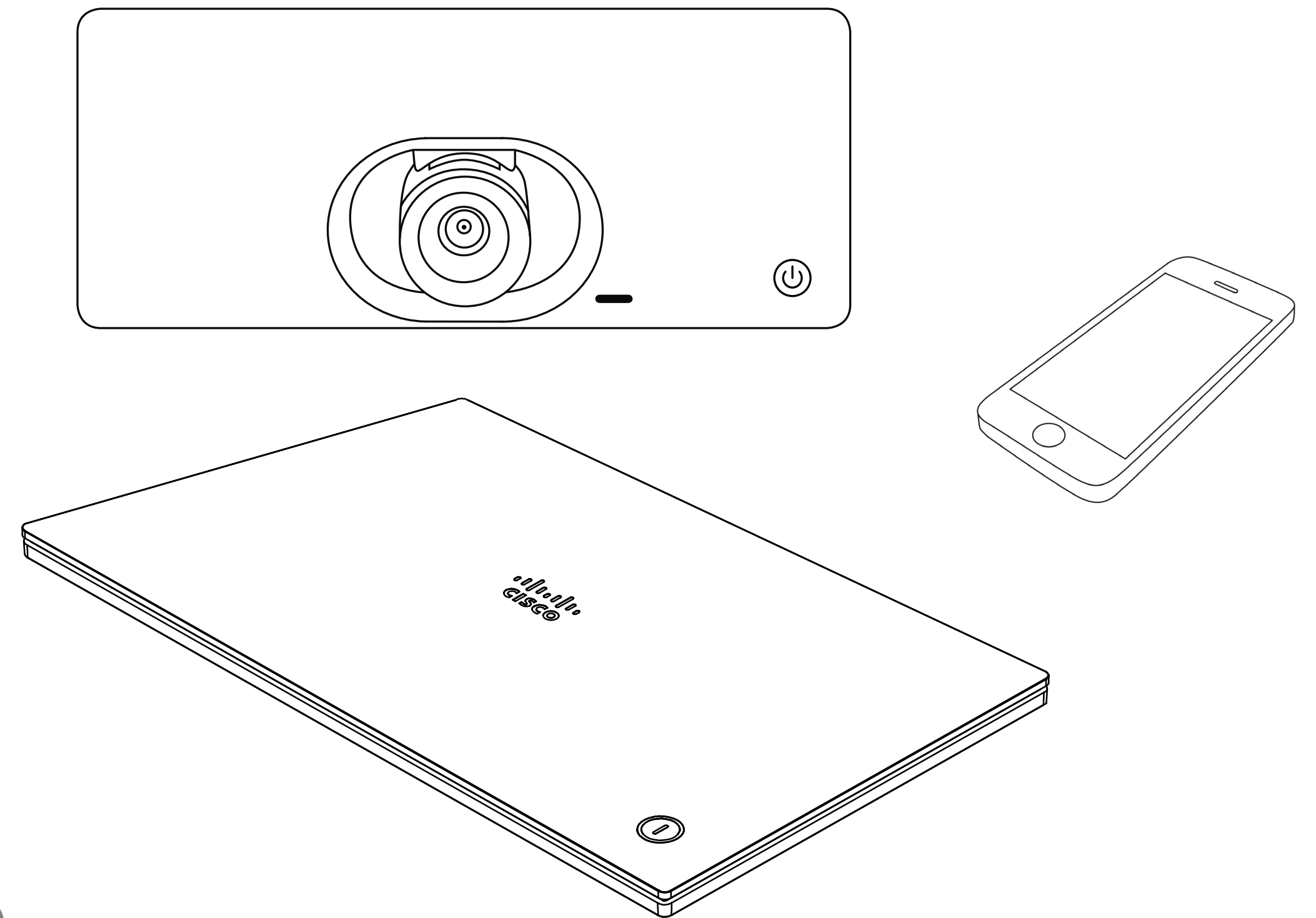

Prossimità intelligente
Prossimità intelligente



Informazioni sulla
prossimità

La funzionalità Prossimità intelligente consente di condividere i contenuti di un sistema video in modalità wireless sul proprio dispositivo (smartphone, iPad, tablet Android, PC o Mac).

È inoltre possibile utilizzare il proprio dispositivo (solo smartphone e tablet) per controllare le chiamate sul sistema video.

Osservare quanto segue:

È necessario scaricare (gratuitamente) l'app Cisco Intelligent Proximity da App Store o Google Play.

Per gli utenti di Windows o OS X, visitare <https://proximity.cisco.com/>.

Il team di supporto video potrebbe non avere attivato le funzioni oppure potrebbe averle attivate tutte o solo una parte.

Per la connessione degli utenti con la Prossimità intelligente vengono utilizzati gli ultrasuoni. Non disattivare il microfono del computer, dello smartphone o del tablet.

Prossimità intelligente è stata ideata per non funzionare al di fuori della sala riunioni quando le porte vengono tenute chiuse. Per utilizzare questa funzionalità, è necessario essere in prossimità dell'endpoint video.

Per questioni di privacy, tenere sempre chiuse le porte per evitare che altri utenti nelle stanze adiacenti possano ascoltare le conversazioni in corso.

Condivisione di contenuti



Avvio e arresto della presentazione

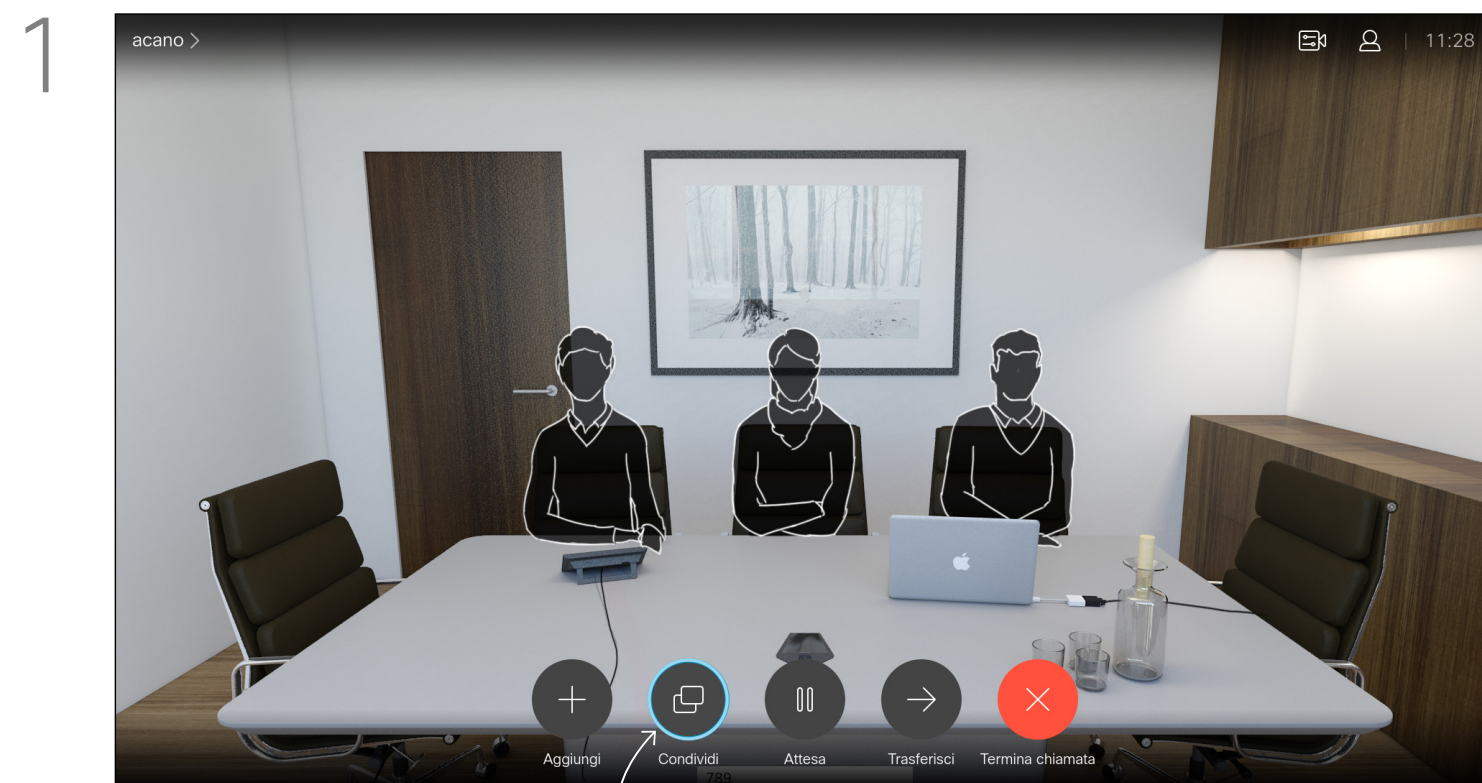

Assicurarsi che la sorgente della presentazione sia collegata e attivata. Potrebbe essere necessario selezionare **Condividi** e premere **OK** sul telecomando.

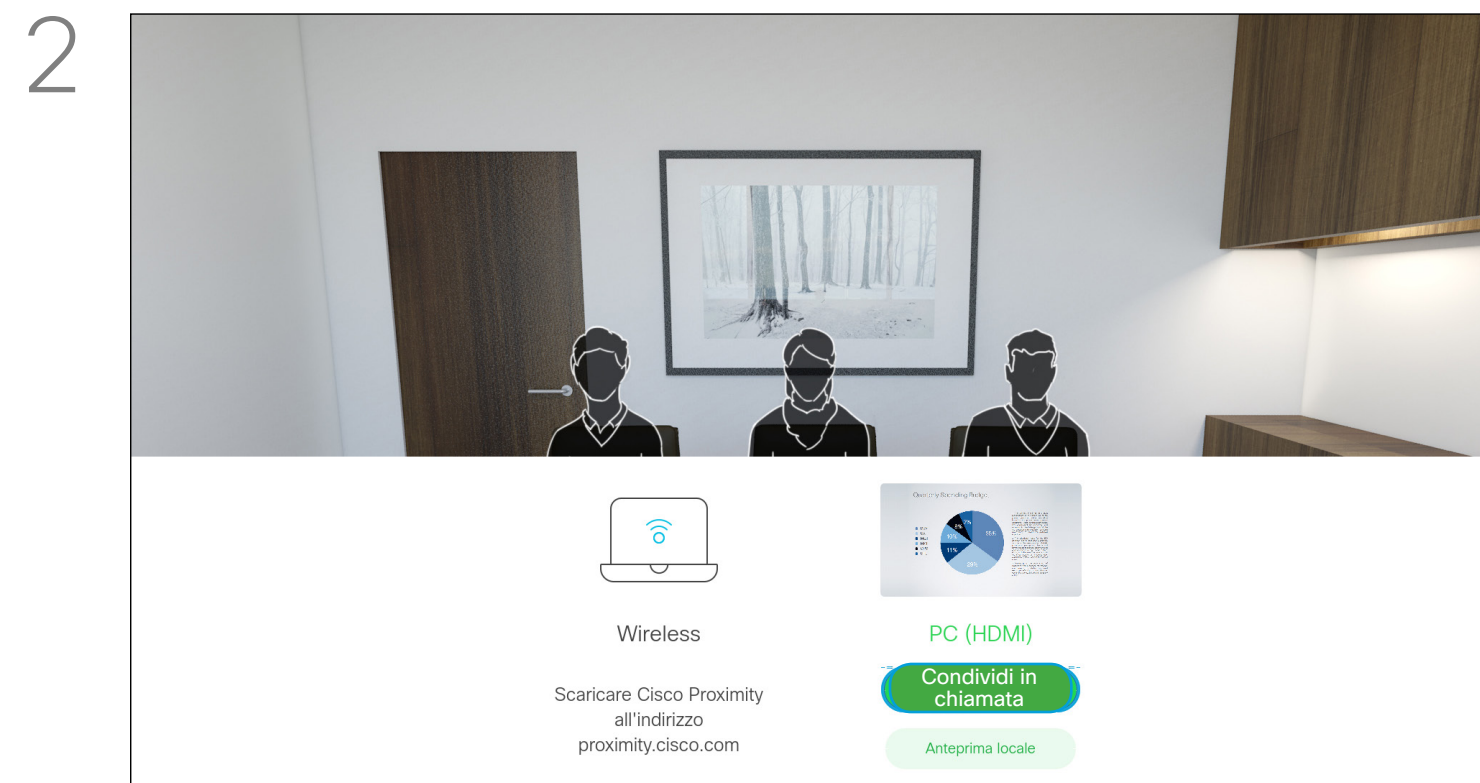

È possibile selezionare **Anteprima locale** per controllare il contenuto senza che venga condiviso con gli altri, prima di selezionare **Condividi in chiamata** e condividerlo con gli altri.

Utilizzare questa funzionalità per condividere il contenuto del proprio PC anche durante una chiamata. La procedura è la stessa, ma qui viene illustrata solo la modalità durante la chiamata.

Per condividere i contenuti con la utilizzando la funzionalità Prossimità, assicurarsi che sulla sorgente della presentazione sia installato e attivato Cisco Proximity. L'abbinamento potrebbe richiedere alcuni istanti. Seguire le istruzioni visualizzate sullo schermo.

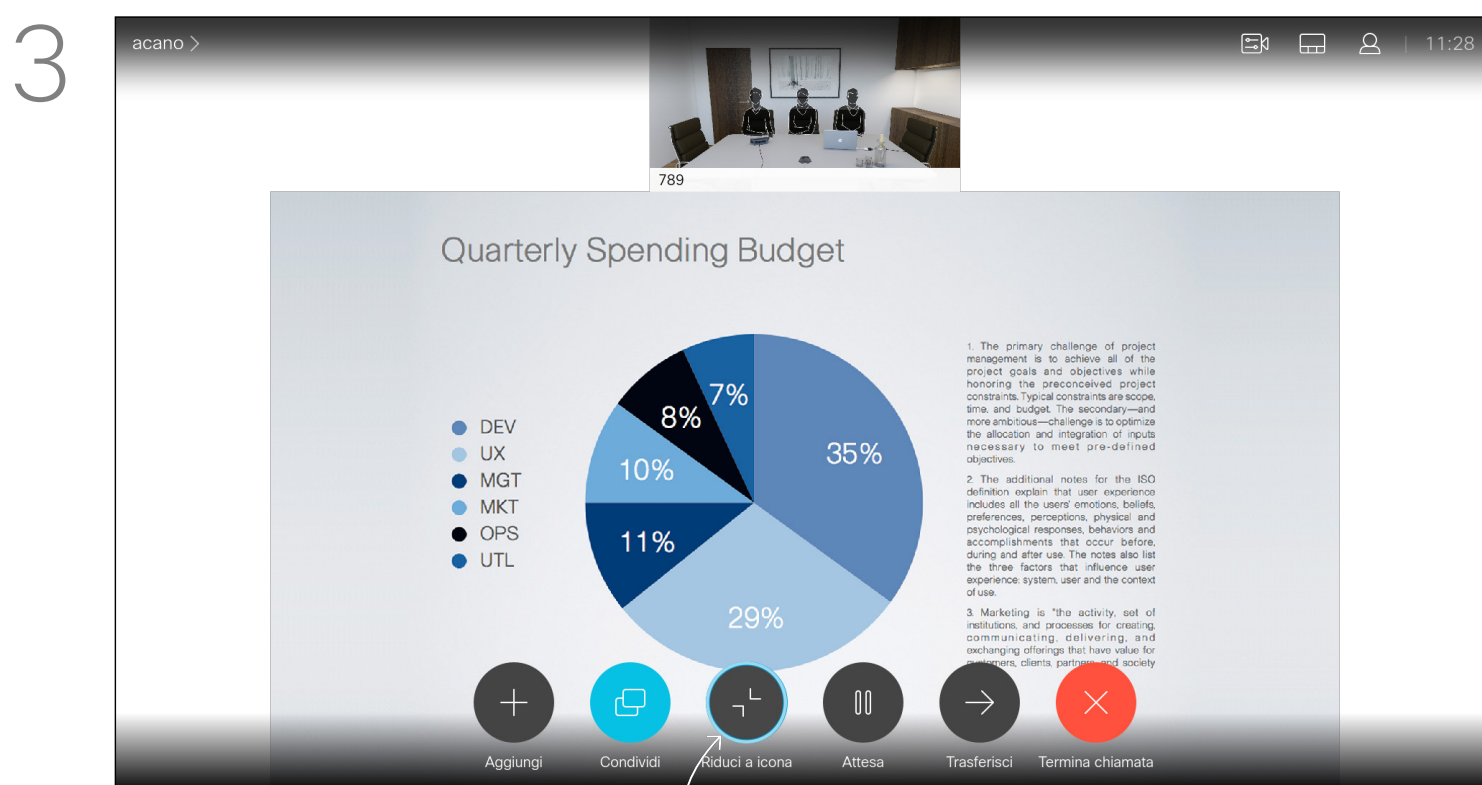

Per controllare le dimensioni dell'immagine condivisa, utilizzare il pulsante **Riduci/Ingrandisci**. Selezionarlo e premere **OK** sul telecomando, se necessario.

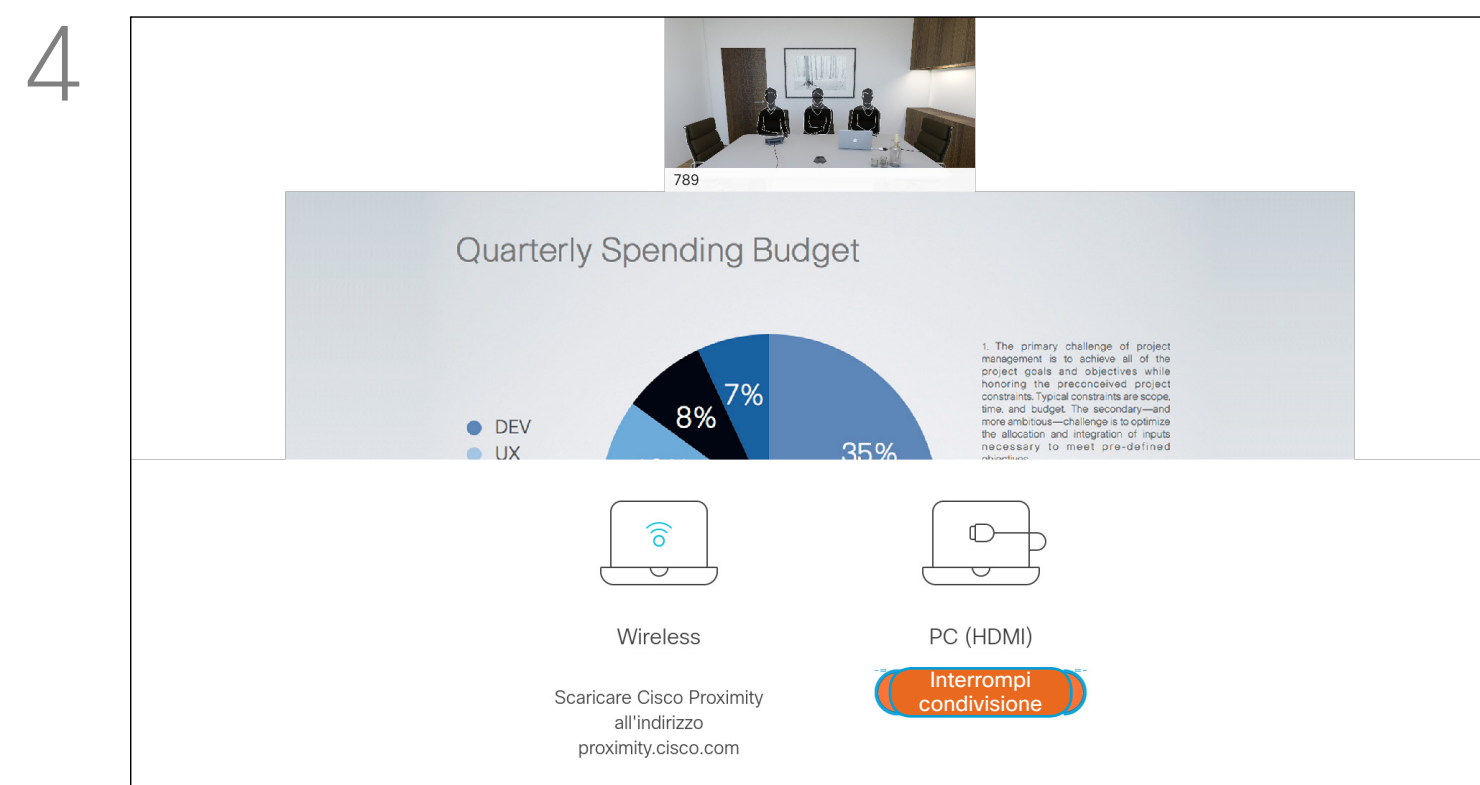

Per interrompere la condivisione dei contenuti, selezionare **Interrompi condivisione** nella parte inferiore dello schermo (numero 1 da sinistra) e premere **OK** sul telecomando.

Modifica del layout della presentazione durante una chiamata

1

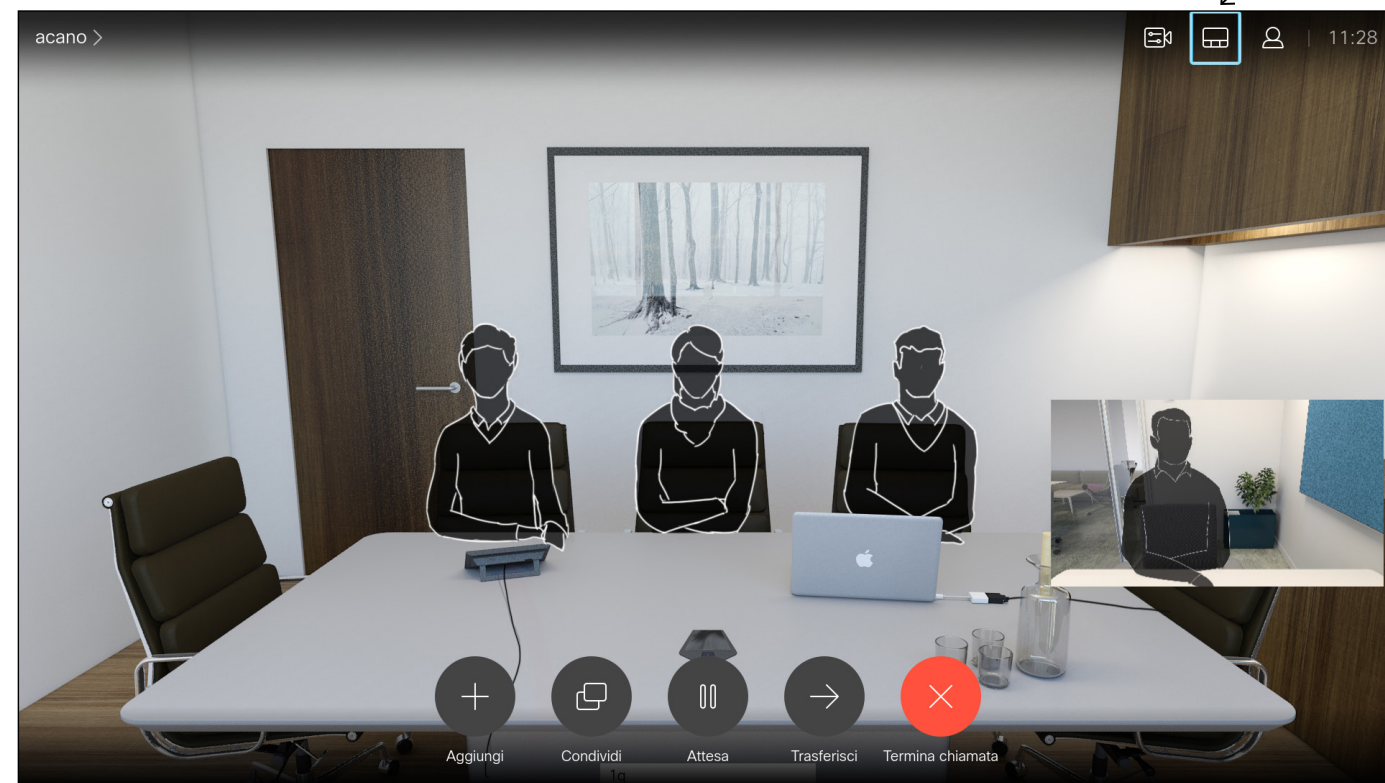

Individuare **Layout** nell'angolo in alto a destra e premere **OK** sul telecomando. L'icona viene visualizzata solo quando utilizzabile.

2

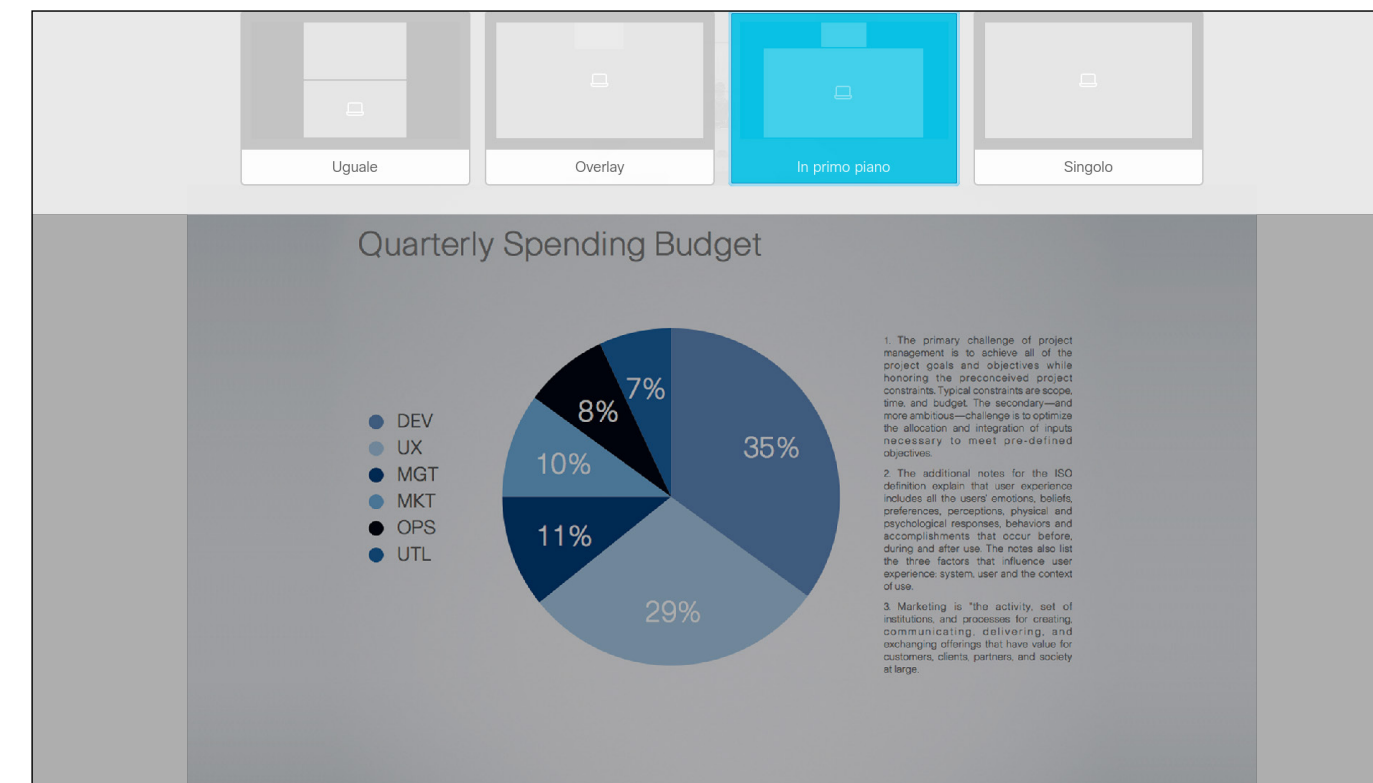

Utilizzare i tasti **corsore** per selezionare il nuovo layout da utilizzare, quindi premere **OK**.

Durante le presentazioni, è possibile cambiare il layout dello schermo. Le tipiche opzioni disponibili sono con o senza il presentatore e con visualizzazione del presentatore come immagine PiP (Picture in Picture) o PoP (Picture outside Picture).

Le opzioni di layout disponibili nel sistema possono differire da quelle illustrate qui, ma i layout mostrati sono quelli tra cui è possibile scegliere.

Riunioni pianificate

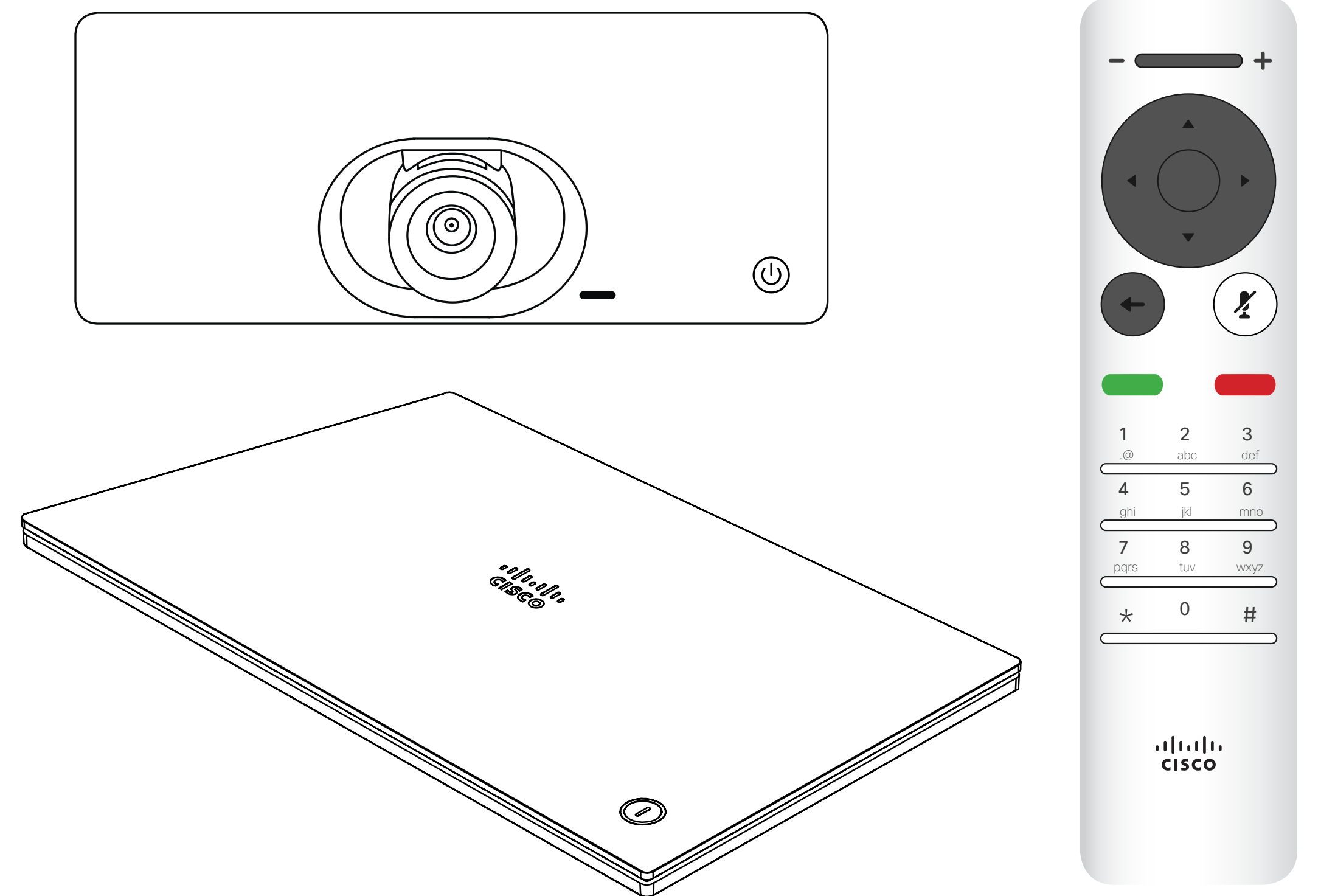

Partecipazione a una riunione pianificata

Per partecipare a una riunione, selezionare il pulsante verde **Partecipa**. Quindi, fare clic su **OK** sul telecomando.

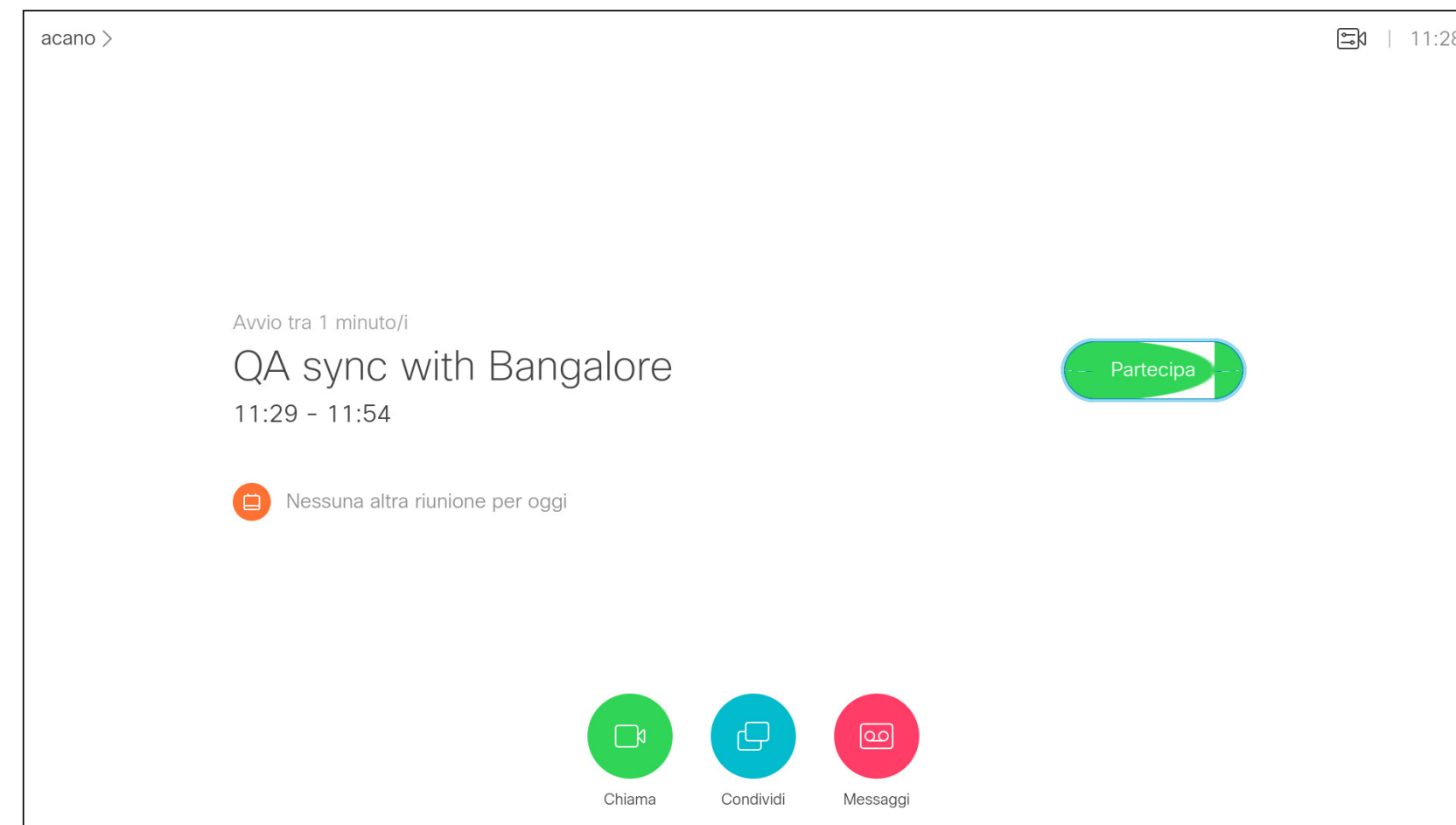

Partecipazione a una riunione



Il sistema video può essere collegato a un sistema di gestione in grado di pianificare riunioni video. Qualsiasi riunione pianificata verrà visualizzata come mostrato a sinistra.

Toccare **Partecipa** per partecipare alla riunione.

Se la riunione è già iniziata, sarà ancora possibile parteciparvi.

Potrebbe essere disponibile un pulsante **Posponi**. Toccare questo pulsante per rimandare la proposta di partecipazione di altri 5 minuti.

Contatti

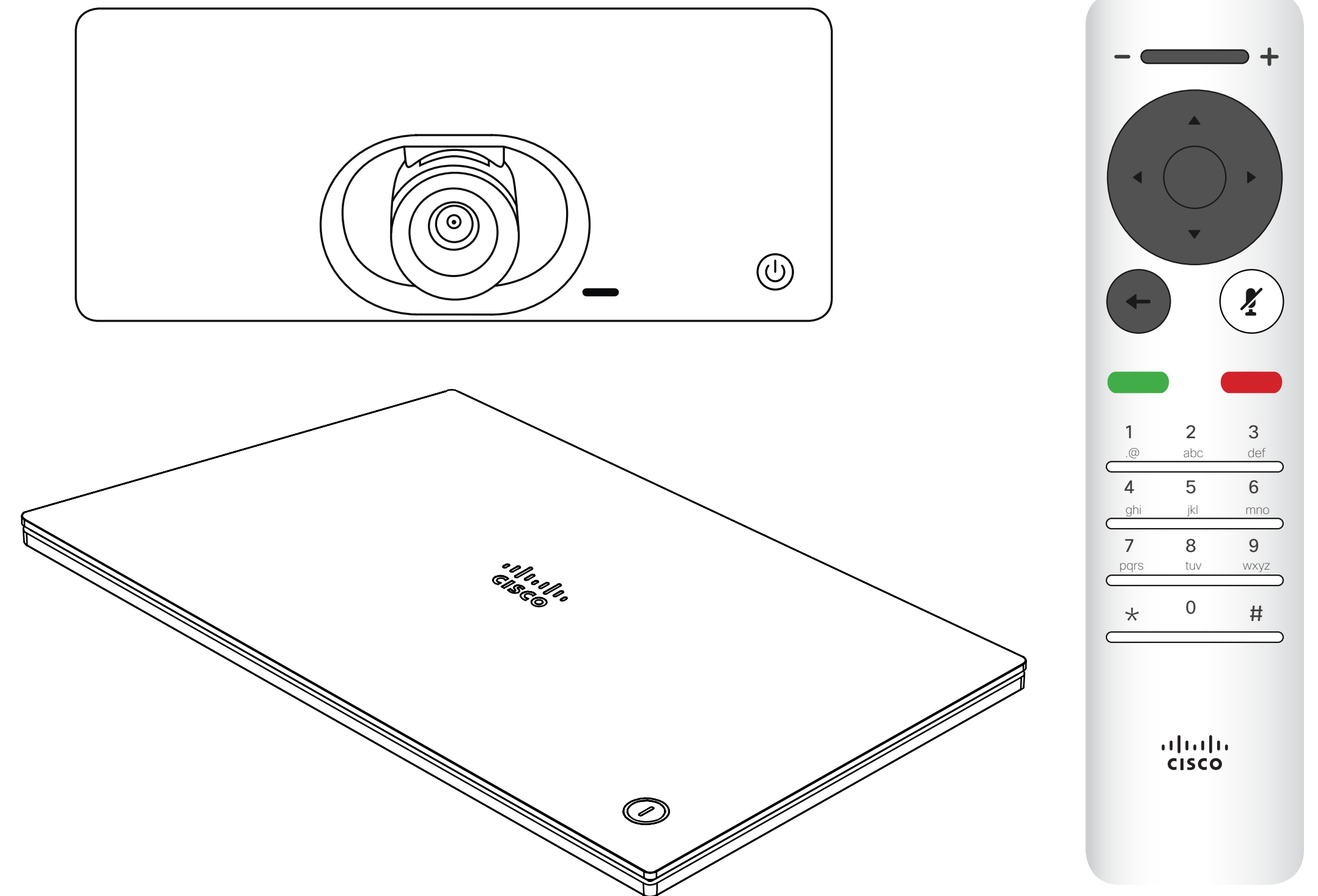

Aggiunta di una voce ai Preferiti non durante una chiamata

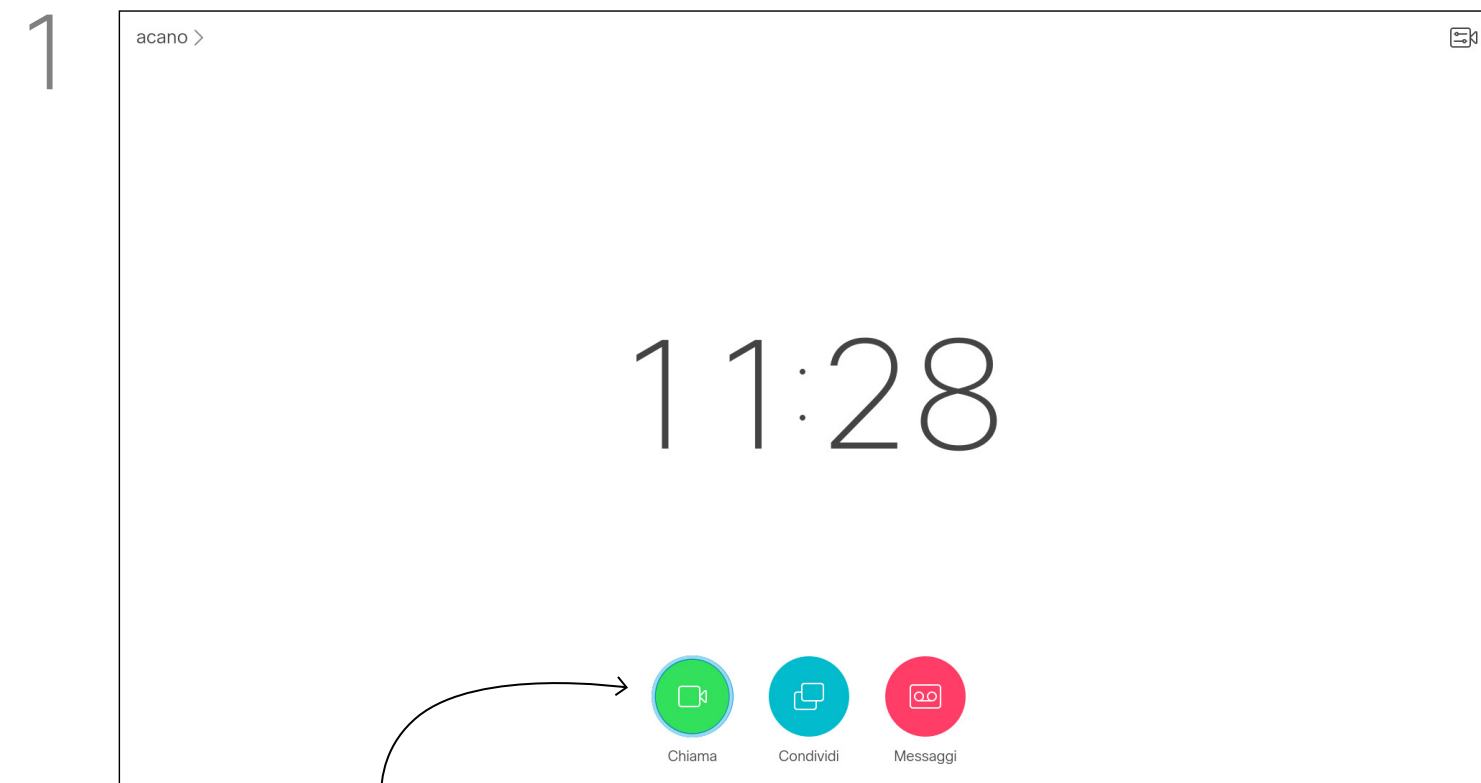

1 Verificare che l'opzione **Chiama** sia selezionata (il campo più a sinistra nella parte bassa dello schermo) e premere **OK** o il pulsante verde **Chiama** del telecomando.

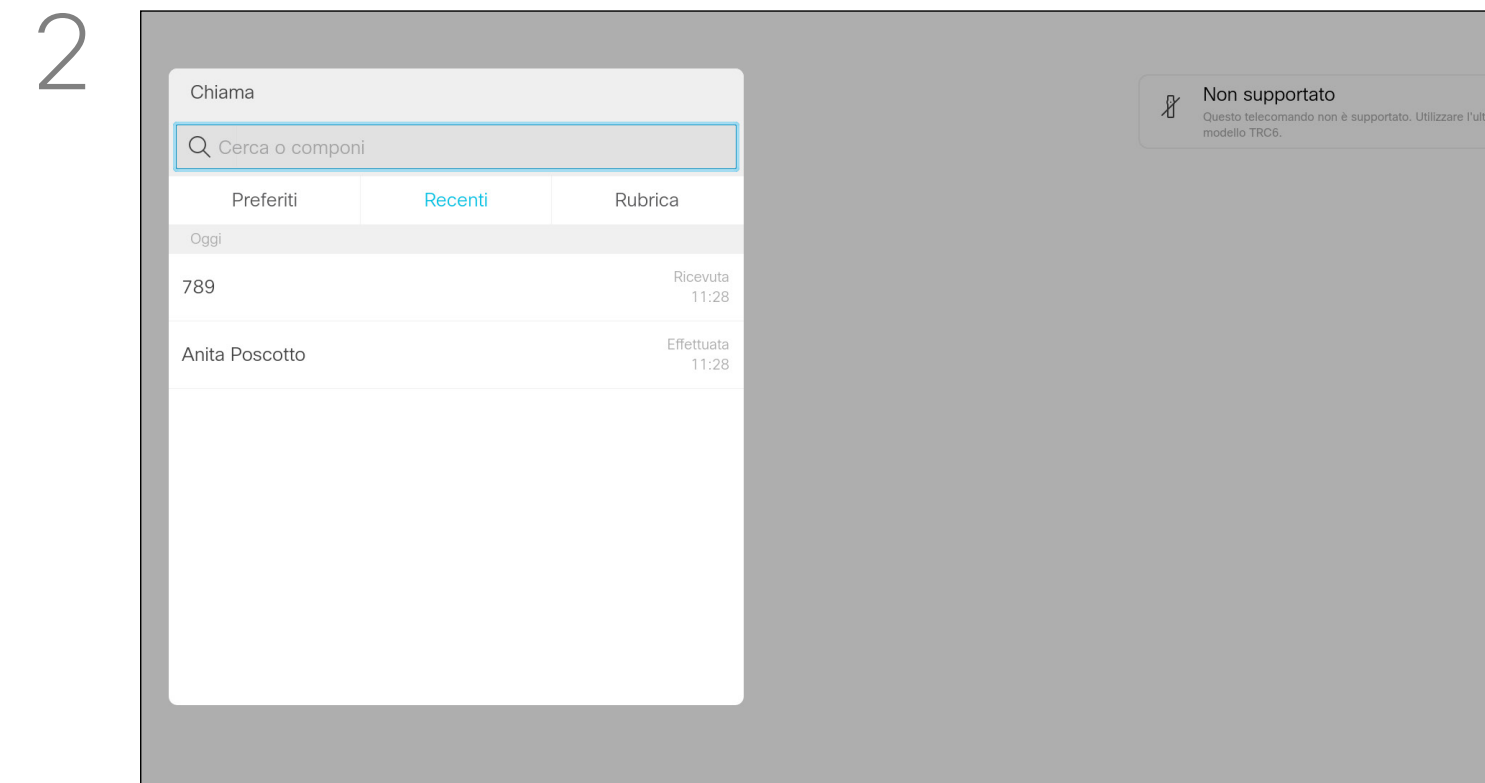

2 Verrà visualizzato il menu *Chiama*. Utilizzare i tasti **corsore** per selezionare le schede *Recenti* e *Rubrica* (le due più a destra), quindi visualizzare il contenuto dell'elenco selezionato.

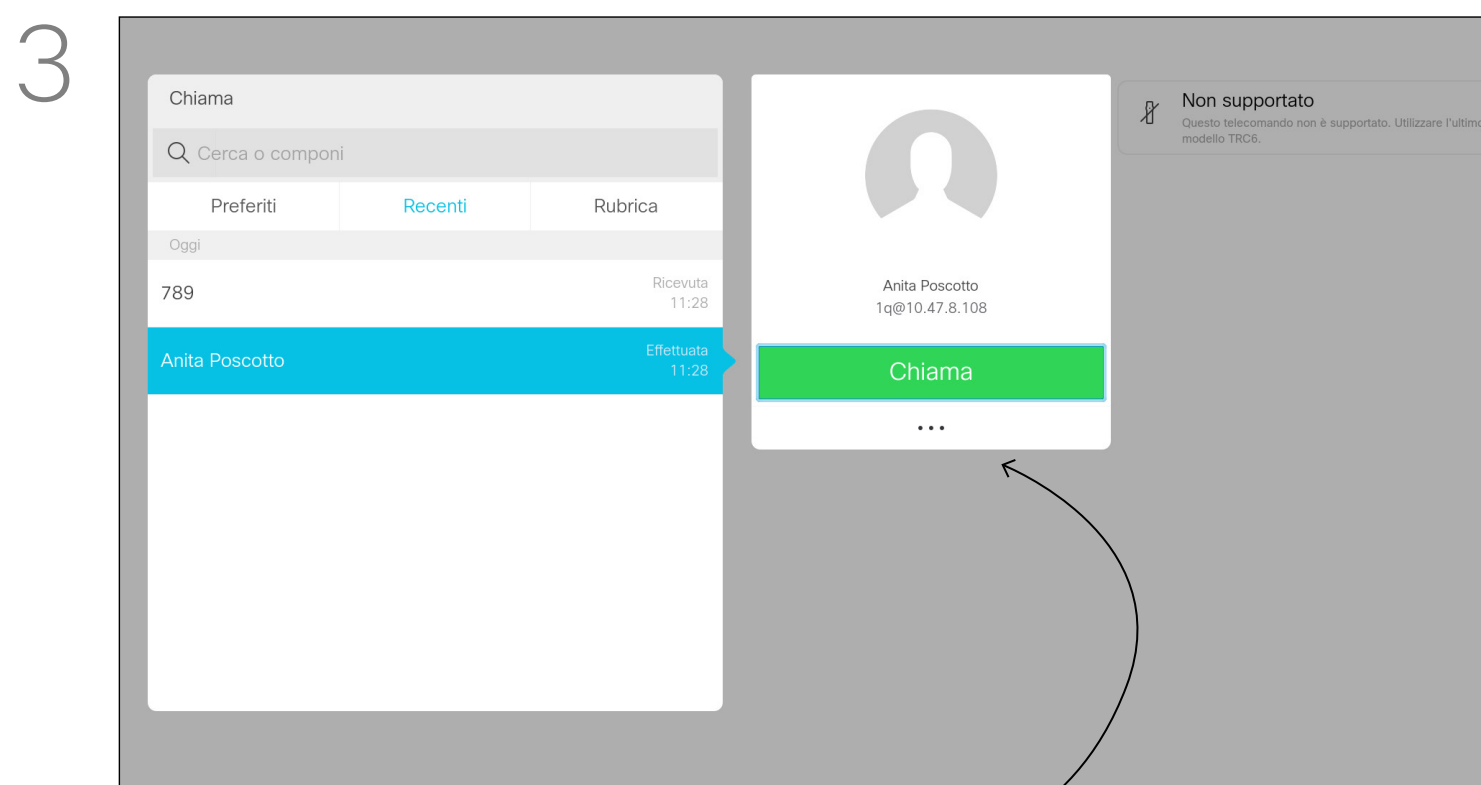

3 Una volta individuata la voce, premere **OK** sul telecomando per visualizzare il menu *Chiama* e utilizzare i tasti **corsore** per accedere al menu **Altro (...)**. Premere **OK**.

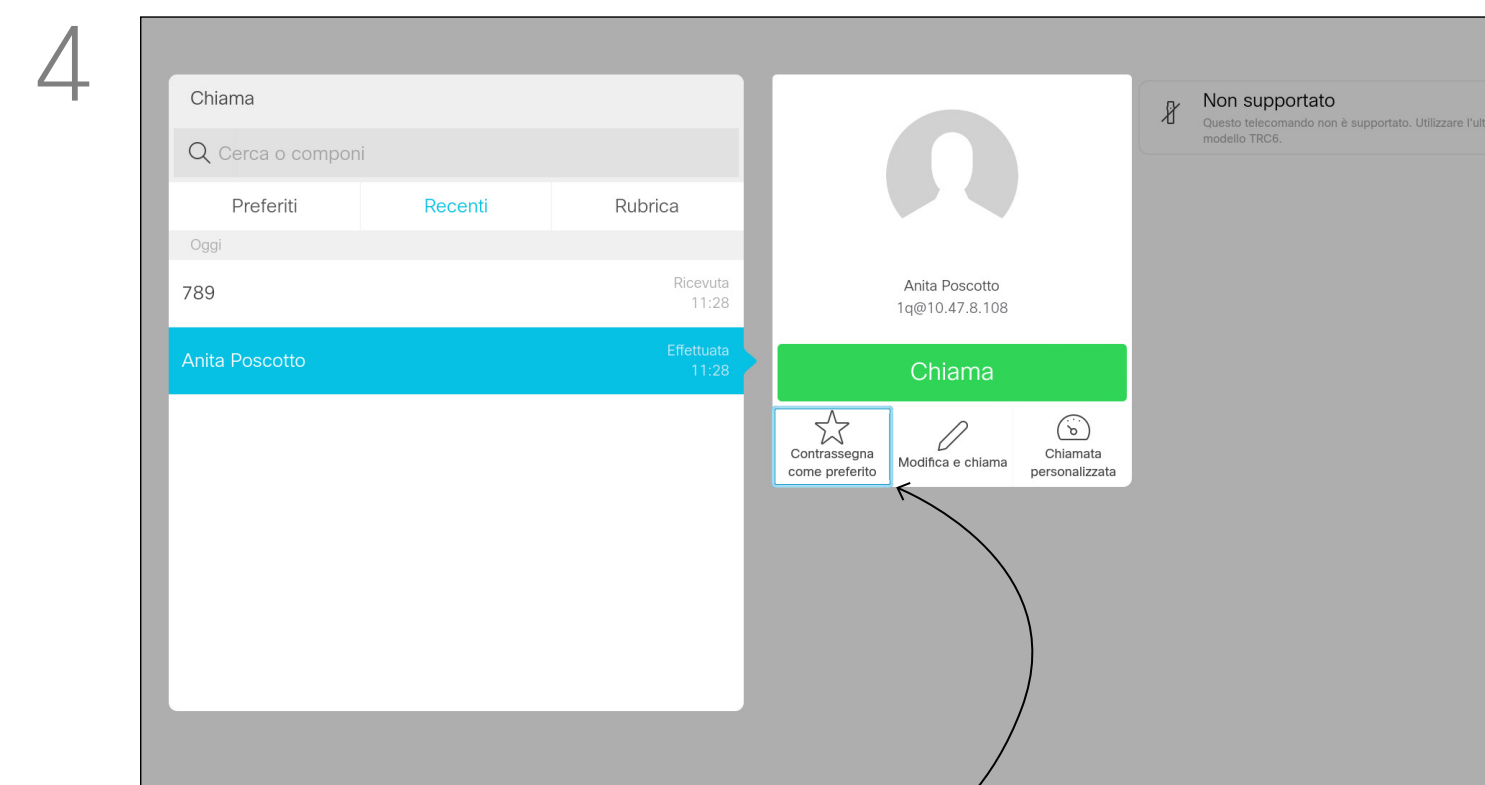

4 Utilizzare i tasti **corsore** per selezionare **Contrassegna come preferito**. Premere **OK** sul telecomando per salvare la voce selezionata tra i Preferiti.

Ripetere questa procedura per rimuovere qualcuno dall'elenco dei Preferiti.

La *Rubrica* costituisce la rubrica aziendale. Questa rubrica non può essere modificata direttamente. Tuttavia, è possibile copiare le voci sul proprio elenco di *Preferiti*, quindi modificarle.

Toccare una cartella per visualizzarne il contenuto, scorrere, se necessario, per individuare una cartella o una voce in una cartella.

Quando si effettua una ricerca nella Rubrica aziendale, la ricerca viene applicata solo alla cartella della rubrica corrente e alle relative sottocartelle. Per salire di un livello, toccare **Indietro**. Per applicare la ricerca all'intera rubrica aziendale, non toccare alcuna cartella prima dell'avvio della ricerca.

Se una voce copiata dalla rubrica all'elenco dei Preferiti viene aggiornata in seguito nella rubrica, tale aggiornamento non viene esteso al proprio elenco dei Preferiti e sarà quindi necessario aggiornare manualmente la voce. Per questo scopo, utilizzare **Modifica e chiama**.

Aggiunta di una voce ai Preferiti durante una chiamata

Informazioni sui Preferiti

1

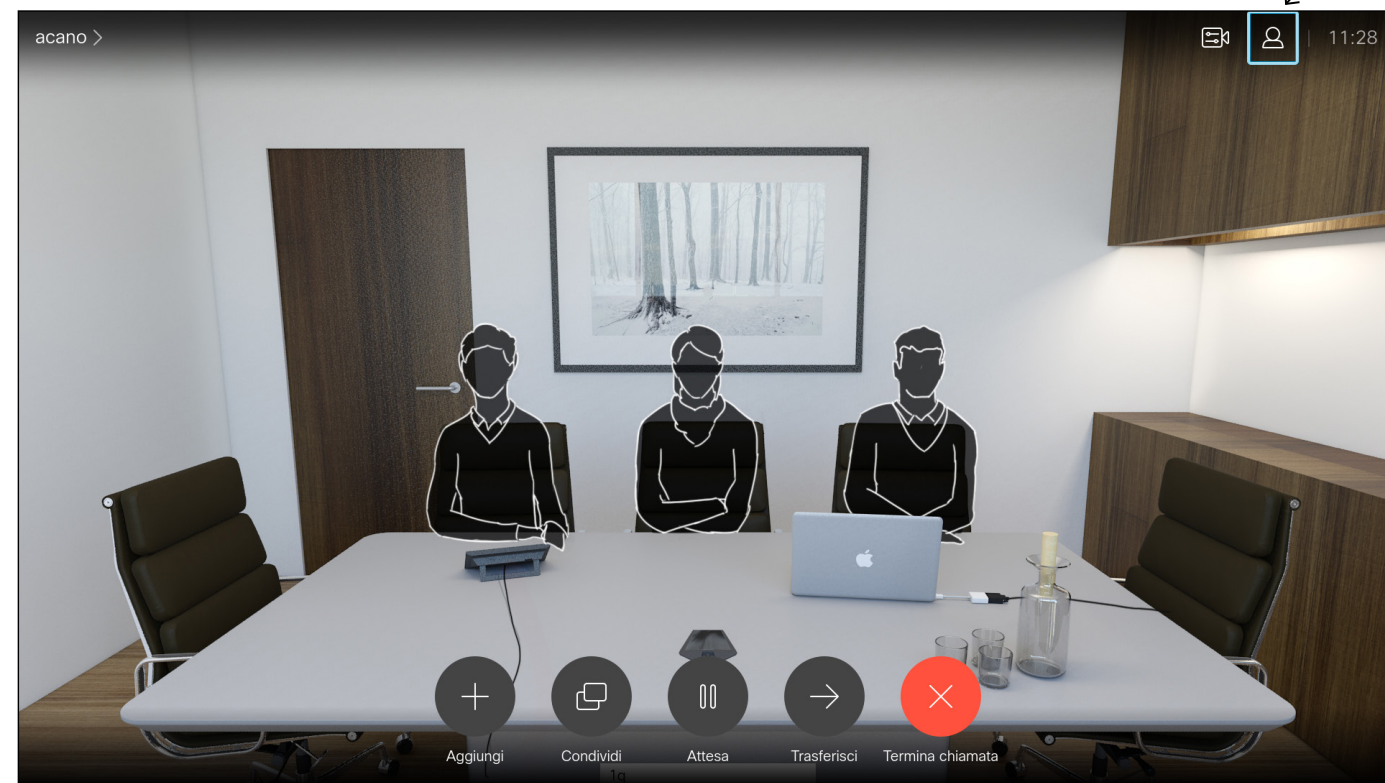

Durante una chiamata, utilizzare il telecomando per selezionare l'icona **Partecipanti** nell'angolo in alto a destra e premere **OK** sul telecomando.

2

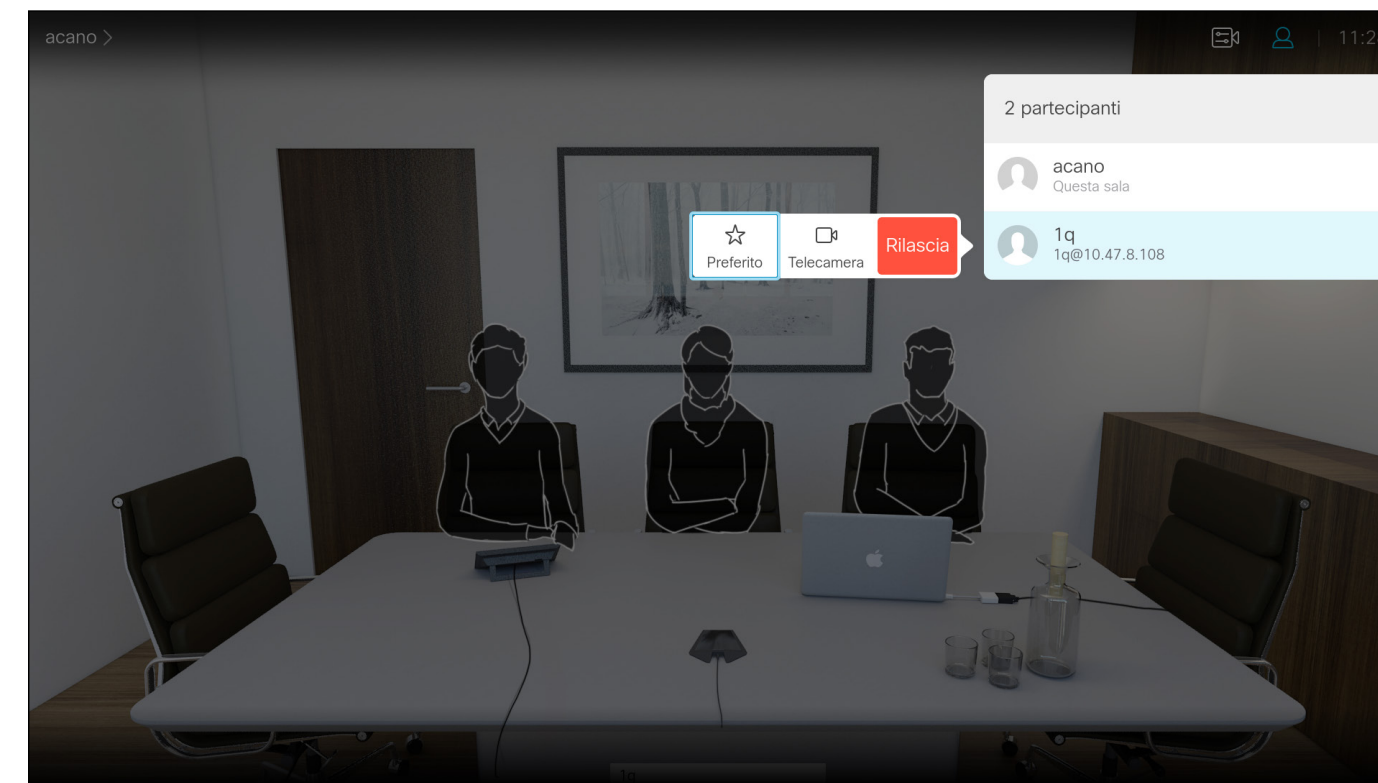

Verrà visualizzato un menu indicante l'elenco dei partecipanti alla chiamata. Utilizzare i tasti **cursore** per selezionare il partecipante da inserire tra i Preferiti e premere **OK** sul telecomando. Verrà visualizzato un sottomenu.

3

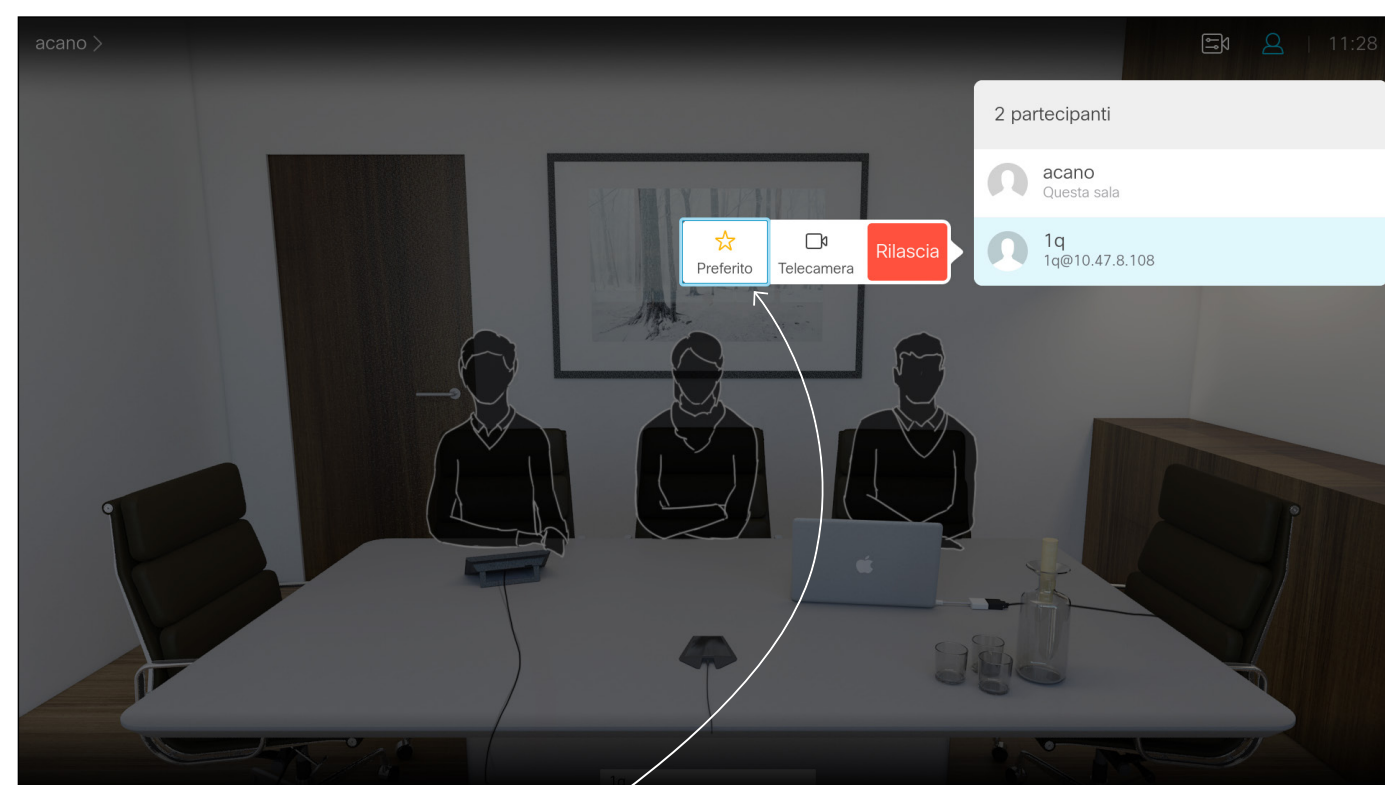

Selezionare quindi *Preferito* in questo sottomenu (estrema sinistra) e premere **OK** sul telecomando. Il partecipante selezionato è ora un Preferito.

Ripetere l'operazione per annullare.

I Preferiti costituiscono la propria rubrica personale. Le voci possono provenire dalla rubrica aziendale (per ulteriori informazioni, vedere la pagina precedente), oppure da una persona chiamata o da un chiamante.

Controllo della videocamera



Visualizzazione delle impostazioni della videocamera (videocamera locale)

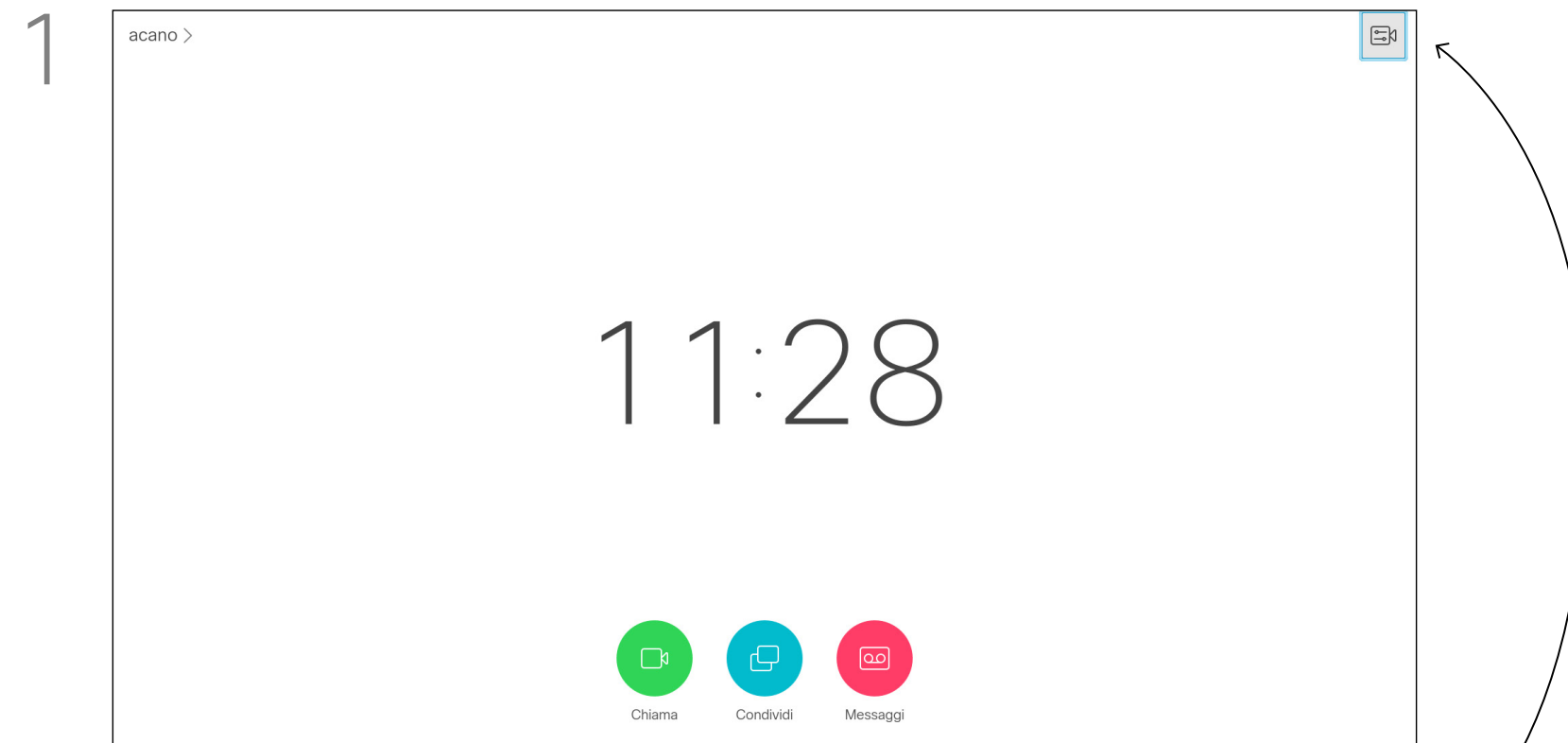

1 Durante o al di fuori di una chiamata (come mostrato qui), spostare il cursore sull'angolo superiore destro sull'icona **Videocamera**. Premere **OK** sul telecomando.

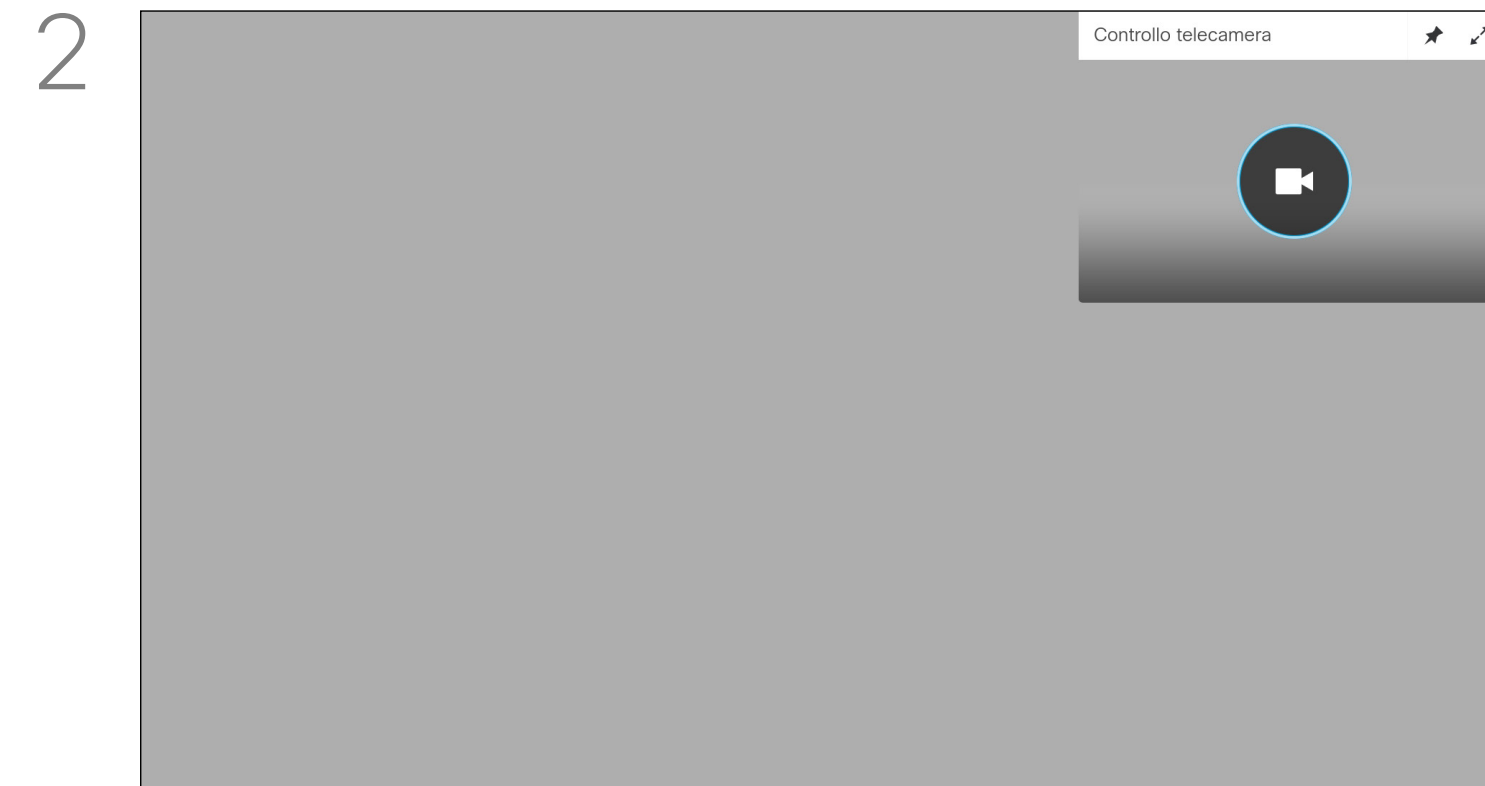

2 Verrà visualizzata l'icona della videocamera. Premere nuovamente **OK** sul telecomando.

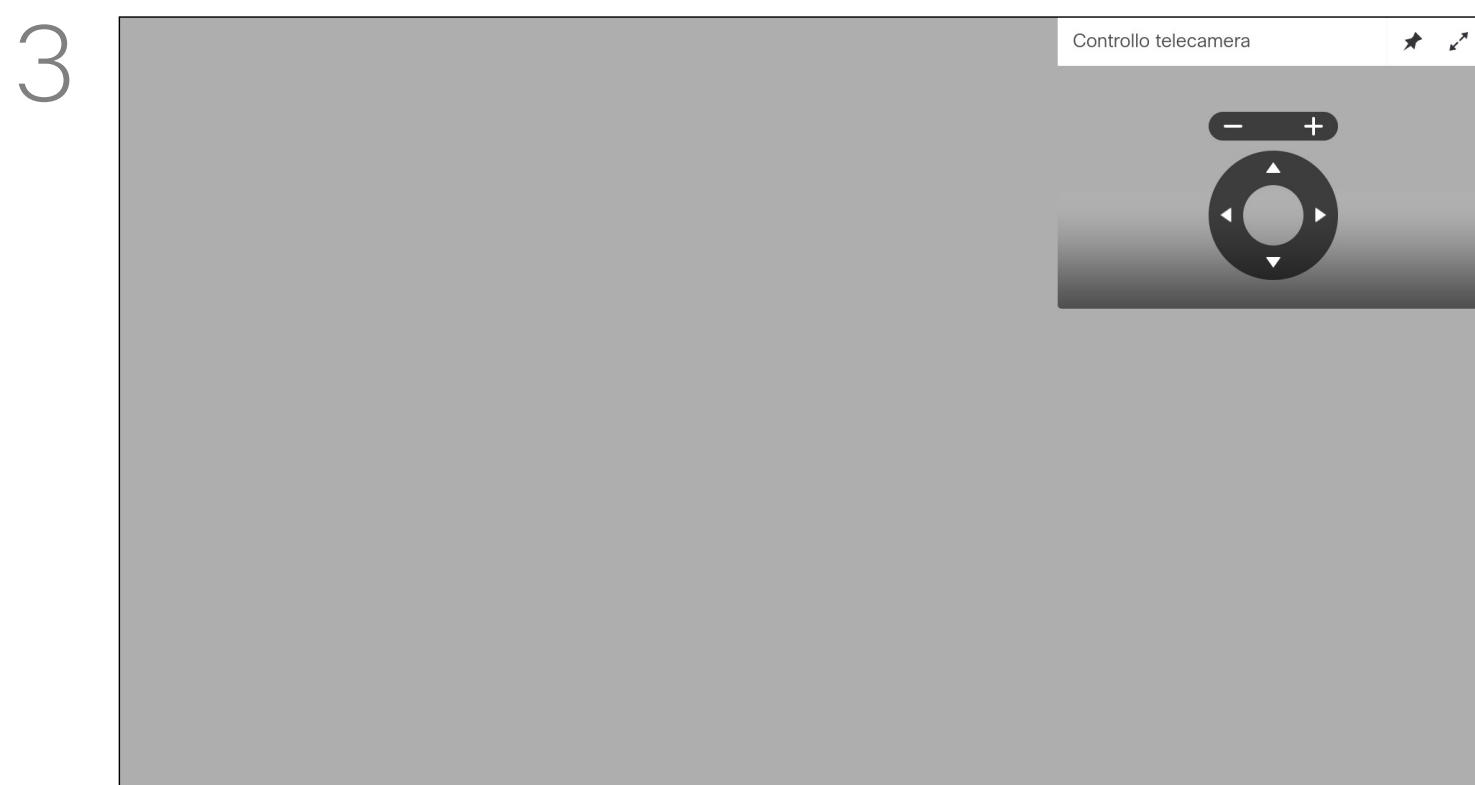

3 A questo punto è possibile regolare panoramica, zoom e inclinazione della videocamera. Utilizzare i controlli **Aumenta/Diminuisci** del telecomando per regolare lo zoom e i tasti **cursore** per regolare panoramica e inclinazione.

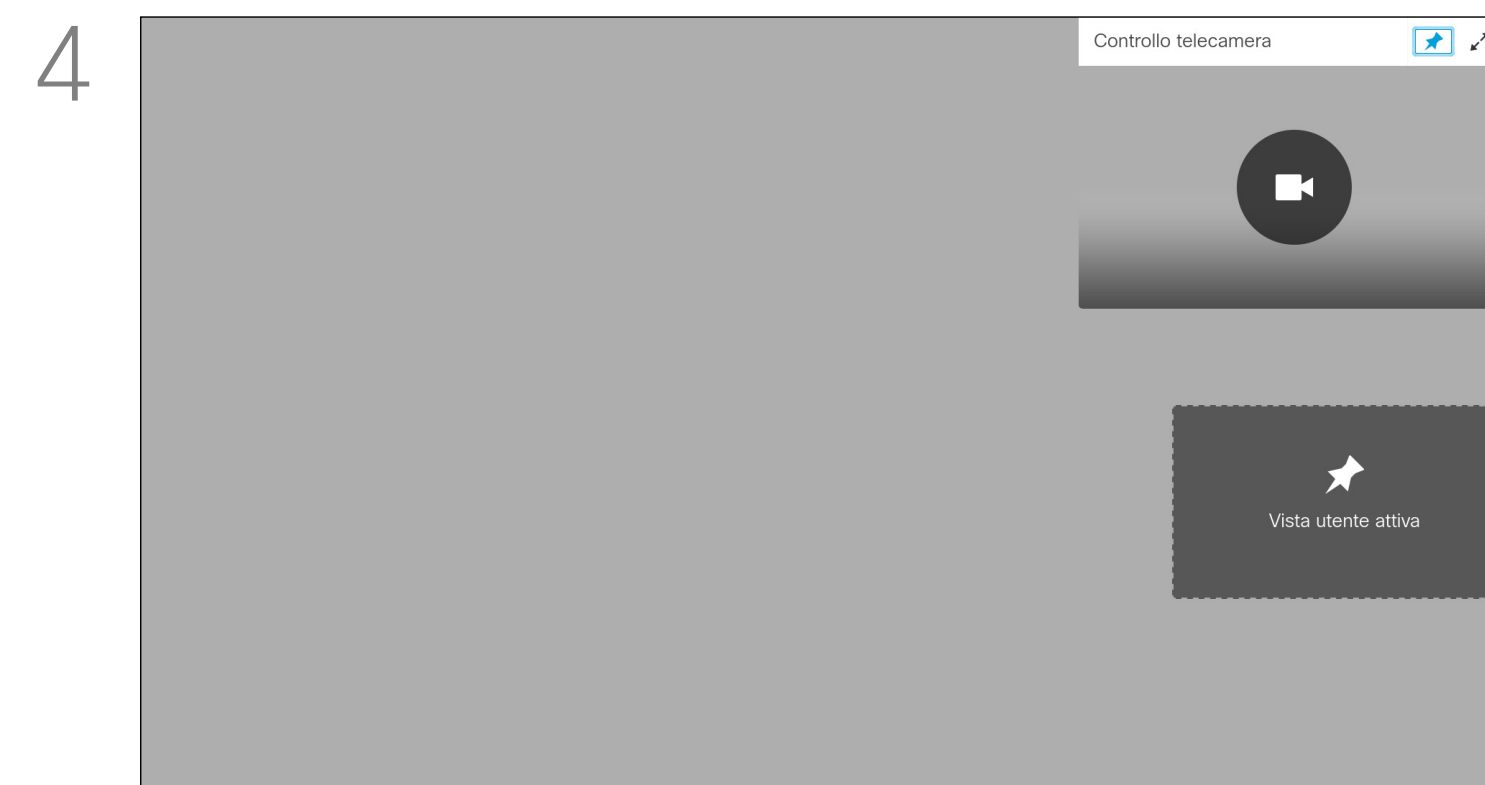

4 A questo punto è possibile fissare la vista utente (sempre presente) e/o ingrandirla selezionando le icone nell'angolo in alto a destra di questo menu.

Premere **Indietro** sul telecomando per uscire dal menu.

Le impostazioni consentono di controllare zoom, panoramica (pan) e inclinazione (tilt) della videocamera. È possibile attivare o disattivare la vista utente (corrispondente all'immagine che gli altri hanno dell'utente dal sistema) oppure ridurla o ingrandirla (schermo intero). Se si desidera rendere la vista utente sempre presente, bisogna *fissarla*.

Controllo della videocamera

Controllo remoto della videocamera

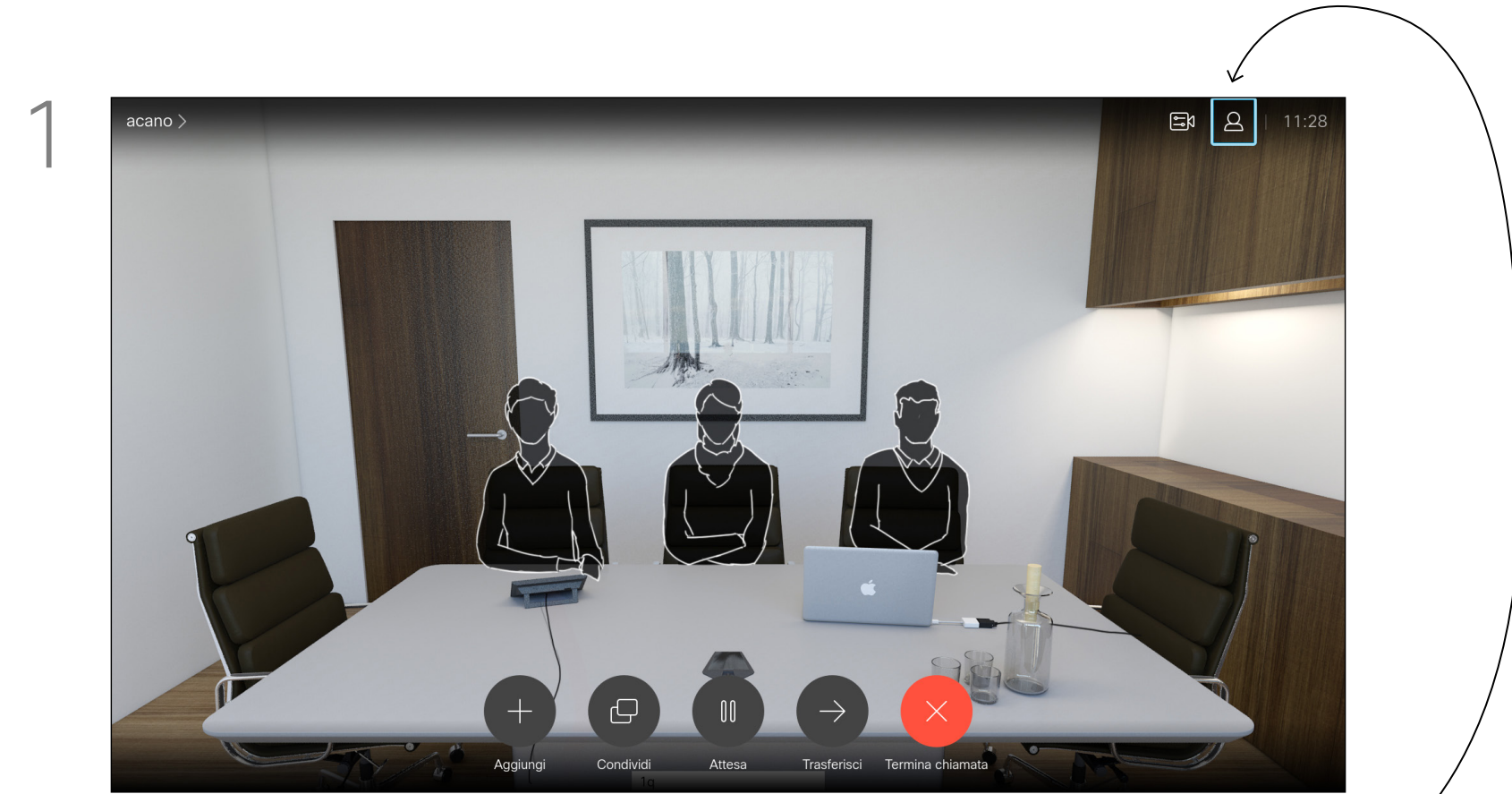

1 Selezionare **Partecipanti** nell'angolo in alto a destra e premere **OK** sul telecomando.

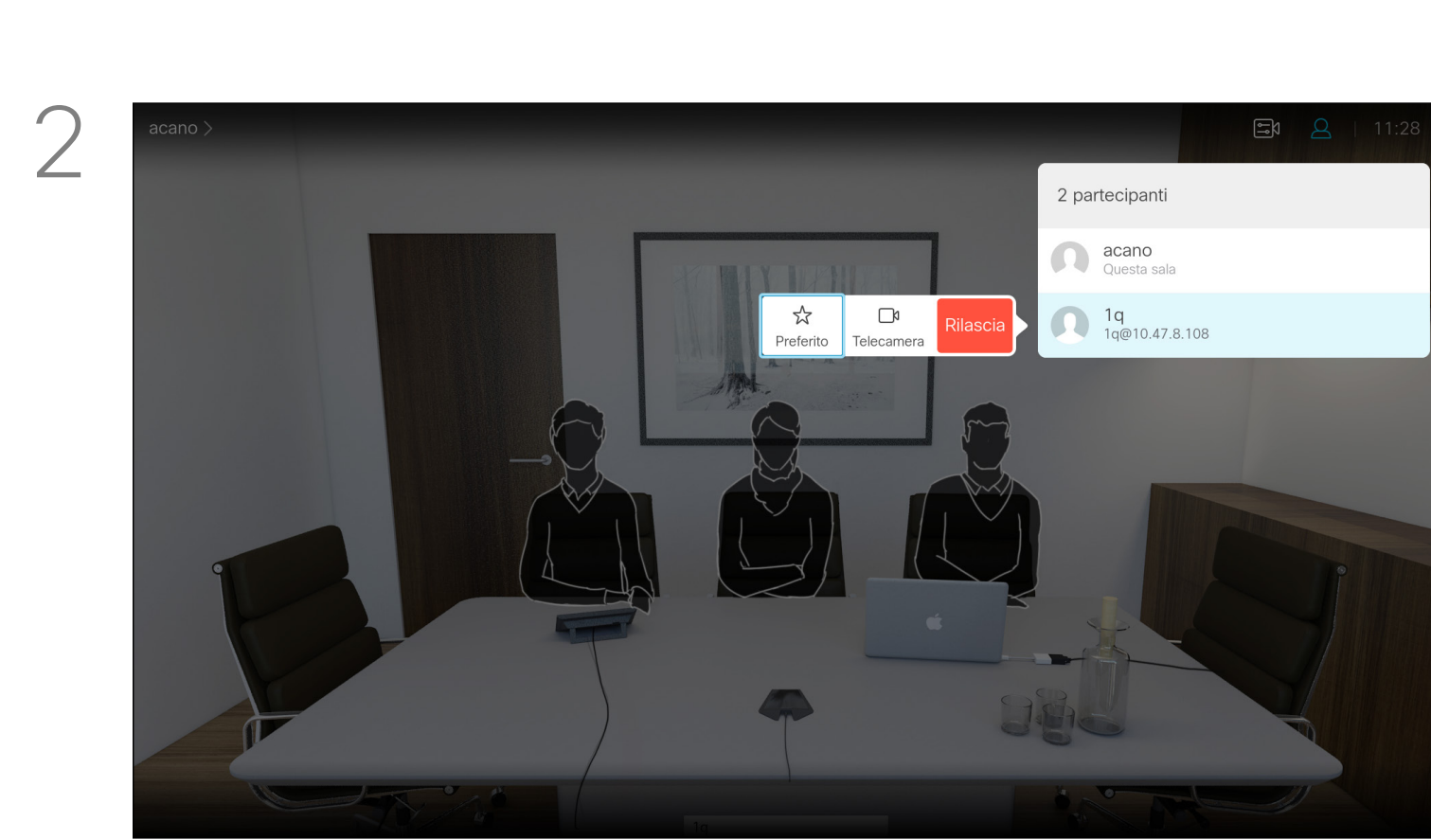

2 Verrà visualizzato un menu indicante l'elenco dei partecipanti alla chiamata. Selezionare il partecipante di cui si desidera controllare la videocamera e premere **OK** sul telecomando. Verrà visualizzato un sottomenu.

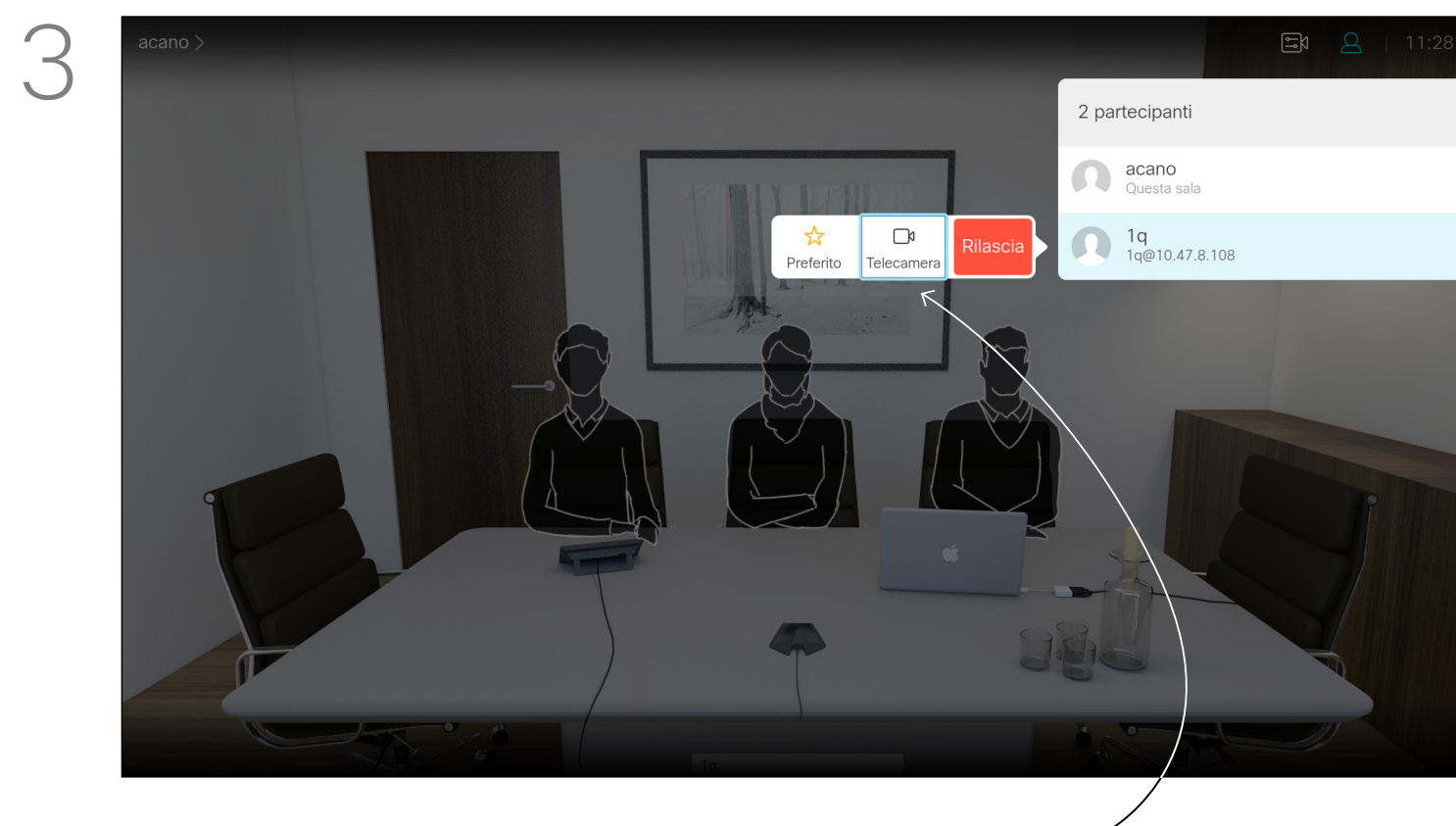

3 Per controllare la videocamera remota, selezionare **Videocamera** (numero due da destra), quindi fare clic su **OK** sul telecomando.

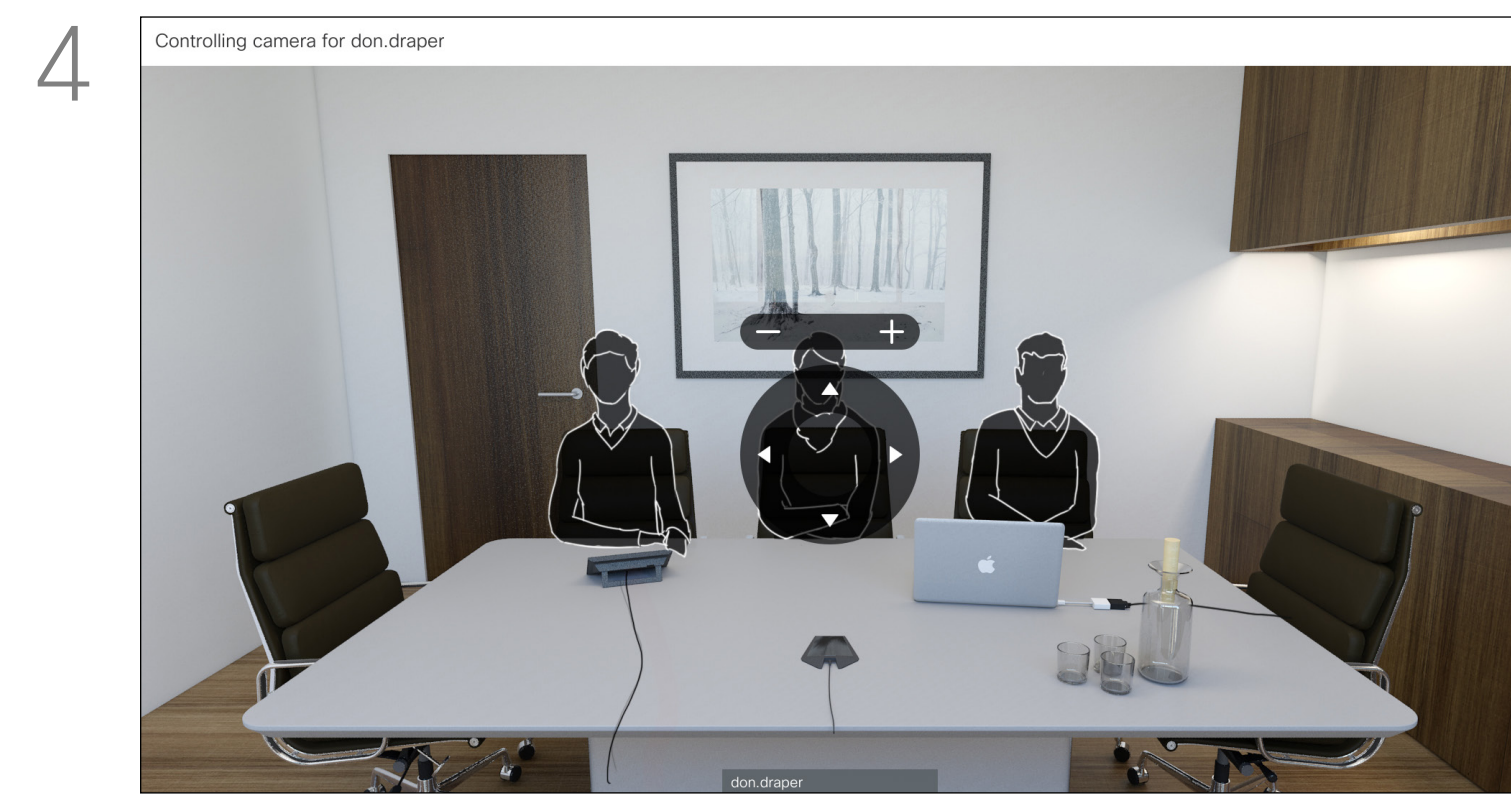

4 Regolare **Pan** (panoramica), **Tilt** (inclinazione) e **Zoom** in base alle esigenze. Utilizzare **OK** o **Indietro** sul telecomando per uscire.

Molti sistemi video dispongono di una videocamera controllabile da remoto. Tali sistemi consentono di utilizzare un telecomando per modificare panoramica, inclinazione e zoom.

Se i partecipanti remoti alla riunione dispongono di tale sistema, è possibile controllare la loro videocamera durante la chiamata.

Spostamento della PIP vista utente

Perché spostare la vista utente?

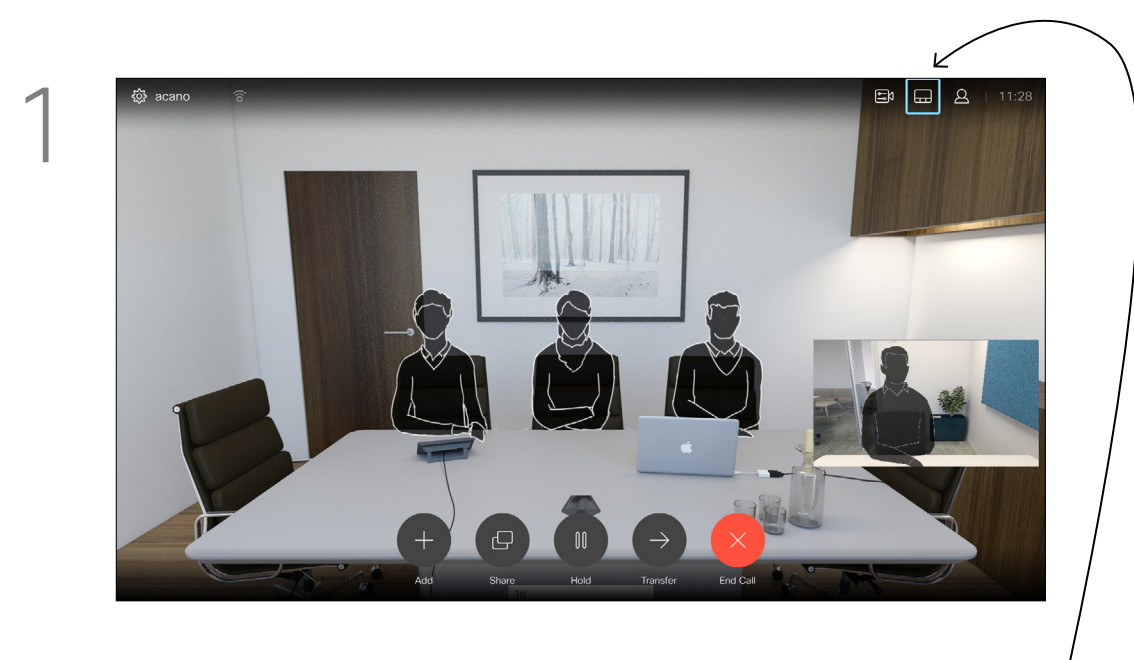

Con la vista utente attivata o un layout che prevede un'immagine PiP, selezionare **Layout** nell'angolo in alto a destra e premere **OK** sul telecomando. L'icona Layout verrà visualizzata solo quando utilizzabile.

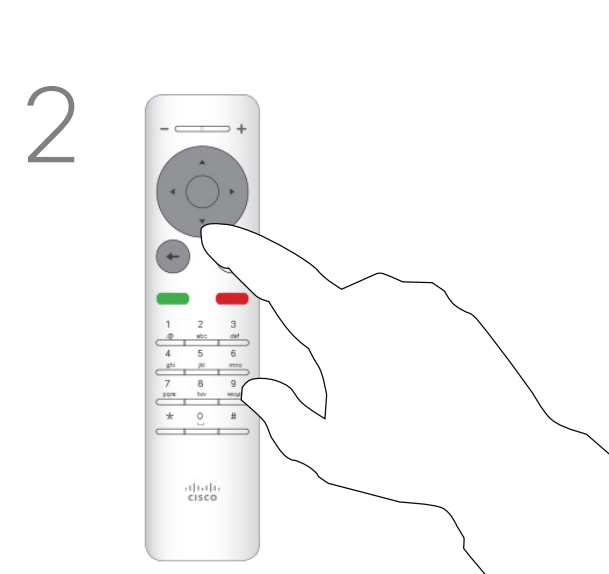

Verrà visualizzato il menu Layout. Premere la **freccia Giù** dei tasti **corsore** sul telecomando per selezionare l'immagine della vista utente.



L'immagine della vista utente diventa blu per indicare che è stata selezionata. Fare clic su **OK** sul telecomando. A questo punto vengono visualizzate frecce che consentono di spostare la vista utente. Vengono indicate le nuove posizioni possibili.

La vista utente consente di mostrare ai partecipanti l'inquadratura del proprio sistema video. La vista utente viene normalmente utilizzata per verificare che sia visibile l'inquadratura desiderata.

La vista utente compare come PiP (Picture-in-Picture).

Durante una riunione è consigliabile di tanto in tanto attivare la vista utente, ad esempio per essere certi di essere sempre visibili sullo schermo.

La posizione della vista utente potrebbe nascondere parti importanti dell'immagine sullo schermo e quindi si desidera spostarla.

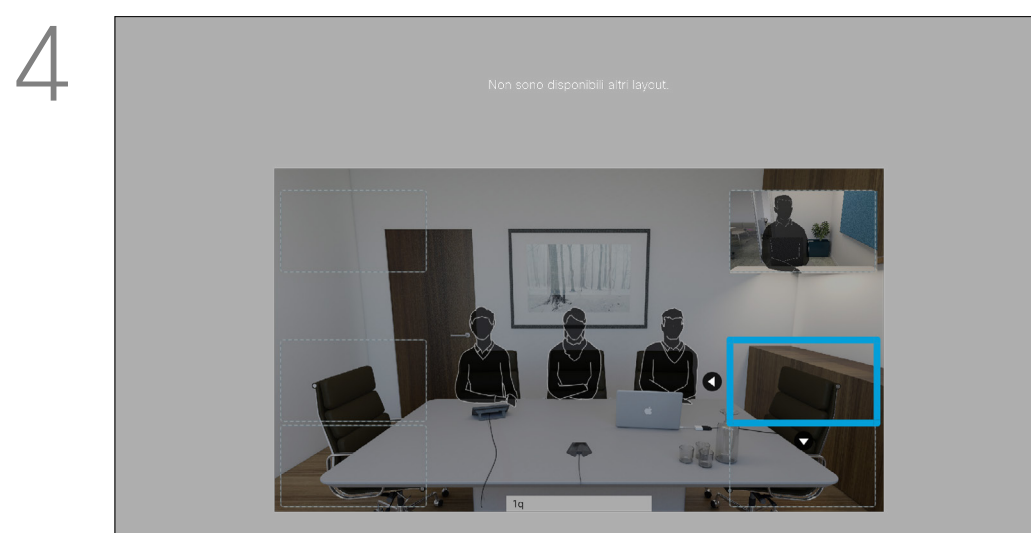

Per spostare l'immagine, utilizzare i tasti **corsore** sul telecomando. Al termine, premere **OK**.

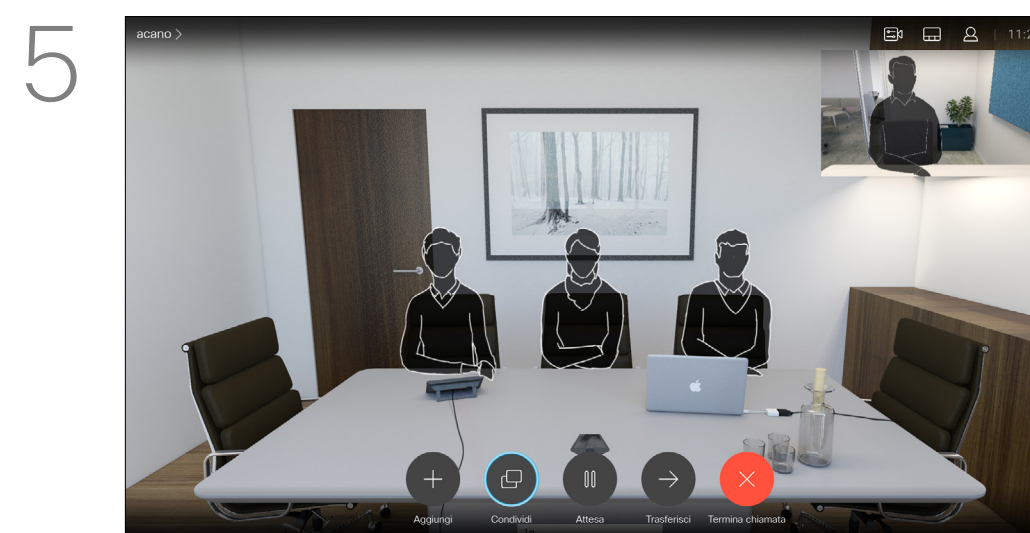

L'immagine sullo schermo assumerà quindi le dimensioni originali, con la vista utente nella sua nuova posizione.

Impostazioni

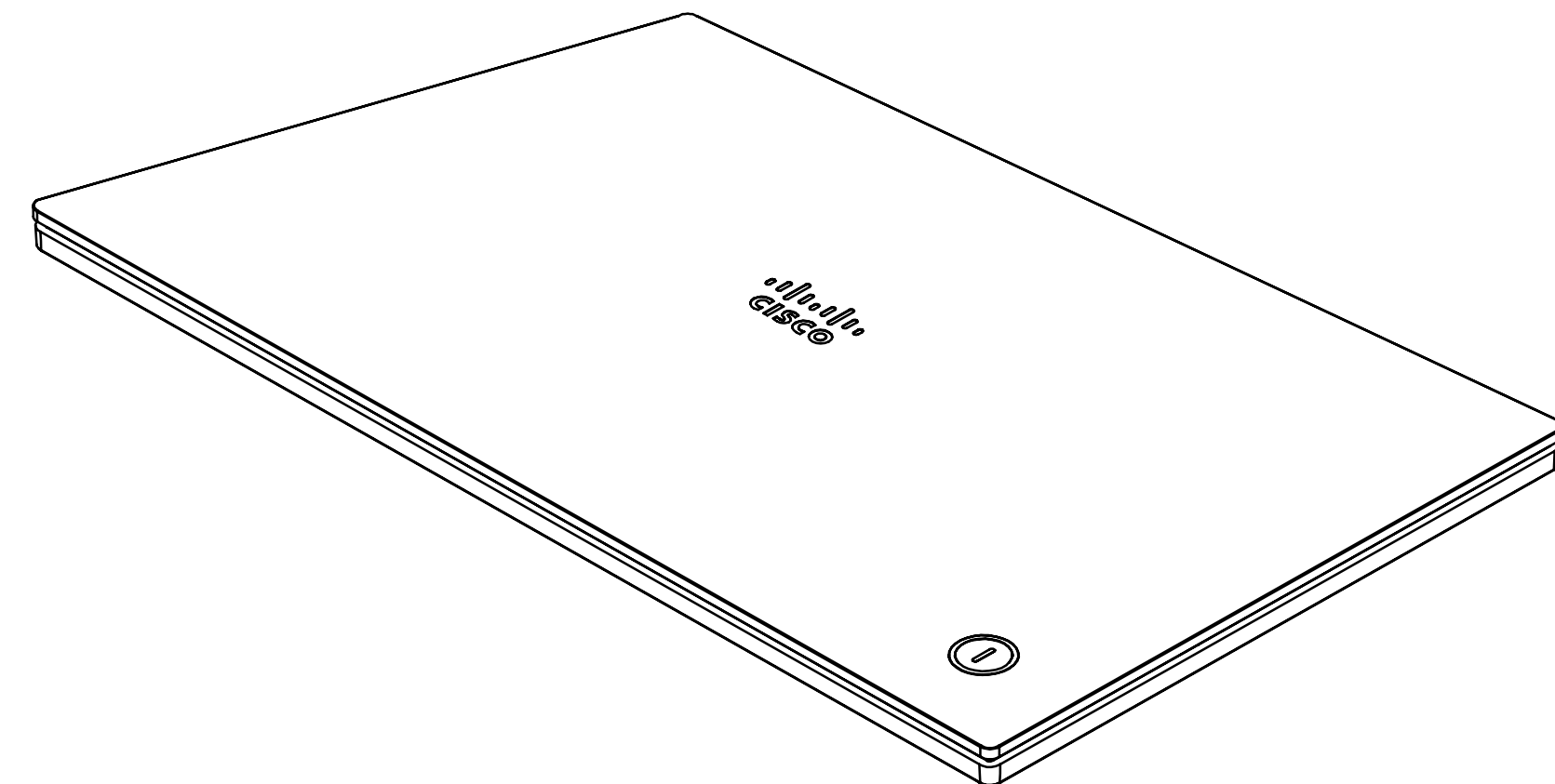
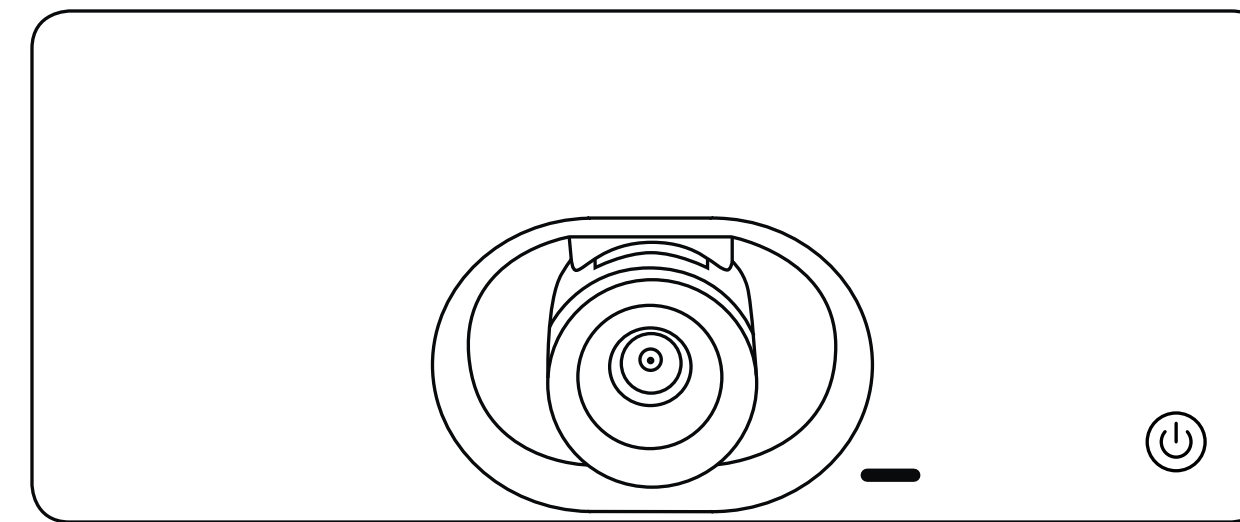

Impostazioni Accesso alle Impostazioni

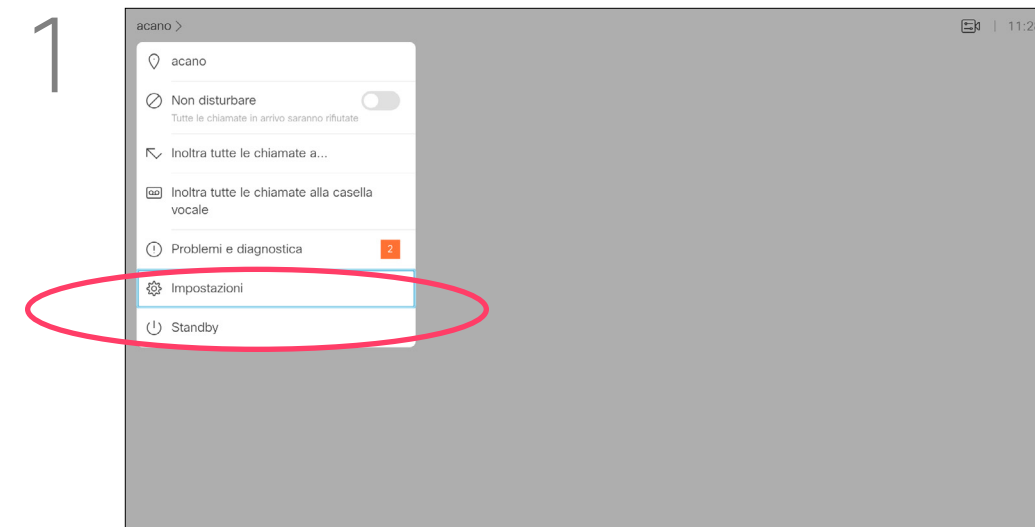

Per accedere al menu *Impostazioni*, passare all'angolo superiore sinistro dello schermo e premere **OK** sul telecomando. Selezionare quindi *Informazioni di sistema* (numero due del menu, contando dal basso) e premere di nuovo **OK**.

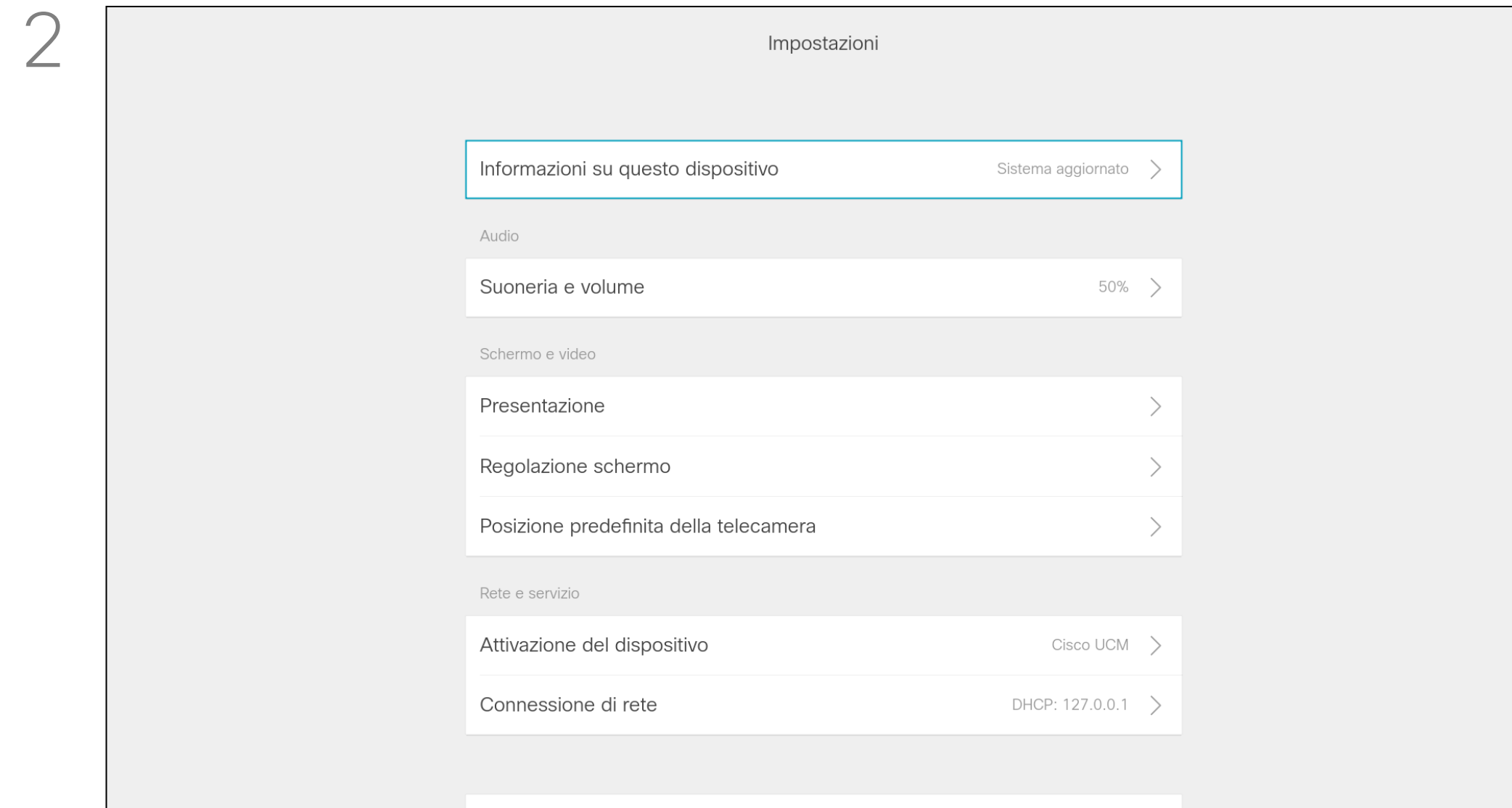

Le *Impostazioni* mostrano le informazioni di base sul sistema, oltre a fornire accesso all'impostazione guidata e a consentire la forzatura del riavvio del sistema.

La pagina Informazioni di sistema fornisce informazioni su indirizzo IP, indirizzo MAC, Proxy SIP, versione del software installata e nome del dispositivo.

Da qui è possibile riavviare il sistema ed è disponibile una procedura guidata tramite le *impostazioni Avanzate*.

Da questo menu è possibile specificare la suoneria e il volume. **NUOVO**



Sede americana

Cisco Systems, Inc.
San Jose, CA

Sede Asia Pacifico

Cisco Systems (USA) Pte. Ltd.
Singapore

Sede Europa

Cisco Systems International BV Amsterdam,
Paesi Bassi

Cisco conta oltre 200 uffici in tutto il mondo. Gli indirizzi, i numeri di telefono e di fax sono disponibili sul sito Web Cisco all'indirizzo www.cisco.com/go/offices.

Cisco e il logo di Cisco sono marchi commerciali di Cisco Systems, Inc. e/o delle relative affiliate negli Stati Uniti e in altri paesi. Un elenco dei marchi commerciali Cisco è disponibile all'indirizzo www.cisco.com/go/trademarks. I marchi commerciali di terze parti citati sono proprietà dei rispettivi titolari.

L'utilizzo del termine "partner" non implica una relazione di partnership tra Cisco e altre aziende. (1005R)