

CE9.14

Guide de l'utilisateur Cisco TelePresence SX10 et SX20



Sommaire

Contenu de ce guide

Introduction à la vidéoconférence	
L'écran Accueil	4
La télécommande (I)	5
La télécommande (II)	6
Appels vidéo	
Établissement d'un appel à partir de la liste de contacts	8
Modification d'un contact avant l'appel	9
Modification du débit d'appel et passage d'un appel	10
Établissement d'un appel à l'aide du nom, du numéro ou de l'adresse IP	11
Ajout de participants additionnels à un appel existant	12
Déconnecter un participant d'une conférence	13
Réception d'un appel	14
Recevoir des appels supplémentaires quand on est déjà en ligne	15
Transférer un appel en cours	16
Modification de la disposition de l'écran	17
Épingler un interlocuteur lors d'une réunion	18
Activer la fonctionnalité Ne pas déranger	19
Activation du mode Veille	20
Renvoyer tous les appels	21
Rechercher des informations détaillées relatives aux appels récents	22

Proximité intelligente	
Signal ultrasons de la proximité Cisco	24
Partage de contenu	
Lancer et arrêter une présentation	26
Changement de la disposition des présentations lors d'un appel	27
Réunions planifiées	
Rejoindre une réunion planifiée	29
Contacts	
Ajouter un contact aux Favoris, en dehors d'un appel	31
Ajout d'un contact aux Favoris pendant un appel	32
Surveillance par caméra	
Afficher des paramètres de la caméra (caméra locale)	34
Contrôler la caméra distante	35
Déplacement de l'image locale (Selfview) en incrustation	36
Activer ou désactiver la caméra	37
Paramètres	
Paramètres d'accès	39

Toutes les entrées du sommaire sont des liens hypertextes actifs sur lesquels vous pouvez cliquer pour accéder à la rubrique correspondante.

Pour passer d'un chapitre à l'autre, vous pouvez également cliquer sur les icônes de la barre latérale.

Remarque : certaines fonctionnalités décrites dans ce guide de l'utilisateur sont facultatives et risquent par conséquent de ne pas s'appliquer à votre appareil.

Introduction à la vidéoconférence

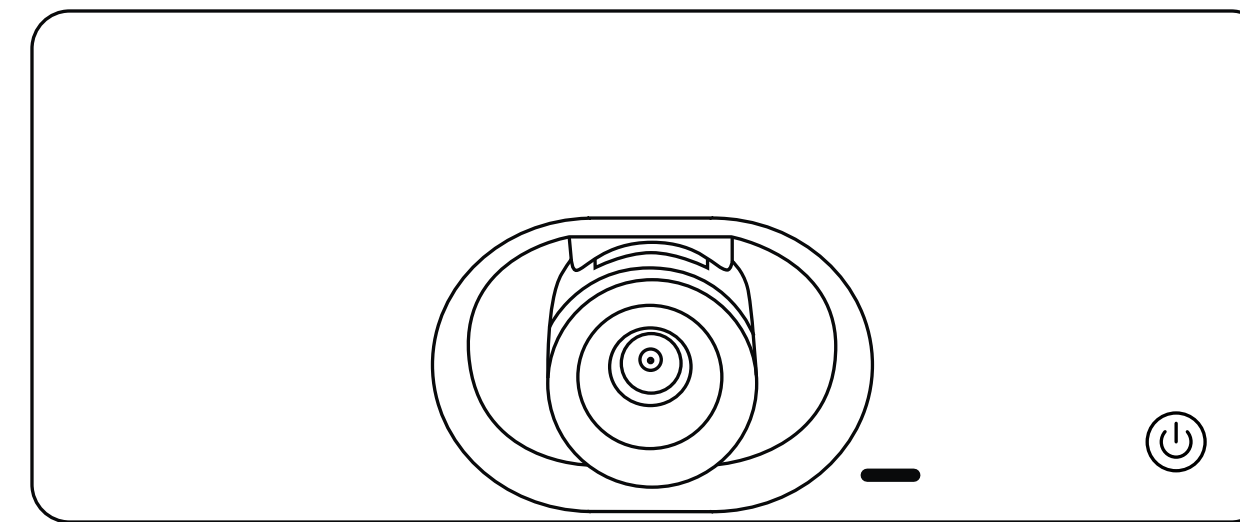

L'écran Accueil

L'icône *Plus* (>), située dans l'angle supérieur gauche de l'écran, permet d'accéder au mode *Veille*, aux informations sur le système et à la fonctionnalité *Ne pas déranger*.

L'icône du **Menu de contrôle de la caméra** est située dans l'angle supérieur droit de l'écran.

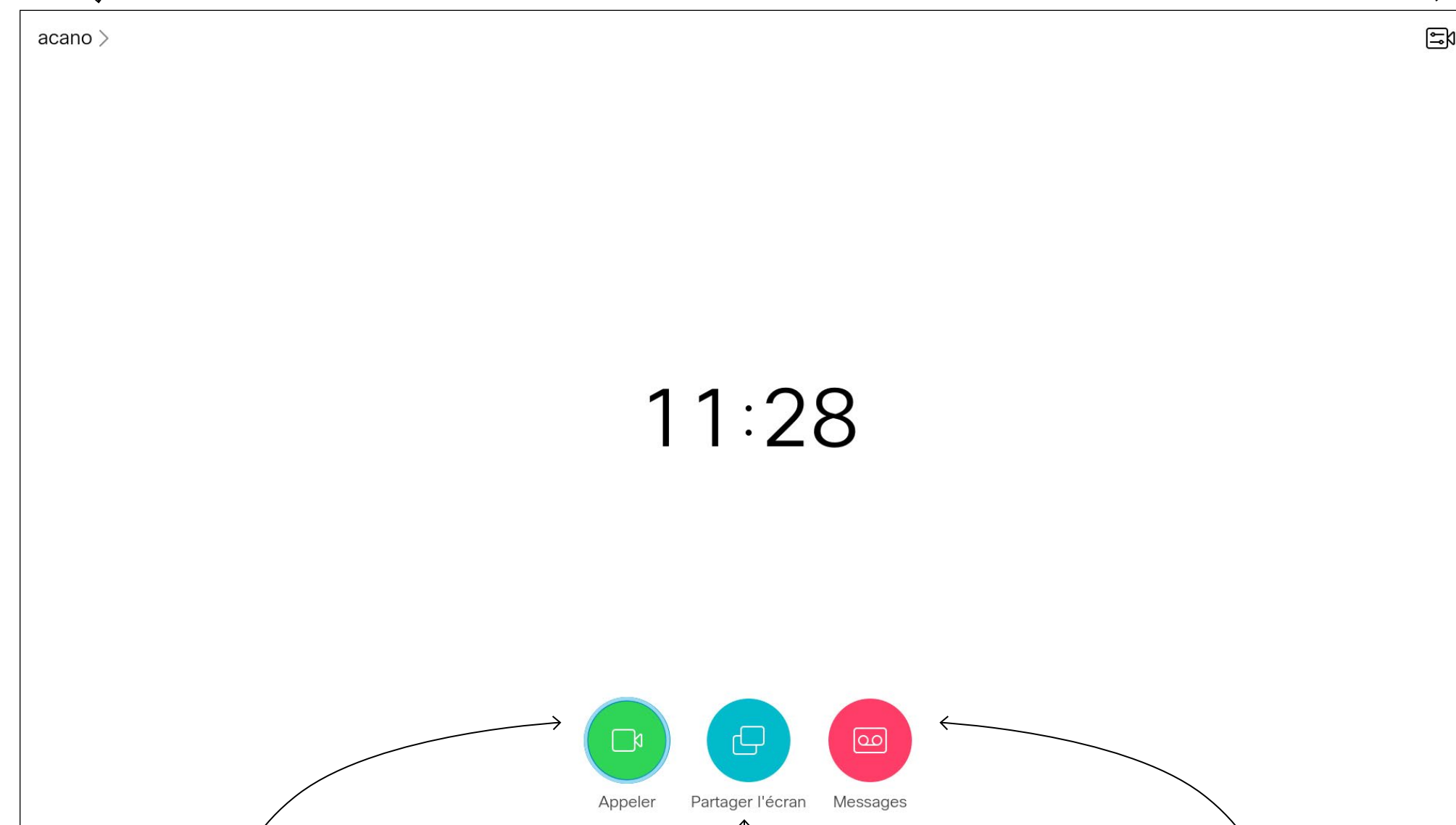

Le bouton *Appeler* est situé à gauche, dans la partie inférieure de l'écran.

Le bouton *Partager l'écran* est situé à droite, dans la partie inférieure de l'écran.

S'il existe un système de messagerie pour votre appareil, accédez aux messages à partir d'ici.

Conseil Lorsque la fonctionnalité *Ne pas déranger* est activée, les sonneries sont coupées et les appels provenant d'autres personnes cherchant à vous joindre apparaissent comme des appels manqués. Vous pouvez cependant passer autant d'appels que vous le souhaitez.

Par défaut, un délai de 60 minutes est défini pour la fonctionnalité *Ne pas déranger* (après quoi l'appareil reprend son fonctionnement normal), mais votre équipe d'assistance vidéo peut avoir modifié ce paramétrage.

Conseils relatifs au fonctionnement

Utilisez les touches **fléchées** de la télécommande pour vous déplacer sur l'écran et appuyez sur **OK/Entrée** pour ouvrir le champ de menu sélectionné.

Utilisez la touche **Annuler** pour quitter un menu (et revenir à l'écran d'accueil) sans enregistrer vos modifications. Utilisez la touche **Retour** pour revenir à l'étape précédente.

Les boutons de la télécommande sont décrits aux pages suivantes.

La fonctionnalité **Proximité intelligente** vous permet de partager, d'afficher et de capturer le contenu d'un périphérique vidéo, sans fil, sur votre propre appareil. Vous pouvez également utiliser votre propre appareil pour contrôler les appels sur le périphérique vidéo. Voir aussi [« Proximité intelligente » à la page 23](#).

La télécommande (I)

Conseils relatifs au fonctionnement

Utilisez les touches **fléchées** de la télécommande pour vous déplacer sur l'écran et appuyez sur **OK/Entrée** pour ouvrir le champ de menu sélectionné.

Utilisez la touche **Annuler** pour quitter un menu (et revenir à l'écran *d'accueil*) sans enregistrer vos modifications.

Utilisez la touche **Retour** pour revenir à l'étape précédente.



La partie gauche du bouton situé dans la partie supérieure, contrôle **Baisser le volume**.

La partie droite du bouton situé dans la partie supérieure, contrôle **Augmenter le volume**.



Pour utiliser les touches de **sélecteur de champ/ curseur**, utilisez les touches situées sur le périmètre du champ circulaire (**Gauche/Droite/Haut/Bas**).



OK/Entrée : touche circulaire centrale.

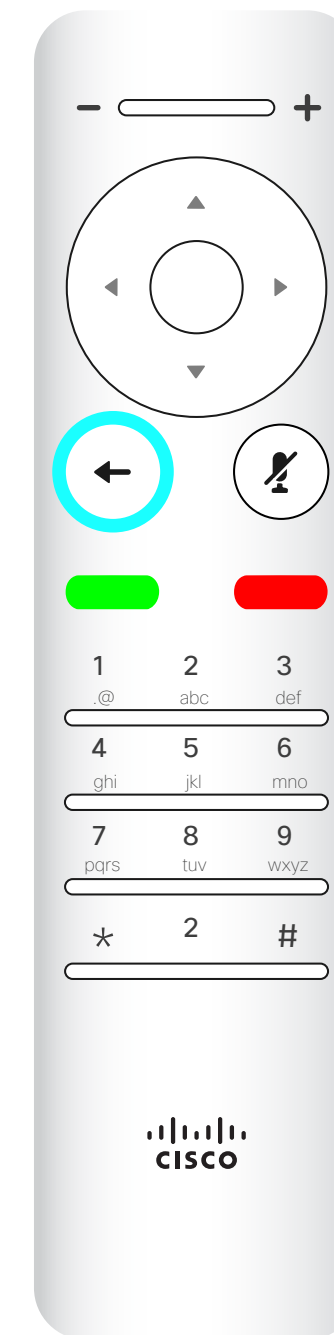

Retour à l'étape précédente : touche circulaire gauche

La télécommande (II)

Conseils relatifs au fonctionnement

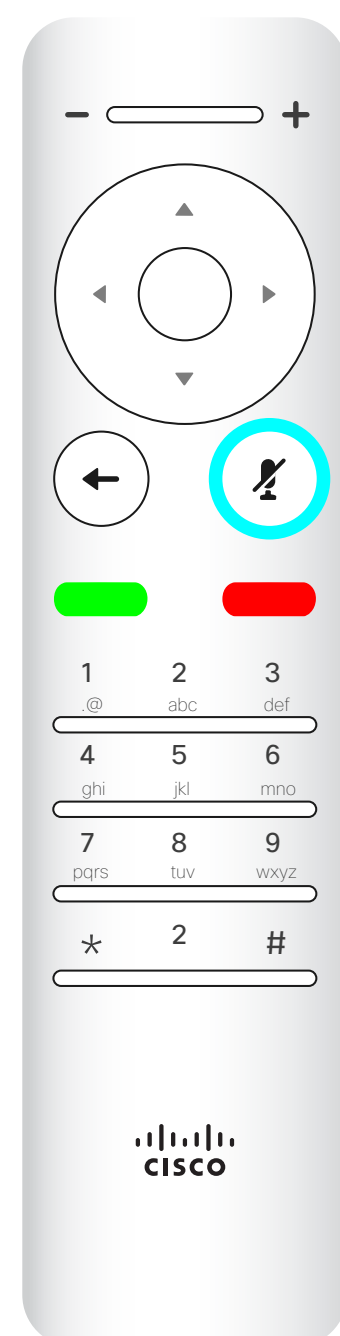

Activation ou coupure du son du microphone : touche circulaire droite .

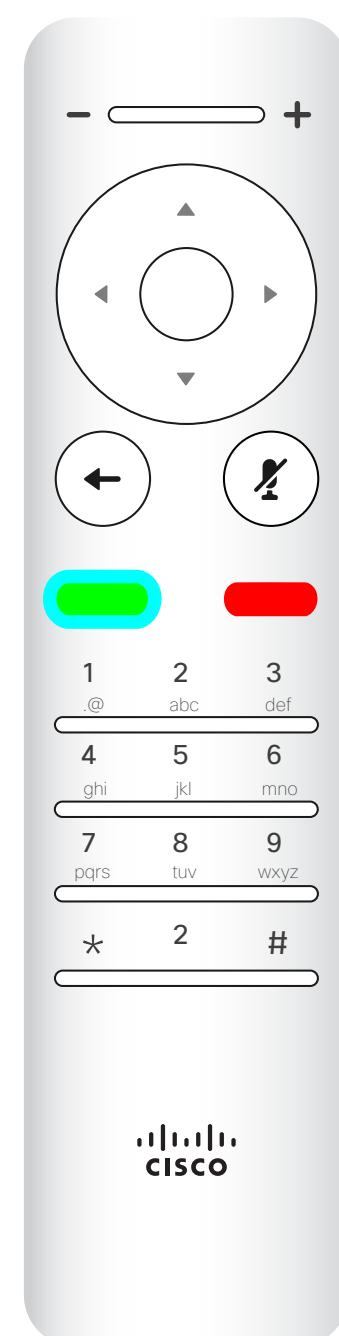

Touche verte située sous le bouton **Retour** : **Appeler / Accepter un appel entrant.**



La touche située sous la touche Silence est la touche **Rejeter un appel entrant / Mettre fin à un appel / Annuler / Revenir à l'écran d'accueil** (en dehors d'un appel).



Le **clavier** permet de composer un numéro ou de saisir des chiffres. Une petite bosse apparaît en relief de la touche 5 pour faciliter l'identification des touches.

Utilisez les touches **fléchées** de la télécommande pour vous déplacer sur l'écran et appuyez sur **OK/ Entrée** pour ouvrir le champ de menu sélectionné.

Utilisez la touche **Annuler** pour quitter un menu (et revenir à l'écran *d'accueil*) sans enregistrer vos modifications. Utilisez la touche **Retour** pour revenir à l'étape précédente.

Appels vidéo

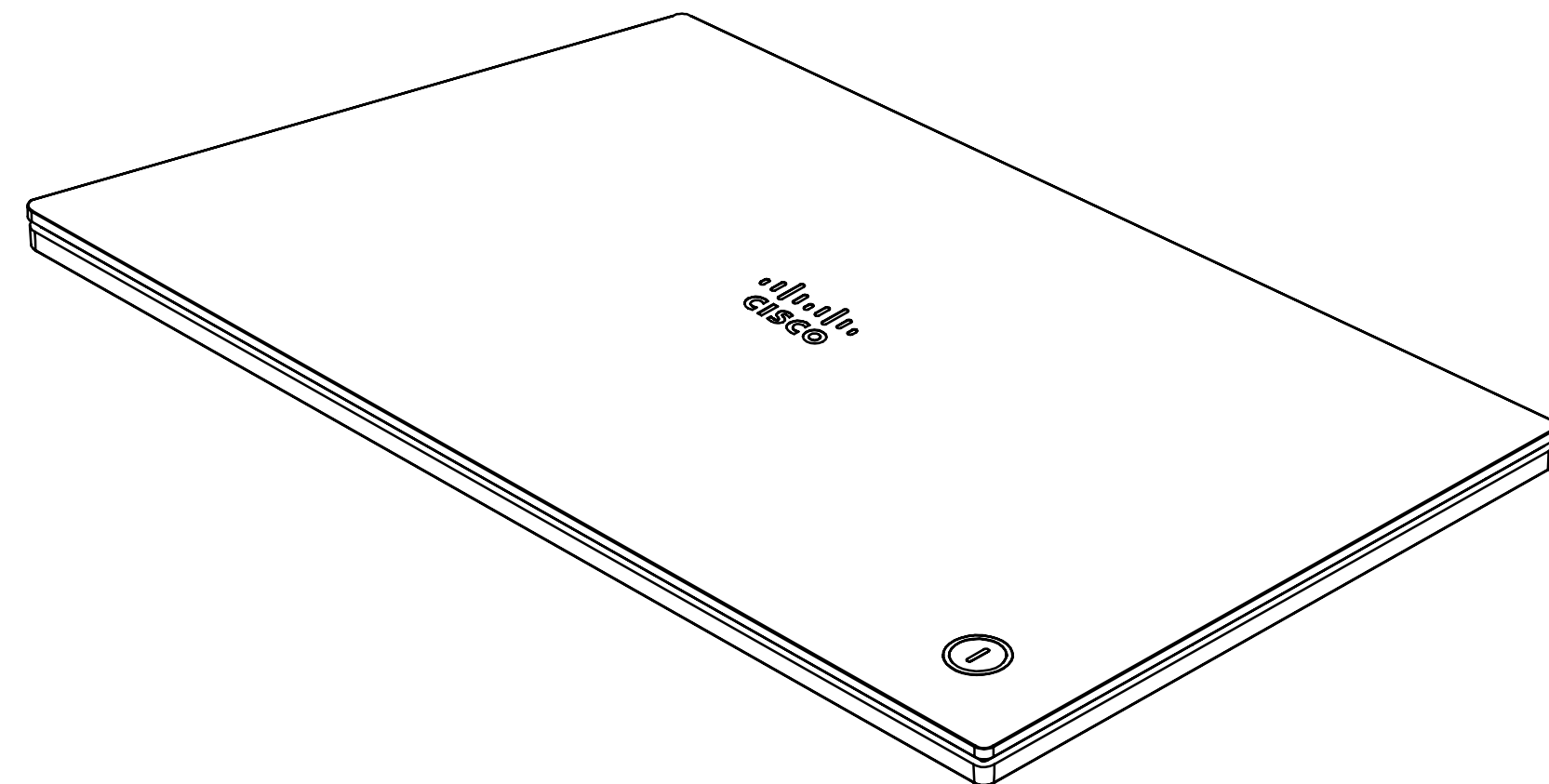
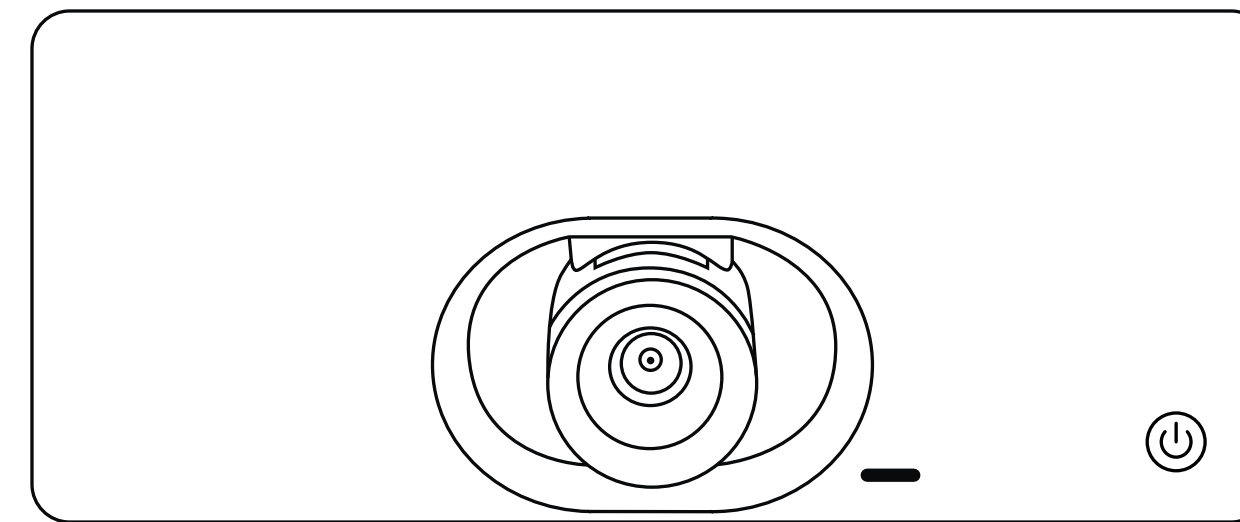

Établissement d'un appel à partir de la liste de contacts

À propos de la liste des contacts

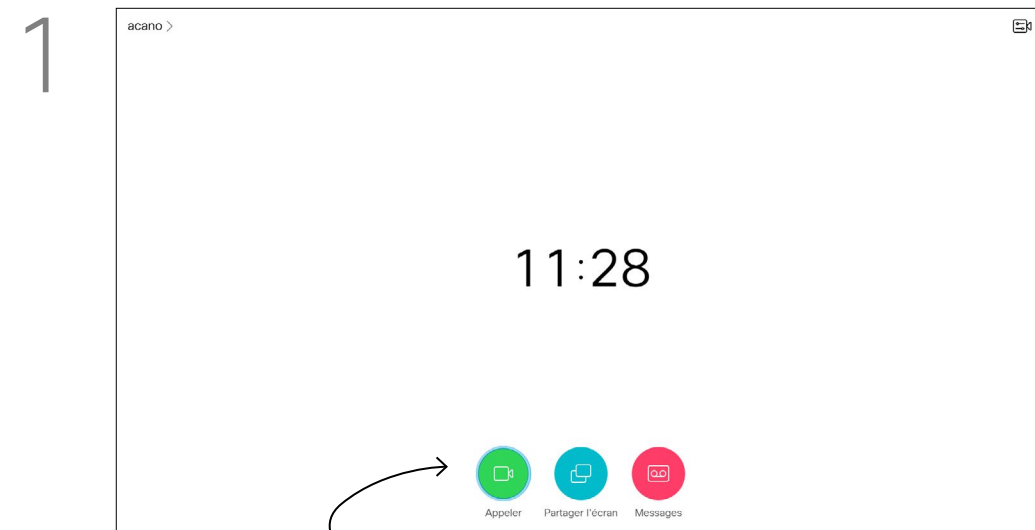

1 Vérifiez que l'icône *Appeler* (située à l'extrême gauche, au bas de l'écran) est sélectionnée et appuyez sur **OK** ou sur le bouton **Appeler** vert de la télécommande.

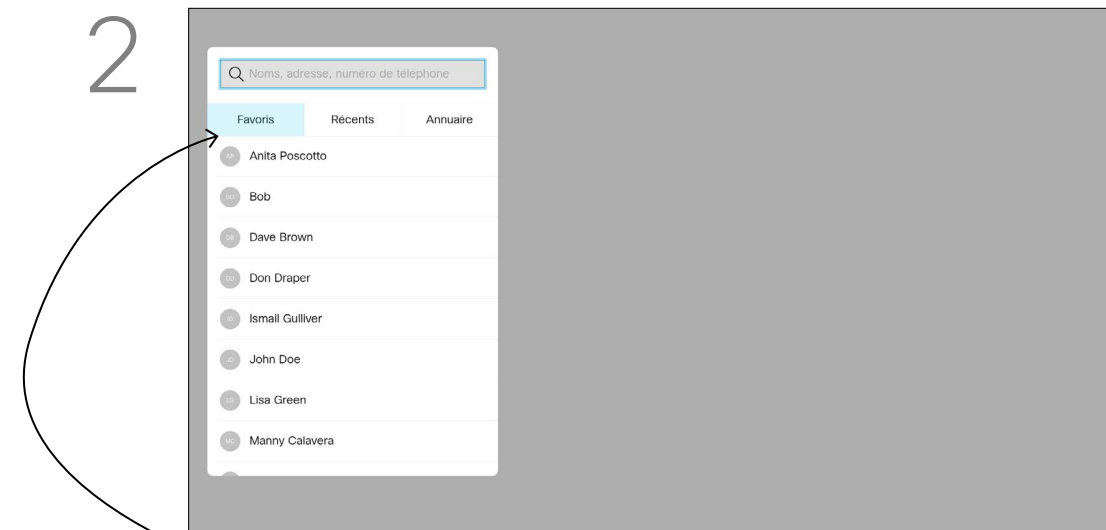

2 La liste de contacts apparaît. Utilisez les touches **fléchées** de la télécommande pour naviguer entre les listes *Favoris*, *Récents* et *Répertoire* (horizontalement) et pour parcourir une des listes.



3 Une fois l'entrée trouvée, appuyez sur le bouton **OK** de la télécommande pour afficher le menu *Appeler*.

Votre liste de contacts comprend trois éléments :

Favoris. Ces contacts vous ont été ajoutés. Ces entrées correspondent généralement aux personnes que vous appelez fréquemment ou que vous devez parfois joindre rapidement. Un favori est indiqué par un astérisque doré

Le **Carnet d'adresses** est généralement un répertoire d'entreprise installé sur votre appareil par votre service d'assistance vidéo.

Les appels **Récents** correspondent aux appels que vous avez passés, reçus ou manqués.

Les options suivantes s'appliquent :

- Si vous saisissez un nom, un numéro ou une adresse IP, l'appareil les recherchera dans toutes les listes.
- Vous pouvez sélectionner un onglet, puis saisir un nom ou un numéro ou les rechercher dans la liste. Dans ce cas, votre recherche est limitée à cette liste spécifique.
- Vous pouvez ajouter l'entrée à la liste des Favoris, modifier l'entrée avant de passer l'appel ou changer le débit d'appel (la bande passante affectée à l'appel).

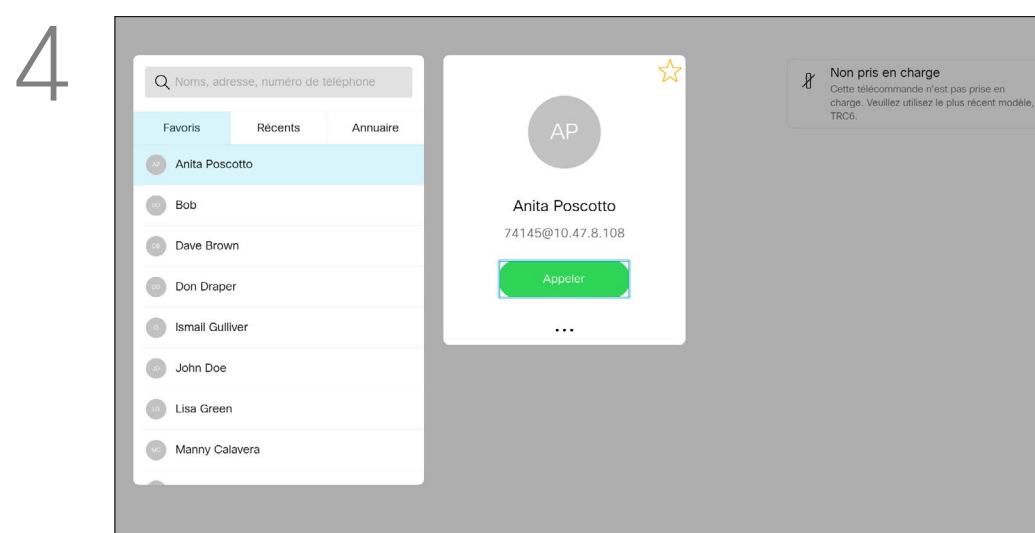

4 Dans le menu *Appeler*, Appuyez sur **OK** ou sur le bouton **Appeler** vert de la télécommande pour passer l'appel.



5 Appuyez sur le bouton **Raccrocher** rouge de la télécommande ou utilisez les touches **fléchées** pour sélectionner *Raccrocher* et appuyez sur **OK** pour mettre fin à l'appel.

Modification d'un contact avant l'appel

À propos de la modification

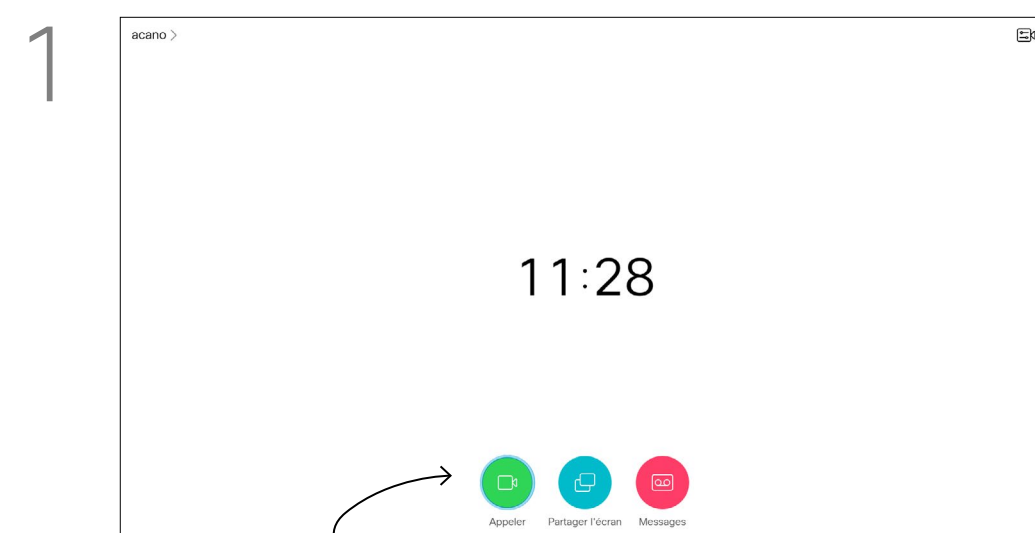

1 Vérifiez que l'icône *Appeler* (située à l'extrême gauche, au bas de l'écran) est sélectionnée et appuyez sur **OK** ou sur le bouton **Appeler** vert de la télécommande.

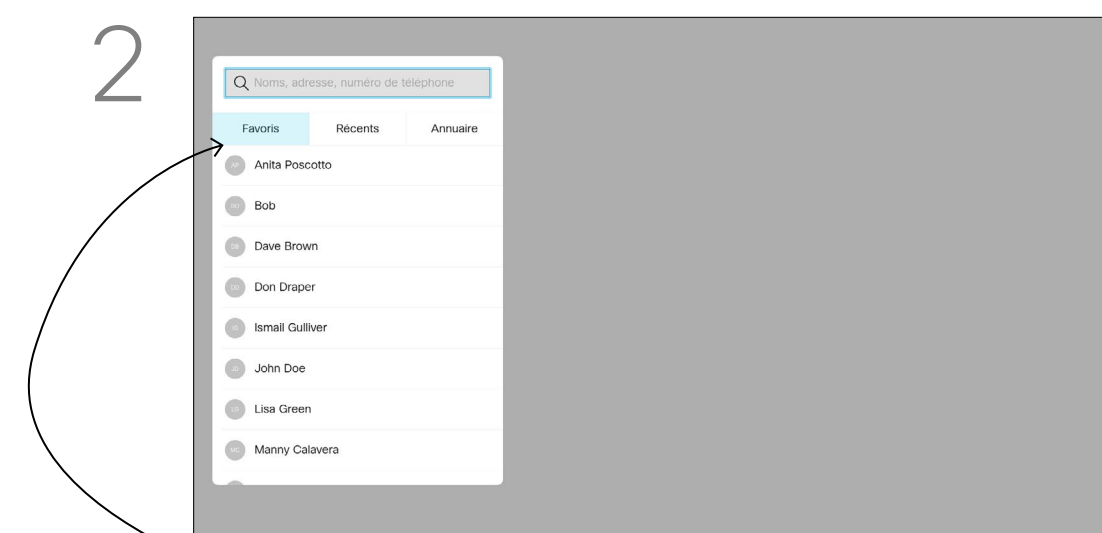

2 Utilisez les touches **fléchées** de la télécommande pour naviguer entre les listes *Favoris*, *Récents* et *Répertoire* (horizontalement) et pour parcourir une des listes.

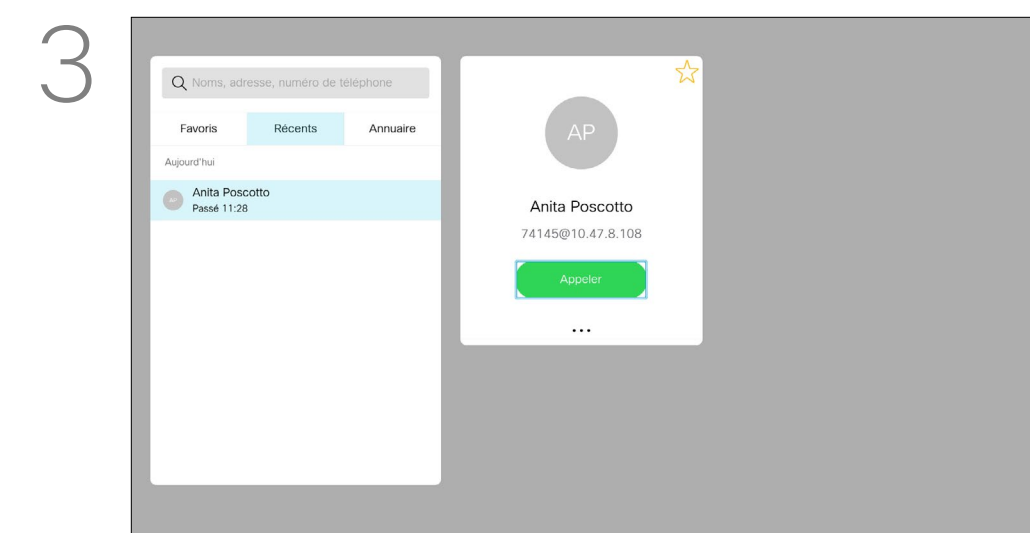

3 Une fois l'entrée trouvée, appuyez sur le bouton **OK** de la télécommande pour afficher le menu *Appeler*.

Pour plus d'informations sur la liste des contacts, consultez la page précédente.

Vous devrez peut-être modifier une entrée de l'une des listes de contacts avant de passer l'appel, par exemple pour ajouter un préfixe, un suffixe ou réaliser une autre modification de l'entrée pour permettre son traitement avec succès.

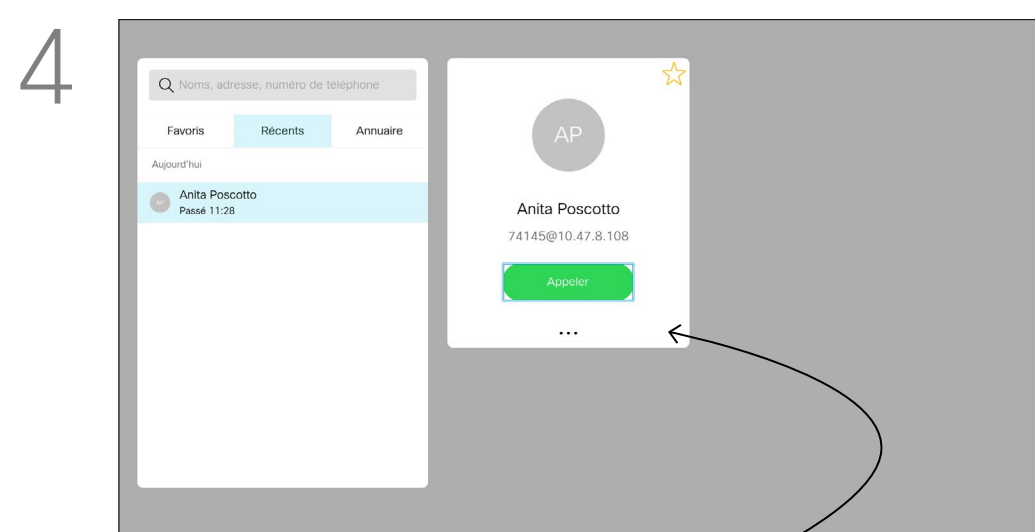

4 Utilisez les touches **fléchées** de la télécommande pour naviguer jusqu'au champ *Plus (...)*, puis appuyez sur **OK**.

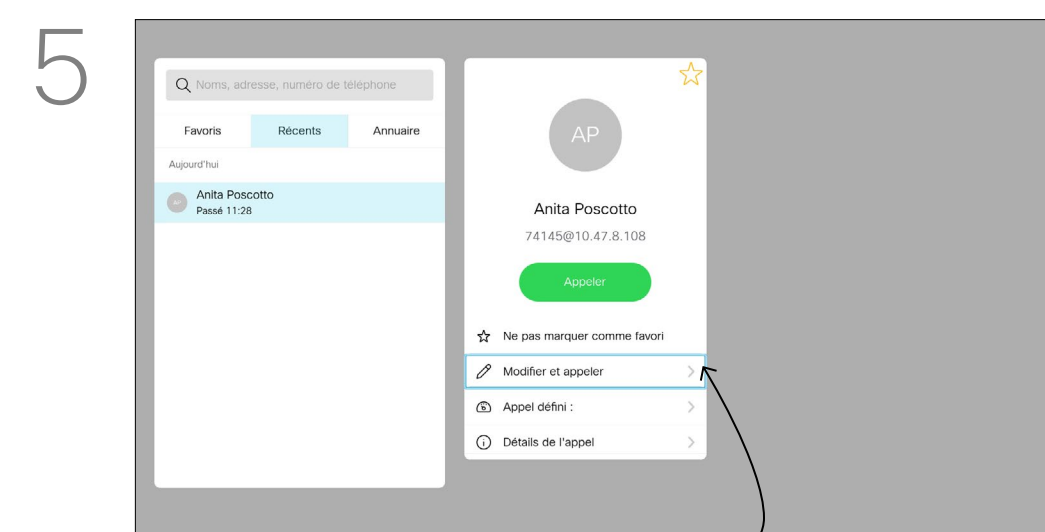

5 Descendez jusqu'à *Modifier et appeler* (champ central du menu *Plus*) et appuyez sur **OK**.

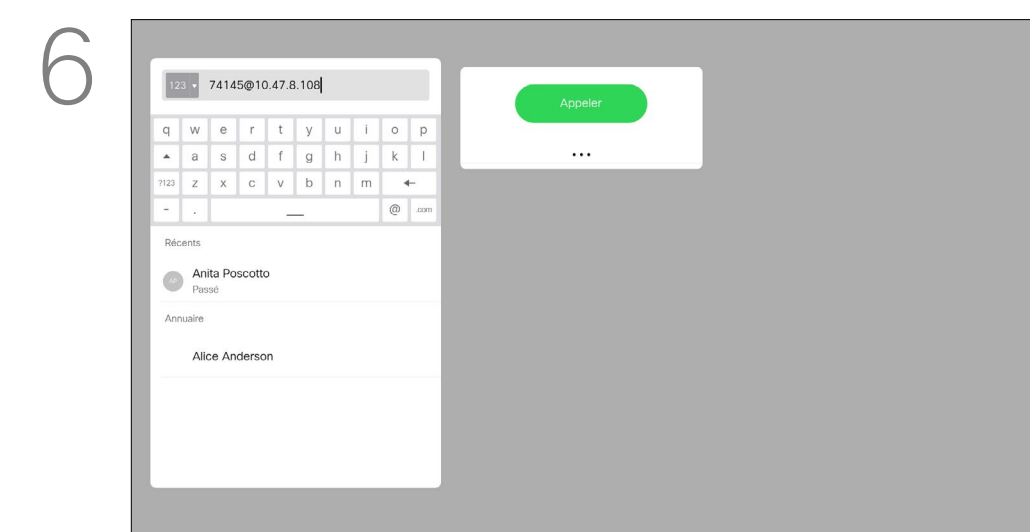

6 Modifiez l'entrée selon vos besoins, puis appuyez sur **OK** ou sur le bouton **Appeler** vert de la télécommande pour passer l'appel.

Modification du débit d'appel et passage d'un appel

À propos du débit d'appel

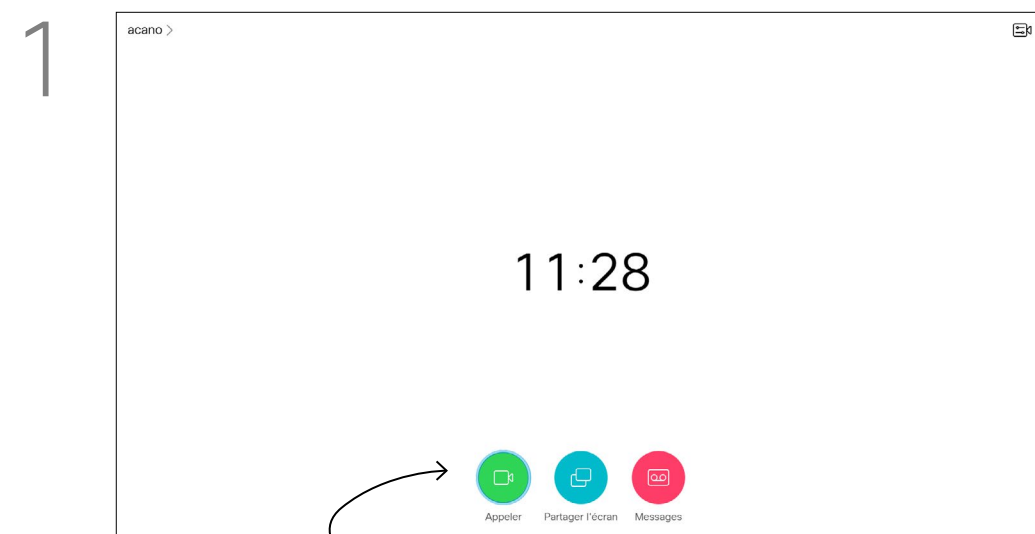

1 Vérifiez que l'icône *Appeler* (située à l'extrême gauche, au bas de l'écran) est sélectionnée et appuyez sur **OK** ou sur le bouton **Appeler** vert de la télécommande.

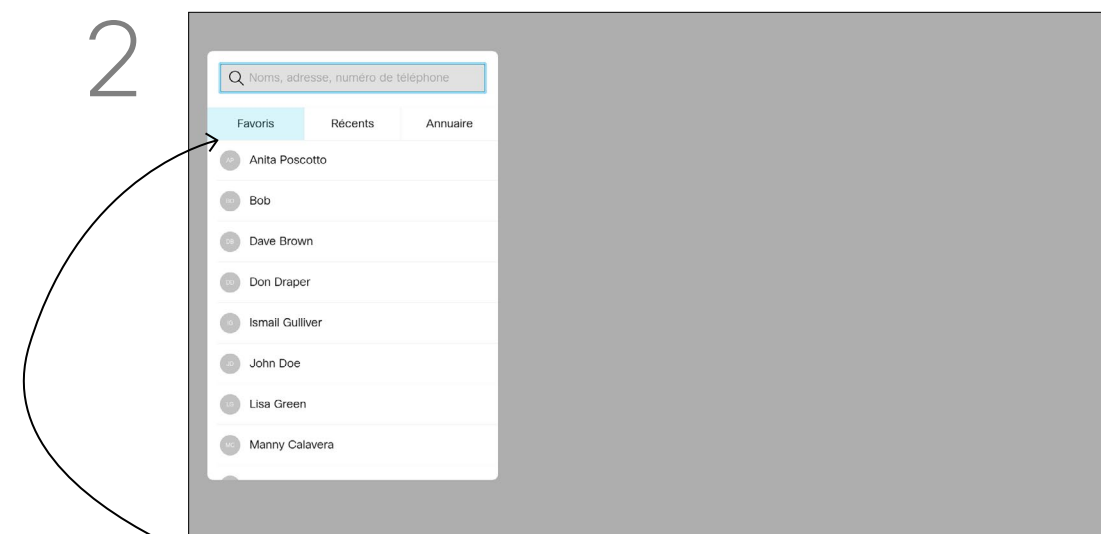

2 Utilisez les touches **fléchées** de la télécommande pour naviguer entre les listes *Favoris*, *Récents* et *Répertoire* (horizontalement) et pour parcourir une des listes.

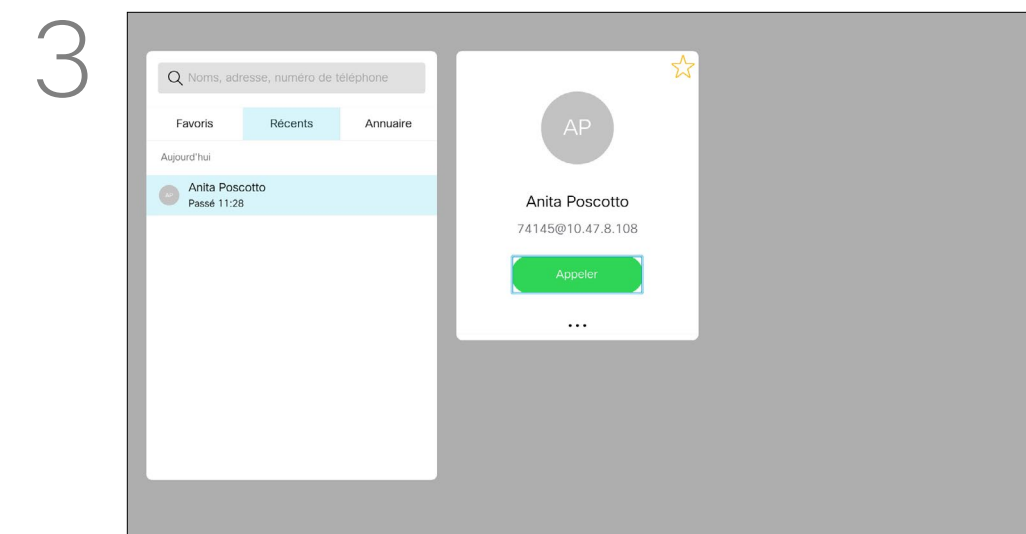

3 Une fois l'entrée trouvée, appuyez sur le bouton **OK** de la télécommande pour afficher le menu *Appeler*.

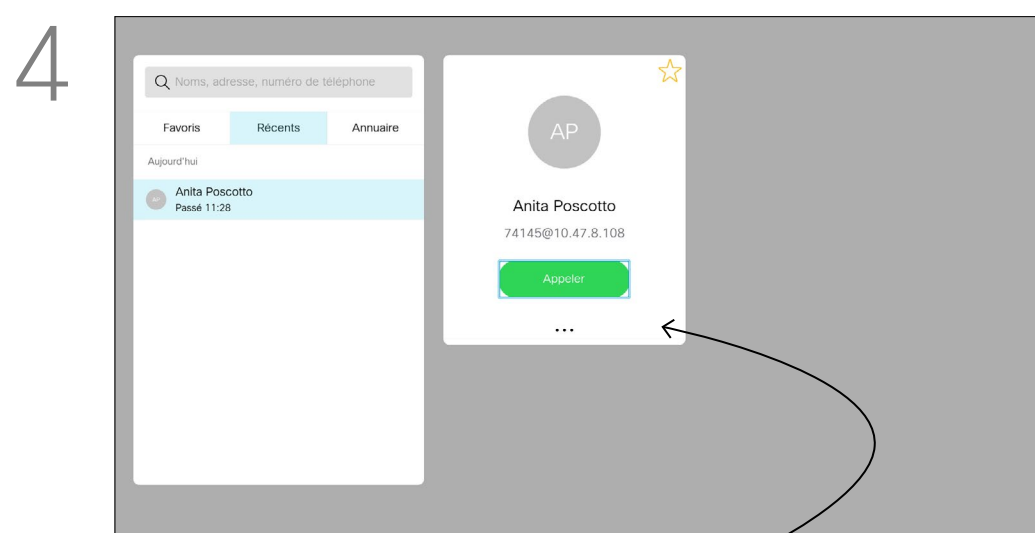

4 Utilisez les touches **fléchées** de la télécommande pour naviguer jusqu'au champ *Plus (...)*, puis appuyez sur **OK**.

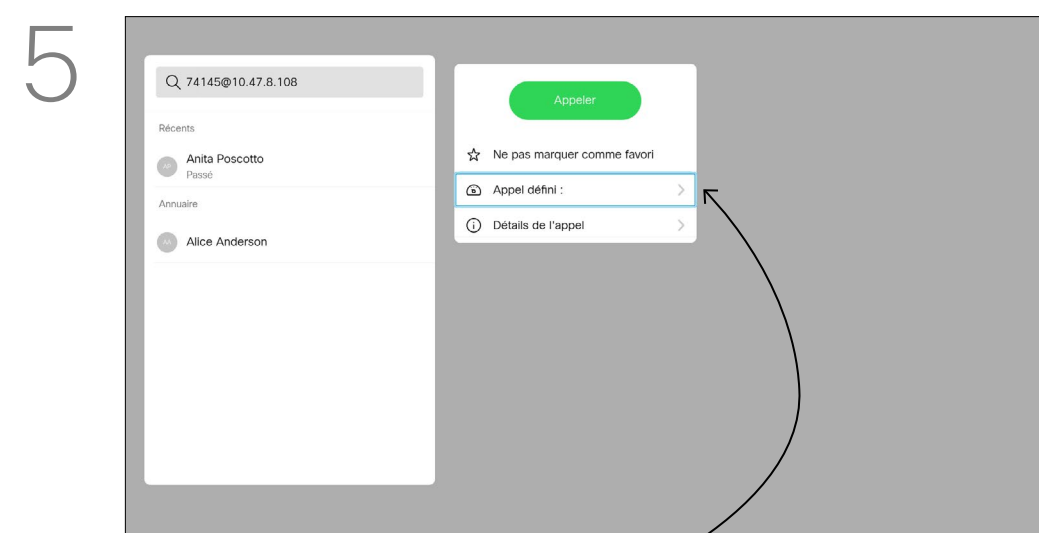

5 Descendez jusqu'à *Appel personnalisé* et appuyez sur la touche **OK**.

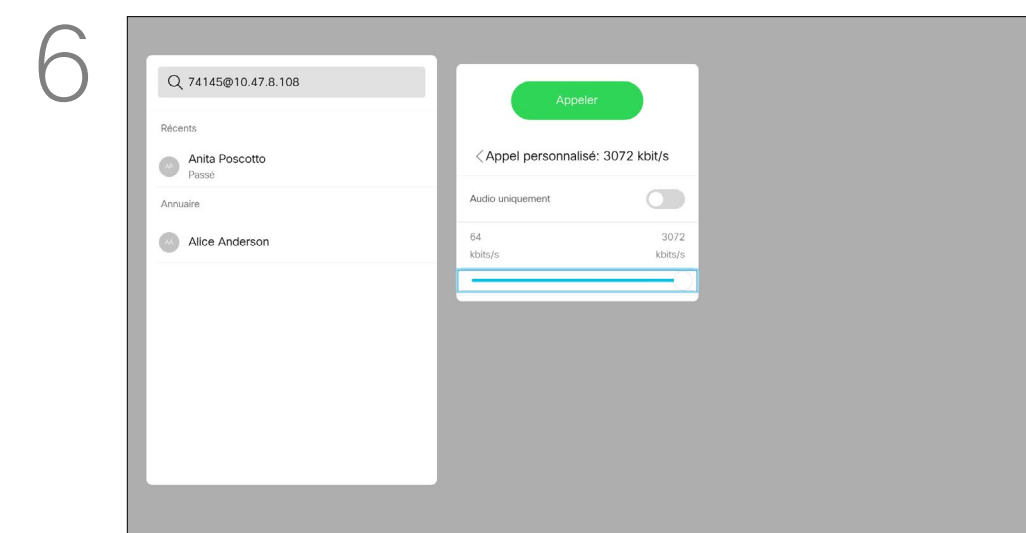

6 Utilisez les touches **fléchées** au besoin et appuyez sur le bouton vert **Appeler** de la télécommande pour passer l'appel.

Le débit d'appel est le terme utilisé pour la quantité de bande passante allouée à l'appel. Elle est mesurée en kbit/s (kilobits par seconde).

Un débit d'appel élevé entraîne une qualité d'appel supérieure, mais une consommation élevée de bande passante.

L'appareil est livré avec un débit d'appel par défaut. Ce paramètre est généralement défini par votre service d'assistance vidéo. Dans des conditions normales, le débit d'appels est ajusté automatiquement par l'appareil, chaque fois que nécessaire. Ceci est réalisé pour éviter le blocage des appels vidéos que vous passez et dont le débit est supérieur à celui pris en charge par l'appareil et la connexion de votre correspondant.

Si le réglage automatique du débit d'appels échoue, vous pouvez également l'effectuer manuellement en dernier ressort.

Le débit d'appel ne peut pas être modifié lorsqu'un appel est en cours, mais vous pouvez le modifier juste avant de passer un appel, comme illustré à gauche.

Établissement d'un appel à l'aide du nom, du numéro ou de l'adresse IP

À propos de l'émission des appels

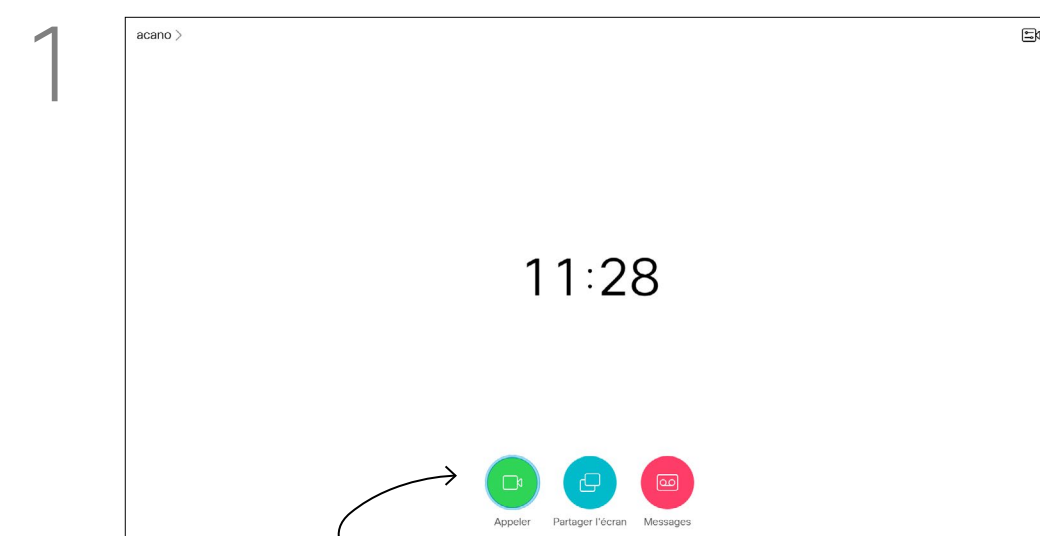

1 Vérifiez que l'icône *Appeler* (située à l'extrême gauche, au bas de l'écran) est sélectionnée et appuyez sur **OK** ou sur le bouton **Appeler** vert de la télécommande.

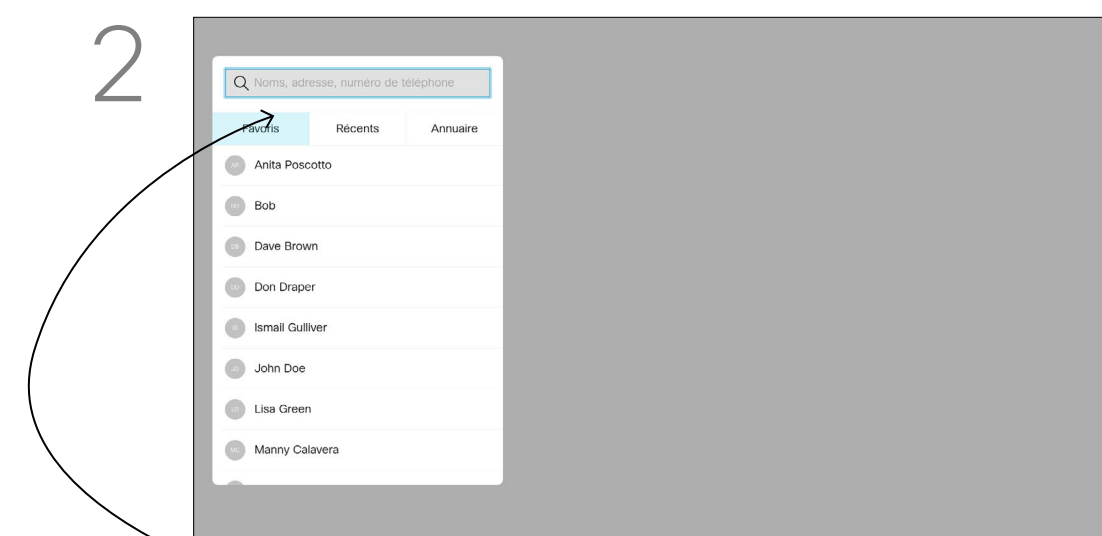

2 Utilisez les touches **fléchées** pour accéder au champ *Rechercher ou numéroté* en haut du menu. Appuyez sur **OK**.

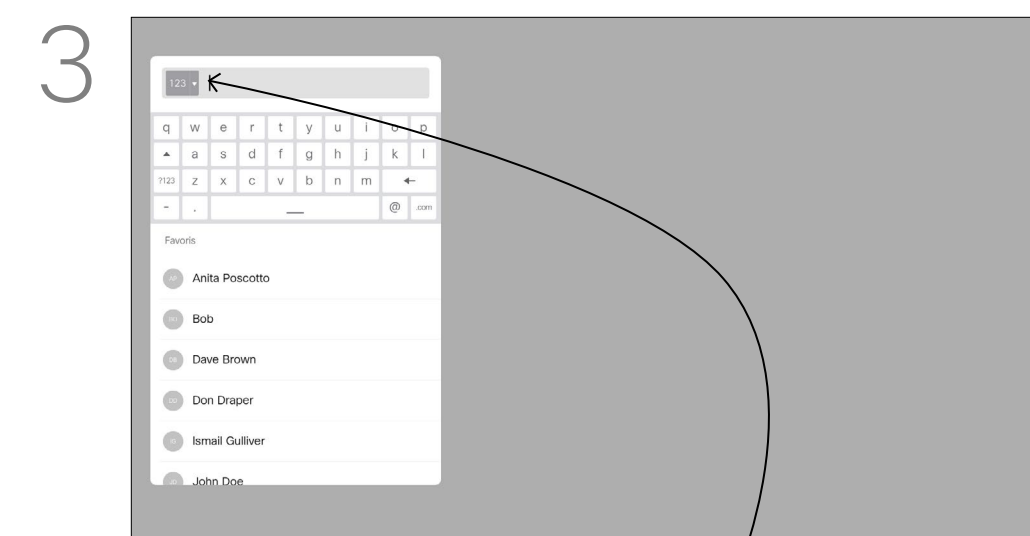

3 Pour saisir des chiffres, sélectionnez 123.

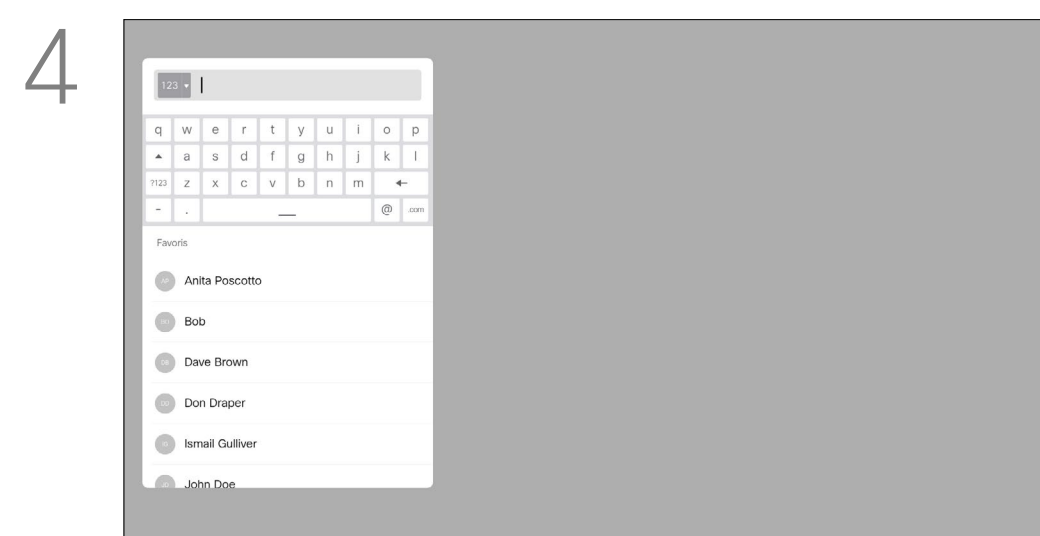

4 Pour utiliser le clavier virtuel, naviguez vers le bas jusqu'au clavier et sélectionnez des caractères. Appuyez sur **OK** pour sélectionner un caractère.

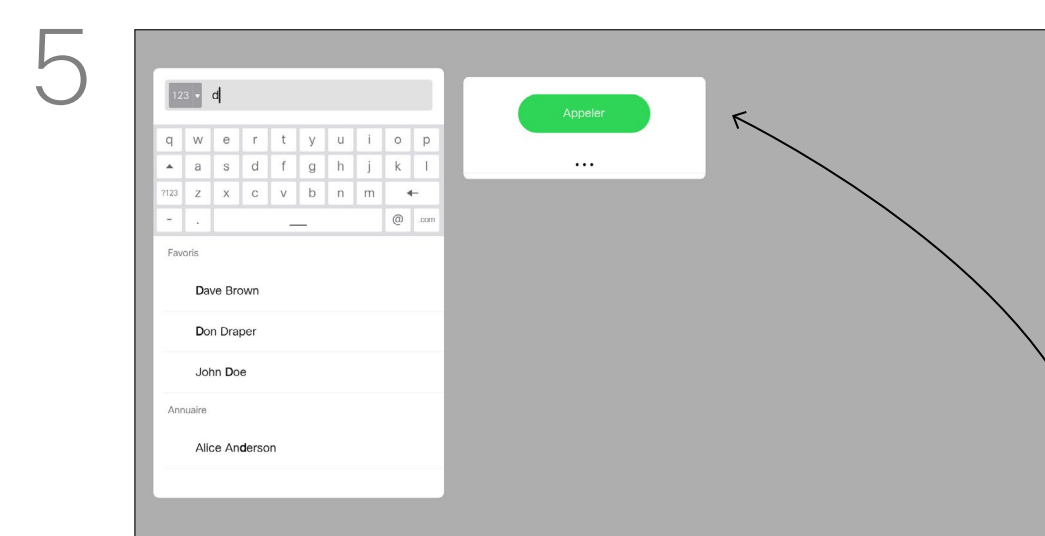

5 Appuyez ensuite sur le bouton **Appeler** vert de la télécommande pour passer l'appel. Vous pouvez également accéder à l'icône *Appeler*, puis appuyez sur **OK**.

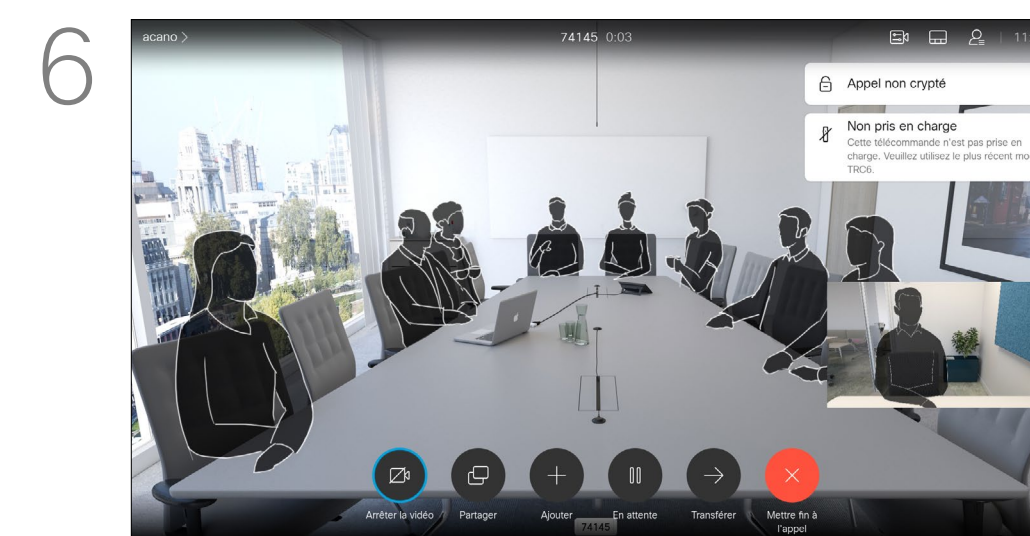

6 Appuyez sur le bouton **Raccrocher** rouge de la télécommande ou utilisez les touches **fléchées** pour sélectionner *Raccrocher*, puis appuyez sur **OK** pour mettre fin à l'appel.

Pour appeler quelqu'un qui ne figure pas dans votre liste de contacts, saisissez son nom, son adresse ou son numéro à l'aide du clavier virtuel. Les personnes que vous avez déjà appelées sont visibles dans la liste des appels *Récents* (tant que vous ne l'avez pas effacée) et vous pouvez alors ajouter les entrées correspondantes vers votre liste de *Favoris*. Cette procédure est décrite à la section *Contacts*.

Appel à l'aide de l'adresse de la vidéo

La procédure est similaire à celle utilisée pour appeler une personne à l'aide d'une adresse vidéo de type IP. Saisissez simplement l'adresse et utilisez * (bouton astérisque situé dans l'angle inférieur gauche de la télécommande) comme séparateur. L'appareil interprète ce symbole comme un séparateur d'adresse IP valide, afin que l'adresse de la vidéo apparaisse comme ayant été correctement saisie.

Ajouter des participants additionnels à un appel existant

À propos des vidéoconférences

Il est possible que votre réseau soit équipé d'une fonctionnalité permettant d'initier une vidéoconférence avec plusieurs participants.

Le nombre maximum de participants pris en charge par votre appareil vidéo dépend de la configuration du système et de l'infrastructure vidéo. En cas de doute, contactez votre équipe de support vidéo.

Pour initier une vidéoconférence, vous devez appeler chacun des participants, l'un après l'autre.

Si vous êtes l'initiateur de la conférence, vous pouvez y mettre fin. Les autres participants peuvent uniquement quitter la conférence.



1 Lors d'un appel, accédez à *Ajouter* et appuyez sur la touche **OK** de la télécommande. Cela mettra l'appel en cours en attente.

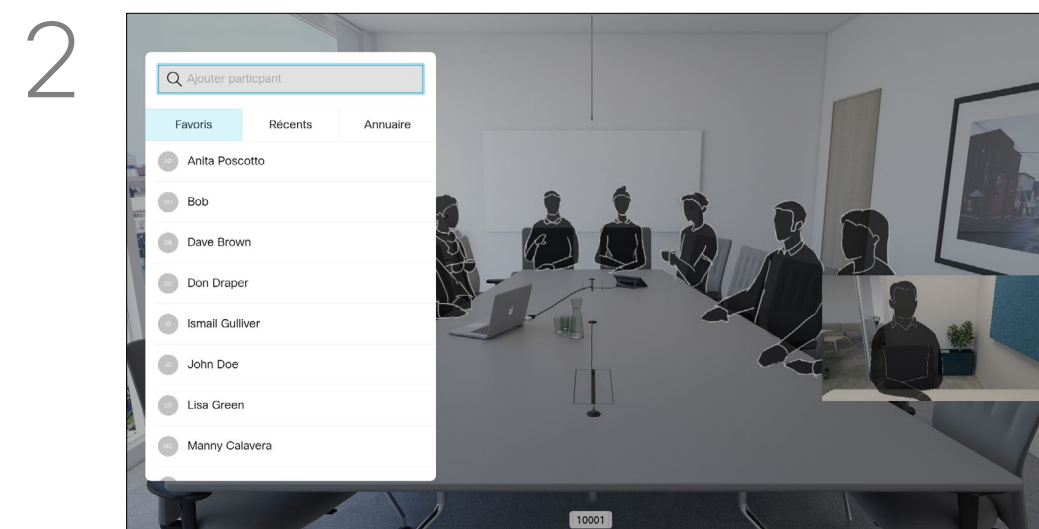

2 Localisez le participant à ajouter de manière habituelle. Appuyez sur **OK**.

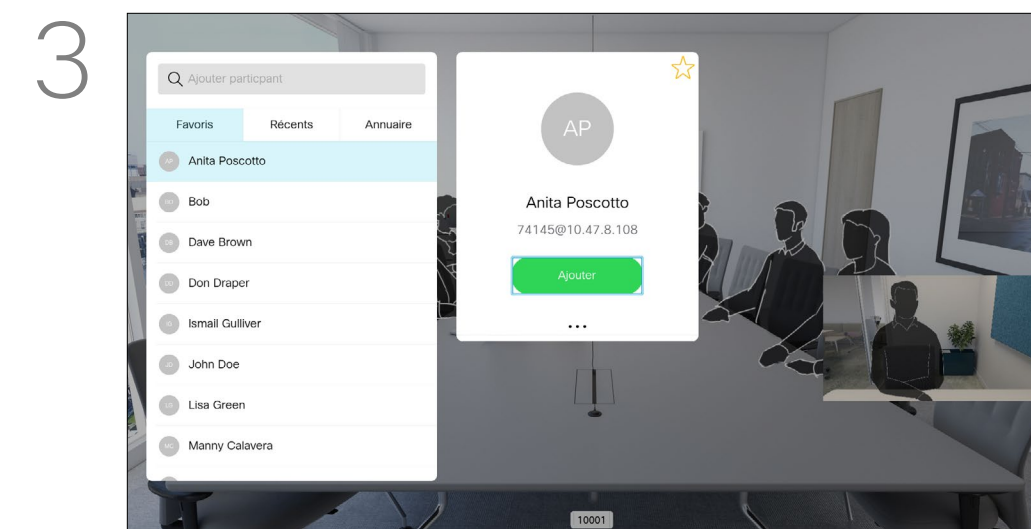

3 Accédez à *Ajouter* et appuyez sur la touche **OK** pour transformer l'appel en conférence.

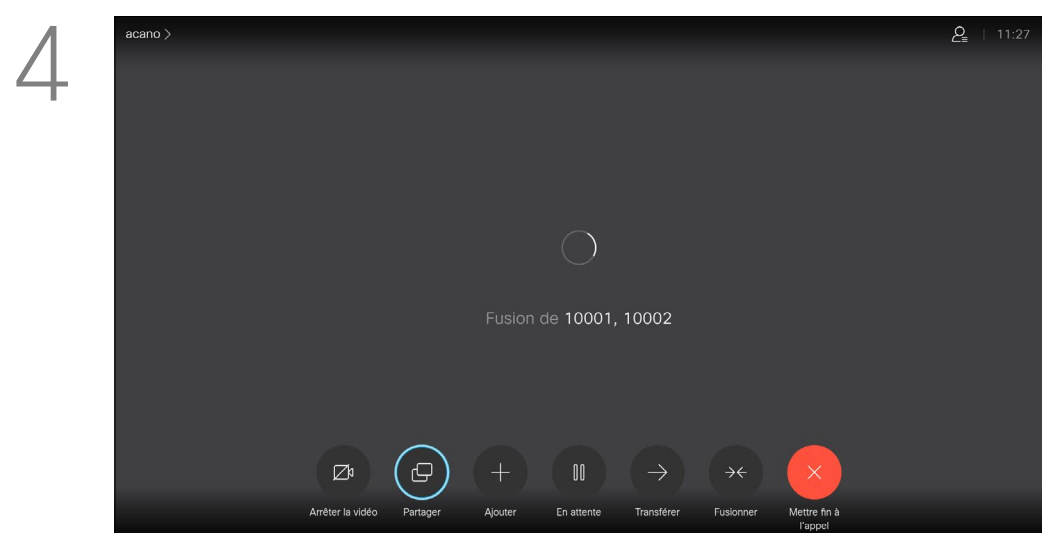

4 Les appels sont maintenant fusionnés.



5 Répétez cette procédure pour ajouter d'autres participants, si nécessaire.

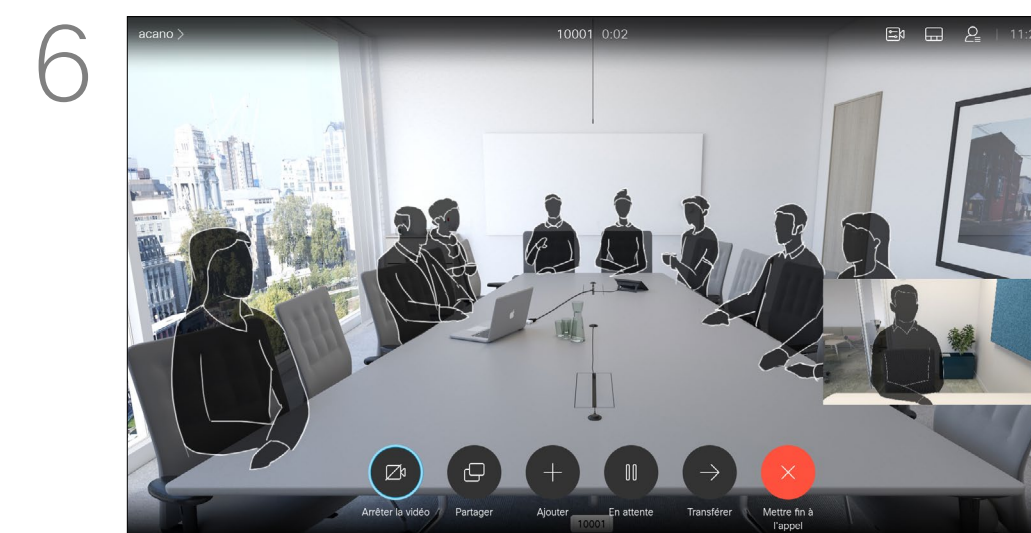

6 Appuyez sur le bouton **Raccrocher** rouge de la télécommande ou utilisez les touches **fléchées** pour sélectionner *Raccrocher*, puis appuyez sur **OK** pour mettre fin à l'appel.

Déconnecter un participant d'une conférence

À propos des vidéoconférences

La possibilité d'effectuer une vidéoconférence à partir de votre appareil est une fonction facultative qui peut, ou non, être disponible pour votre appareil.

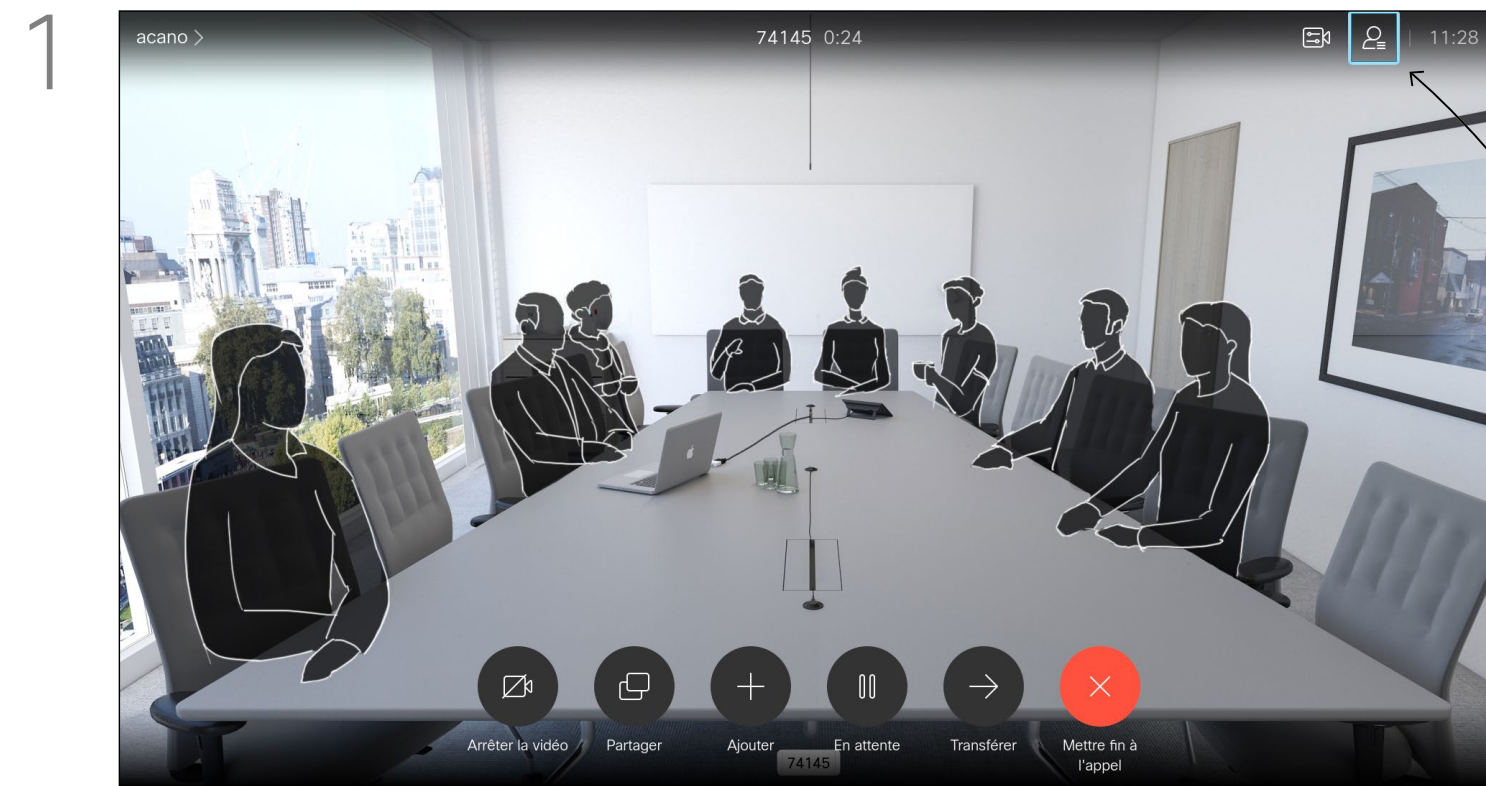

Lors d'un appel, accédez à l'icône *Participants* dans le coin supérieur droit, comme illustré, et appuyez sur **OK** pour afficher la liste des participants.

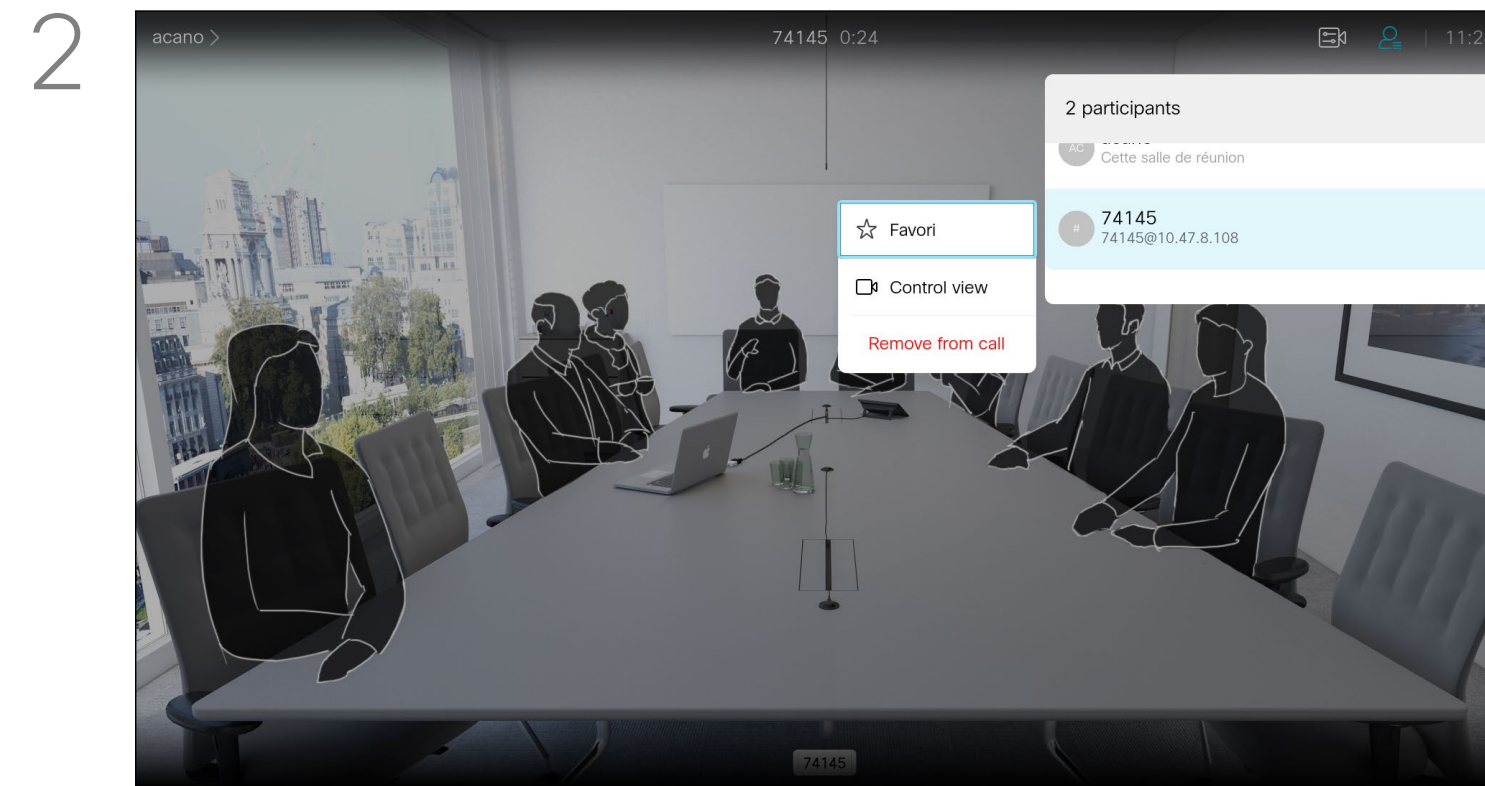

Naviguez vers le bas jusqu'au participant à supprimer de la conférence, puis appuyez sur la touche **OK**.

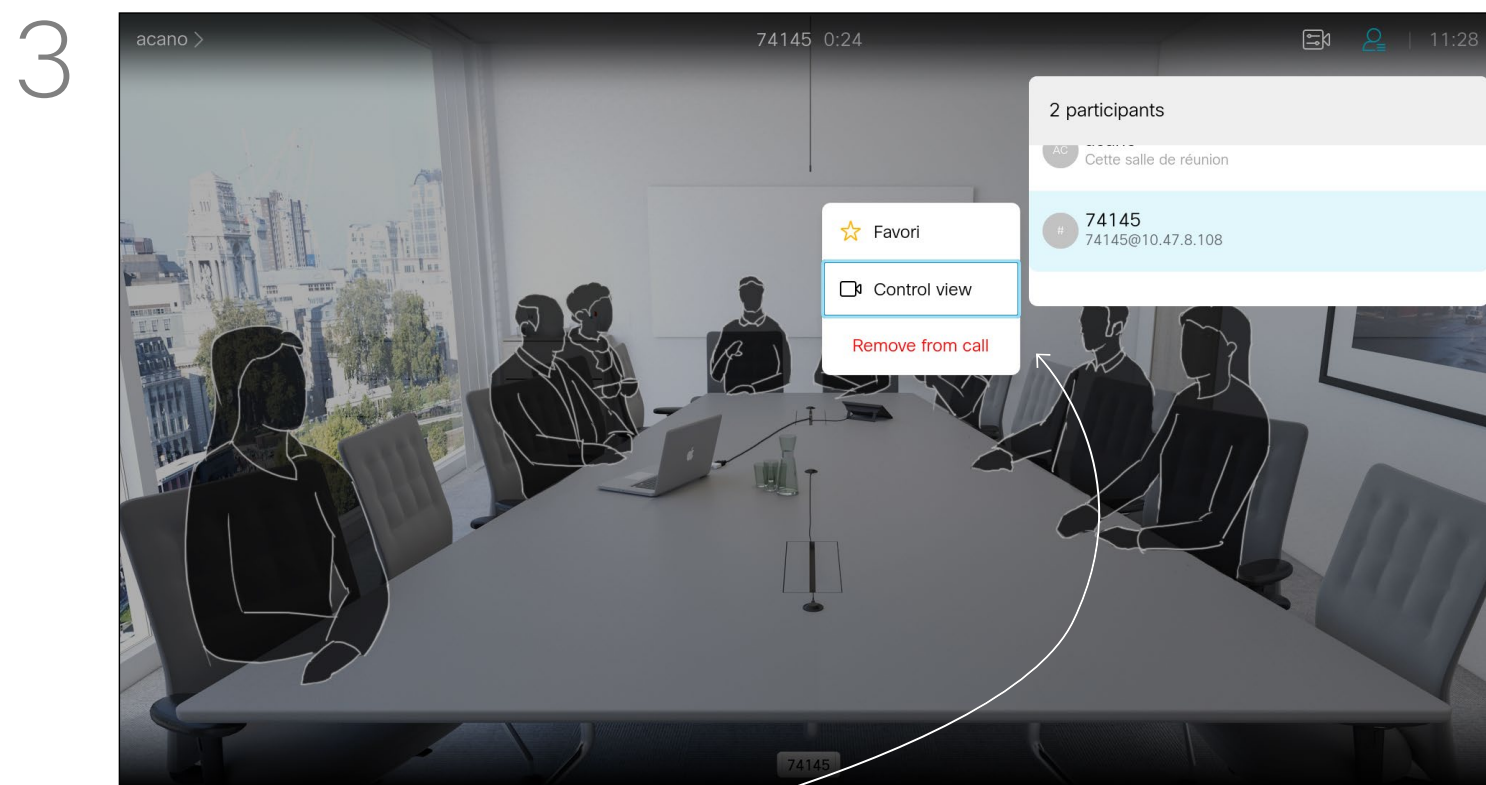

Accédez à *Supprimer de l'appelet* appuyez sur **OK**.

Réception d'un appel

Lorsqu'une personne vous appelle

- Quand une personne vous appelle, vous pouvez accepter, refuser ou ignorer l'appel.
- Si vous refusez l'appel, l'appelant entend le signal occupé.
- Si vous ignorez l'appel, l'appelant pense que vous êtes absent (vous ne prenez pas l'appel).
- Il se peut que votre infrastructure vidéo vous permette de recevoir plusieurs appels entrants. Consultez votre équipe d'assistance vidéo si nécessaire.

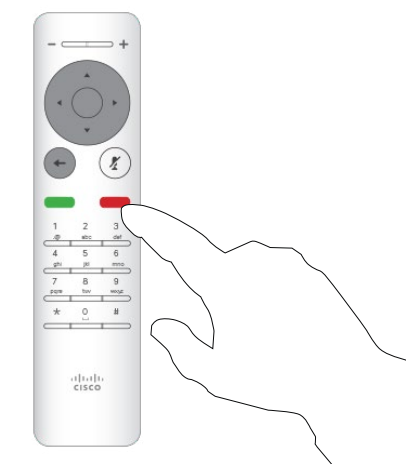
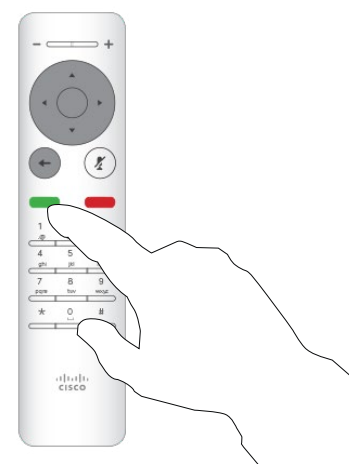
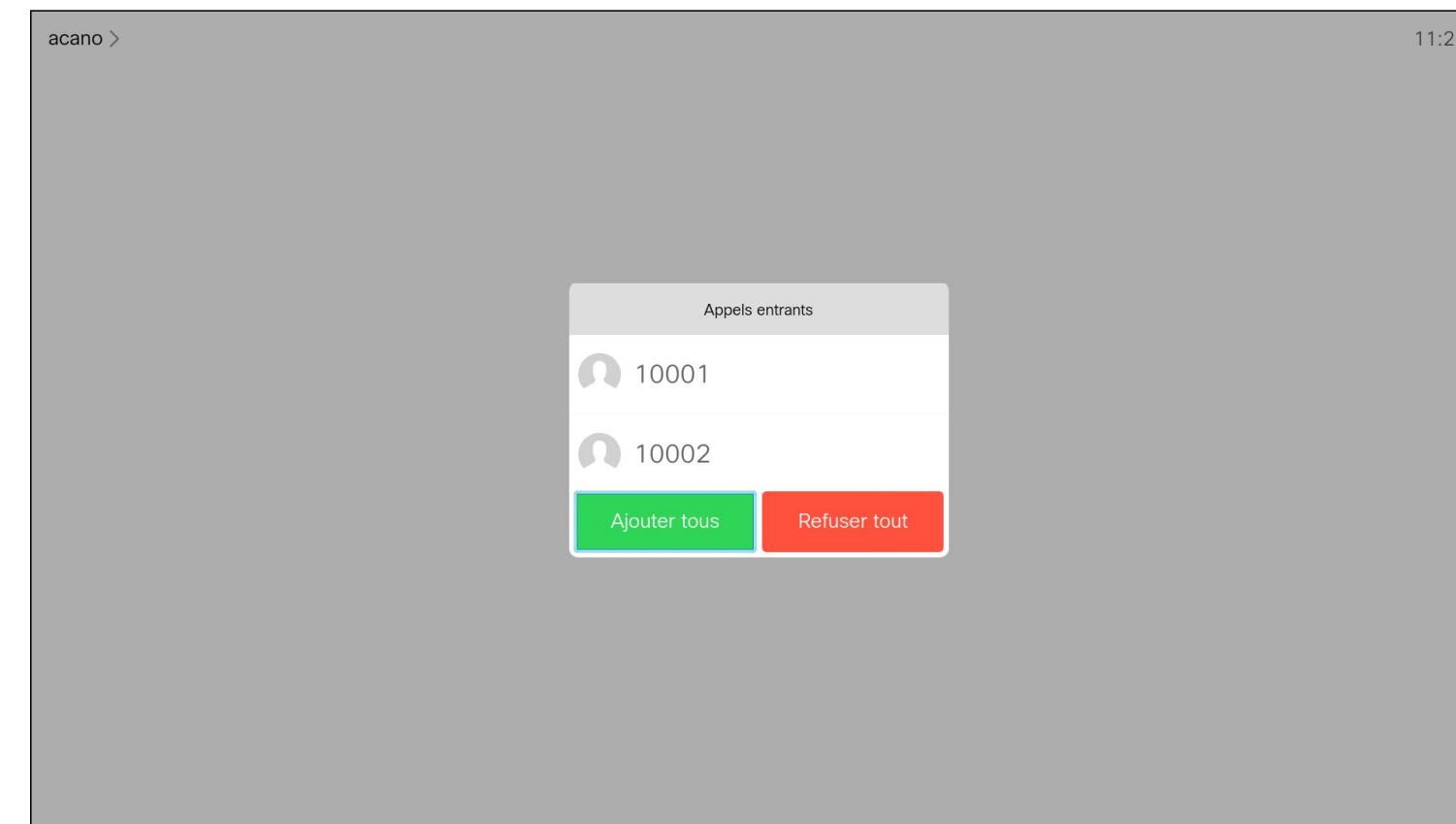
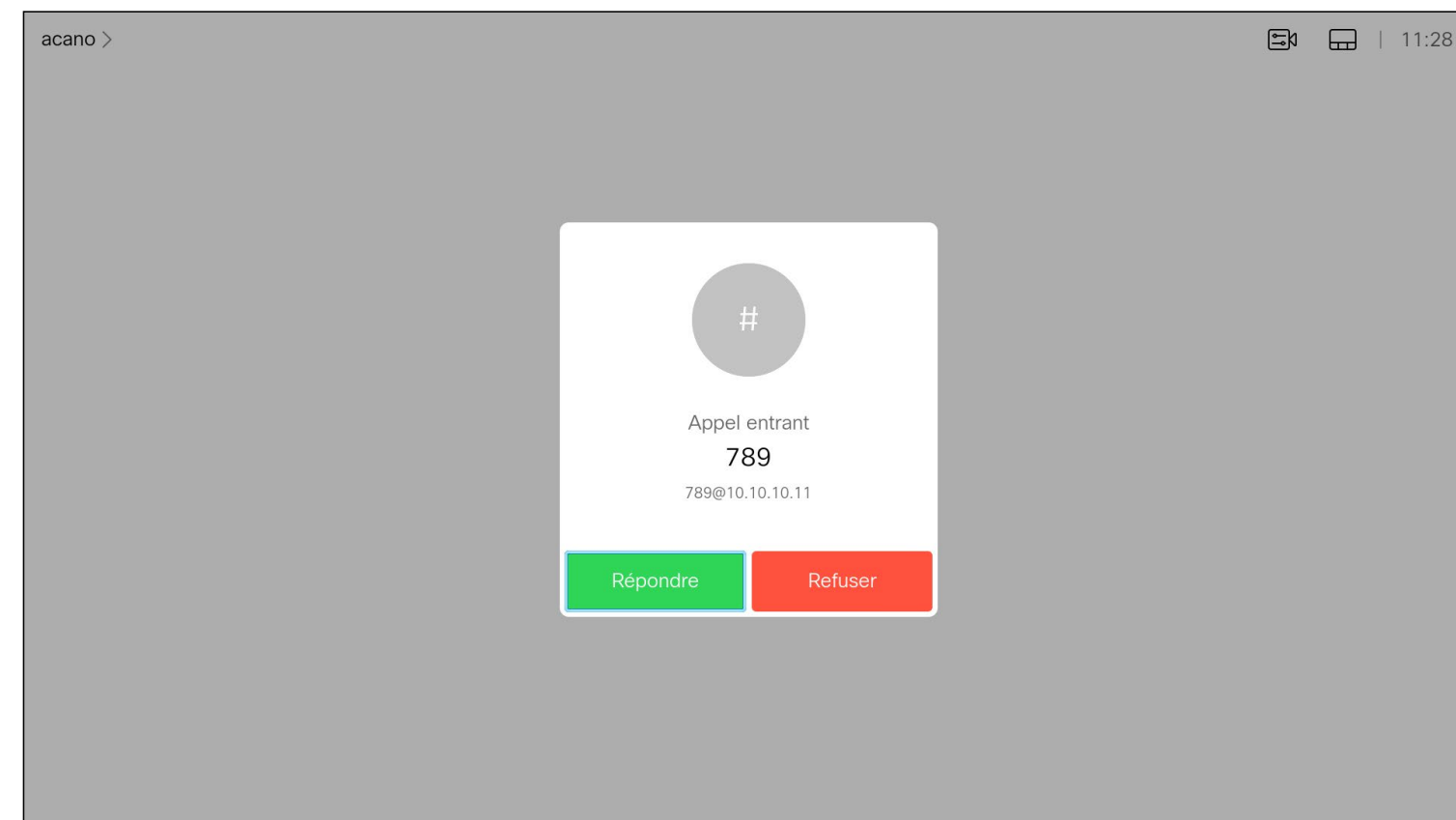

Vous pouvez aussi utiliser directement les touches **Appeler** situées sous les boutons circulaires de la télécommande (touche verte de gauche pour accepter l'appel et touche rouge de droite pour le refuser).

Recevoir des appels supplémentaires quand on est déjà en ligne

Étendre l'appel

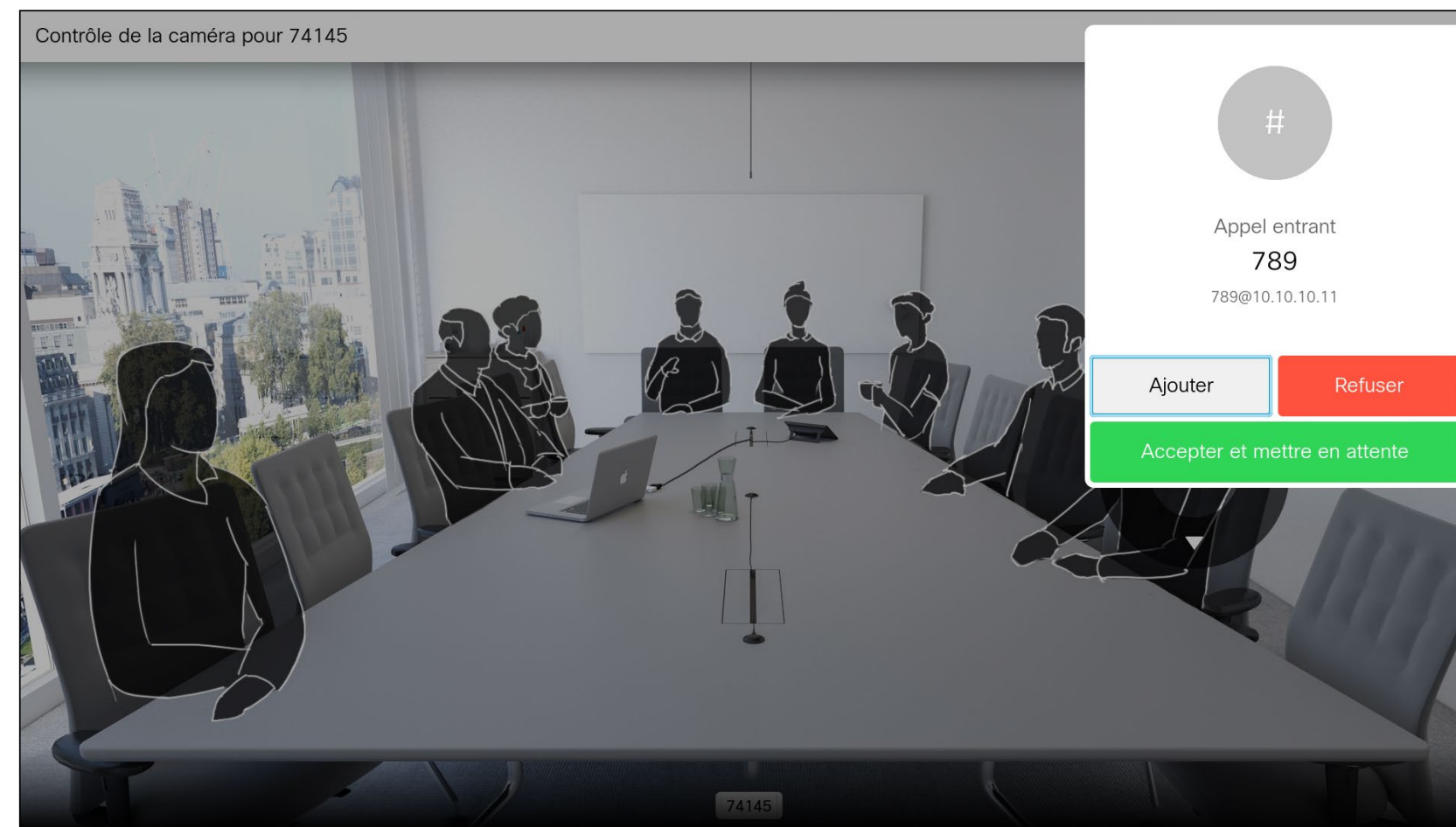

Si vous êtes déjà en ligne et recevez un appel, vous pouvez refuser l'appel, ajouter l'appelant à l'appel existant ou mettre l'appel en attente lors de la réception.

- Quand une personne vous appelle, vous pouvez accepter, refuser ou ignorer l'appel.
- Si vous refusez l'appel, l'appelant entend le signal occupé.
- Si vous ignorez l'appel, l'appelant pense que vous êtes absent (vous ne prenez pas l'appel).
- Il se peut que votre infrastructure vidéo vous permette de recevoir plusieurs appels entrants. Consultez votre équipe d'assistance vidéo si nécessaire.

Transférer un appel en cours

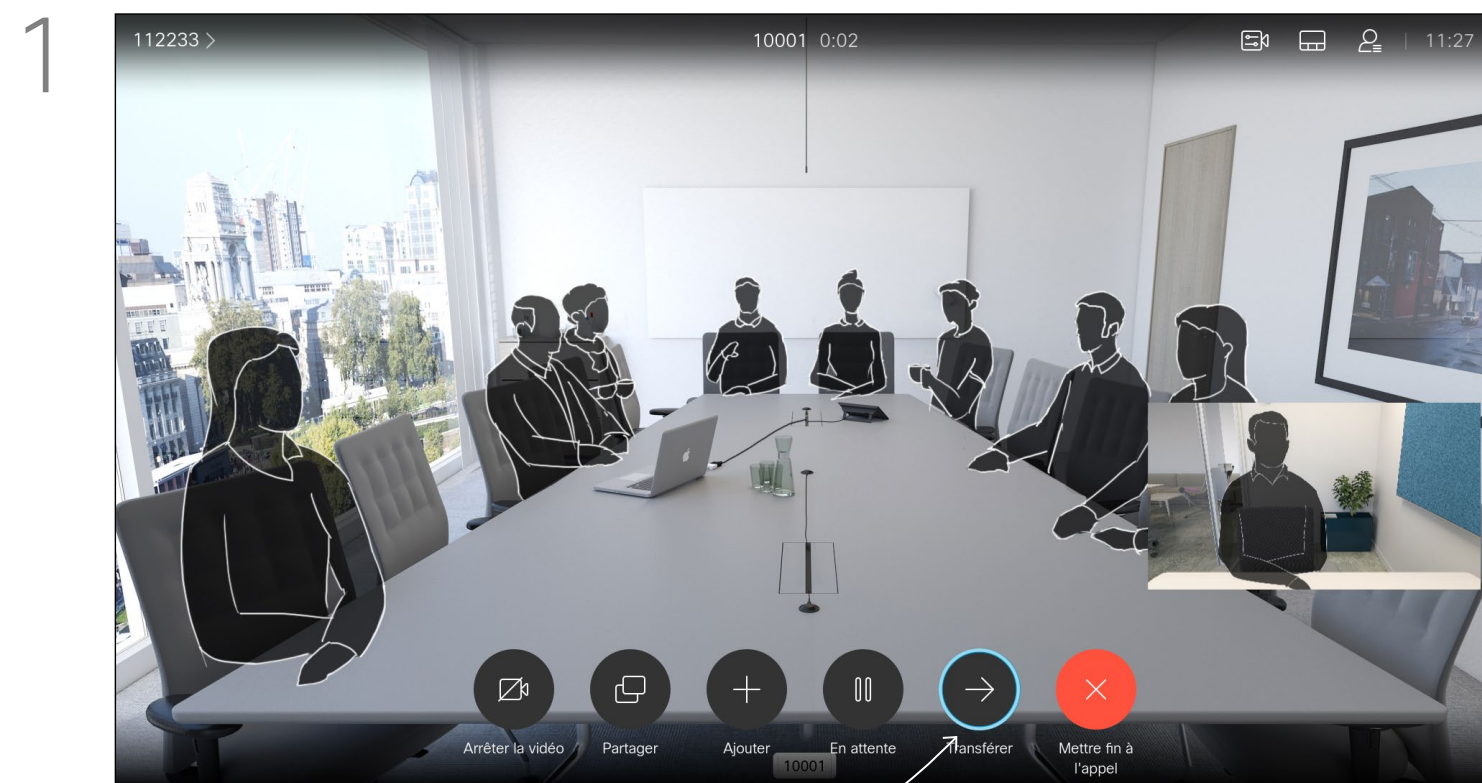

Accédez au bouton *Transférer* et appuyez sur la touche **OK** de la télécommande. Cela entraînera la mise en attente de l'appel en cours.

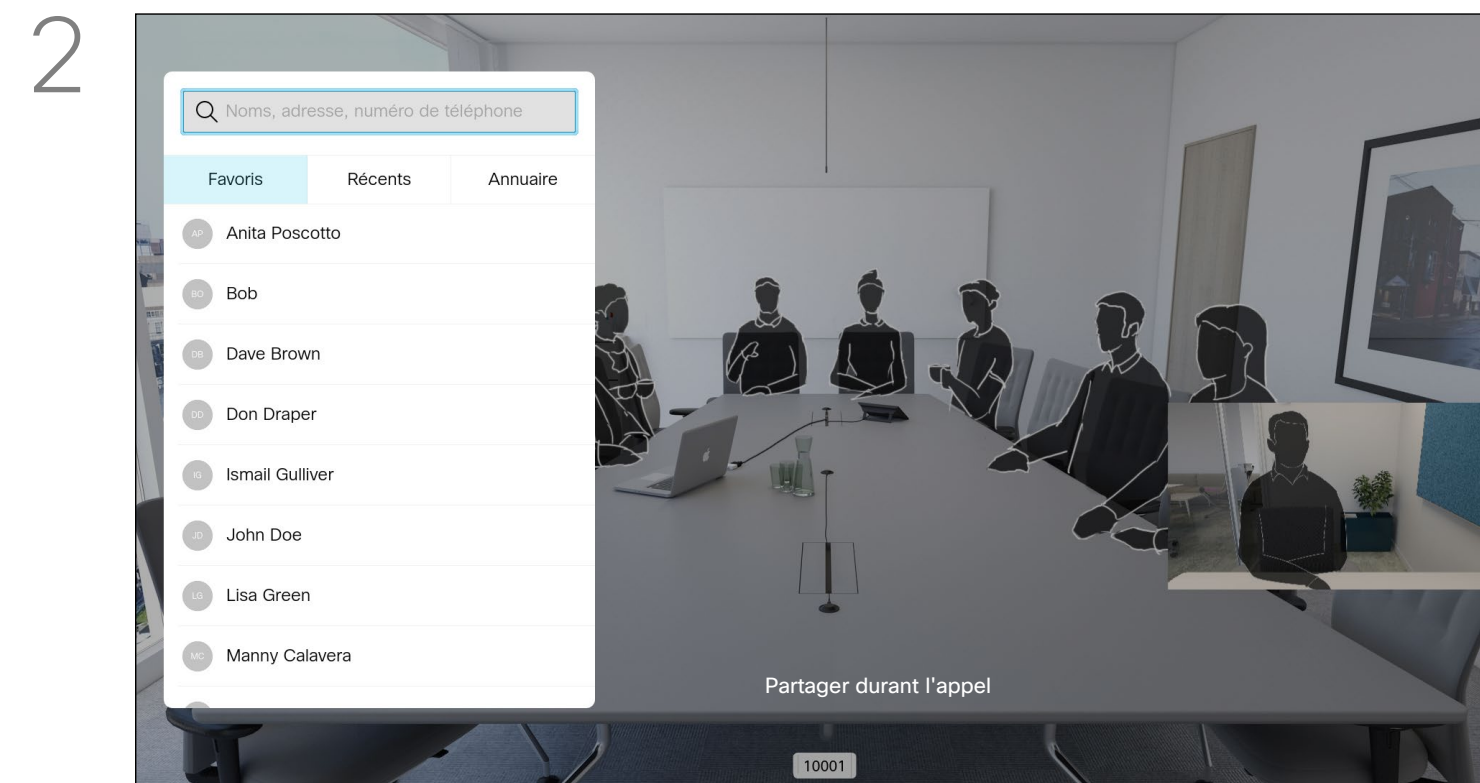

Recherchez la personne à appeler de la manière habituelle.

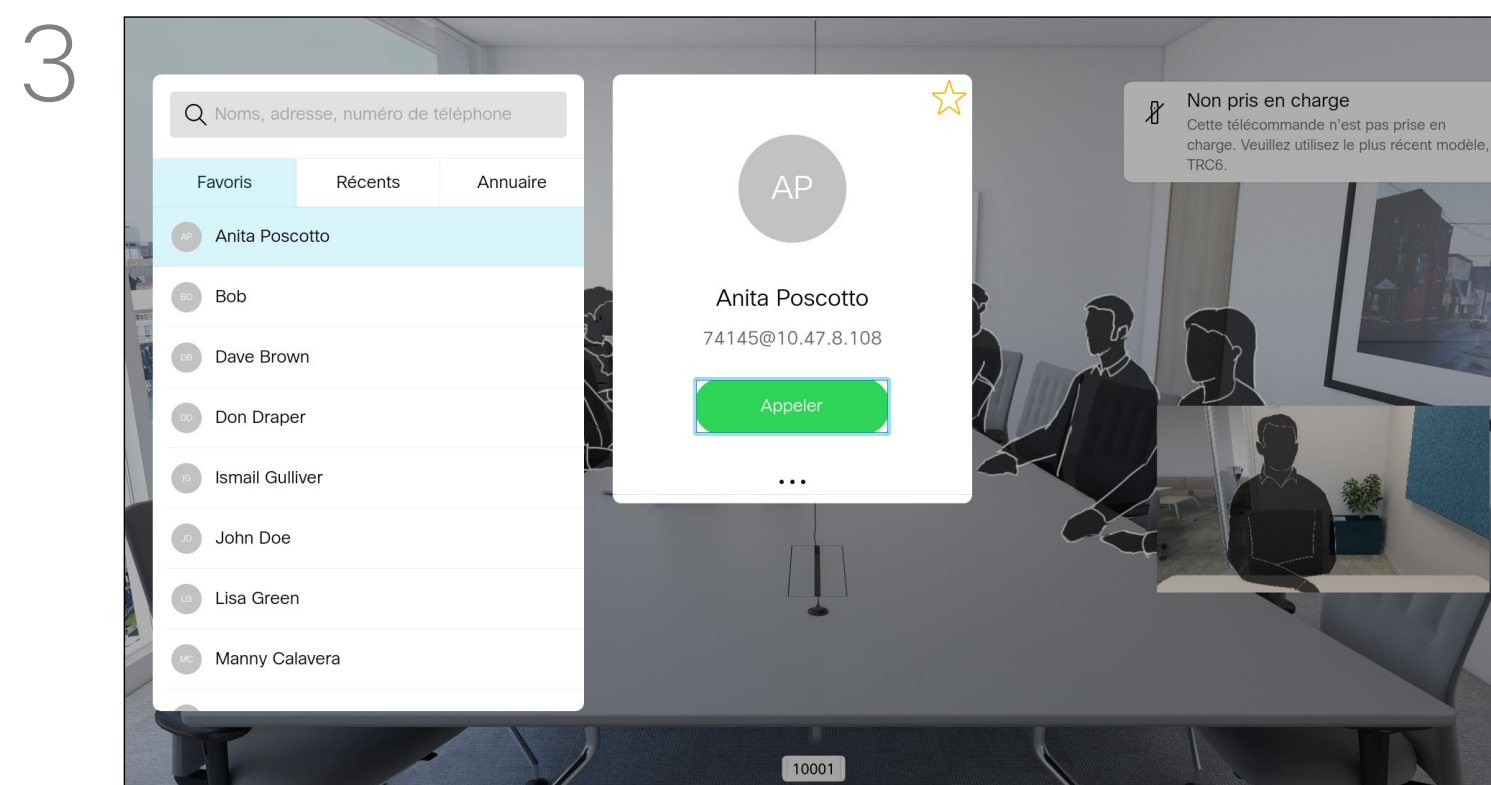

Sélectionnez l'icône verte *Appeler* et appuyez sur **OK** ou utilisez le bouton vert **Appeler** de la télécommande.

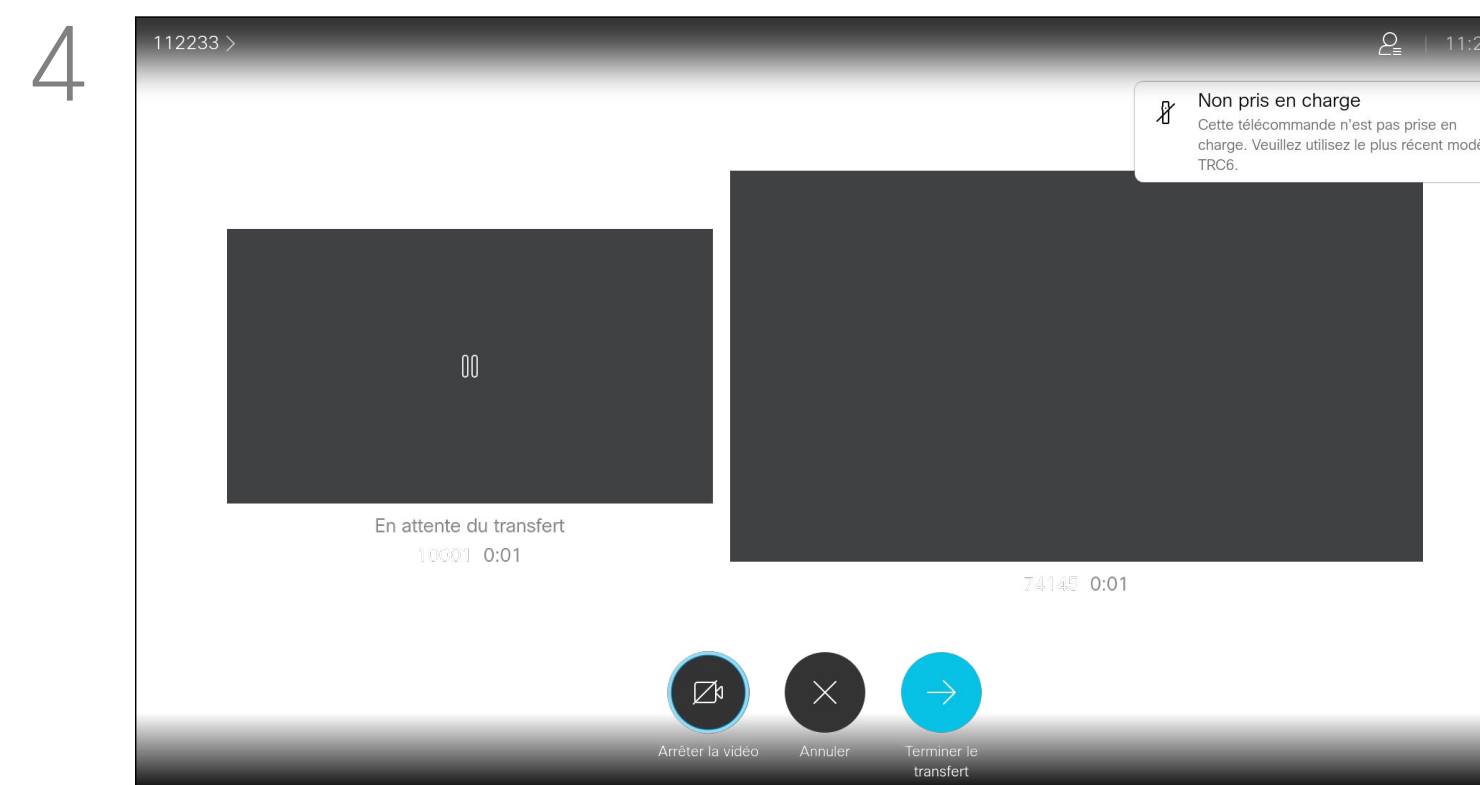

Parlez au destinataire pour confirmer qu'il accepte le transfert. La personne à transférer est toujours en attente. sélectionnez *Achever le transfert* et appuyez sur la touche **OK** de la télécommande.

Modification de la disposition de l'écran

1

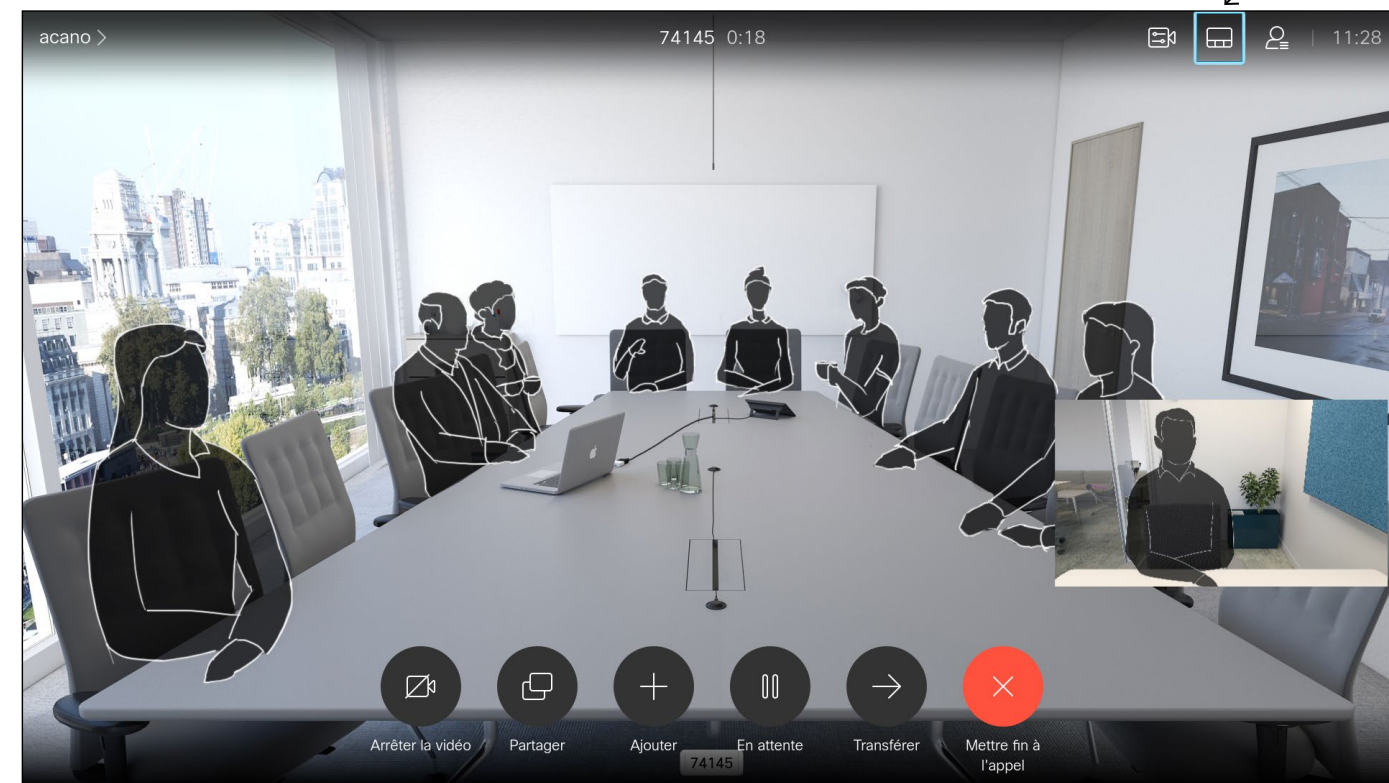

Naviguez jusqu'à *Présentation* dans le coin supérieur droit et appuyez sur **OK** sur la télécommande. Cette icône n'est visible que si elle est pertinente.

2

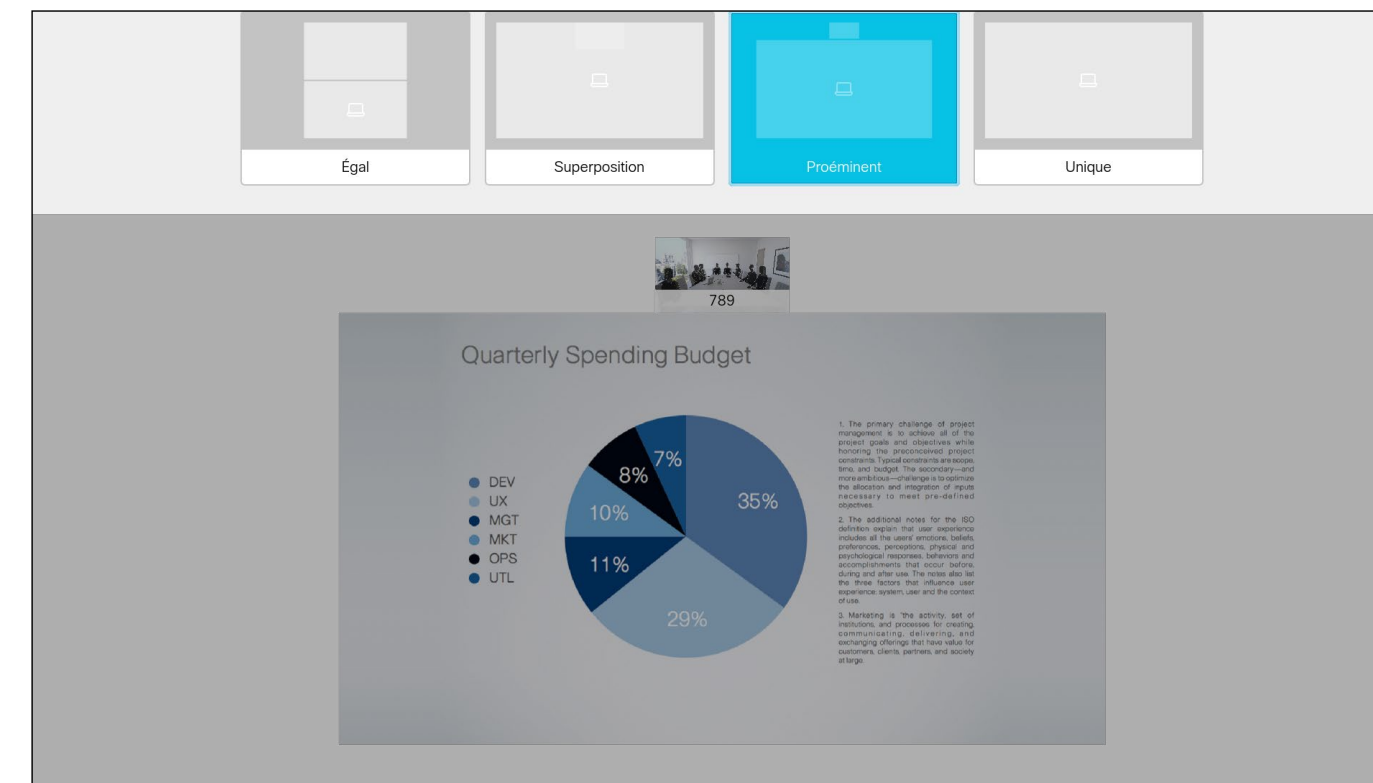

Utilisez les touches **fléchées** pour vous déplacer jusqu'à la nouvelle disposition à utiliser, puis appuyez sur **OK**.

À propos de la disposition

Lorsque vous partagez du contenu ou lors d'une vidéoconférence, vous pouvez changer la disposition de la vidéo affichée à l'écran.

Votre appareil ne peut initier de vidéoconférence que si une certaine infrastructure existe dans votre entreprise. En cas de doute, consultez votre service d'assistance vidéo.

Vous pouvez toutefois être invité à une vidéoconférence par d'autres personnes. Dans ce cas, vous pourrez changer la disposition de l'écran.

Notez que les options de changement de présentation offertes par l'appareil dépendent du contexte et du nombre de participants.

Toute modification apportée ici n'affecte que vous-même.

Épingler un interlocuteur lors d'une réunion

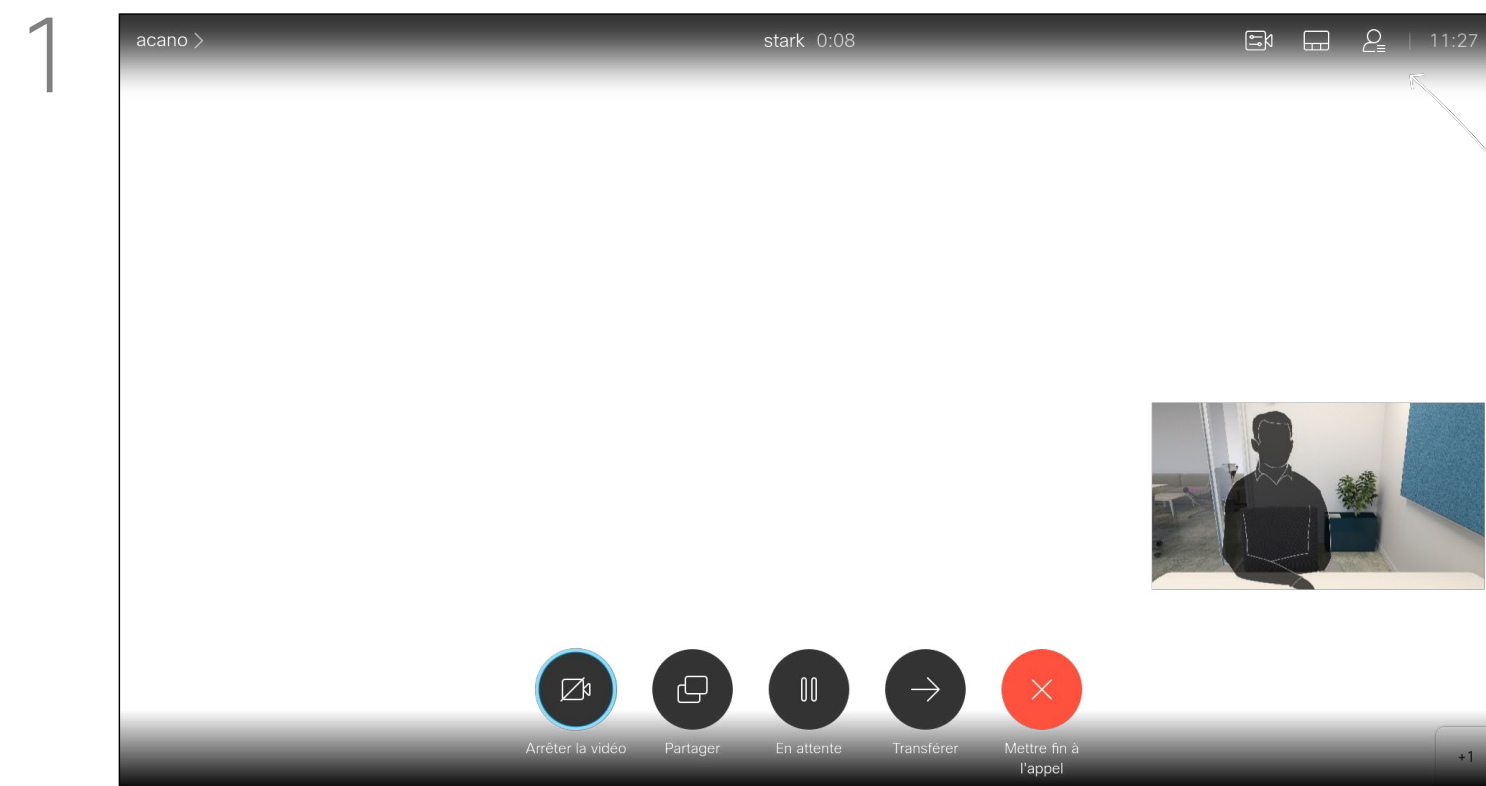

Lors d'un appel, accédez à l'icône *Participants* dans le coin supérieur droit, comme illustré, et appuyez sur **OK** pour afficher la liste des participants.

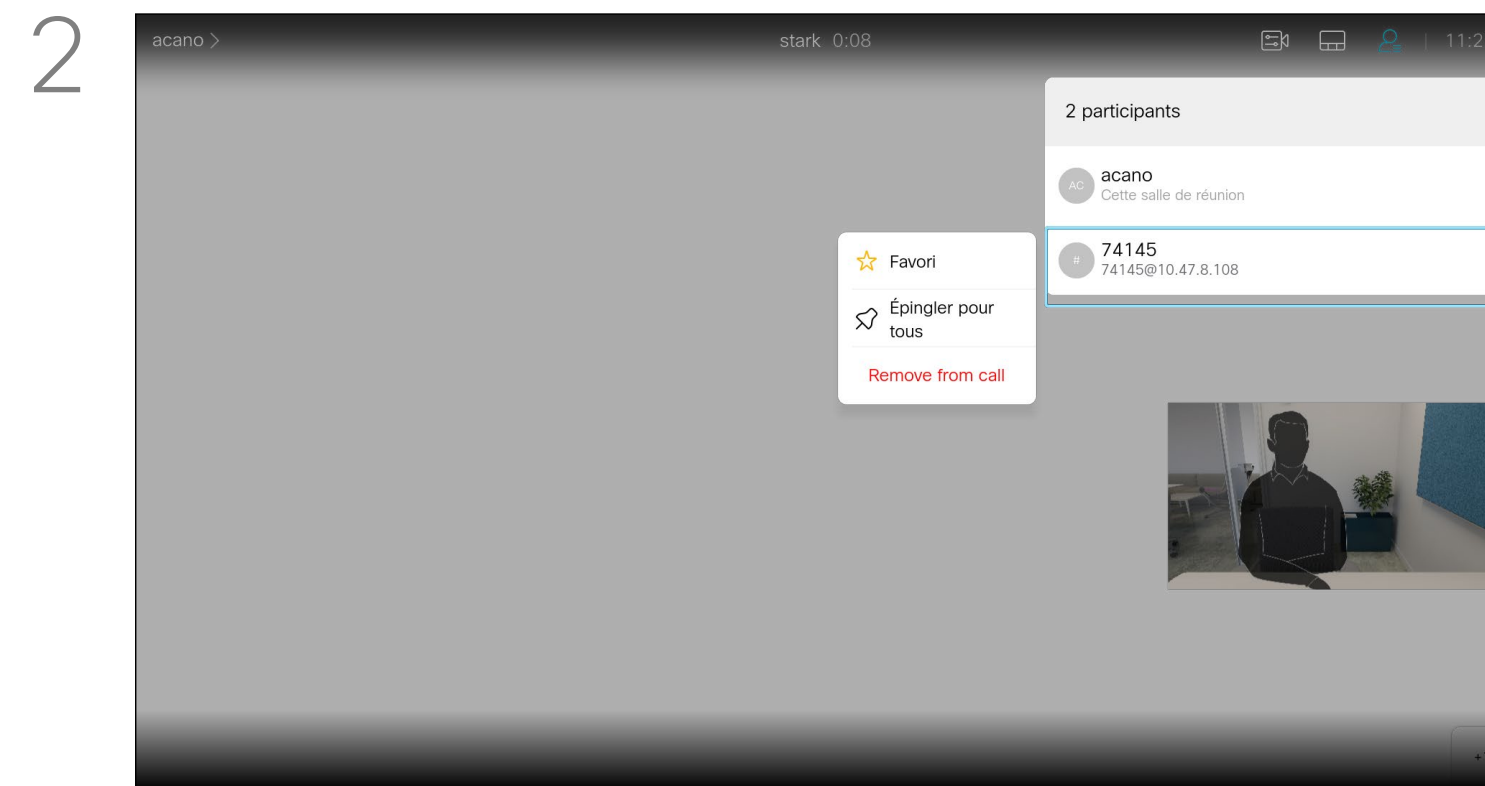

Naviguez vers le bas jusqu'au participant de la conférence à épingler, puis appuyez sur la touche **OK**.

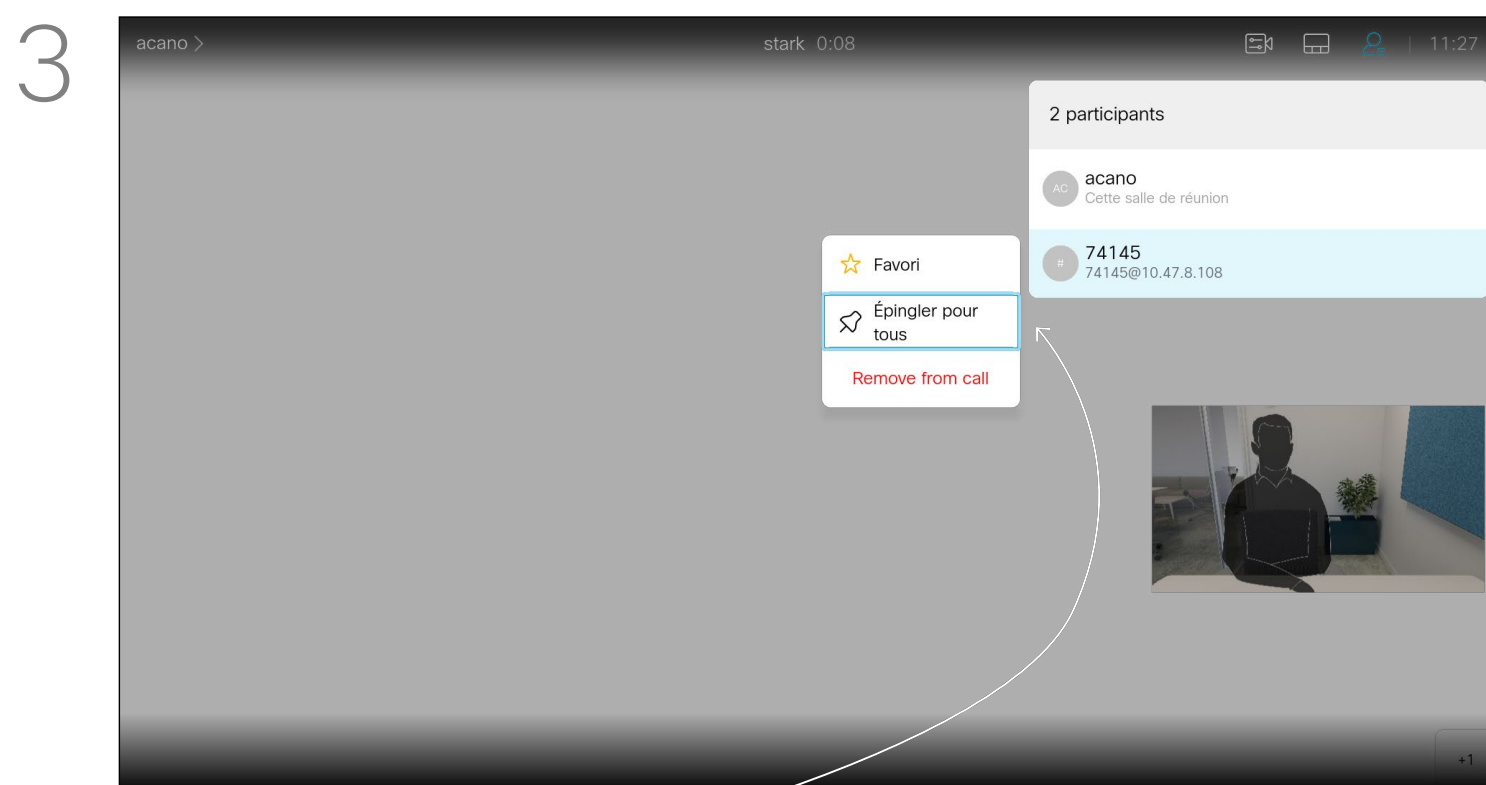

Naviguez jusqu'à *Épingler pour tous*, puis appuyez sur **OK**.

À propos d'épingler un interlocuteur

Dans une réunion CMS, vous pouvez épingler un participant à la réunion pour qu'il s'affiche comme étant important pour tous les participants à la réunion. De cette manière, le participant ou la salle de réunion s'affiche sur les écrans de tout le monde même lorsqu'il ne s'agit pas du haut-parleur actif.

Lorsque vous épinglez un interlocuteur, une notification indiquant qu'il a été épinglé s'affiche à l'écran. De même, lorsque vous le dépinglez, les participants verront une notification indiquant qu'il a été dépinglé.

Si vous épinglez un participant uniquement à l'audio, cela n'affectera pas la mise en page.

Par défaut, seul l'hôte peut épingler pour l'ensemble des participants, mais l'organisateur de la réunion peut modifier ceci dans les paramètres de la réunion.

Vous ne pouvez épingler un interlocuteur que pour l'ensemble de la réunion dans des réunions CMS.

Activer la fonctionnalité Ne pas déranger

À propos de la fonctionnalité Ne pas déranger

Votre appareil peut être configuré afin de ne pas prendre les appels entrants.

Lorsque la fonctionnalité Ne pas déranger est activée, les sonneries sont coupées et les appels provenant d'autres personnes cherchant à vous joindre apparaissent comme des appels manqués. Vous pouvez toutefois passer des appels.

Par défaut, un délai de 60 minutes est défini pour la fonctionnalité Ne pas déranger (après quoi l'appareil reprend son fonctionnement normal), mais votre équipe d'assistance vidéo peut avoir modifié ce paramétrage.

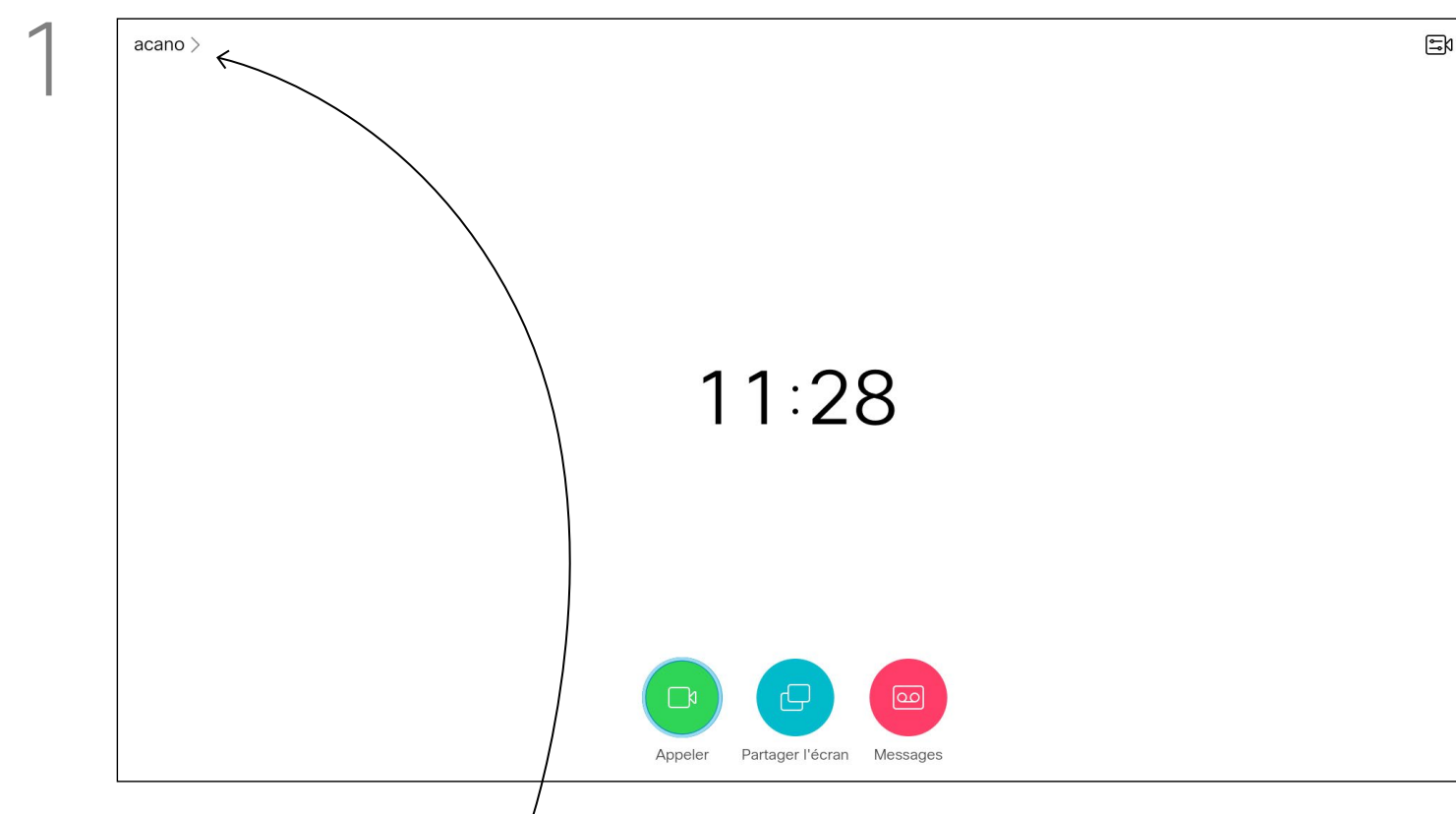

1 À partir de l'écran d'accueil, utilisez les touches **fléchées** de la télécommande pour sélectionner l'icône *Plus (>)* située dans l'angle supérieur gauche de l'écran.

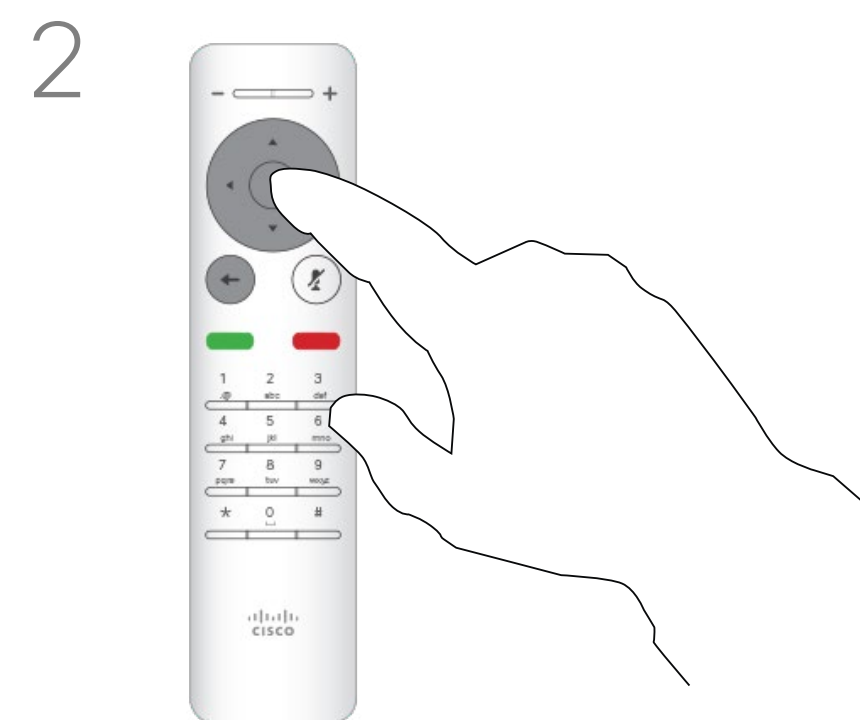

2 Appuyez sur le bouton **OK** de la télécommande.

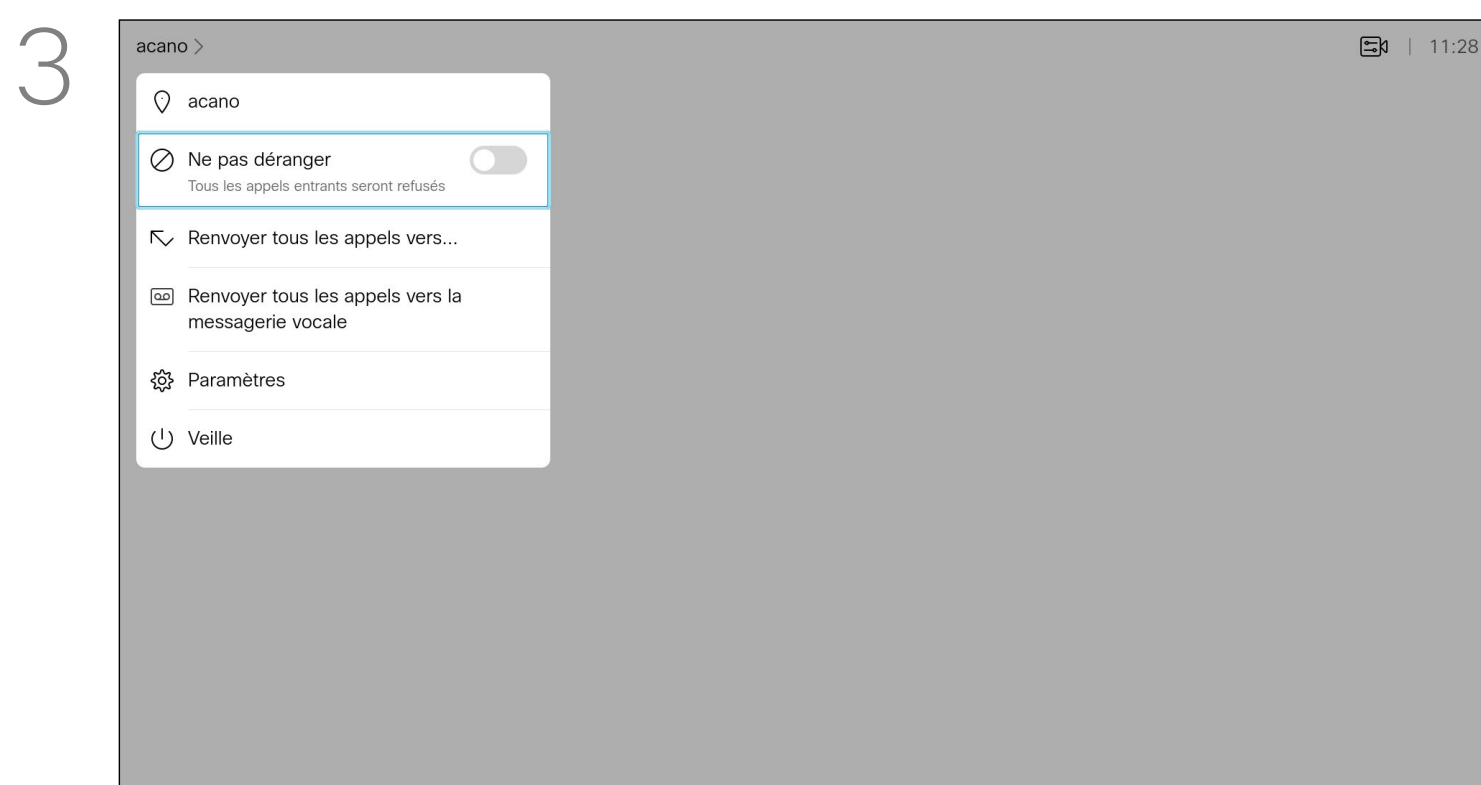

3 Utilisez les touches **fléchées** de la télécommande pour descendre jusqu'à l'option *Ne pas déranger* et utilisez le bouton **OK** de la télécommande pour la définir comme Activée ou Désactivée (Touche à bascule).

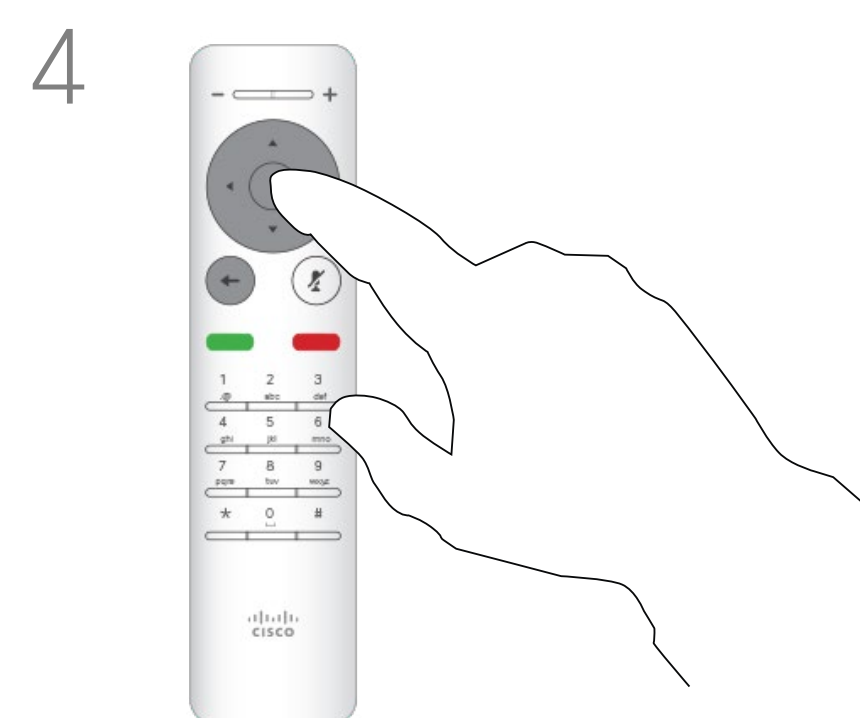

4 Appuyez sur la touche **OK** de la télécommande pour quitter le menu et enregistrer vos modifications.

Activation du mode Veille

À propos du mode Veille

Votre appareil peut être configuré pour se mettre en veille afin d'économiser du courant. Vous êtes toujours en mesure de recevoir des appels.

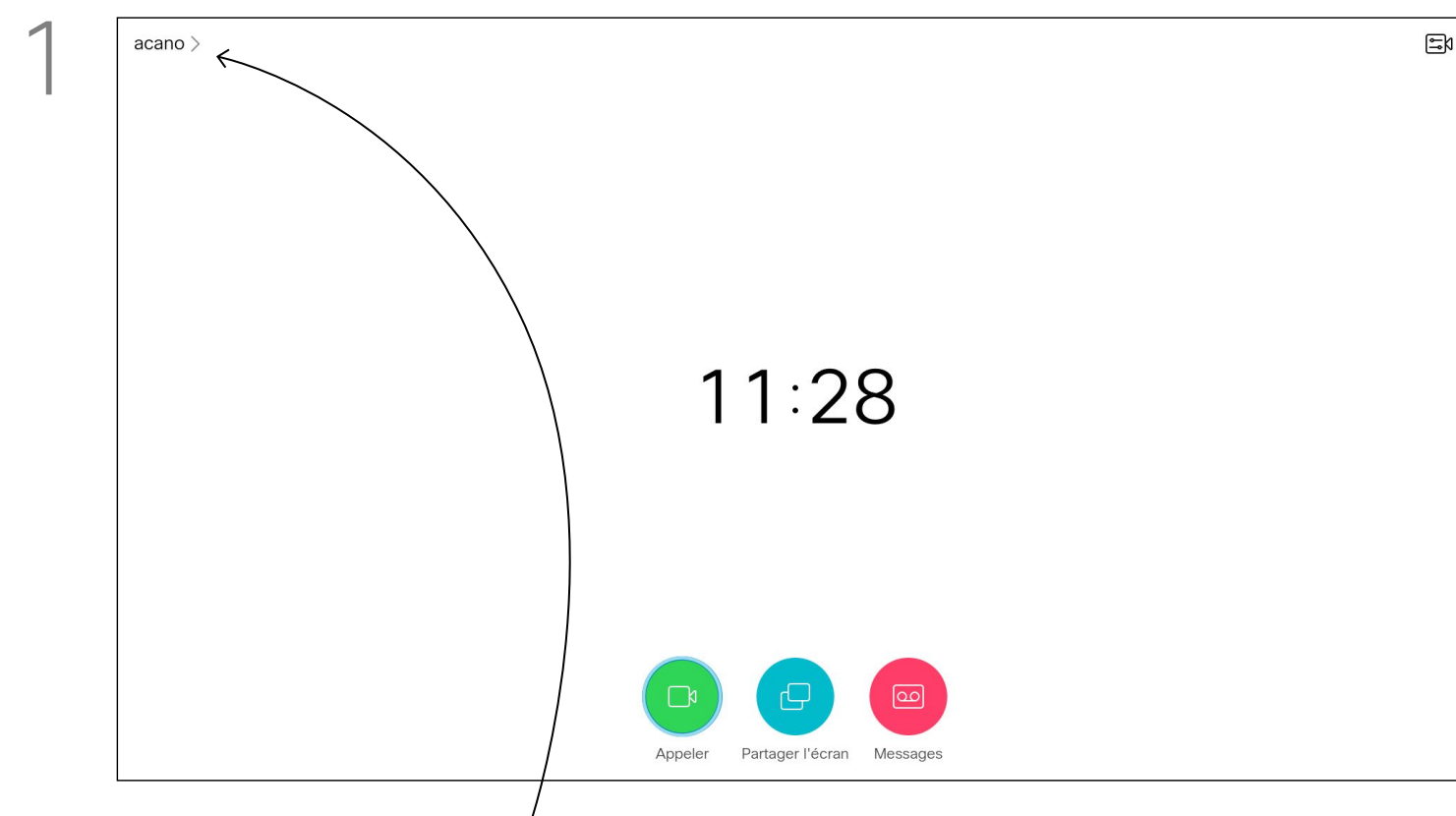

À partir de l'écran *d'accueil*, utilisez les touches **fléchées** de la télécommande pour sélectionner l'icône *Plus (>)* située dans l'angle supérieur gauche de l'écran.

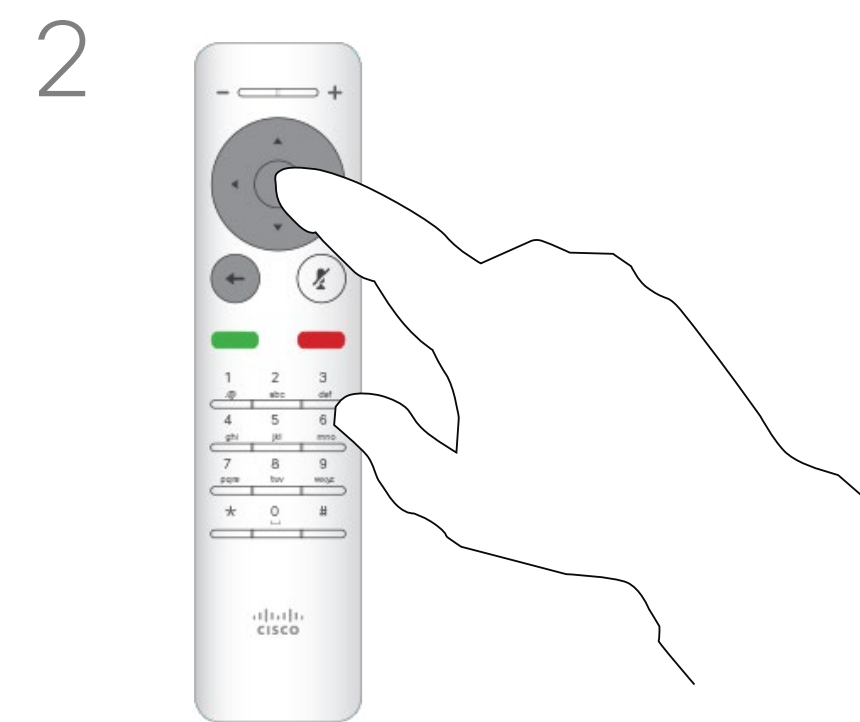

Appuyez sur le bouton **OK** de la télécommande.

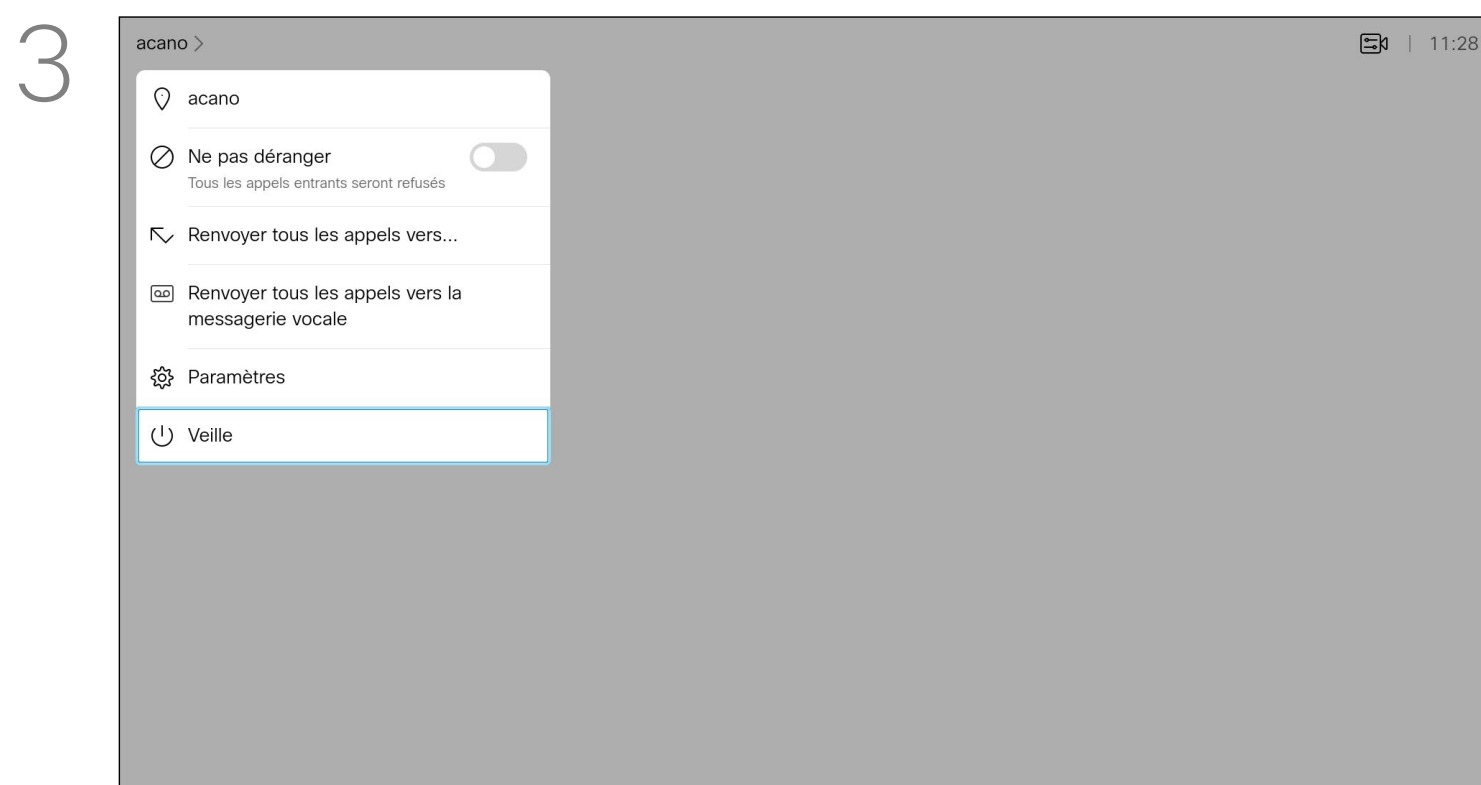

Utilisez les touches **fléchées** pour naviguer vers le bas jusqu'à *Mise en veille*.

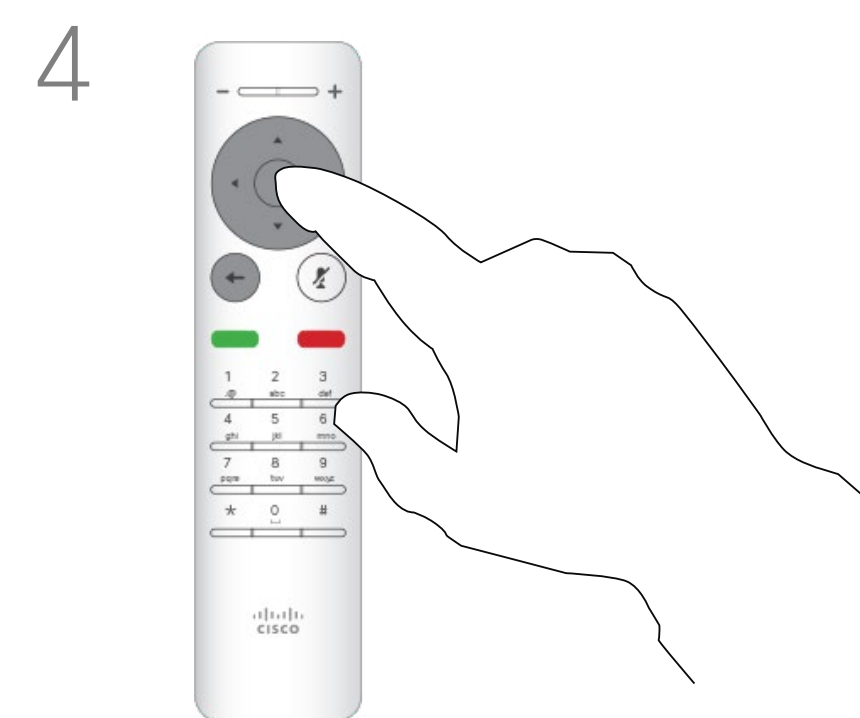

Appuyez sur la touche **OK** de la télécommande pour quitter le menu et enregistrer vos modifications.

Renvoi de tous les appels

À propos du transfert

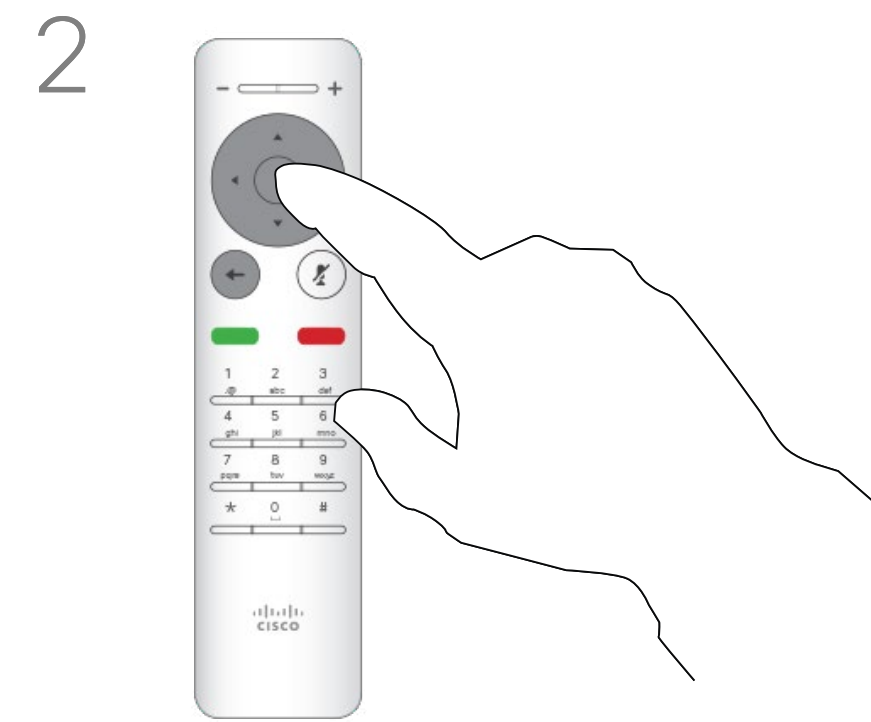
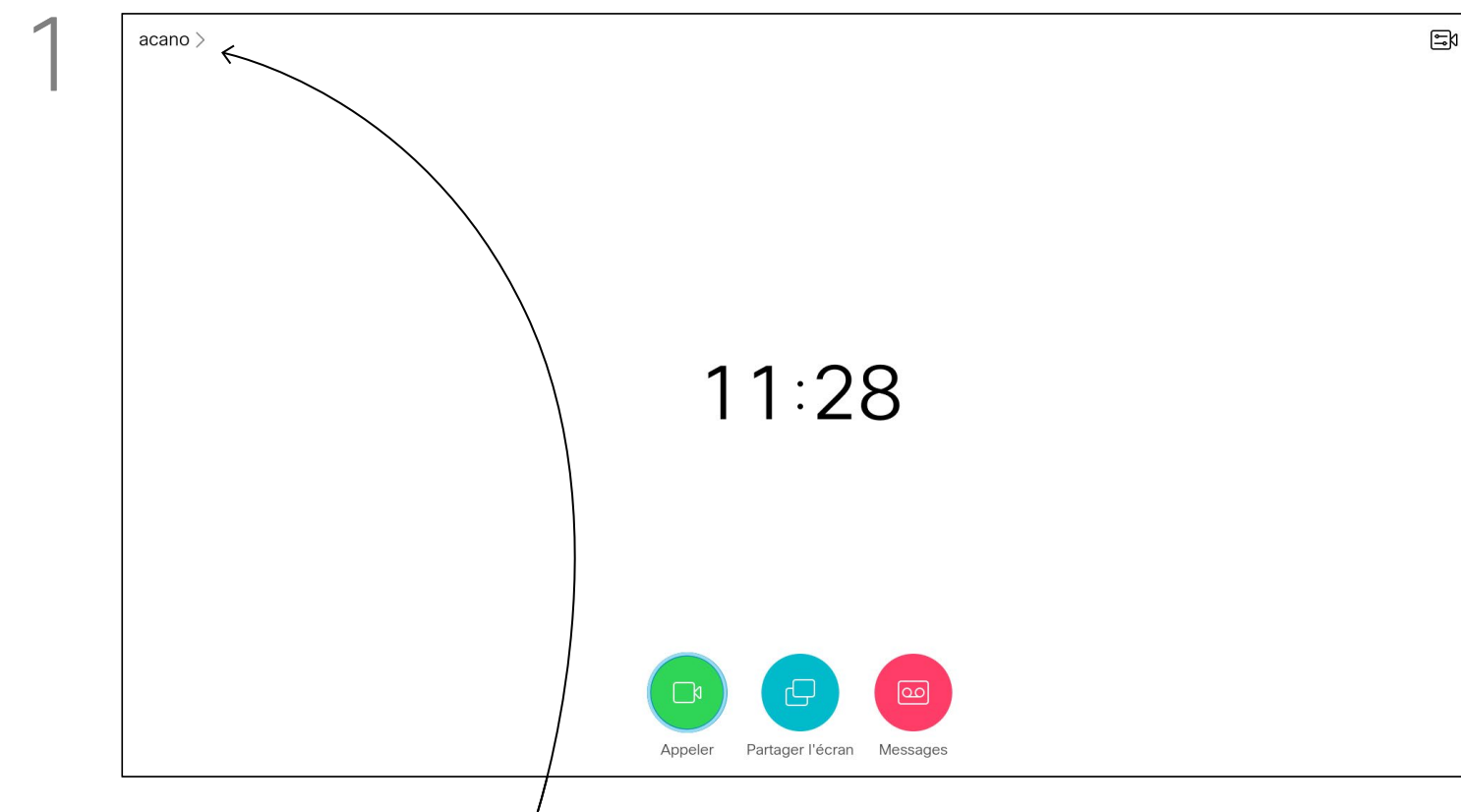

À partir de l'écran *d'accueil*, utilisez les touches **fléchées** de la télécommande pour sélectionner l'icône *Plus (>)* située dans l'angle supérieur gauche de l'écran.

Appuyez sur le bouton **OK** de la télécommande.

Votre service d'assistance vidéo a peut-être activé l'option de renvoi de tous les appels reçus. Vous avez alors le choix entre la messagerie vocale et un destinataire désigné par vous-même.

Si vous appuyez sur *Transférer tous les appels*, le menu familier *Appeler* s'affiche et vous permet de sélectionner le numéro qui recevra vos appels.

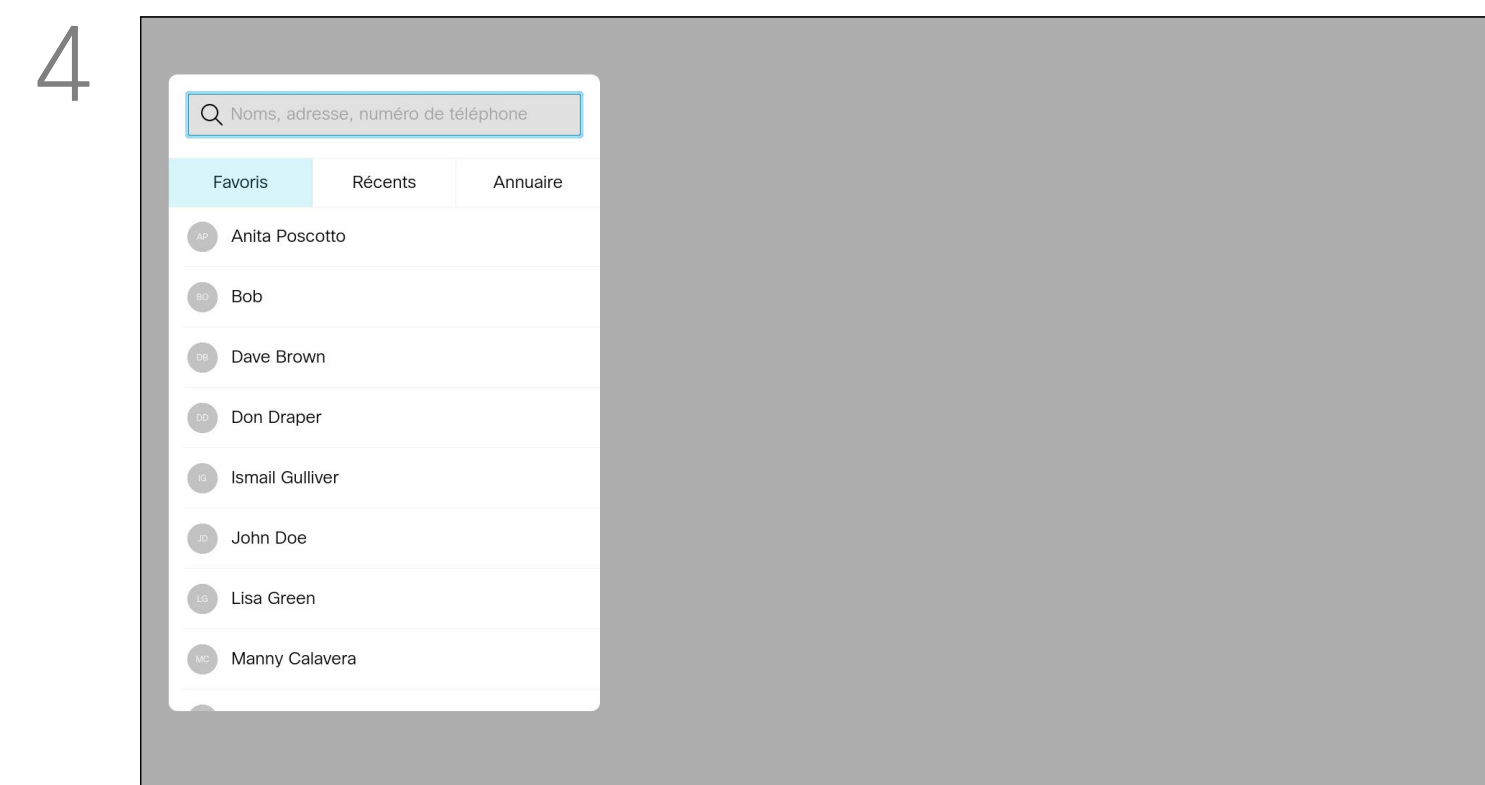
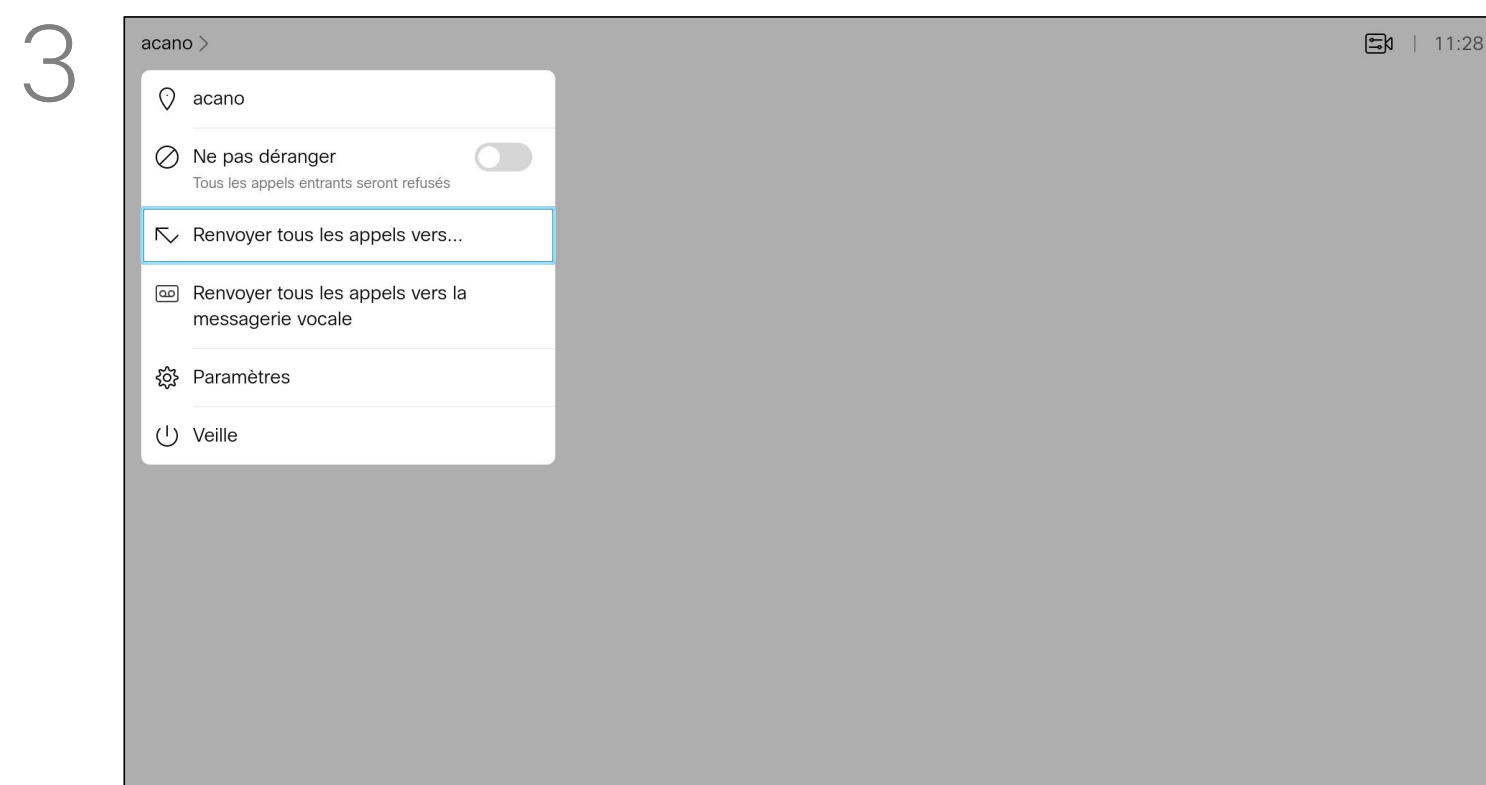

Utilisez les touches **fléchées** pour accéder à *Transférer tous les appels vers...* . Si vous souhaitez transférer tous les appels vers la messagerie vocale au lieu de cela, accédez à *Transférer tous les appels vers la messagerie vocale*, appuyez sur la touche **OK** et vous avez terminé.

Choisir *Transférer tous les appels vers...* vous dirige vers le menu *Appeler*. Sélectionner la personne qui recevra tous les appels de la même manière que si vous étiez sur le point d'appeler ce contact.

Rechercher des informations détaillées relatives aux appels récents

À propos des détails d'un appel

Si vous avez besoin de résoudre un problème concernant un appel récent, vous pouvez trouver les détails de l'appel dans la liste des appels récents.

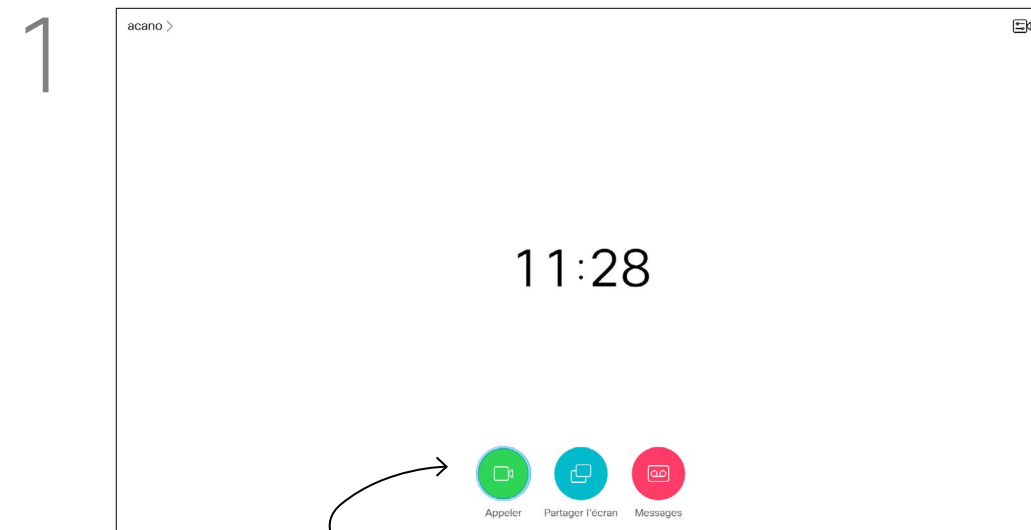

1 Vérifiez que l'icône *Appeler* (située à l'extrême gauche, au bas de l'écran) est sélectionnée et appuyez sur **OK** ou sur le bouton **Appeler** vert de la télécommande.

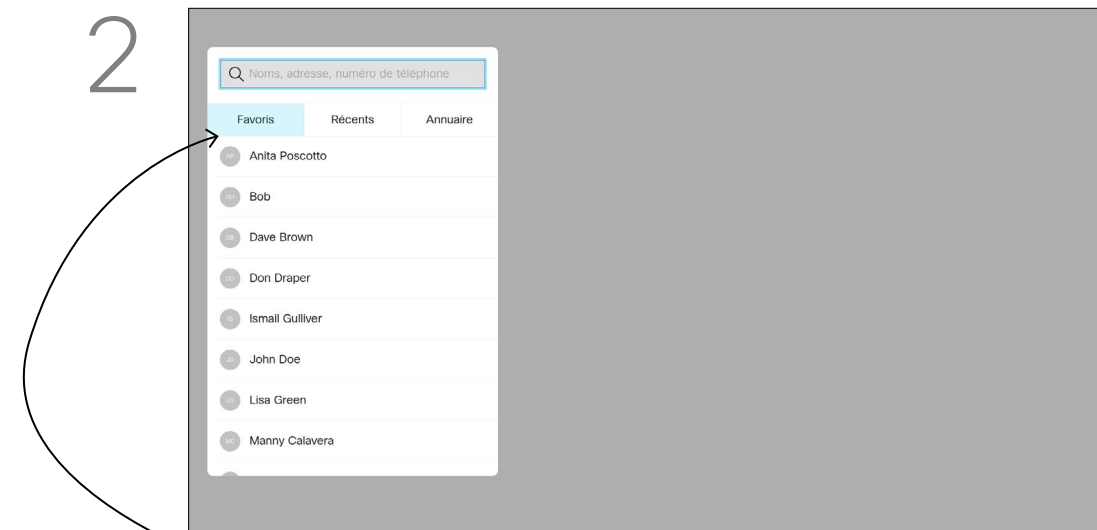

2 Utilisez les touches **fléchées** de la télécommande pour naviguer jusqu'au champ *Favoris*.

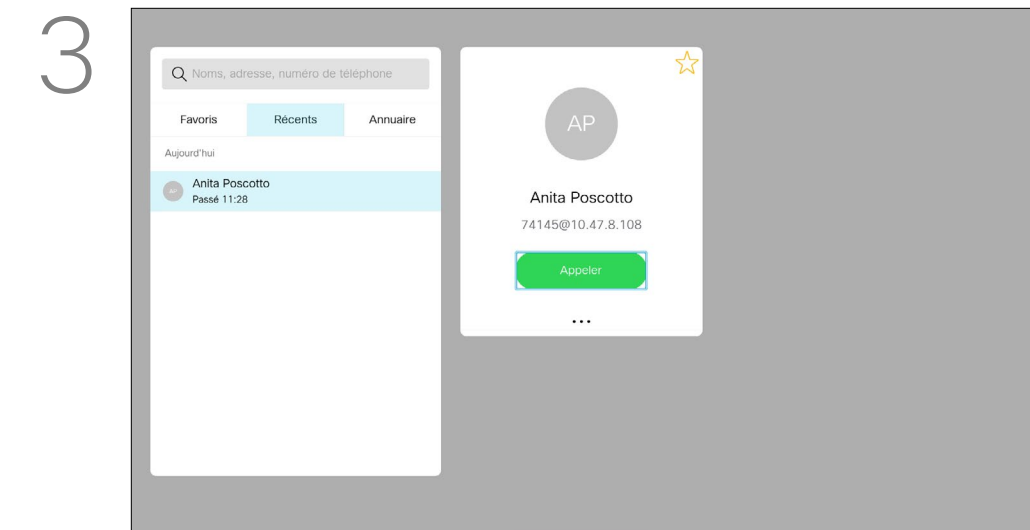

3 Une fois l'entrée trouvée, appuyez sur le bouton **OK** de la télécommande pour afficher le menu *Appeler*.

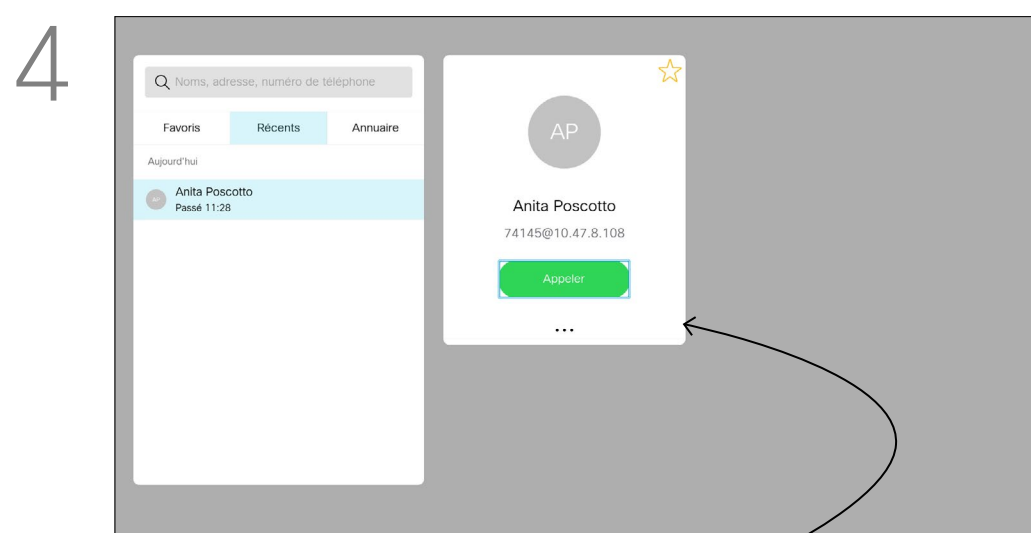

4 Utilisez les touches **fléchées** de la télécommande pour naviguer jusqu'au champ *Plus (...)*, puis appuyez sur **OK**.

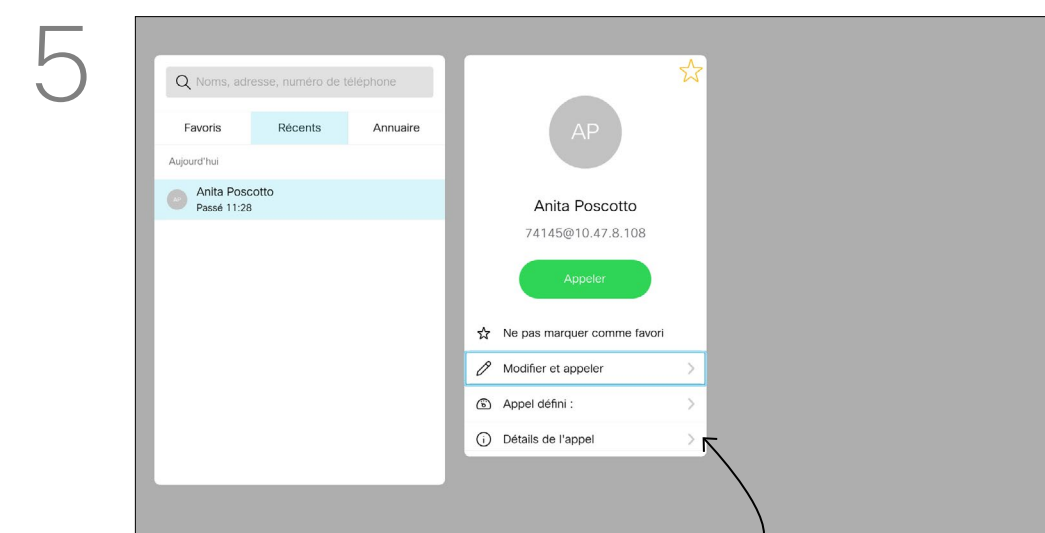

5 Descendez jusqu'à *Informations sur l'appel* et appuyez sur **OK**.

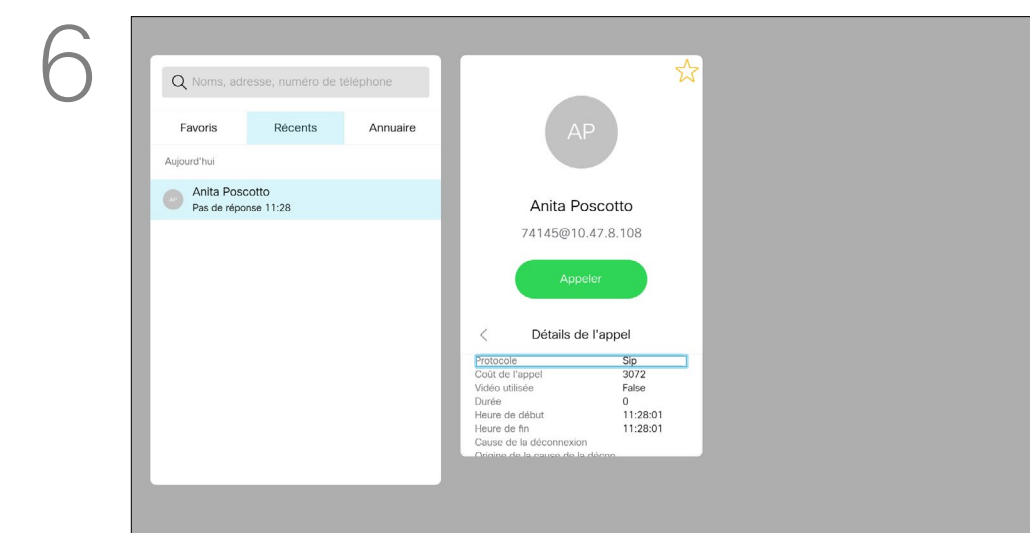

6 Utilisez les touches du curseur pour faire défiler le volet informations sur l'appel.

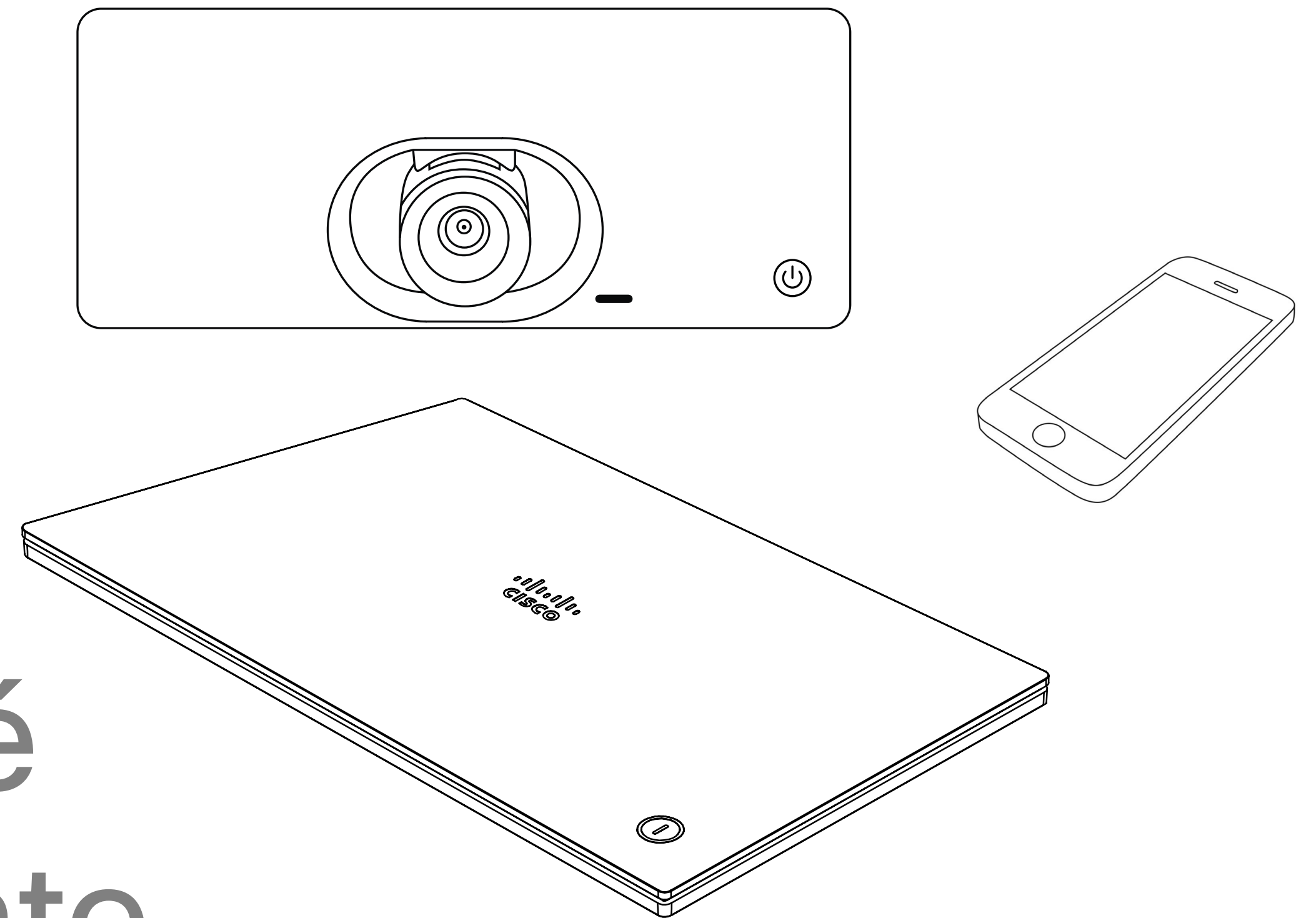

Proximité intelligente

Signal ultrasons de la proximité Cisco

Les systèmes vidéo Cisco émettent des ultrasons dans le cadre de la fonctionnalité de proximité. La plupart des individus sont exposés à des ultrasons de manière quasi-quotidienne dans de nombreux environnements, notamment dans les secteurs industriel, des applications commerciales et de l'électroménager.

Même si les ultrasons à l'air libre peuvent avoir des effets subjectifs sur certains individus, il est très peu probable que des effets se produisent à des niveaux de pression acoustique inférieurs à 75 dB. Les instructions pour les limites d'exposition aux ultrasons varient fortement entre les pays, mais 75 dB correspondent à la limite la plus basse actuellement trouvée pour la bande de fréquence autour des 20 kHz, qui est celle utilisée pour le signal de proximité Cisco.

Les instructions sur l'état de santé du Canada constituent un bon texte de référence pour

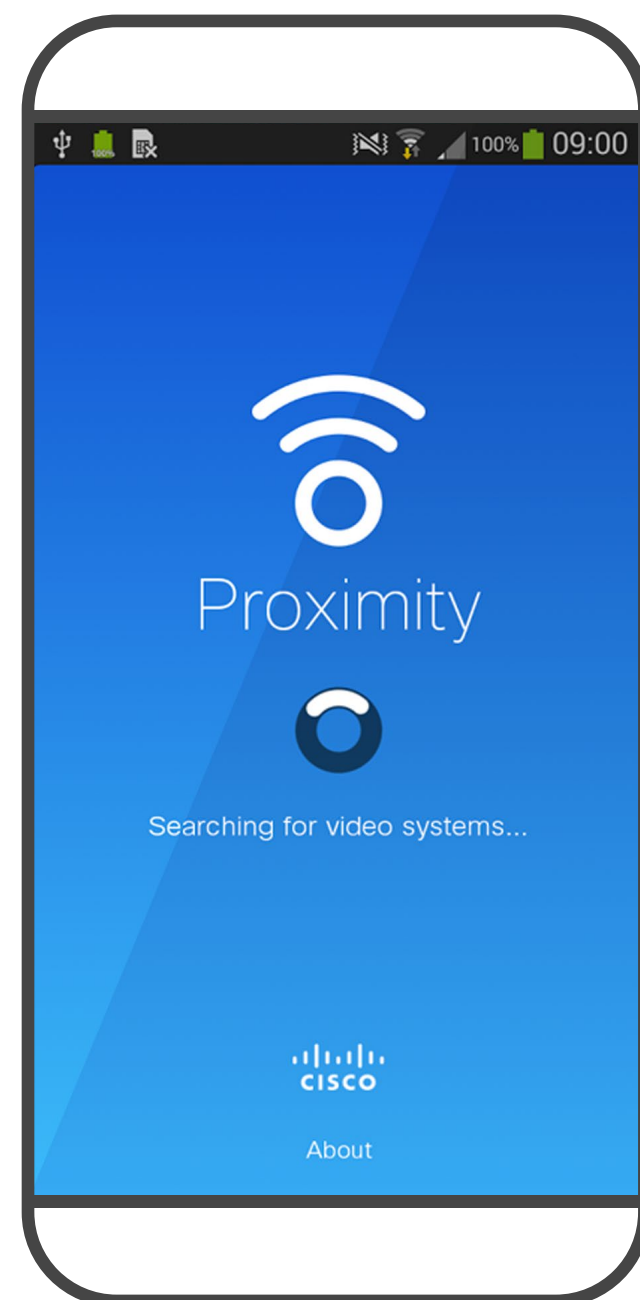

cette information, http://www.hc-sc.gc.ca/ewh-semt/pubs/radiation/safety-code_24-securite/index-eng.php#a2.2.2.

Ces directives précisent qu'il n'a pas été démontré que des niveaux de pression acoustique inférieurs à 120 dB causent des pertes auditives, ni de façon permanente, ni de façon temporaire.

Dans le cas des appareils vidéo de Cisco pour une utilisation de groupe avec des haut-parleurs intégrés, le niveau de pression acoustique des ultrasons est inférieur à 75 dB à une distance de 50 cm ou plus du haut-parleur.

En pratique, dans la plupart des cas, le niveau perçu par l'oreille de l'utilisateur sera beaucoup plus faible que ces niveaux maximum, en raison de la directivité du haut-parleur, de l'atténuation de la distance et du degré élevé d'absorption des hautes fréquences des pièces usuelles. Les niveaux iront du niveau de bruit de fond et de bruit ambiant typique des espaces de réunion jusqu'au niveau conversationnel de la parole normale.

Il est donc considéré comme sans danger pour l'homme d'être en permanence sujet au signal de proximité. La plupart des gens ne seront pas conscients de la présence du signal et n'en subiront aucun effet. Quelques personnes dont l'ouïe est particulièrement fine peuvent cependant l'entendre, ce qui se produit le plus souvent directement devant et à proximité du haut-parleur.

Il est évident que certains animaux, comme les chiens, entendront le signal de proximité, puisque leur gamme de fréquences audibles est beaucoup plus large.

Cependant, l'effet du son dépend également du niveau, et la plage de niveau d'audition d'un chien n'est pas significativement différente de celle d'un humain. Le seuil auditif des chiens à 20 kHz peut être aussi bas que de 0 à 10 dB, similaire au seuil de l'oreille humaine dans sa gamme de fréquences la plus sensible.

Cisco n'a pas réalisé de tests ou de qualification des effets possibles du signal sur les chiens. En raison des niveaux limités, on pense que si le signal est clairement audible, il n'est pas gênant pour les chiens.

Un chien dans un bureau ou une salle de réunion sera soumis à des ultrasons à des niveaux comparables au bruit de fond normal ou à la plupart des niveaux de conversation. Il n'y a pas eu de rapport mentionnant des animaux dérangés par les signaux au cours des années où cette fonctionnalité figure dans nos produits.

Toutefois, la question de l'effet des ultrasons sur les chiens est légitime, car il existe des appareils répulsifs pour chiens utilisant des ultrasons. Ces périphériques prétendent généralement utiliser des ultrasons gênants, mais non nocifs. Cisco ne connaît pas la conception des répulsifs pour chiens, mais l'analyse des spécifications de ces périphériques révèle généralement que les niveaux d'exposition sont de 100 dB et plus.

Dans le cas des solutions utilisant des codecs vidéo Cisco avec des systèmes de haut-parleurs tiers, Cisco n'est pas en mesure de contrôler le niveau de pression acoustique des ultrasons. Dans la plupart des cas, la sensibilité nécessaire et de réponse en fréquence du haut-parleur se traduiront par des niveaux inférieurs à la limite de 75 dB. Cependant, si une amplification externe excessive est appliquée, ou si le système de haut-parleurs a une réponse en haute fréquence accentuée, des niveaux supérieurs à la limite peuvent être produits.

La fonctionnalité Intelligent Proximity vous permet de partager le contenu d'un ordinateur, sans fil, sur l'appareil vidéo. Les tablettes et téléphones intelligents sont également en mesure de visualiser le contenu partagé directement sur leurs propres écrans.

Vous pouvez même utiliser votre propre téléphone intelligent, tablette, PC ou MAC pour le contrôle des appels sur l'appareil vidéo.

Respectez les consignes suivantes :

Vous devrez télécharger (gratuitement) l'application Cisco Intelligent Proximity à partir de l'App Store ou de Google Play.

Les utilisateurs de Windows ou d'OS X doivent visiter le site <https://proximity.cisco.com/>.

Votre service d'assistance vidéo n'a peut-être activé aucune des fonctionnalités, les a activées toutes, ou seulement une partie d'entre elles.

La fonctionnalité Intelligent Proximity utilise des ultrasons pour connecter les utilisateurs (en savoir plus à gauche). Ne bloquez pas le microphone de votre ordinateur, de votre téléphone intelligent ou de votre tablette.

La fonctionnalité intelligente Proximity a été conçue pour fonctionner en dehors de la salle de réunion lorsque les portes de la salle sont fermées. Vous devez être à proximité du point de terminaison vidéo pour utiliser la fonctionnalité.

Pour des raisons de confidentialité, fermez toujours la porte de la salle de conférence, afin d'éviter que des personnes situées dans les salles adjacentes ne vous écoutent.

Partage de contenu



Lancement et arrêt d'une présentation

À propos du partage de contenu

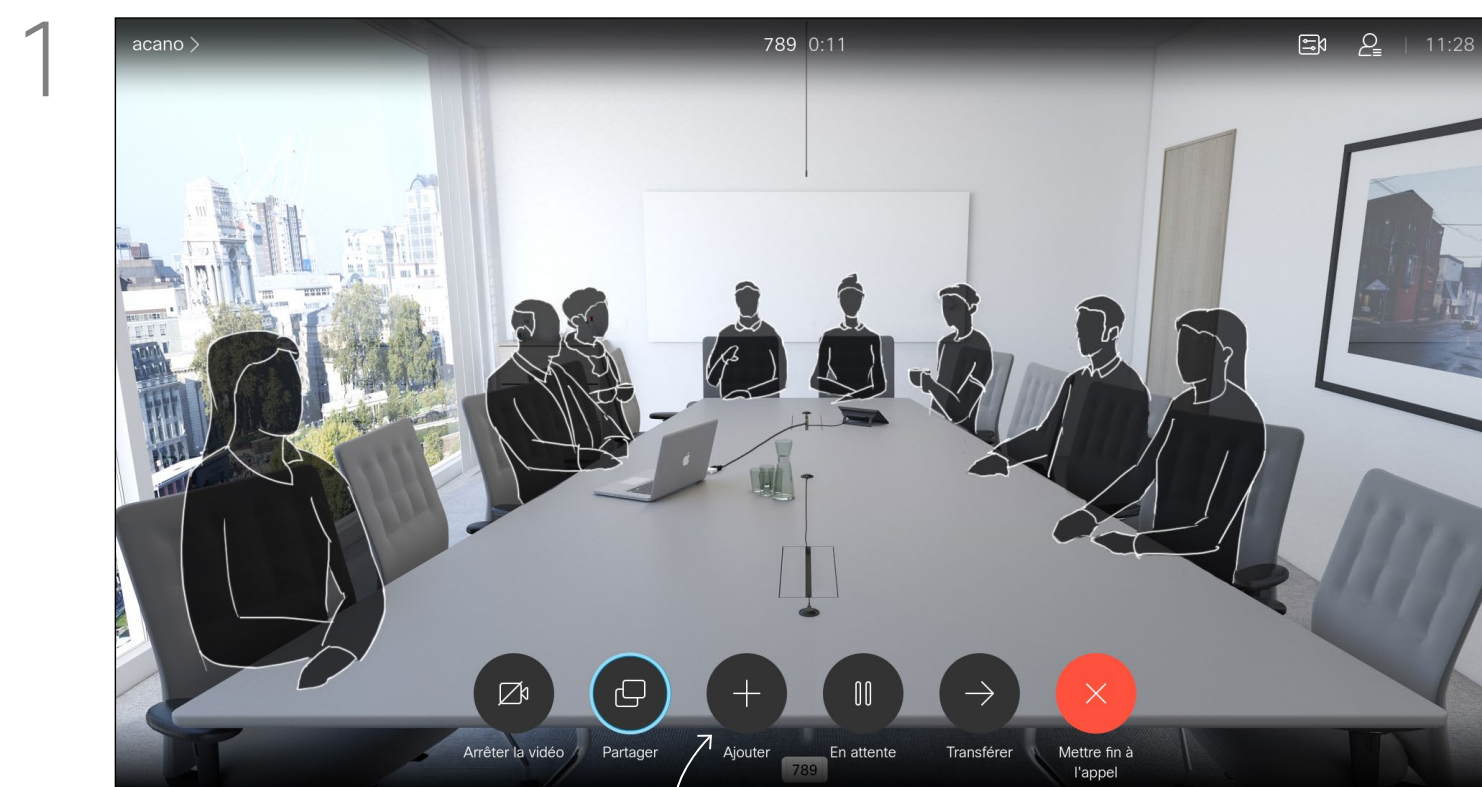

Vérifiez que la source de votre présentation est branchée et allumée. Vous devrez peut-être sélectionner *Partager* et appuyer sur la touche **OK** de la télécommande.

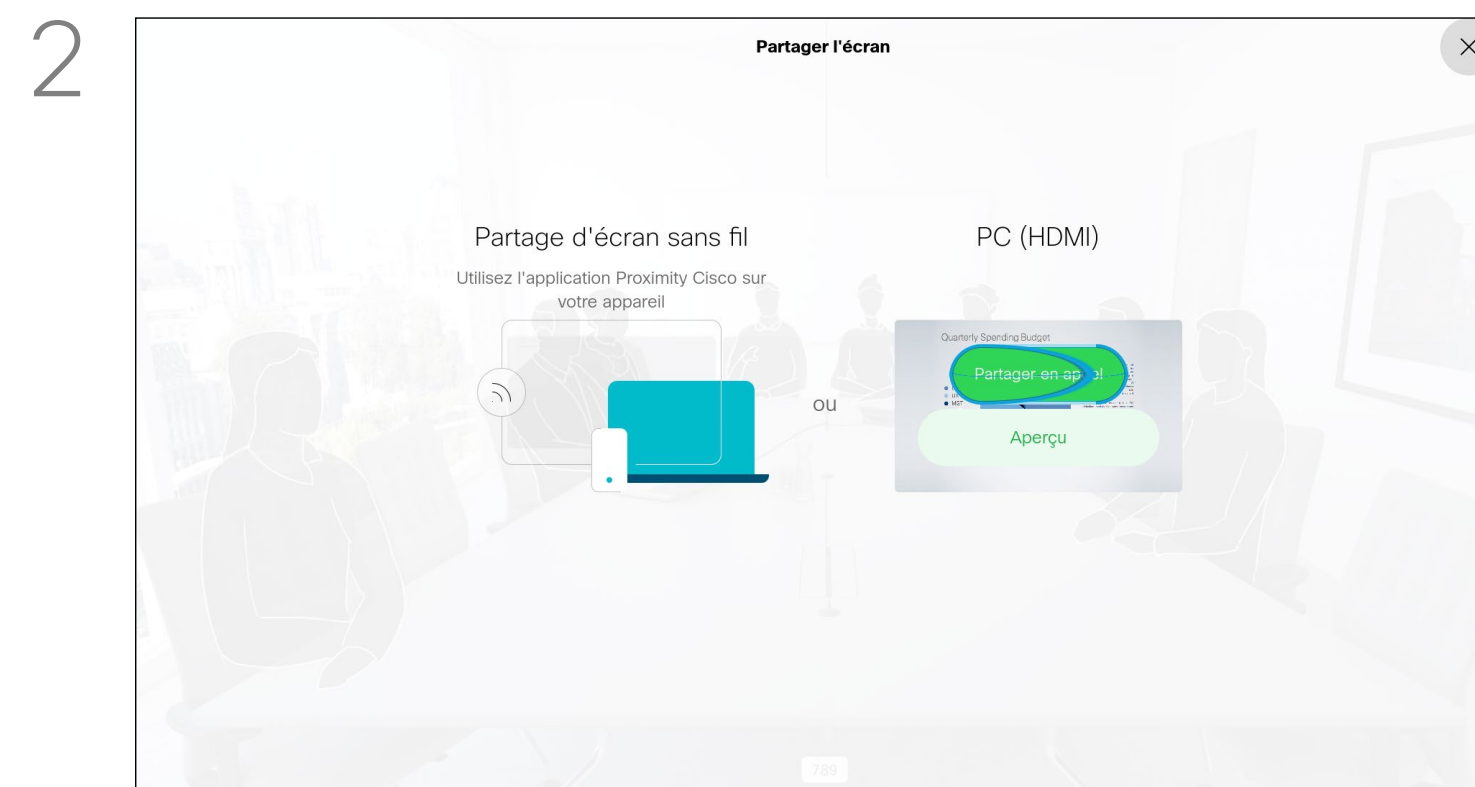

Vous pouvez désormais sélectionner *Aperçu local* pour vérifier le contenu sans le partager avec les autres, avant de sélectionner *Partager durant l'appel* pour le partager avec les autres.

Vous pouvez utiliser cette fonction pour partager du contenu sur votre ordinateur lors d'un appel ou lorsque vous n'êtes pas en communication. La procédure est identique dans les deux cas ; le schéma illustre le partage lors d'un appel.

Pour partager du contenu à l'aide de Proximity, vérifiez que votre source de présentation comporte Cisco Proximity installée et activée. Patientez un moment pour que le couplage ait lieu. Suivez les instructions affichées à l'écran.

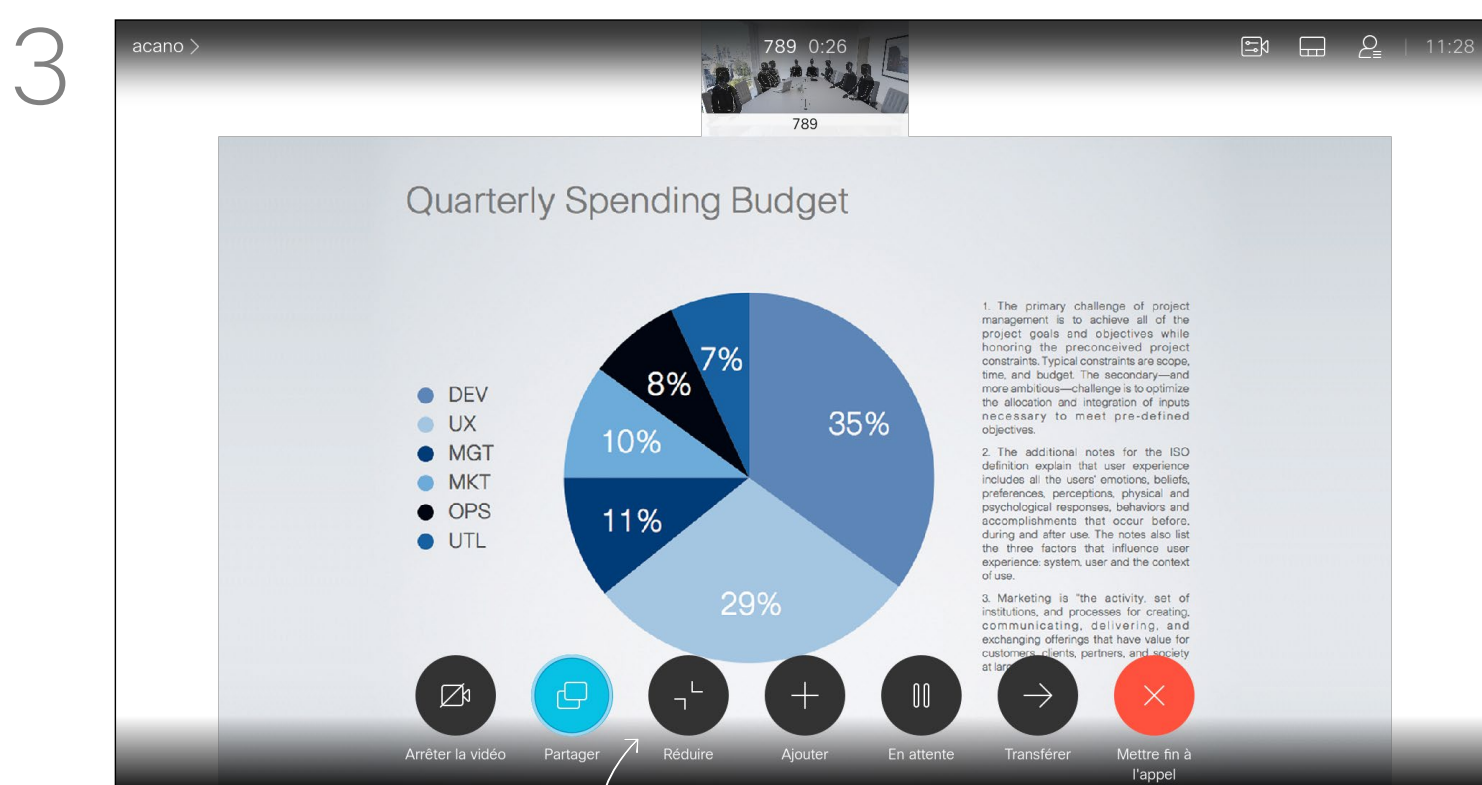

La taille de l'image partagée est contrôlée à l'aide de l'icône *Réduire/Agrandir*. Sélectionnez-le et appuyez sur le bouton **OK** de la télécommande, si nécessaire.

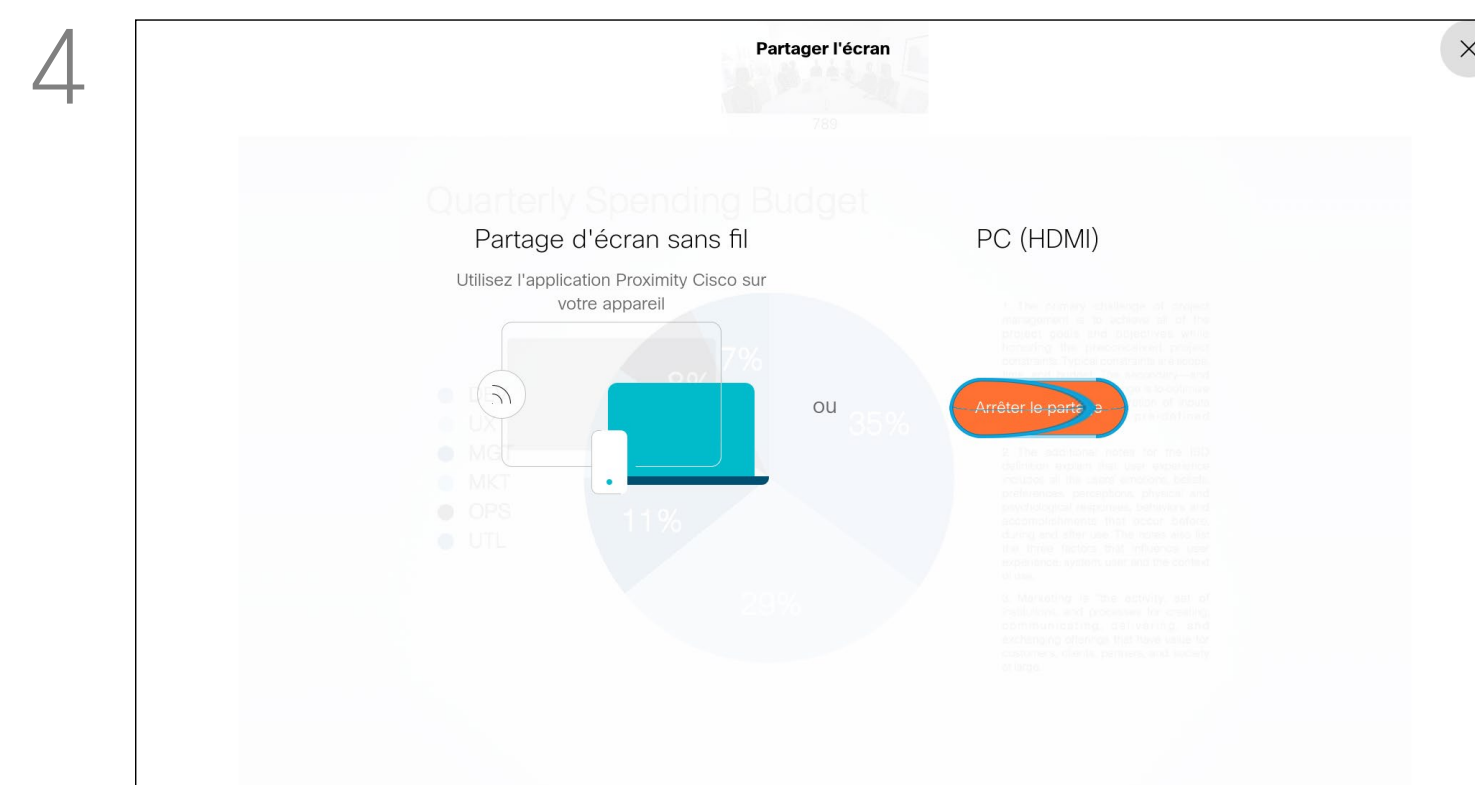

Pour cesser le partage, sélectionnez *Arrêter le partage* et appuyez sur le bouton **OK** de la télécommande.

Changement de la disposition des présentations lors d'un appel

1

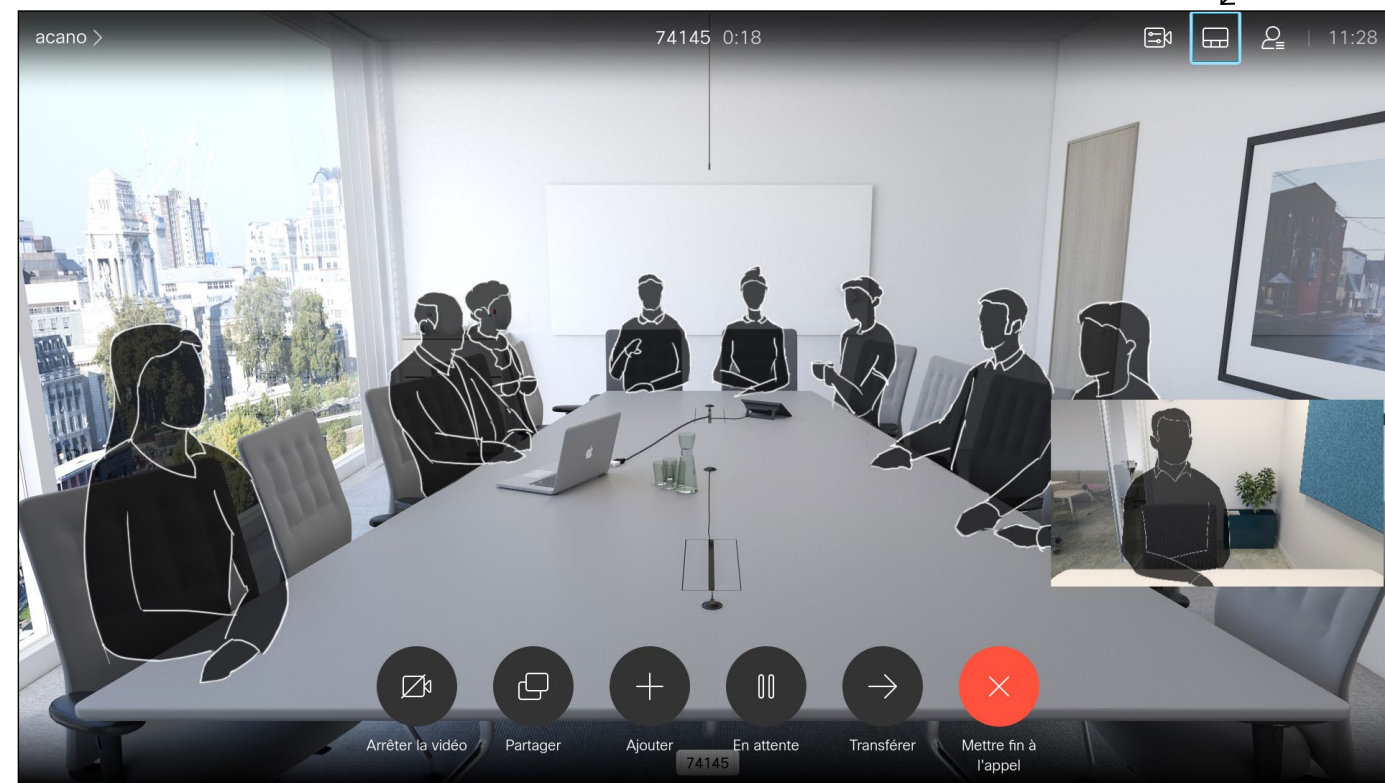

Naviguez jusqu'à *Présentation* dans le coin supérieur droit et appuyez sur **OK** sur la télécommande. Cette icône n'apparaît que si elle est pertinente.

2

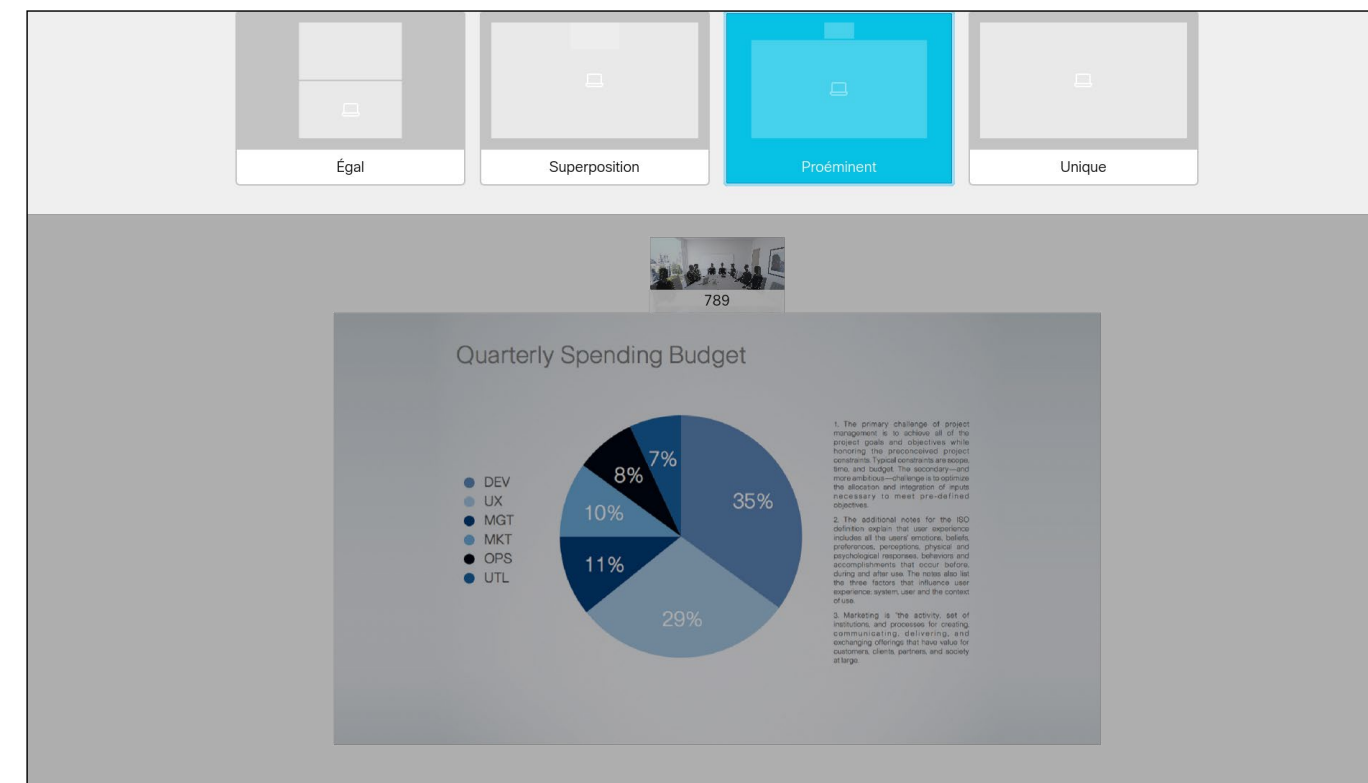

Utilisez les touches **fléchées** pour vous déplacer jusqu'à la nouvelle disposition à utiliser, puis appuyez sur **OK**.

À propos de la disposition des présentations

Vous pouvez changer l'affichage sur l'écran au cours des présentations. Les options généralement disponibles sont la capacité à afficher ou non l'image du présentateur, la capacité à afficher l'image du présentateur en incrustation d'image ou en image hors d'image.

Les options de disposition disponibles sur votre appareil peuvent différer de celles indiquées ici, mais les dispositions affichées sont toujours celles que vous pouvez choisir.

Réunions planifiées

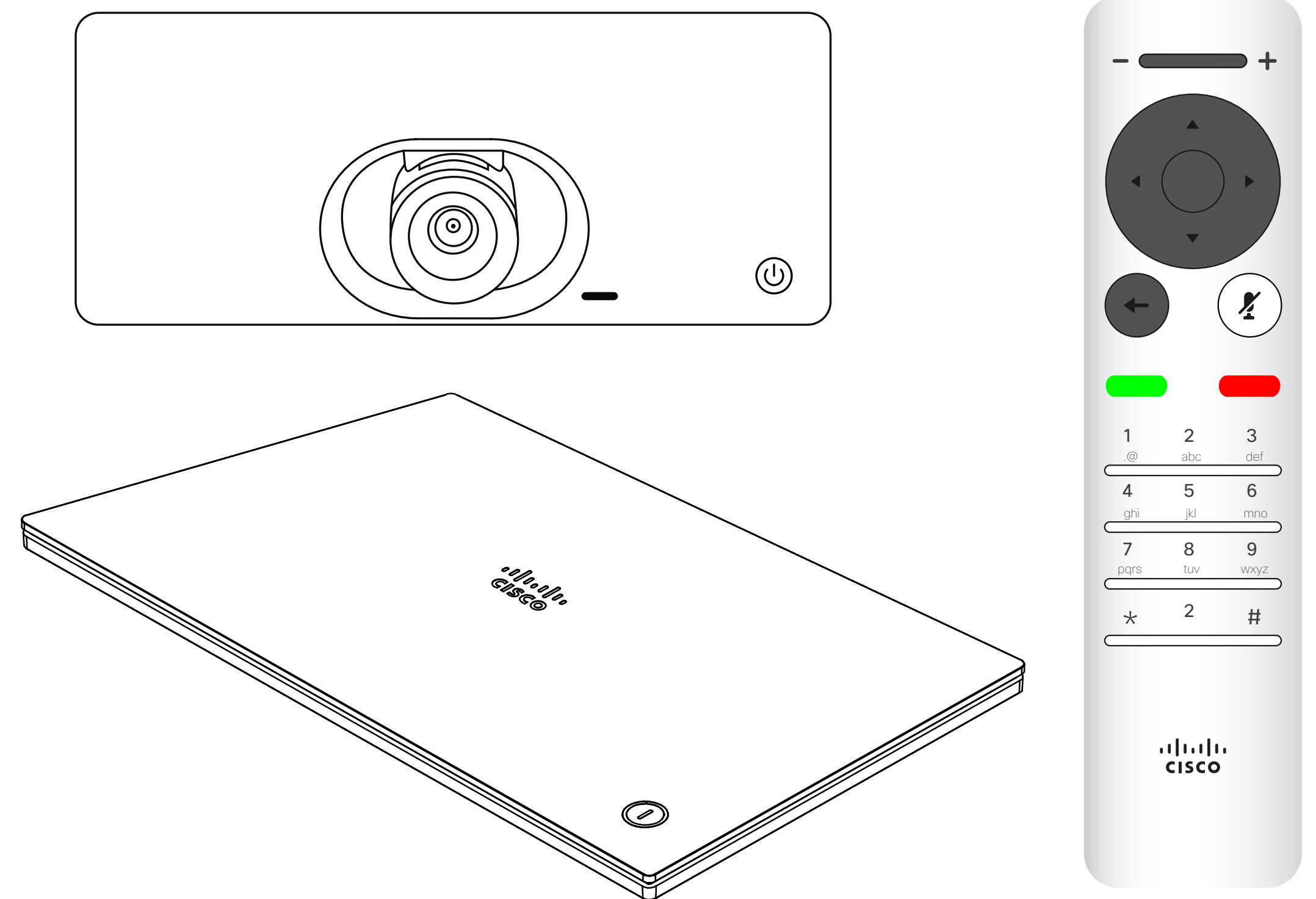

Rejoindre une réunion planifiée

Vous pouvez rejoindre une réunion, qui autorise votre participation en accédant à l'icône verte *Rejoindre*. Cliquez ensuite sur le bouton **OK** de la télécommande.

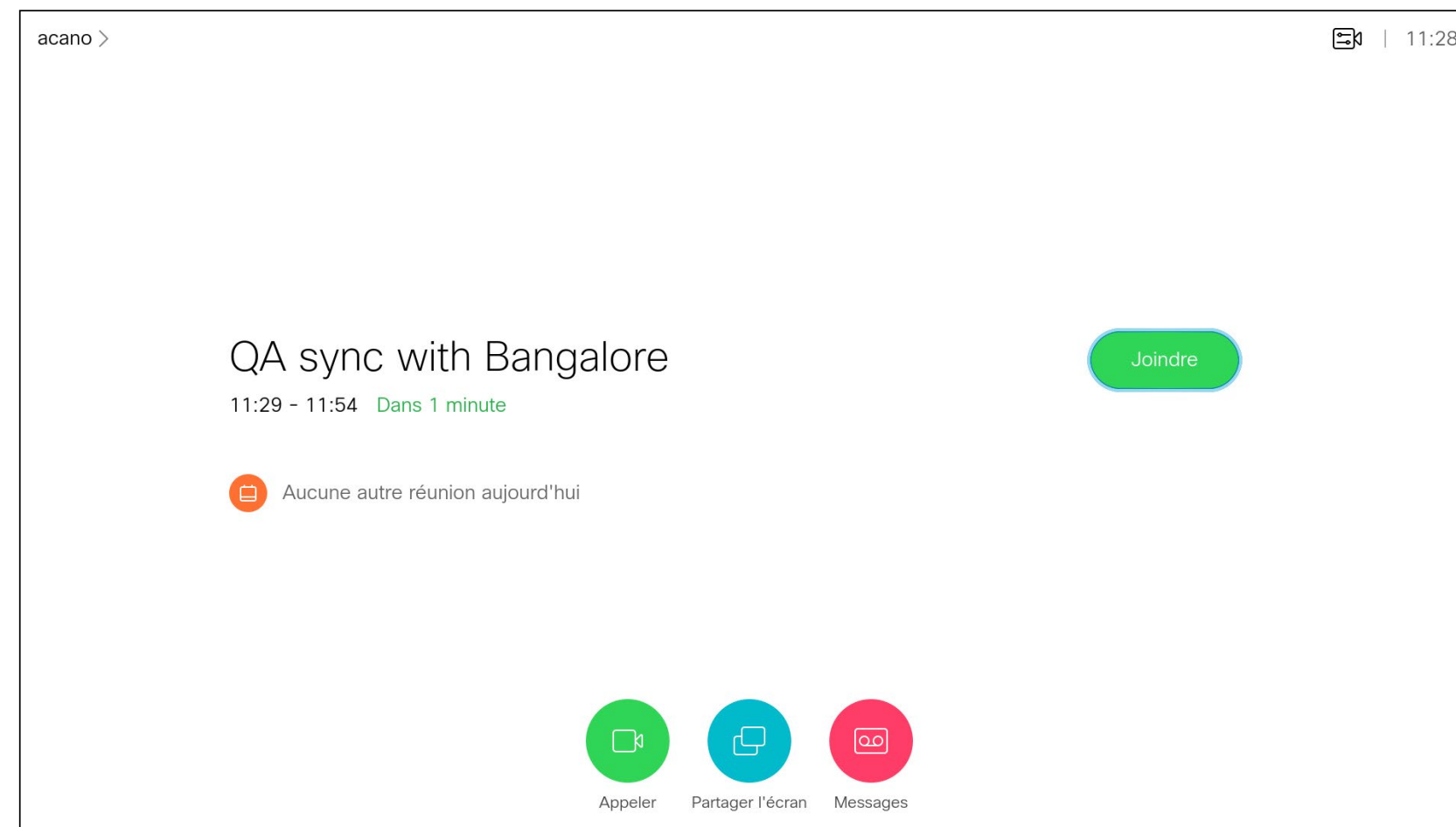

Rejoindre une réunion

Votre périphérique vidéo peut être connecté à un système de gestion capable de planifier des vidéoconférences. Toutes les réunions planifiées apparaîtront comme illustré à gauche.

Utilisez *Rejoindre* pour participer à la réunion.

Si la réunion a déjà commencé, le bouton **Rejoindre** est toujours disponible.

Une icône *Répéter* est peut-être disponible. Utilisez cette icône pour différer l'invitation à participer pendant 5 minutes supplémentaires.

Contacts

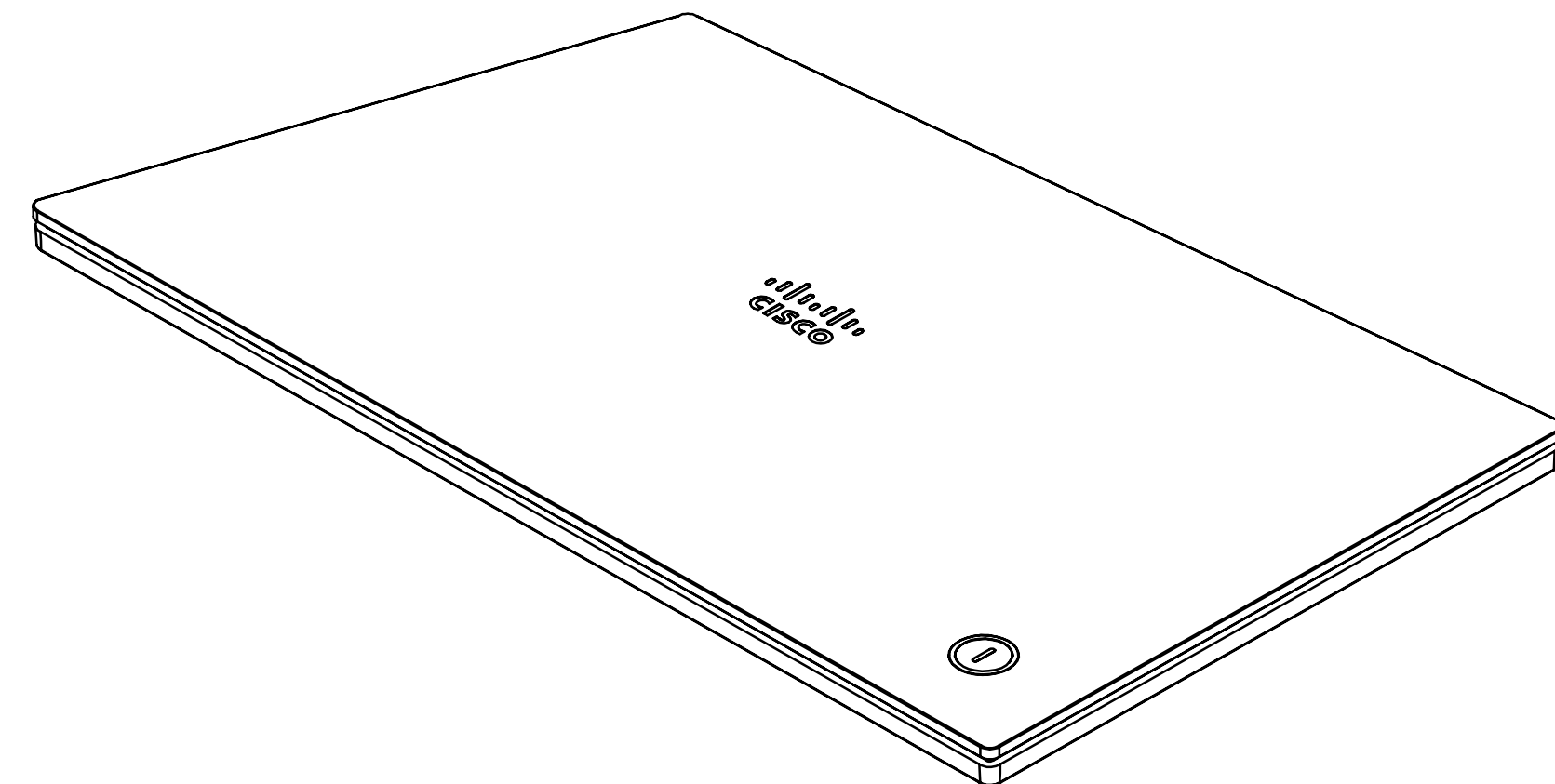
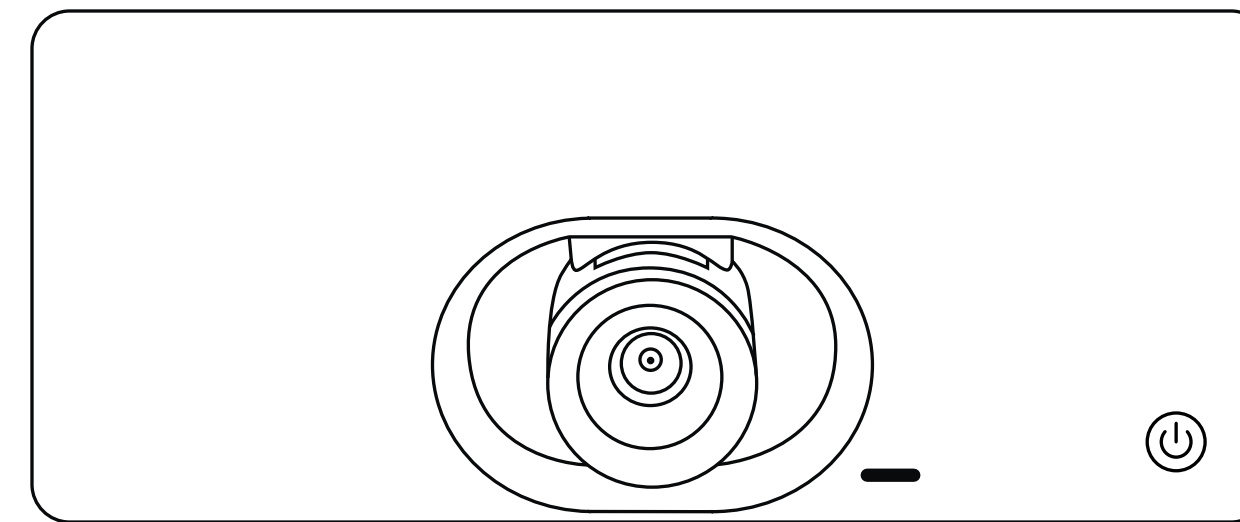

Ajouter un contact aux Favoris, en dehors d'un appel

À propos de l'annuaire, des appels récents et des favoris

L'*annuaire* fait office de répertoire téléphonique d'entreprise. Vous ne pouvez pas le modifier. Vous pouvez copier des entrées vers votre liste de *Favoris* et les modifier dans cette liste. Sélectionnez un dossier pour en afficher le contenu. Faites défiler la liste, si nécessaire pour rechercher un dossier ou une entrée de dossier. Lors d'une recherche dans l'annuaire d'entreprise, la recherche s'applique uniquement au dossier de l'annuaire et à ses sous-dossiers. Pour remonter d'un niveau, retournez en arrière. Pour que la recherche s'applique à tout le répertoire d'entreprise, ne sélectionnez aucun dossier avant le début de la recherche.

Il peut arriver qu'une entrée copiée depuis le répertoire vers la liste des favoris soit ultérieurement mise à jour dans le répertoire. Cette mise à jour n'est pas répercutée dans votre liste de favoris ; vous devrez mettre à jour l'entrée manuellement dans la liste des favoris. Utilisez pour cela la commande **Modifier et appeler**.

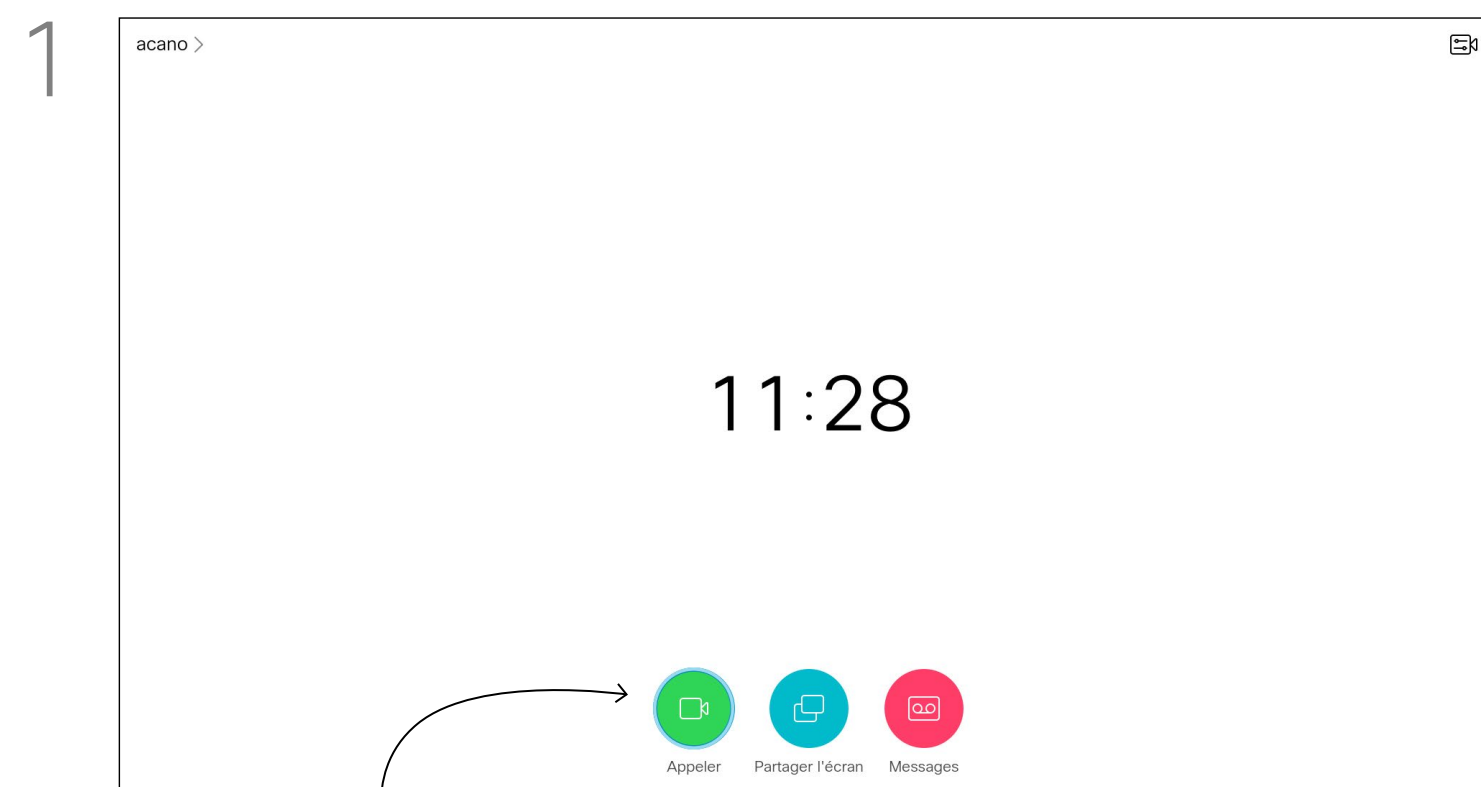

Vérifiez que le champ *Appeler* (situé à l'extrême gauche, au bas de l'écran) est sélectionné et appuyez sur **OK** ou sur le bouton **Appeler** vert de la télécommande.

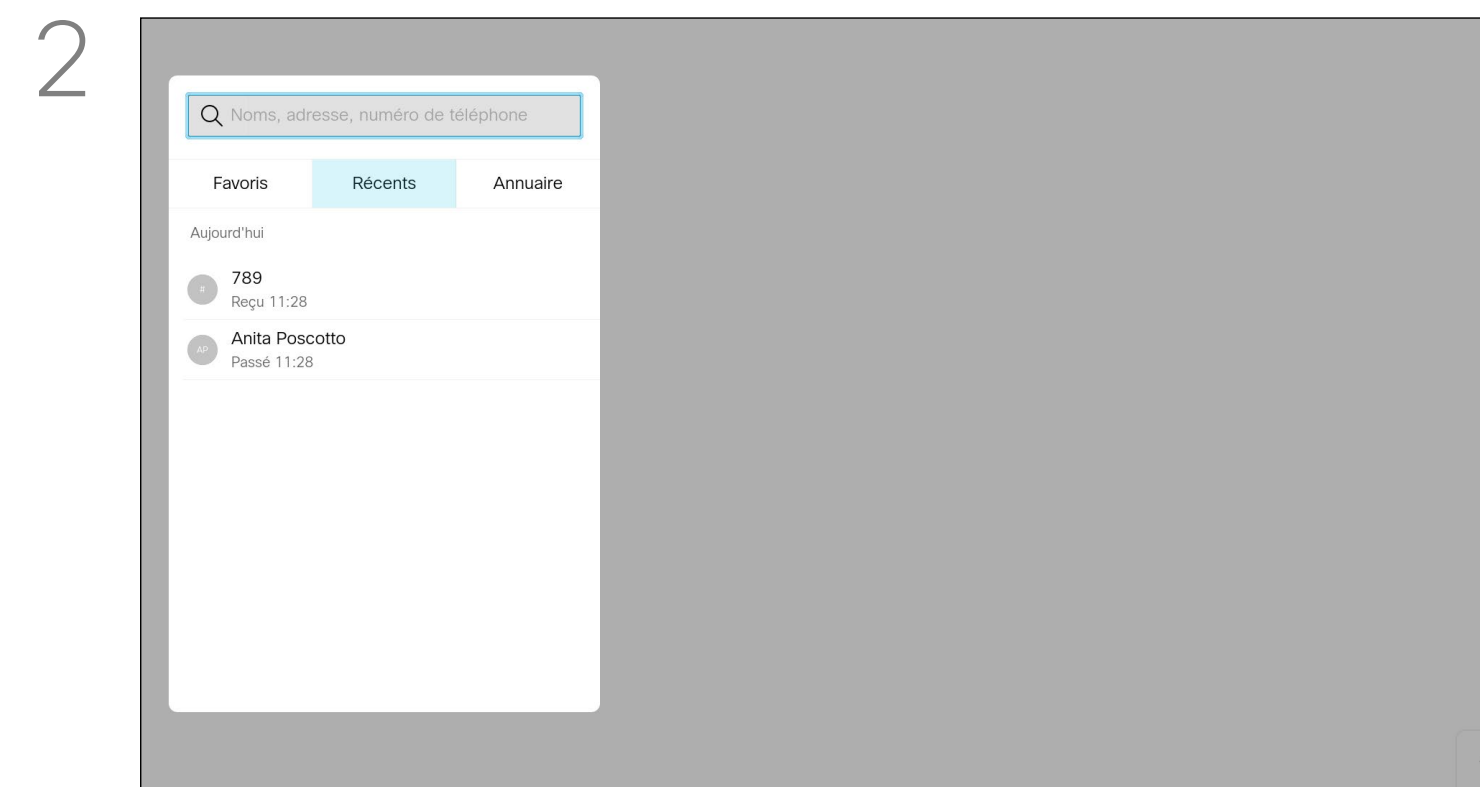

Le menu *Appeler* s'ouvre. Utilisez les touches **fléchées** de la télécommande pour vous déplacer entre les listes *Récents* et *Répertoire* (celle située la plus à droite), puis dans l'une de ces listes.

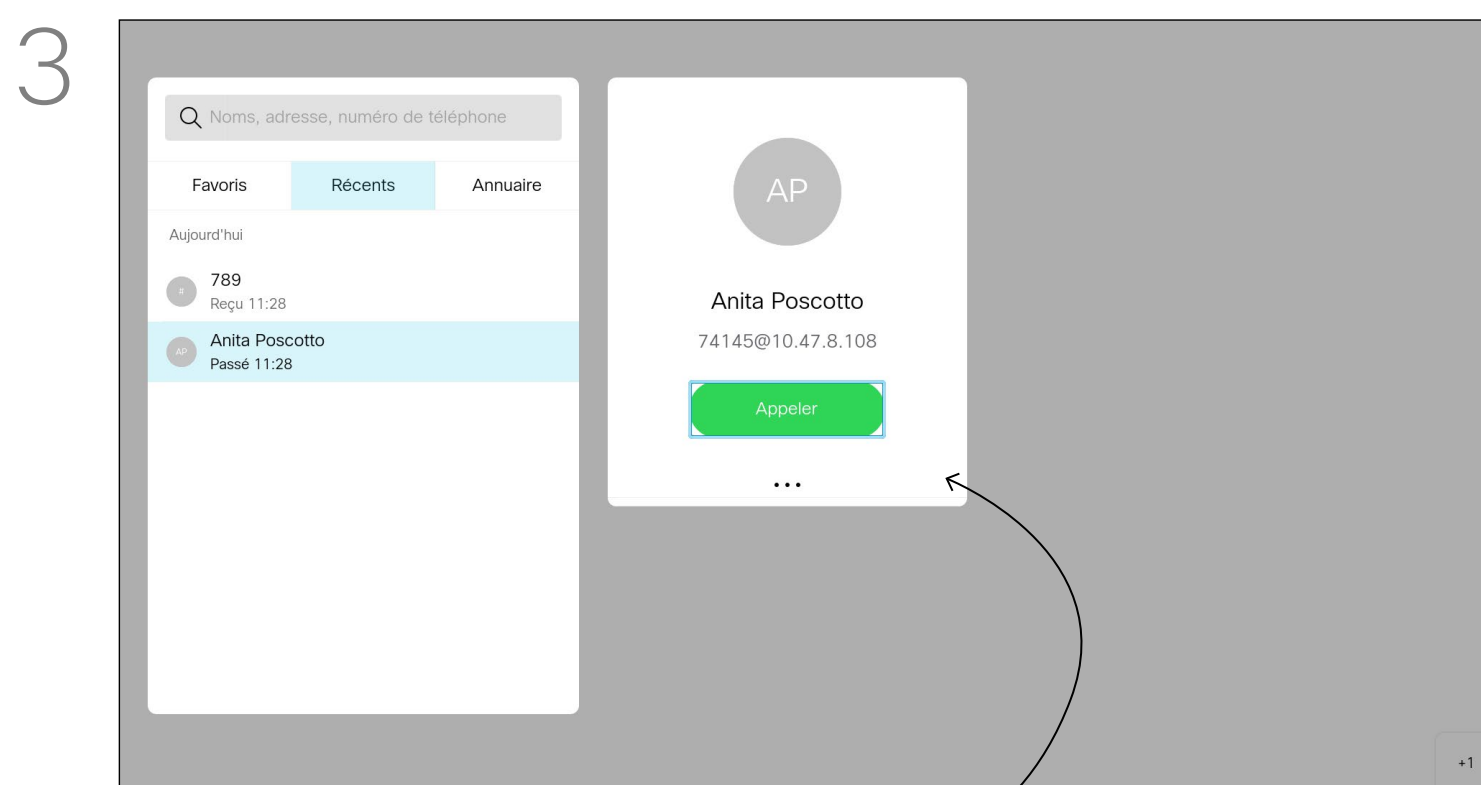

Une fois qu'une entrée a été trouvée, appuyez sur la touche **OK** de la télécommande pour ouvrir le menu *Appeler* et utilisez les touches **fléchées** pour accéder à *Plus (...)* Appuyez sur **OK**.

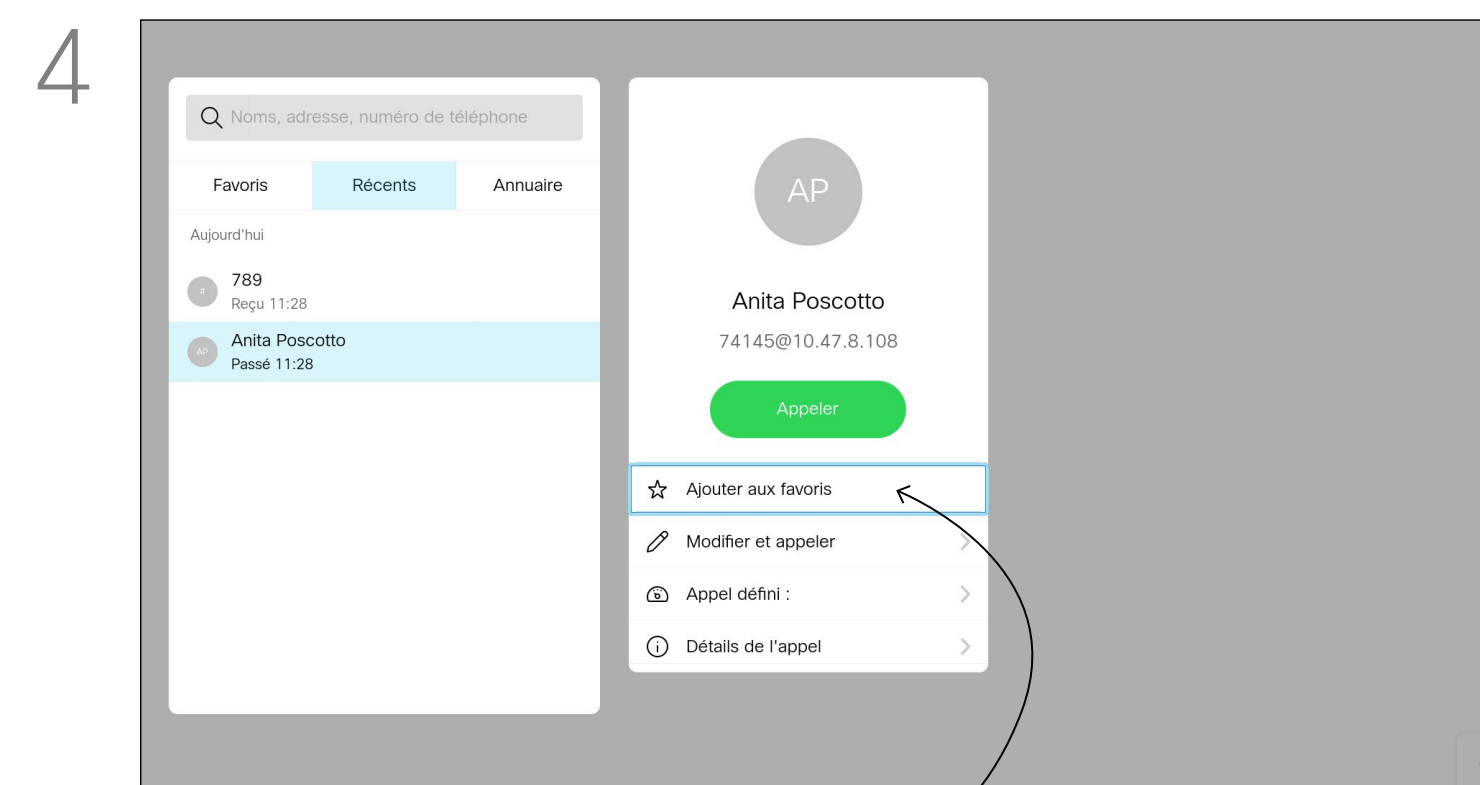

Utilisez ensuite les touches **fléchées** pour accéder à *Ajouter aux favoris*. Appuyez sur le bouton **OK** de la télécommande pour ajouter l'entrée sélectionnée aux favoris.

Répétez cette procédure pour retirer un membre de la liste des Favoris.

Ajouter un contact aux Favoris lors d'un appel

À propos des favoris

1

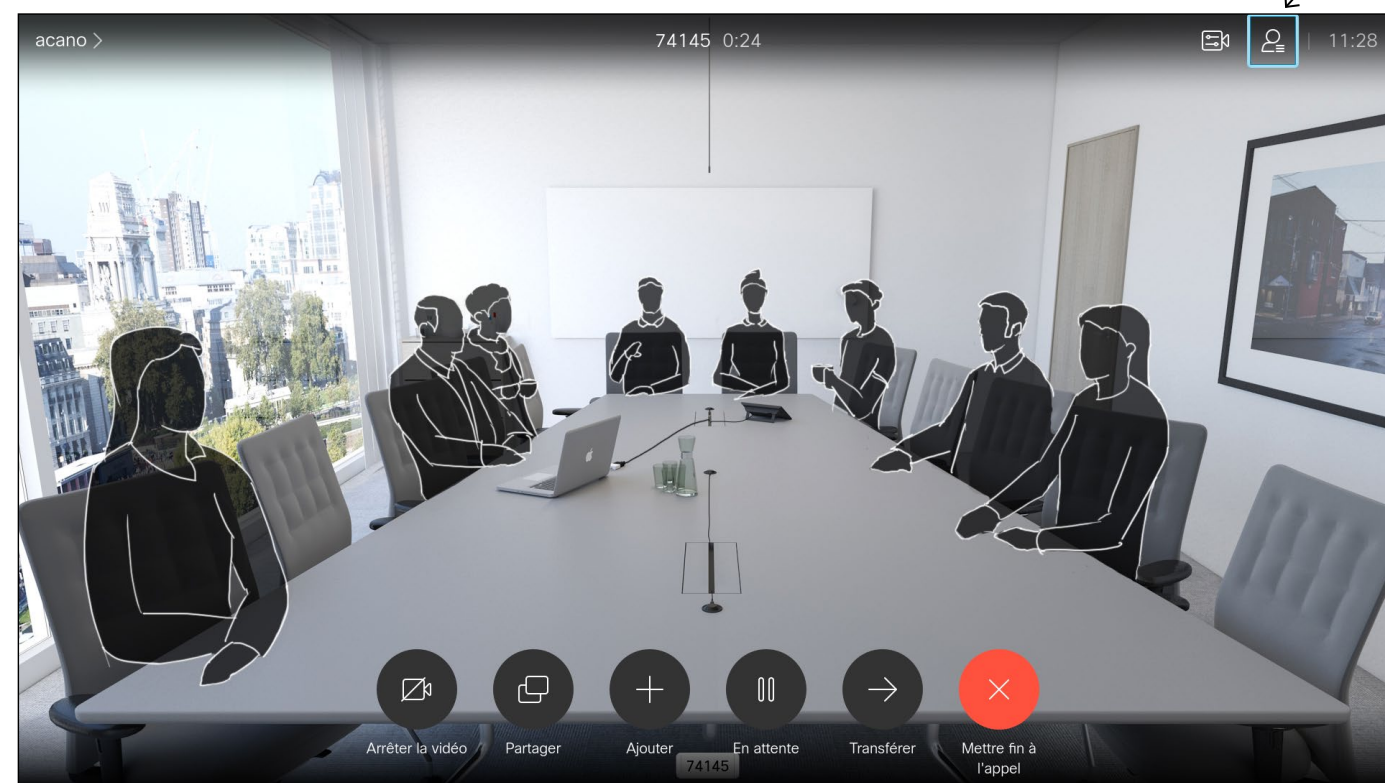

Lors d'un appel, utilisez la télécommande pour accéder à l'icône *Participants* dans le coin supérieur droit, puis appuyez sur **OK** de la télécommande.

2

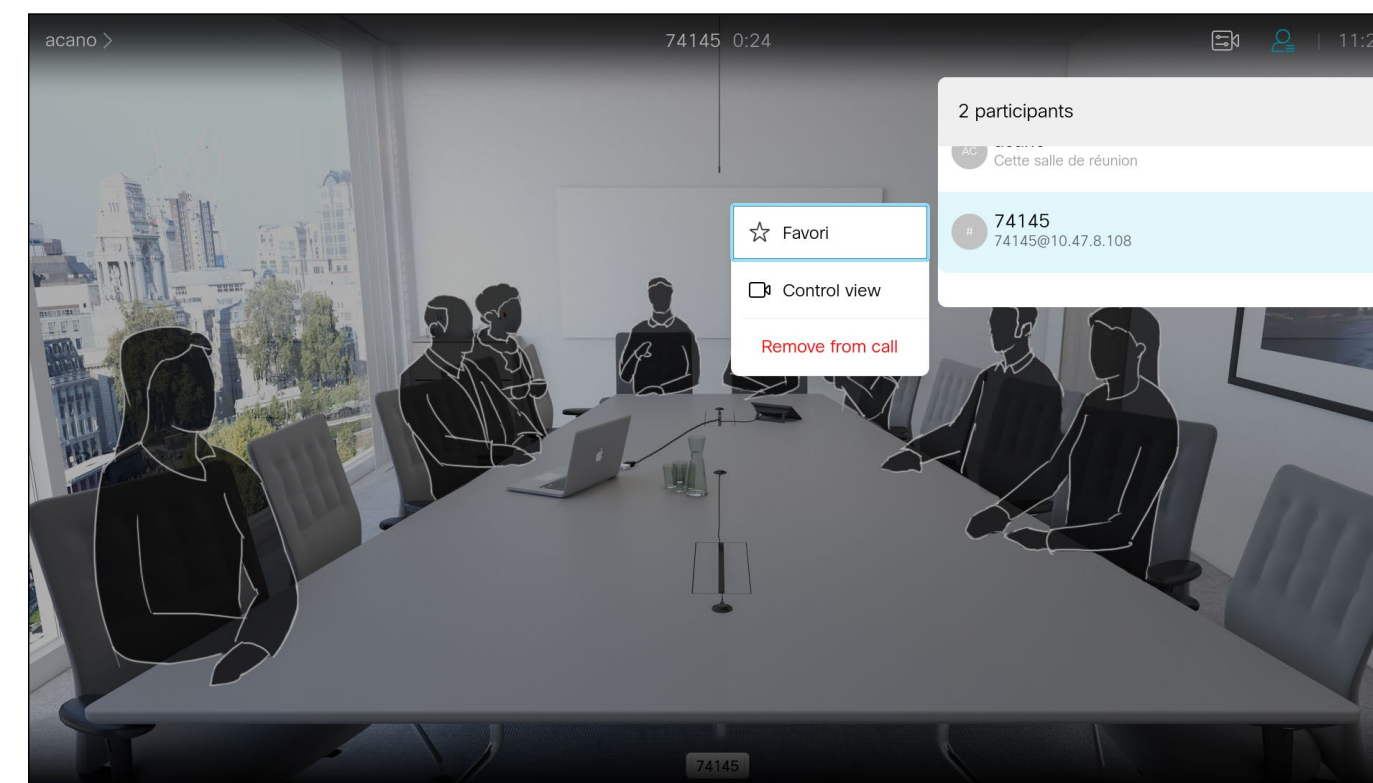

Un menu contenant la liste des participants à l'appel s'affiche. Utilisez les touches **fléchées** pour aller jusqu'au participant à ajouter aux favoris et appuyez sur le bouton **OK** de la télécommande. Un sous-menu s'ouvre.

3

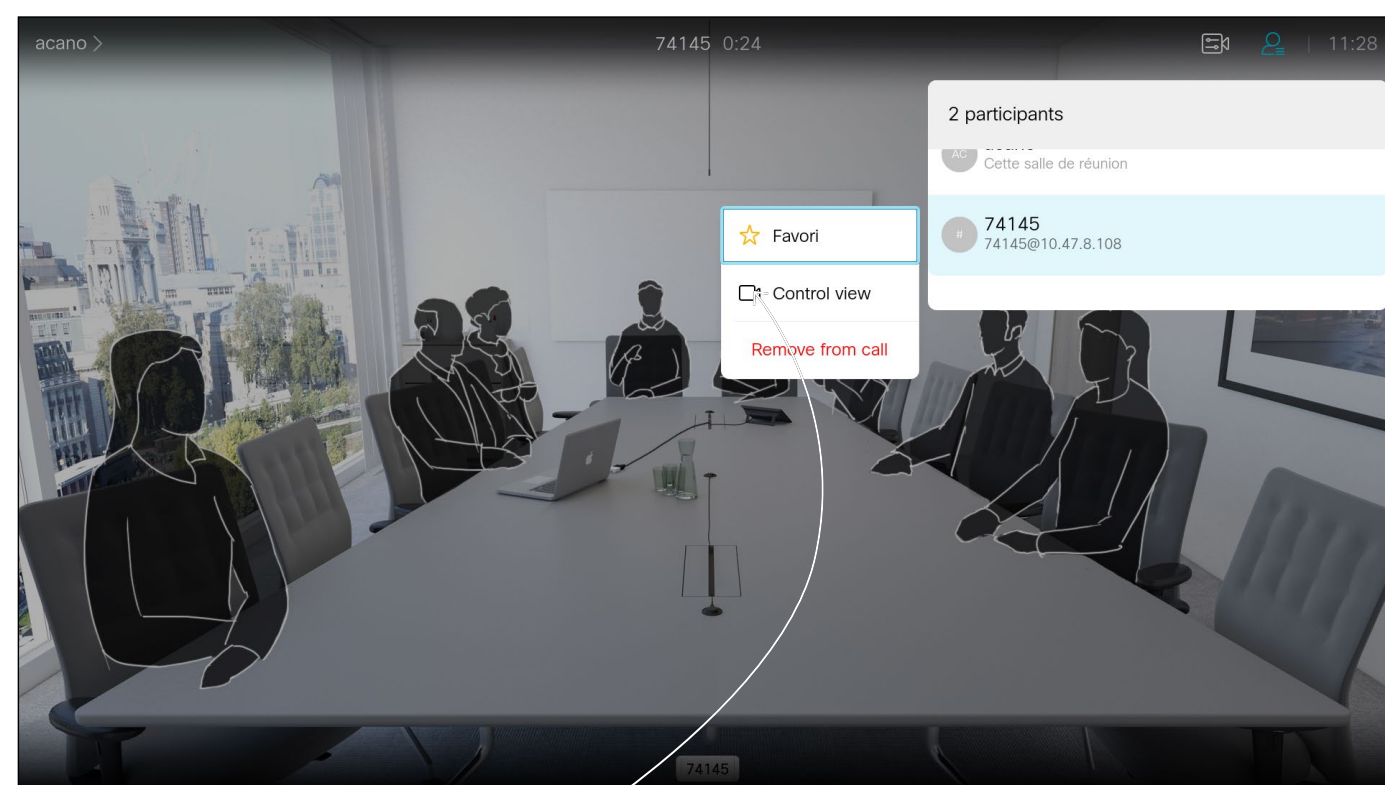

Naviguez ensuite jusqu'à l'entrée *Favori* de ce sous-menu (extrême gauche) et appuyez sur le bouton **OK** de la télécommande. Le participant sélectionné a dorénavant le statut de favori.

Répétez l'opération pour l'annuler.

La liste des favoris représente votre propre répertoire personnel. Les entrées peuvent provenir du répertoire d'entreprise (pour plus d'informations, voir la page précédente) ou d'un appel passé ou reçu.

Surveillance par caméra



Affichage des paramètres de la caméra (caméra locale)

À propos des paramètres de la caméra

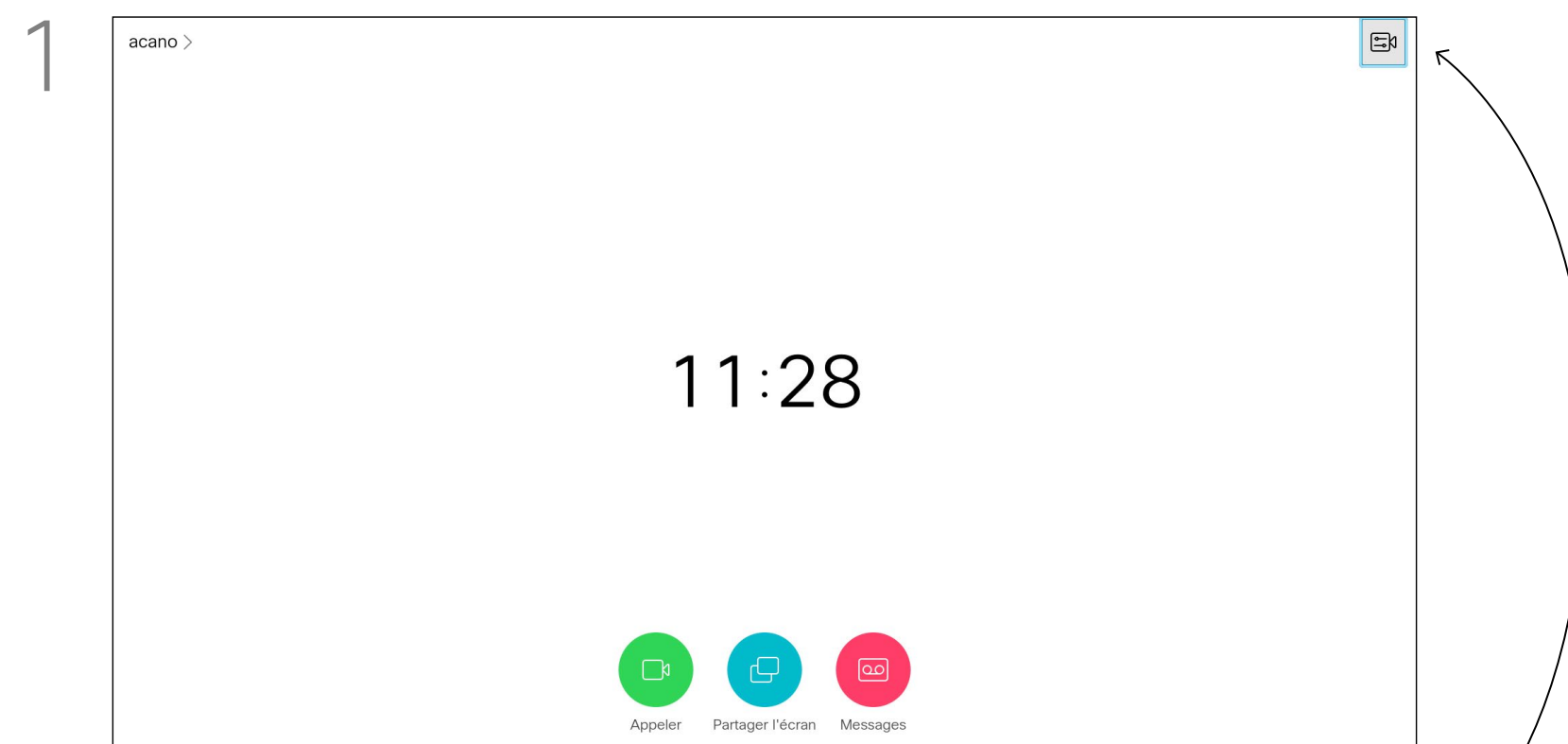

Lors d'un appel ou hors d'un appel (comme illustré ici), déplacez le curseur jusqu'à l'angle supérieur droit, sur l'icône *Caméra*. Appuyez sur le bouton **OK** de la télécommande.

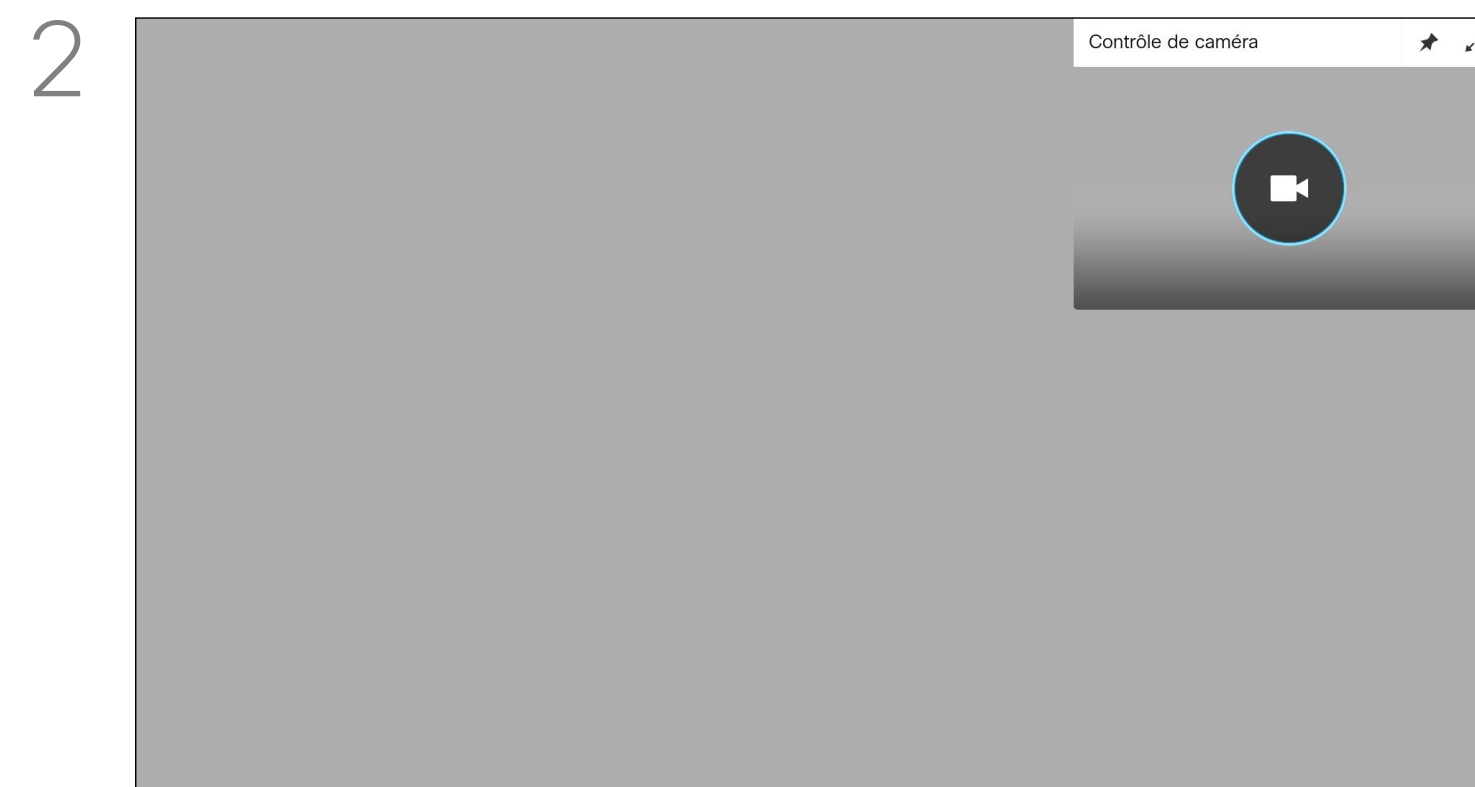

L'icône de la caméra s'affiche. Appuyez de nouveau sur le bouton **OK** de la télécommande.

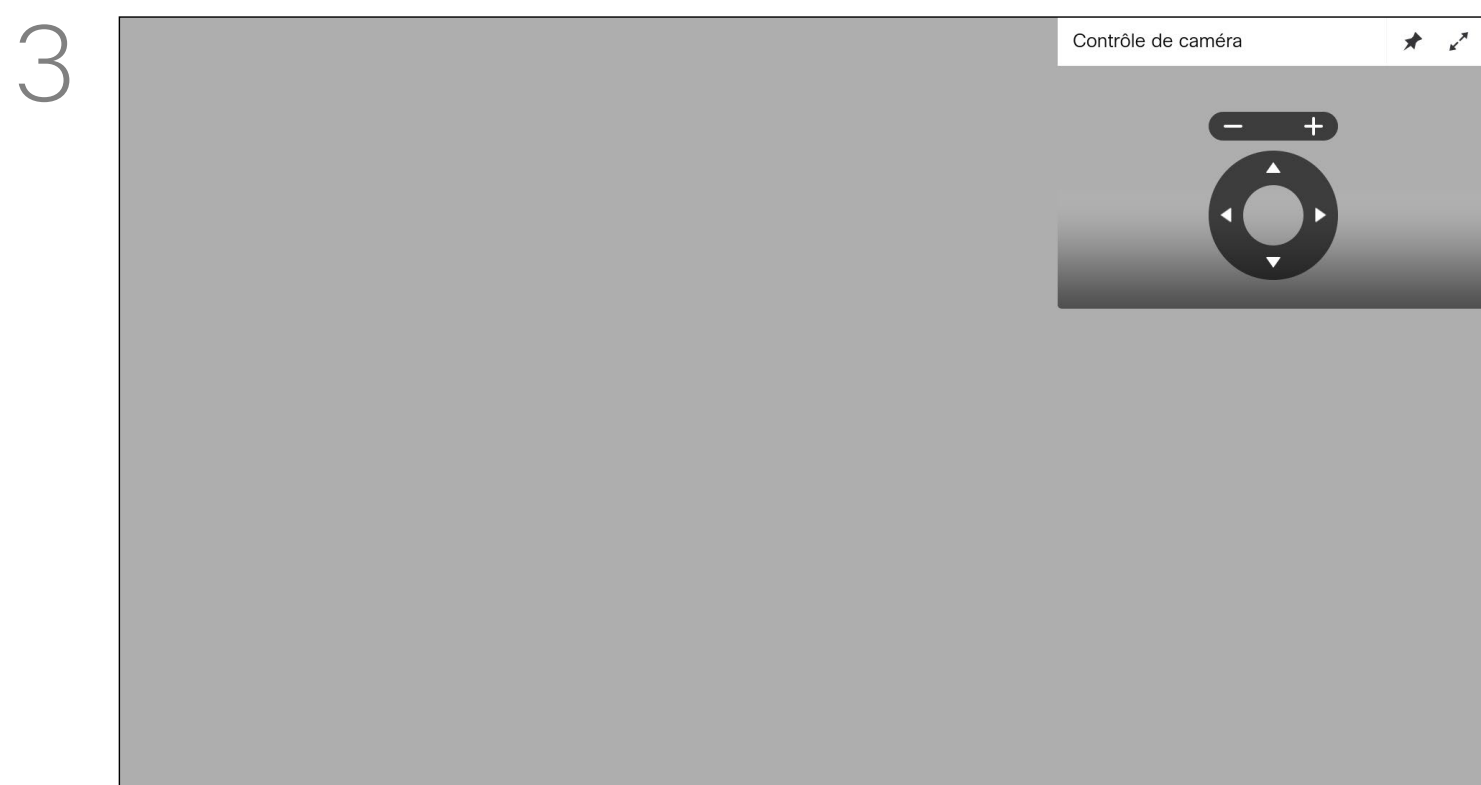

Réglez le panoramique, le zoom et l'inclinaison de la caméra. Utilisez les boutons **Augmenter/Diminuer** de la télécommande pour régler le zoom et les touches **fléchées** pour régler le panoramique et l'inclinaison.

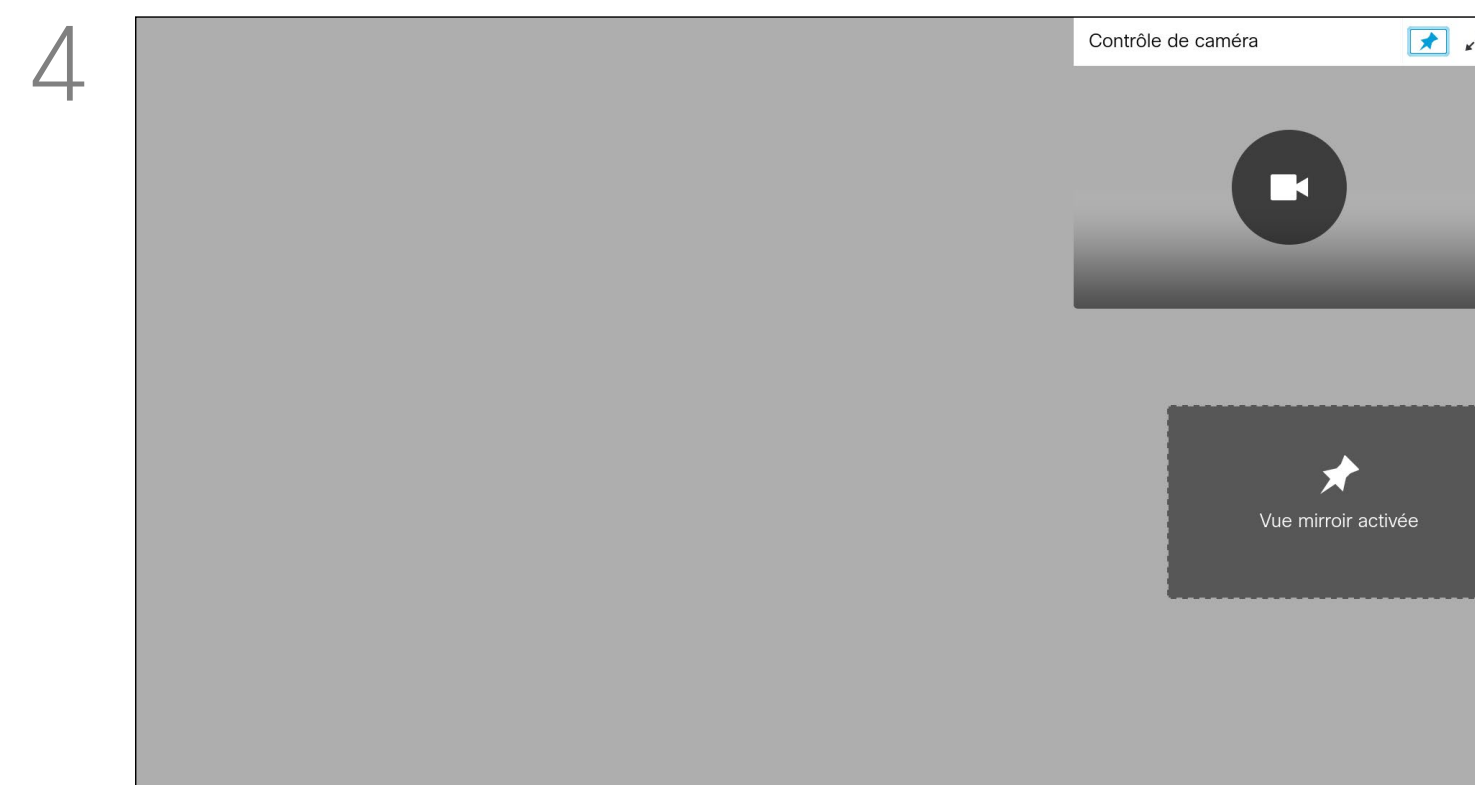

Vous pouvez afficher l'image locale (toujours visible) et/ou l'agrandir en sélectionnant les icônes situées dans l'angle supérieur droit du menu. Appuyez sur la touche **Précédent** de la télécommande pour quitter le menu.

Vous pouvez contrôler le zoom, le panoramique et l'inclinaison de votre caméra. L'image locale (l'image que les autres voient de votre appareil) peut être activée, désactivée, réduite ou agrandie (plein écran). Vous pouvez définir l'image locale afin qu'elle soit toujours affichée : vous la rendrez alors *toujours visible*.

Surveillance par caméra Contrôle de la caméra distante

À propos du contrôle de caméra distante

De nombreux systèmes vidéo sont équipés d'une caméra contrôlable à distance. Vous pouvez utiliser sur ces systèmes une commande à distance pour changer le panoramique, l'inclinaison et le zoom. Si vos interlocuteurs distants (les participants à la réunion) disposent d'un tel système, vous pouvez être en mesure de contrôler leur caméra pendant l'appel.

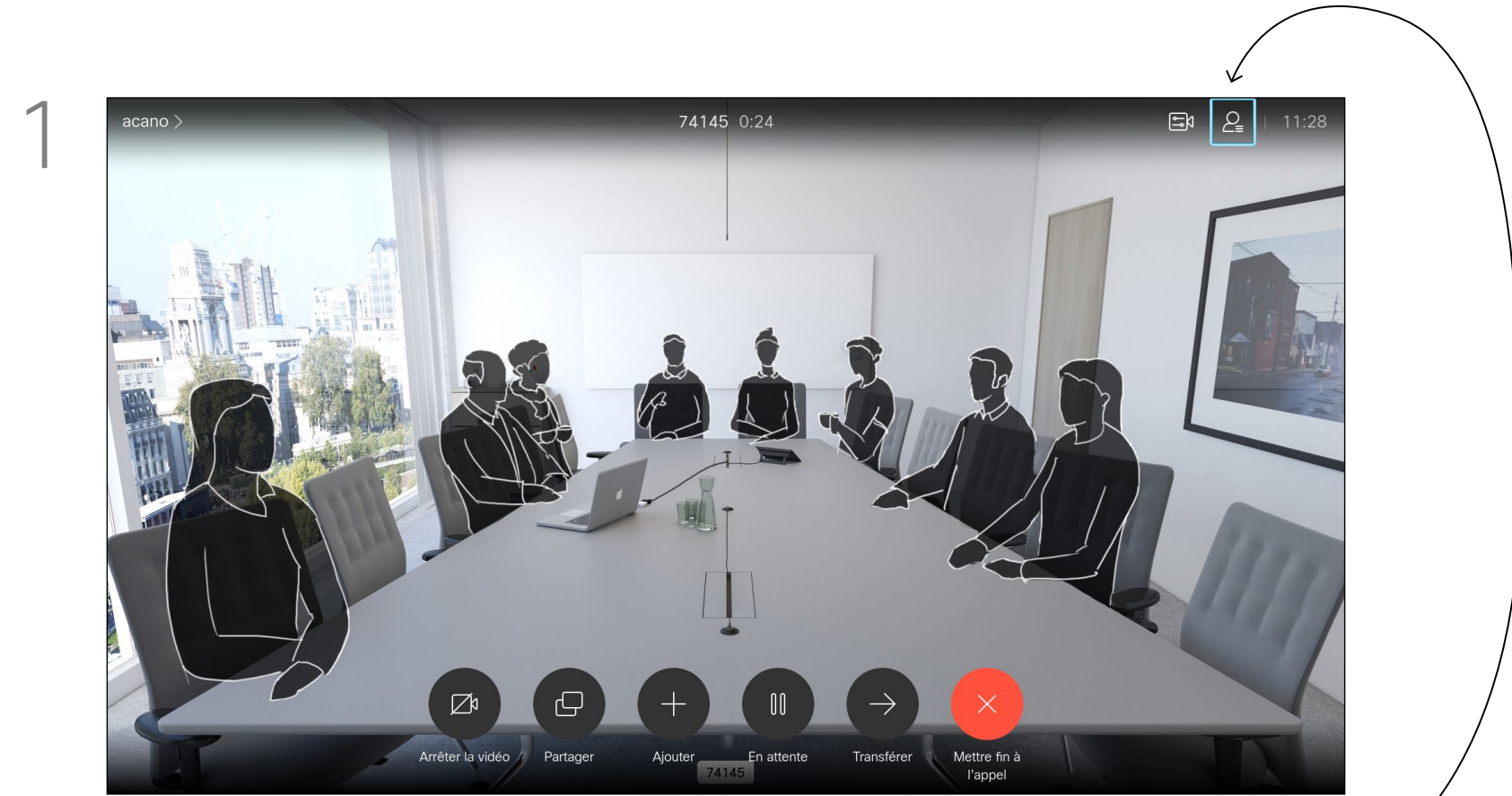

1 Naviguez jusqu'à *Participants* dans le coin supérieur droit et appuyez sur **OK** ou sur la télécommande.

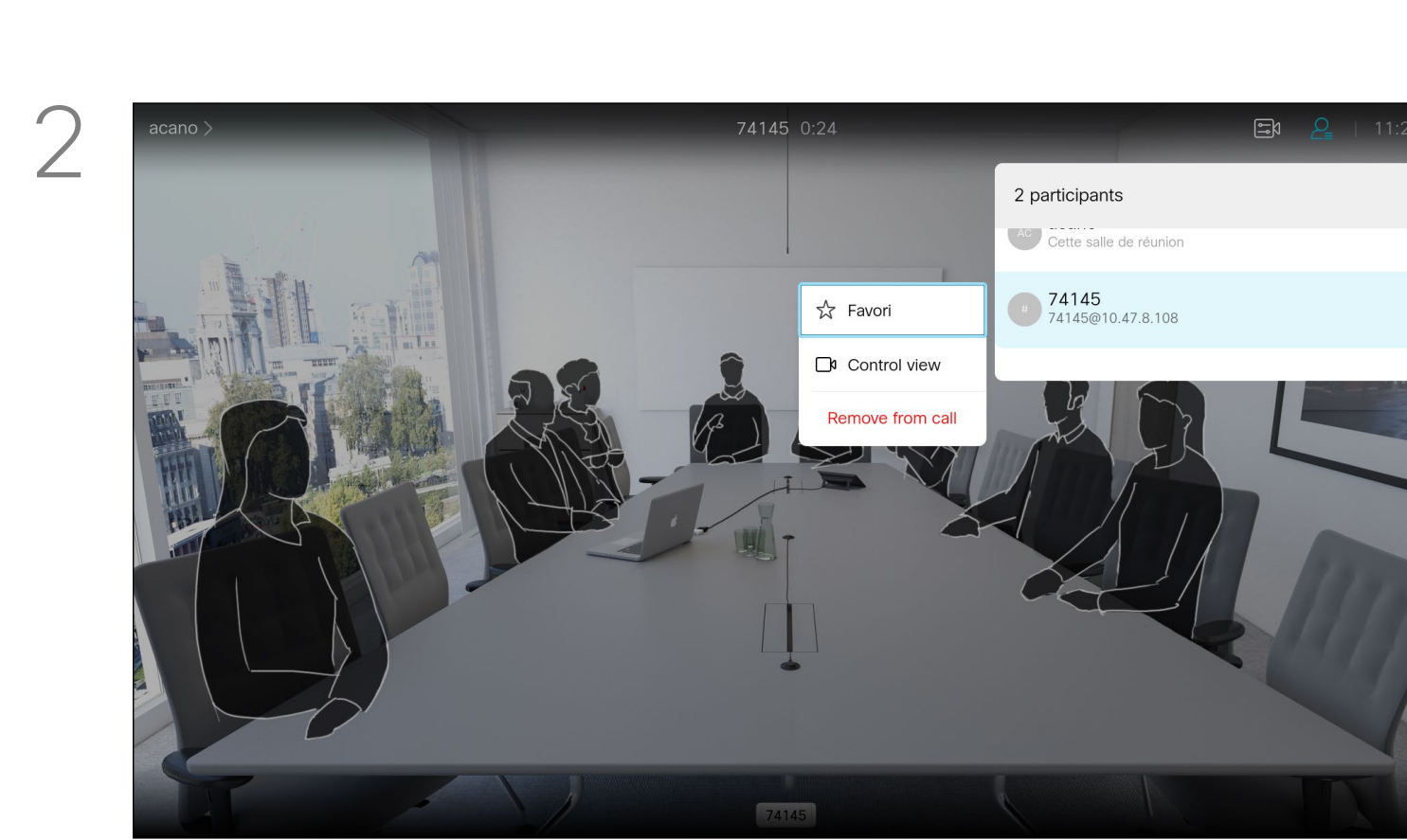

2 Un menu contenant la liste des participants à l'appel s'affiche. Naviguez jusqu'au participant dont vous voulez contrôler la caméra et appuyez sur le bouton **OK** de la télécommande. Un sous-menu s'affiche.

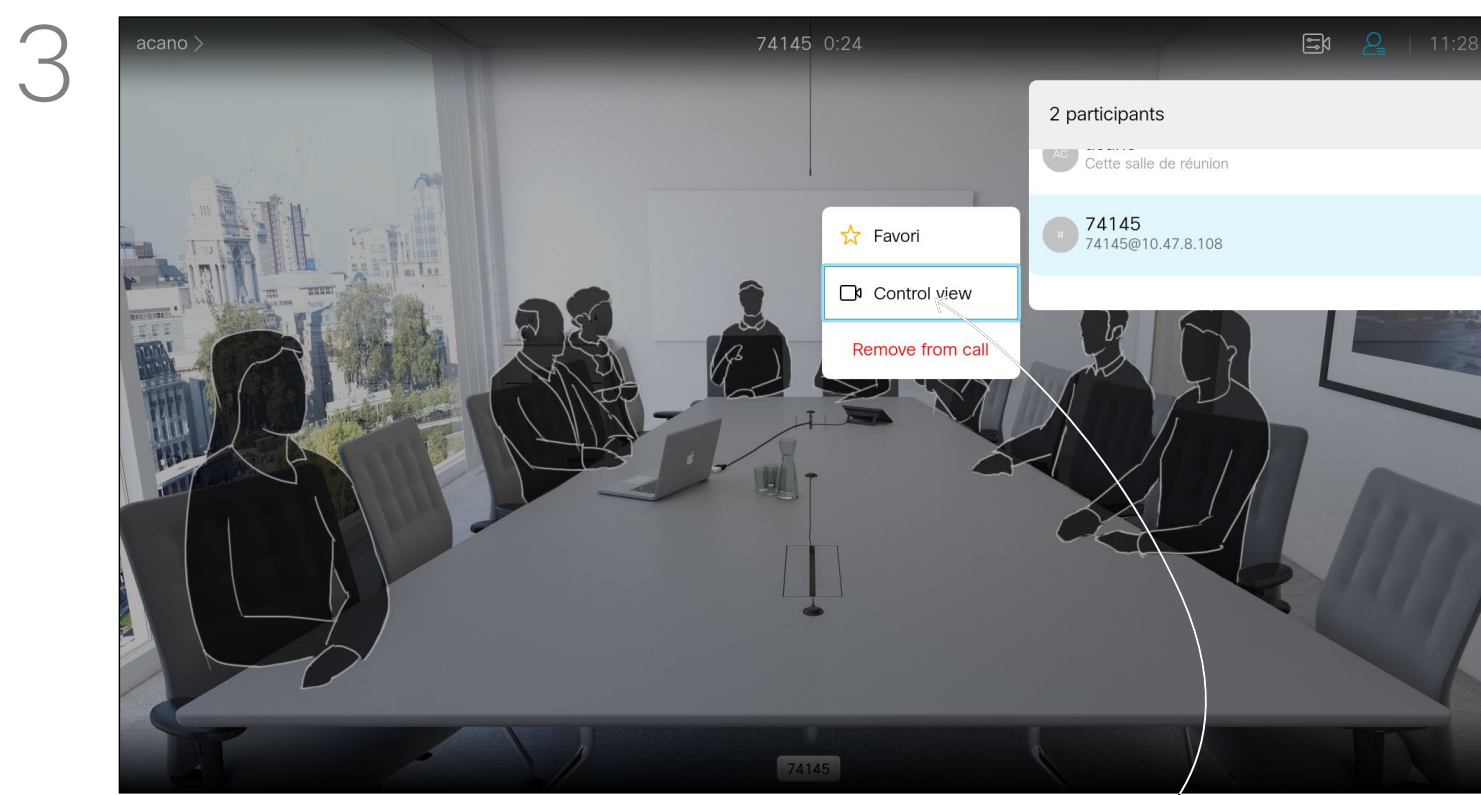

3 Pour contrôler la caméra distante, allez à *Caméra* (numéro deux en partant de la droite) et cliquez sur le bouton **OK** de la télécommande.

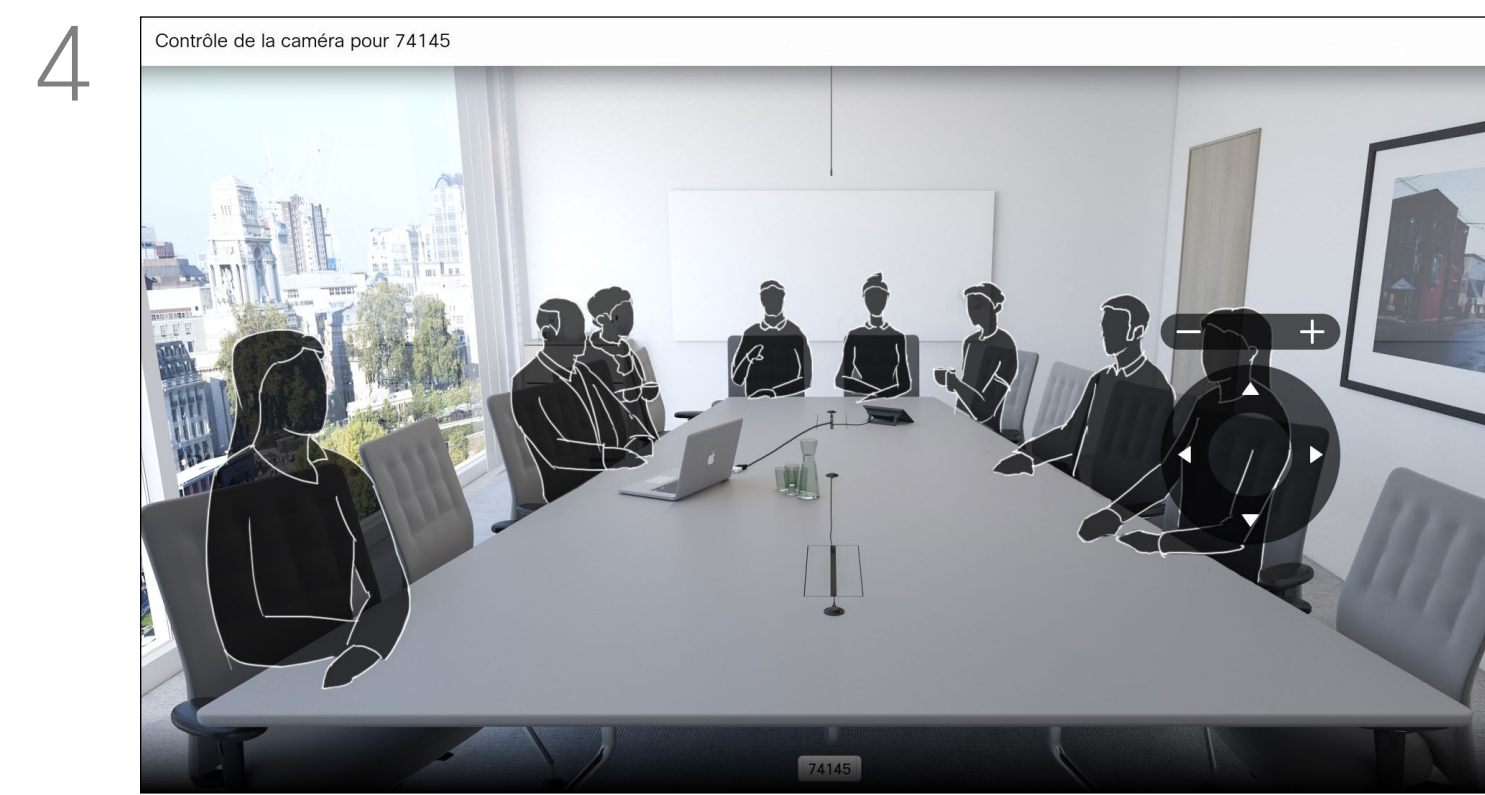

4 Réglez le **panoramique**, l'**inclinaison** et le **zoom** comme vous le souhaitez. Appuyez sur le bouton **OK** ou sur **Retour** de la télécommande pour quitter le menu.

Déplacer l'image locale (Selfview) en incrustation

Pourquoi déplacer l'image locale ?

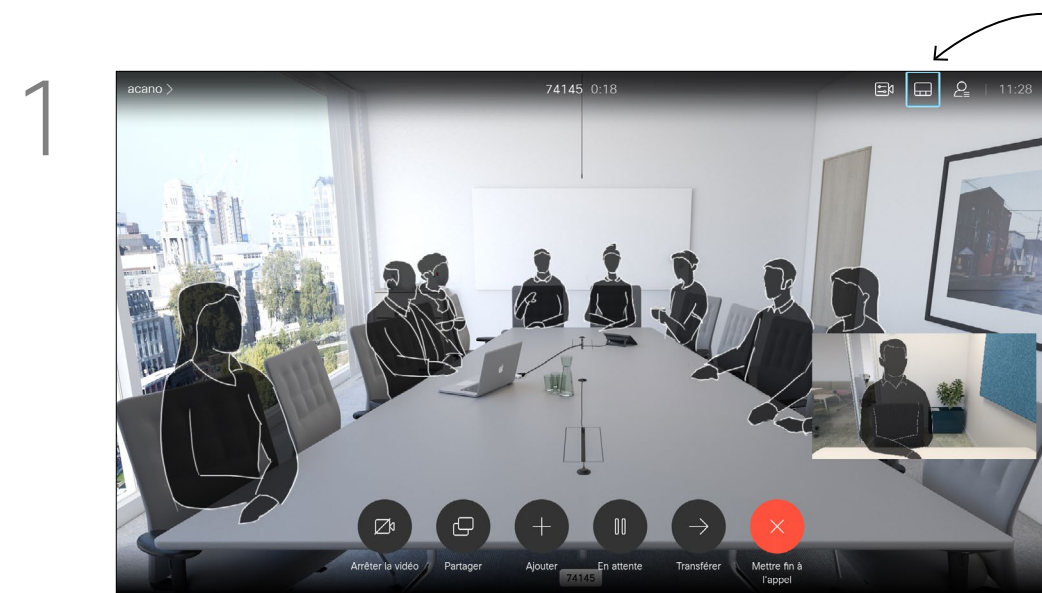

Selfview étant activé ou dans une mise en page d'incrustation d'image dans l'image, accédez à *Mise en page* dans le coin supérieur droit, puis appuyez sur **OK** de la télécommande. L'icône Disposition n'apparaît que dans les cas pertinents.

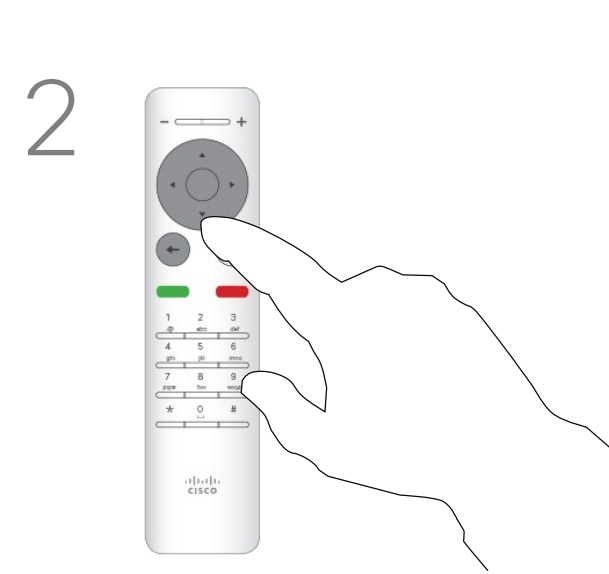

Le menu de disposition s'affiche. Appuyez sur la **flèche** vers le bas des touches **fléchées** de la télécommande pour naviguer jusqu'à l'image Selfview.

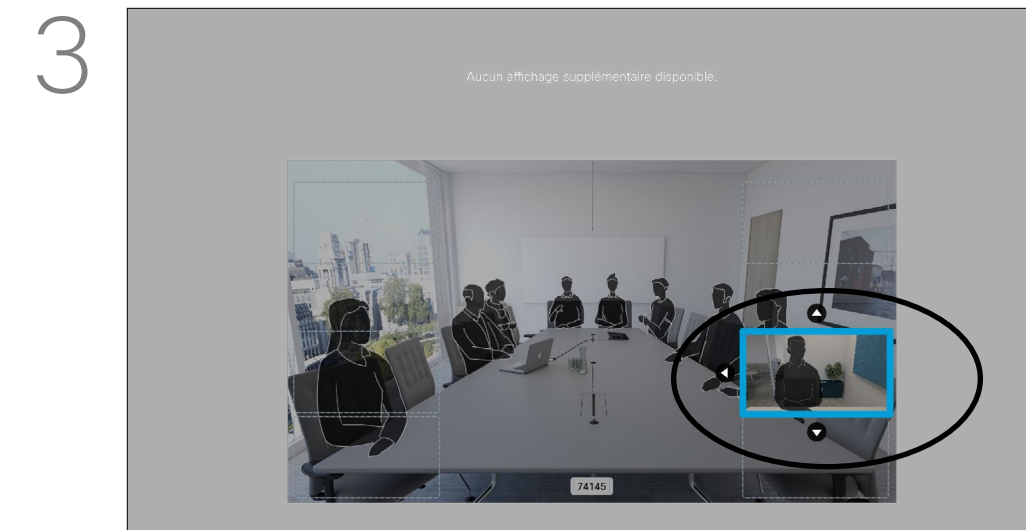

L'image locale devient bleue pour indiquer qu'elle a été sélectionnée. Cliquez sur le bouton **OK** de la télécommande. Des flèches apparaissent pour indiquer que l'image locale peut être déplacée. Les nouveaux emplacements possibles sont indiqués.

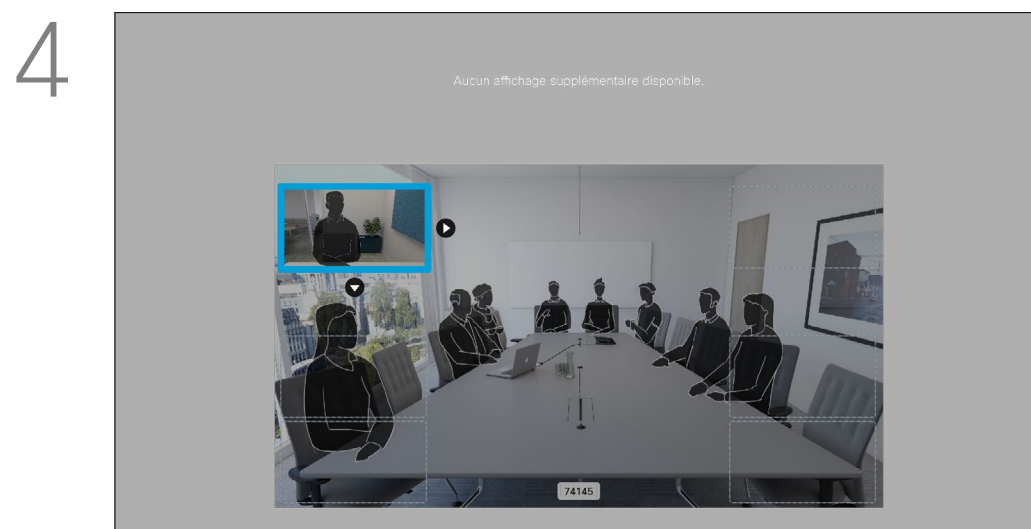

Utilisez les touches **fléchées** de la télécommande pour déplacer l'image. Appuyez sur **OK** lorsque vous avez terminé.

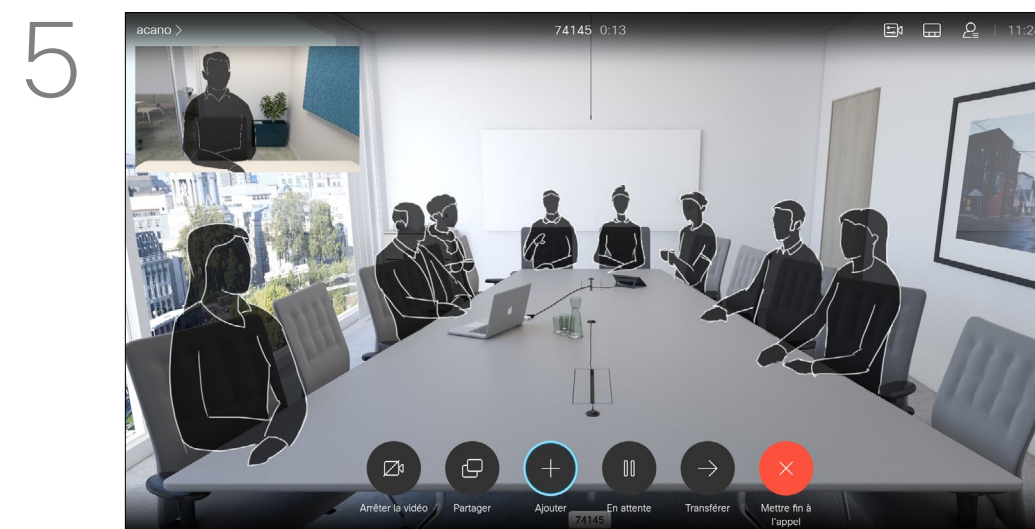

L'image affichée à l'écran reprend sa taille d'origine, avec l'image locale dans sa nouvelle position.

L'image locale affiche ce que les autres personnes voient de votre appareil vidéo. Vous pouvez l'utiliser pour confirmer qu'ils voient ce que vous souhaitez qu'ils voient.

L'image locale apparaît en tant qu'image incrustée (PiP).

Occasionnellement, vous devrez peut-être activer l'image locale pendant une conférence. Cela peut, par exemple, vous permettre de vous assurer que vous restez visible à l'écran.

Il peut arriver que Selfview masque d'importantes parties de l'image affichée à l'écran. Modifiez la position de l'image locale pour afficher ces parties importantes.

Activation ou désactivation de la caméra

À propos de la désactivation de la vidéo

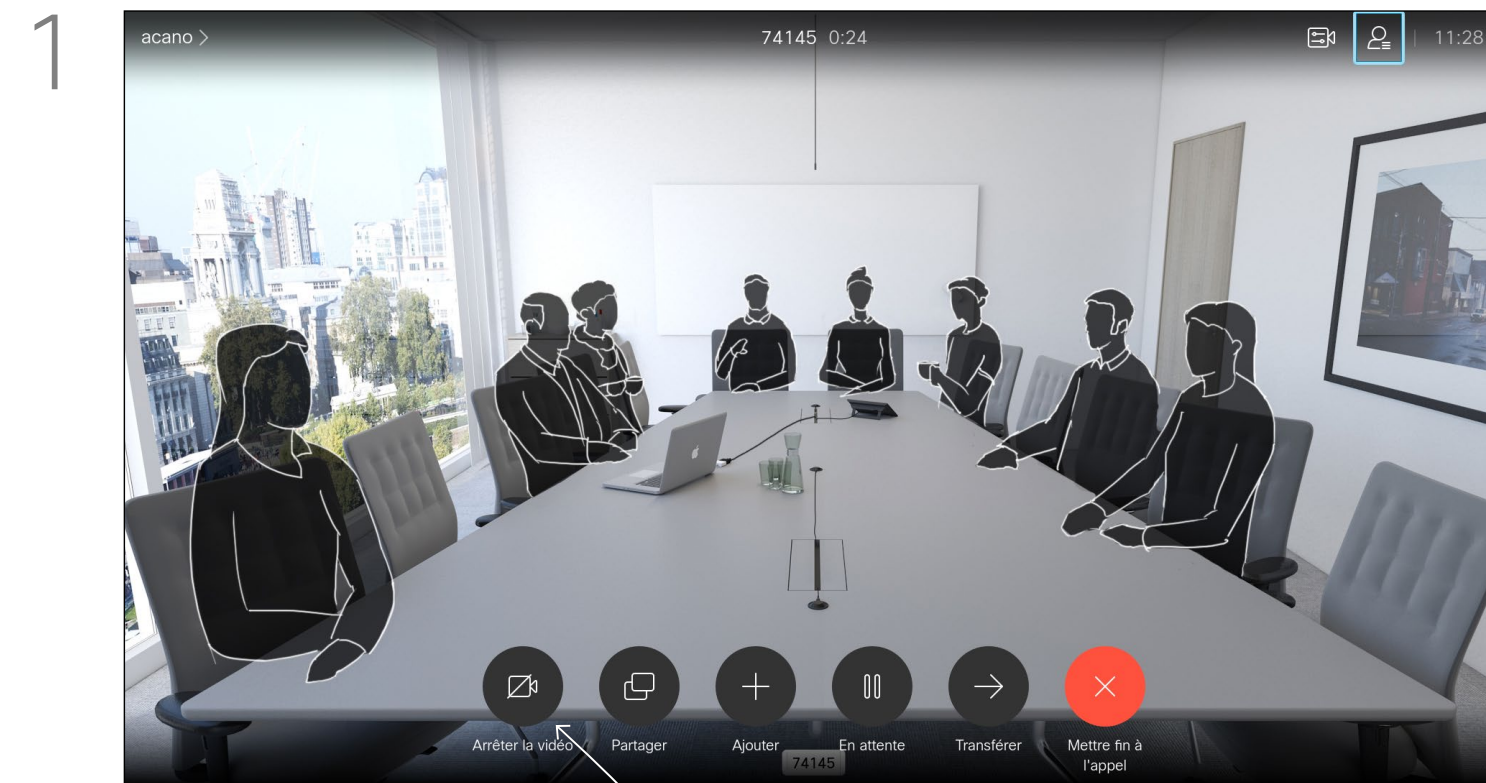

Accédez au bouton *Désactiver la caméra*, comme illustré, et appuyez sur **OK** sur la télécommande.

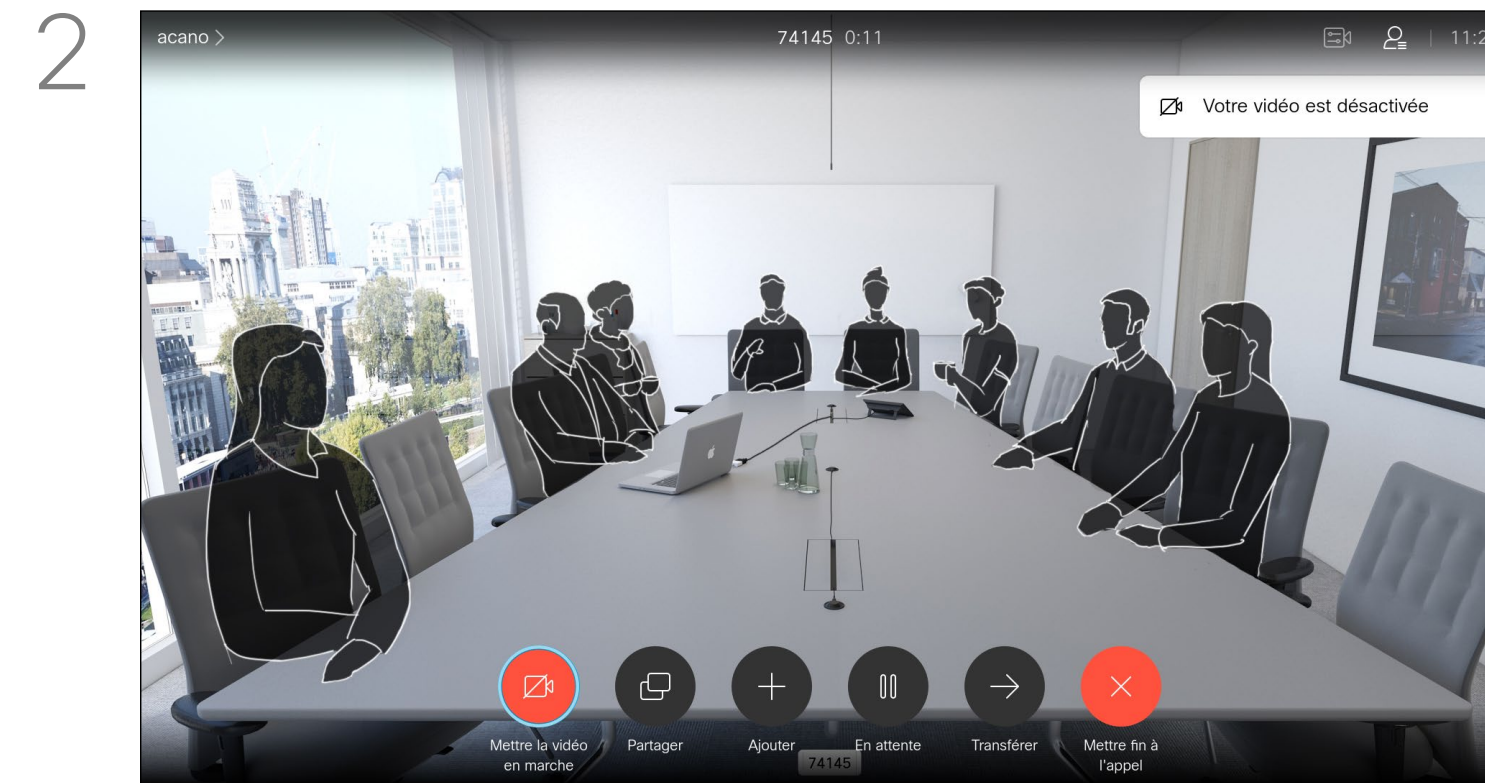

L'icône devient rouge pour indiquer que la caméra ne transmet plus de vidéo. Cliquez à nouveau pour réactiver la caméra.

Avec la fonctionnalité de désactivation de la vidéo, vous pouvez contrôler la transmission vidéo à partir de votre caméra sur les appareils non équipés d'une option permettant de bloquer la caméra mécaniquement.

Paramètres

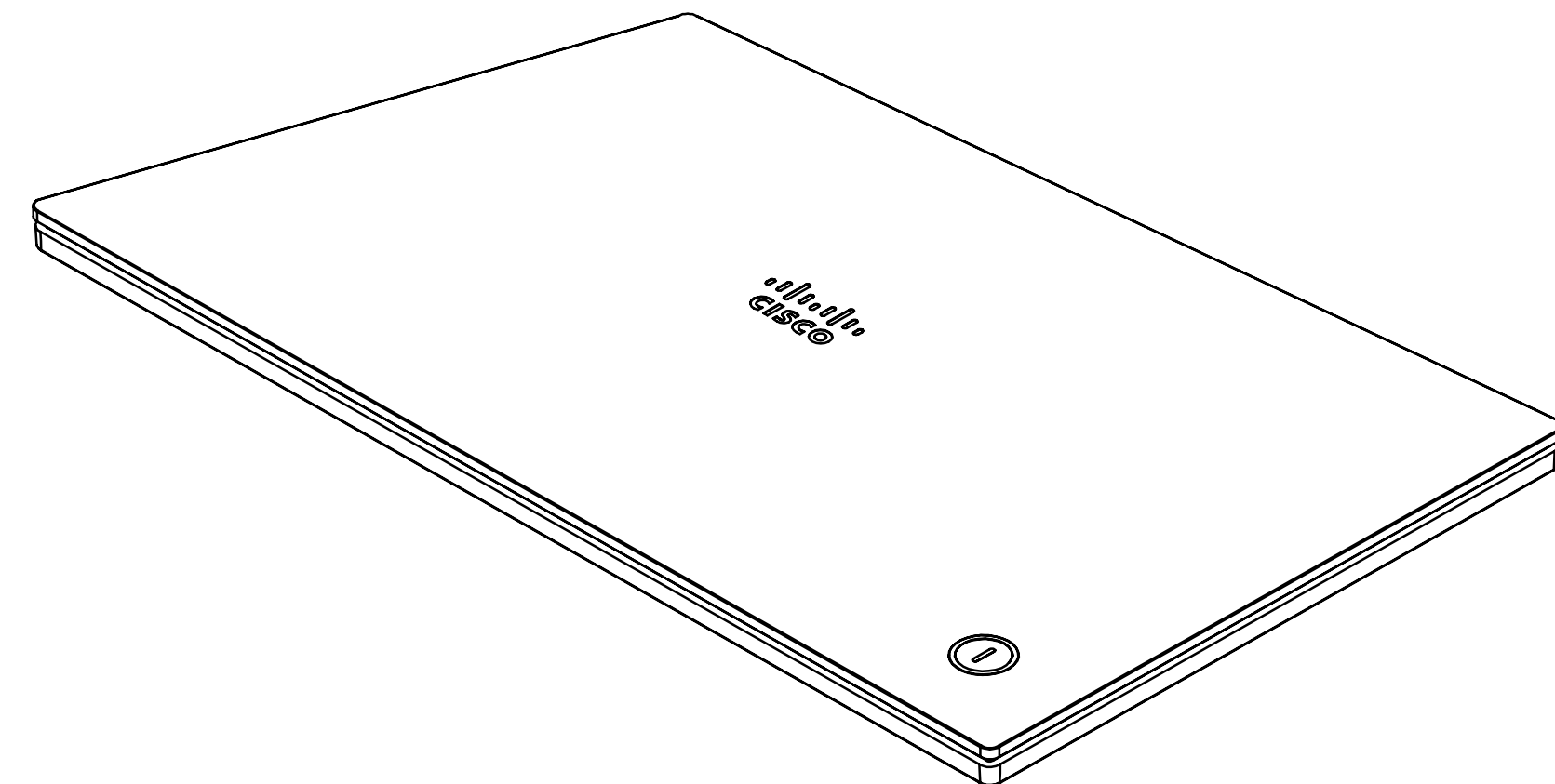
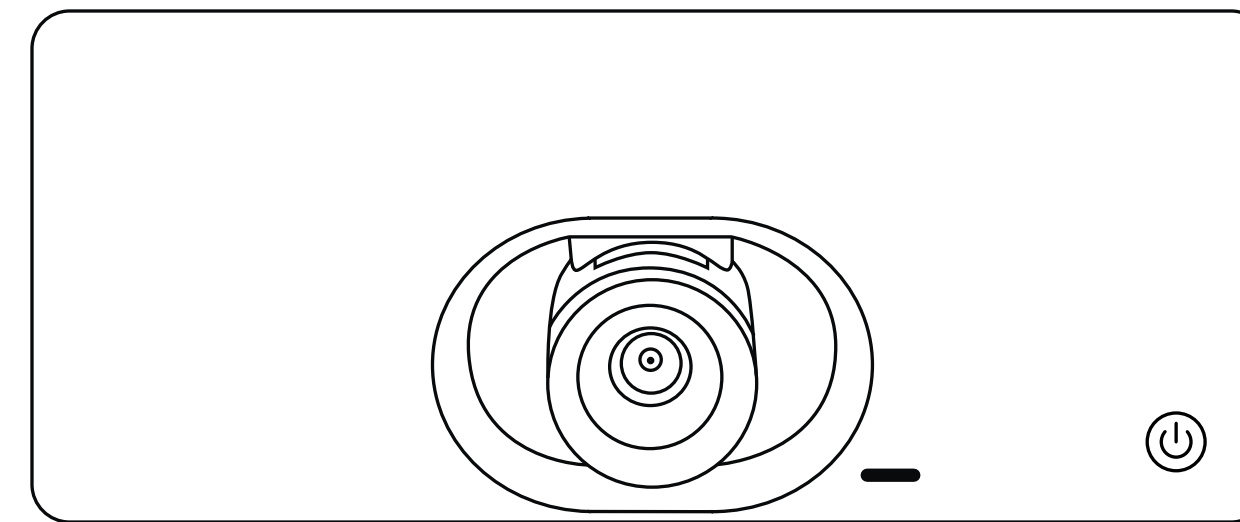

Accéder aux paramètres

À propos des paramètres

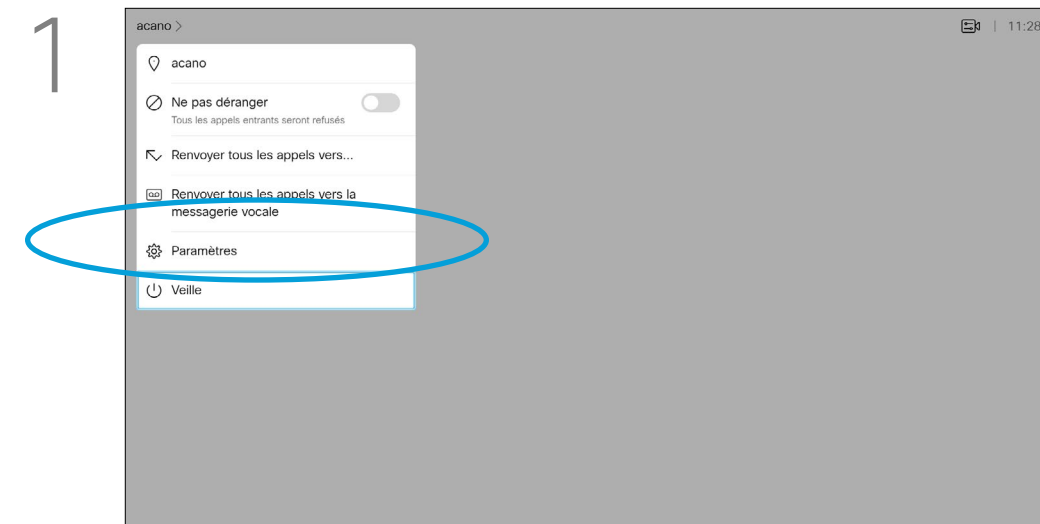

Pour accéder au menu *Paramètres*, naviguez jusqu'à l'angle supérieur gauche de l'écran et appuyez sur le bouton **OK** de la télécommande. Allez ensuite à *Informations système* (avant-dernier élément du menu) et appuyez de nouveau sur **OK**.

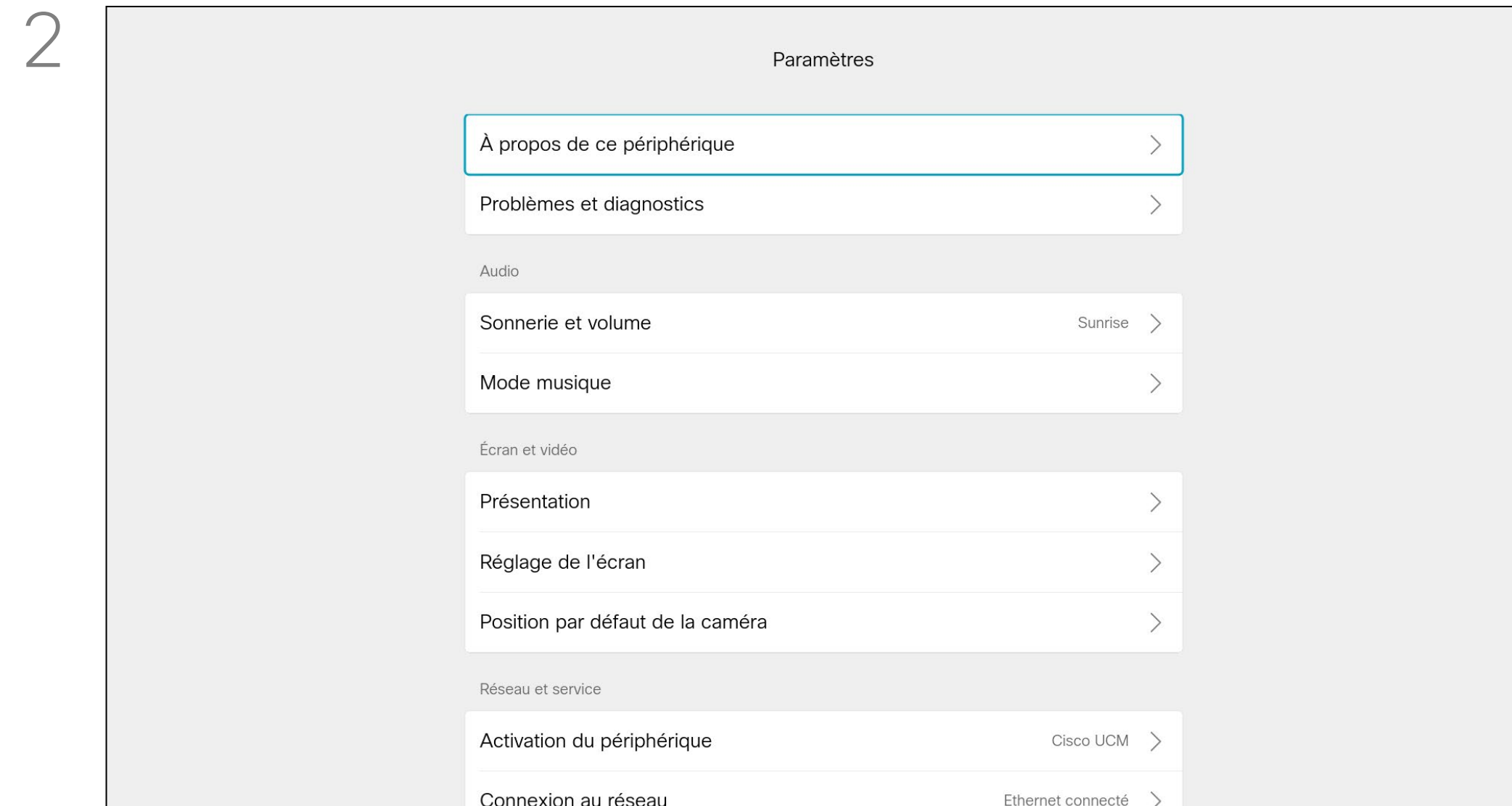

Dans le menu **Paramètres**, vous pouvez consulter les informations relatives à l'appareil et modifier plusieurs paramètres. Les paramètres disponibles peuvent avoir été restreints par votre administrateur.

Vous pouvez entre autres modifier la sonnerie et le volume, redémarrer l'appareil et rechercher des informations sur l'appareil.

Les paramètres disponibles dépendent de votre produit et de ce qui a été activé par votre administrateur.



Siège social aux États-Unis
Cisco Systems, Inc.
San Jose, CA

Siège social en Asie-Pacifique
Cisco Systems (USA) Pte. Ltd.
Singapour

Siège social en Europe
Cisco Systems International BV Amsterdam,
Pays-Bas

Cisco compte plus de 200 agences à travers le monde. Les adresses, numéros de téléphone et numéros de fax sont répertoriés sur le site de Cisco, à l'adresse www.cisco.com/go/offices.

Cisco et le logo Cisco sont des marques commerciales ou déposées de Cisco et/ou de ses filiales aux États-Unis et dans d'autres pays. Pour voir la liste des marques commerciales de Cisco, rendez-vous sur : www.cisco.com/go/trademarks. Les autres marques commerciales mentionnées dans le présent document sont la propriété de leurs détenteurs respectifs. L'utilisation du mot « partenaire » n'implique nullement une relation de partenariat entre Cisco et toute autre entreprise. (1110R)