

# CE9.12 Cisco TelePresence 使用者指南 SX10 和 SX20

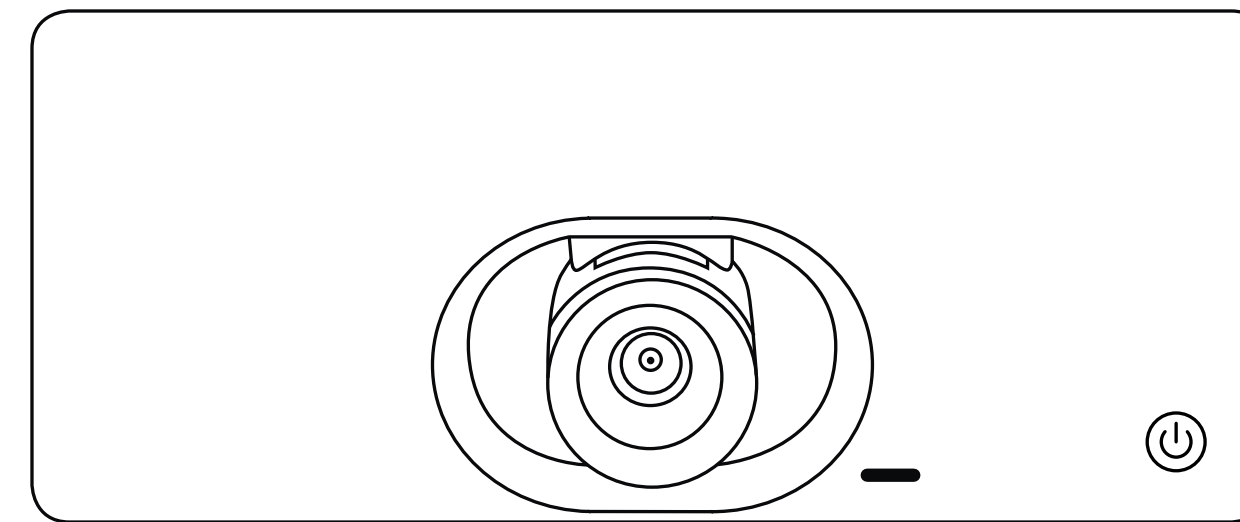

# 目錄

## 本指南中的內容

<b>視訊會議簡介</b>	
主螢幕 .....	4
遙控器 (一) .....	5
遙控器 (二) .....	6
<b>視訊通話</b>	
自聯絡人清單撥號 .....	8
通話前編輯聯絡人 .....	9
編輯通話速率，然後撥號 .....	10
使用姓名、號碼或 IP 位址撥號 .....	11
將其他參與者加入現有電話會議 .....	12
中斷參與者與會議的連線 .....	13
接聽來電 .....	14
已在進行通話時接聽其他來電 .....	15
轉接進行中的通話 .....	16
變更螢幕的版面配置 .....	17
啟用請勿打擾 .....	18
啟用待命 .....	19
轉接所有來電 .....	20
<b>Intelligent Proximity</b>	
Cisco Proximity 超音波訊號 .....	22
<b>內容共用</b>	
開始與結束簡報 .....	24
於通話中變更簡報版面配置 .....	25
<b>排定的會議</b>	
加入排定的會議 .....	27
<b>聯絡人</b>	
未通話時將某人加入我的最愛 .....	29
於通話中將某人加入我的最愛 .....	30
<b>攝影機控制</b>	
檢視攝影機設定 (本機攝影機) .....	32
遠端攝影機控制 .....	33
移動自我檢視畫中畫 .....	34
開啟或關閉攝影機 .....	35
<b>設定</b>	
存取設定 .....	37

目錄中所有項目皆為有效超連結，按一下即可進入相應的文章。

如要在章節之間切換，可按一下側邊列中對應的圖示。

請注意：本使用者指南提及的部分功能為選用功能，有可能不適用於您的裝置。

# 視訊會議簡介

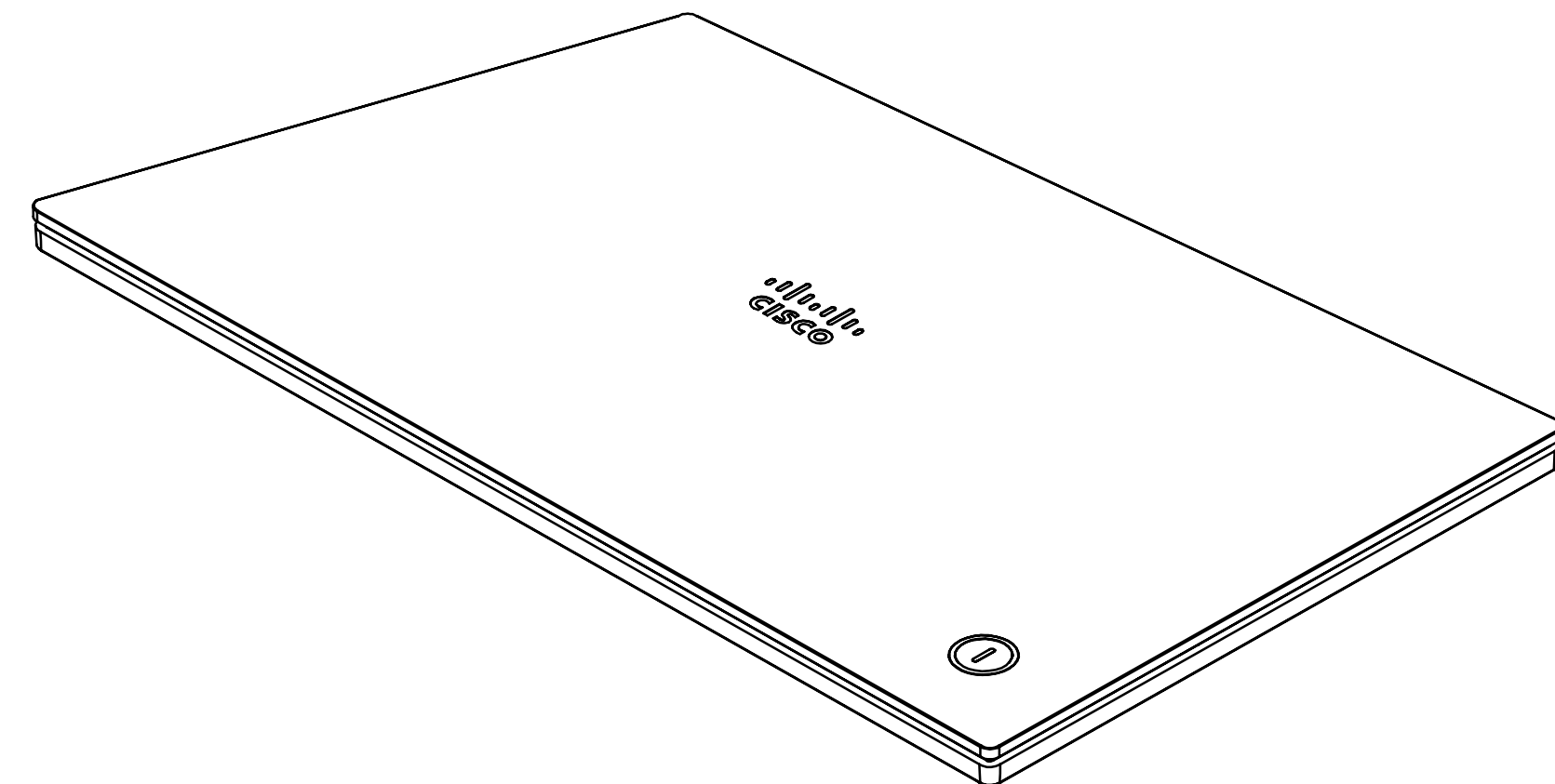
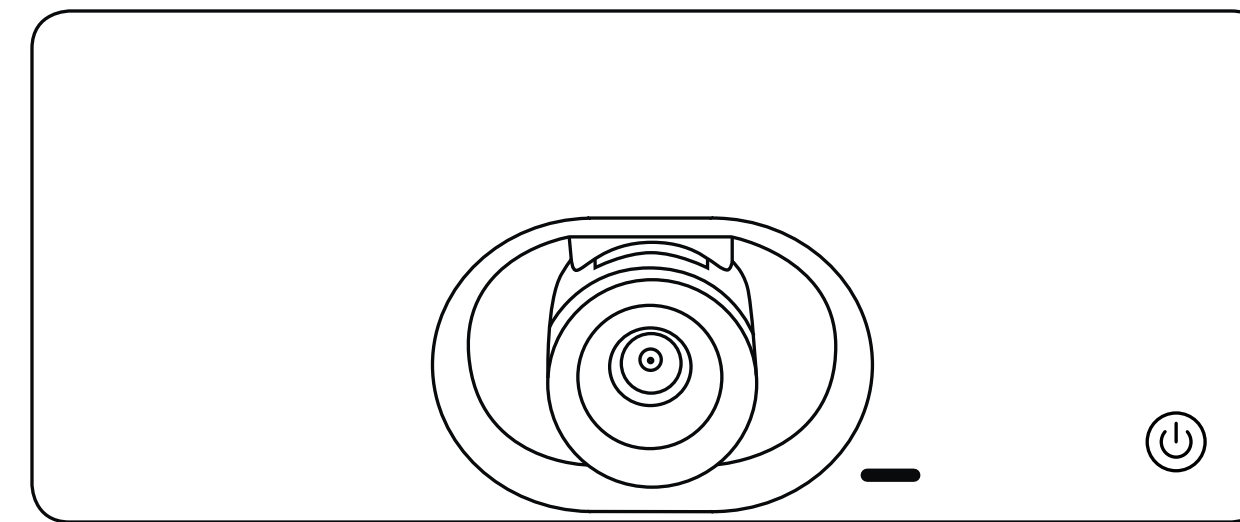

# 簡介 主螢幕

## 操作提示

螢幕左上角包含更多圖示 (>)，可用來存取待機模式、系統資訊及請勿打擾功能。

攝影機控制功能表圖示位於螢幕的右上角。

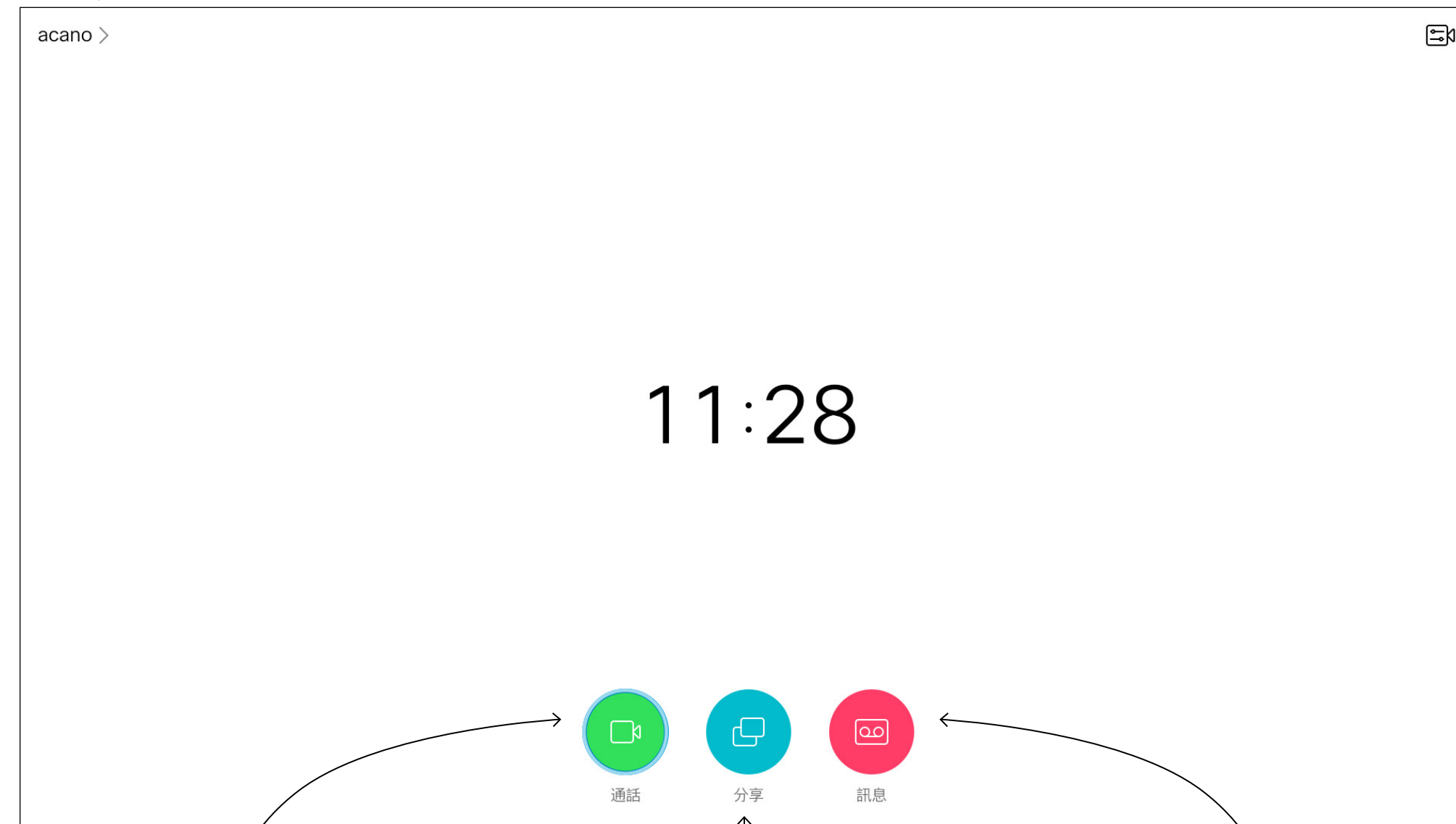

通話按鈕位於螢幕左下方。

共用按鈕位於螢幕右下方。

如果裝置有傳訊系統，請從此處存取訊息。

使用遙控器上的方向控制鍵，在螢幕上移動，然後按確定/輸入鍵可開啟選取的功能表欄位。

使用取消鍵將退出功能表（並返回主螢幕），復原所有變更。使用返回鍵將後退一步。

下一頁介紹遙控器按鈕。

Intelligent Proximity 功能可讓您在自己的裝置上以無線方式分享、檢視和擷取視訊裝置中的內容。您亦可使用自己的裝置控制視訊裝置上的通話。另請參閱[所在頁碼：21](#)，在第 頁。

提示當設定為「請勿打擾」時，鈴聲會設為靜音，而其他人撥打給您的通話將顯示為未接來電。然而，您仍然可以盡情撥話。預設情況下，「請勿打擾」在 60 分鐘後逾時 (裝置

在此之後回復正常作業)，但您的視訊支援小組或許已經將此設定變更為不同的值。

# 簡介 遙控器 (一)

## 操作提示



最上方按鈕左半部可控制減小音量/調低。  
最上方按鈕右半部可控制增大音量/調高。



若要操作欄位選取器/方向鍵，請使用環形區域的周圍按鍵（左/右/上/下）。



確定/輸入透過按中央環形按鍵來完成。

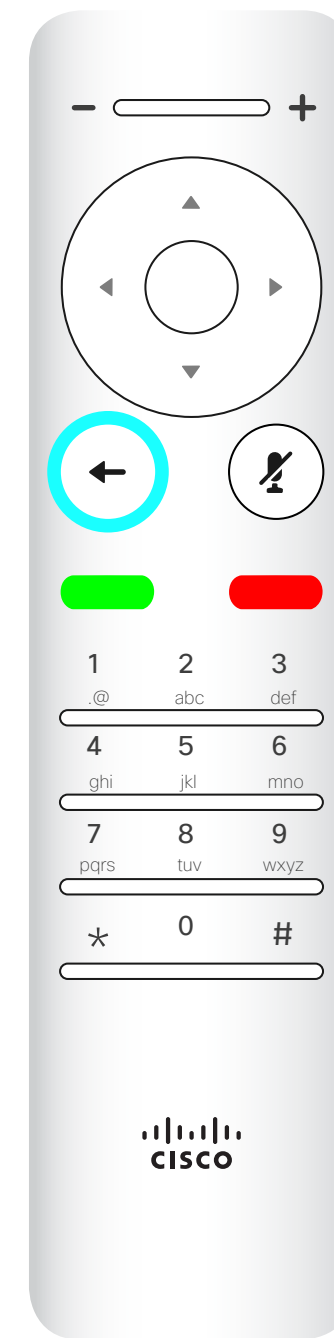

往後一步是透過按左側環形按鍵來完成。

使用方向控制鍵在螢幕上移動，然後按確定/輸入鍵可開啟選取的功能表欄位。

使用取消鍵將退出功能表（並返回主螢幕），復原所有變更。使用返回鍵將後退一步。

# 簡介 遙控器 (二)

## 操作提示



麥克風靜音/取消靜音鍵為右側環形按鍵。



返回鍵下方的按鍵為綠色通話按鈕/接聽來電鍵。



靜音鍵下方的按鍵為拒絕來電/結束通話/取消/返回主畫面 (非通話時)。



小鍵盤用於撥打某人的電話或輸入數字。數字鍵 5 上有凸塊，用於識別按鍵。

使用方向控制鍵在螢幕上移動，然後按確定/輸入鍵可開啟選取的功能表欄位。

使用取消鍵將退出功能表 (並返回主螢幕)，復原所有變更。使用返回鍵將後退一步。

# 視訊通話



# 視訊通話 自聯絡人清單撥號

## 關於聯絡人名單

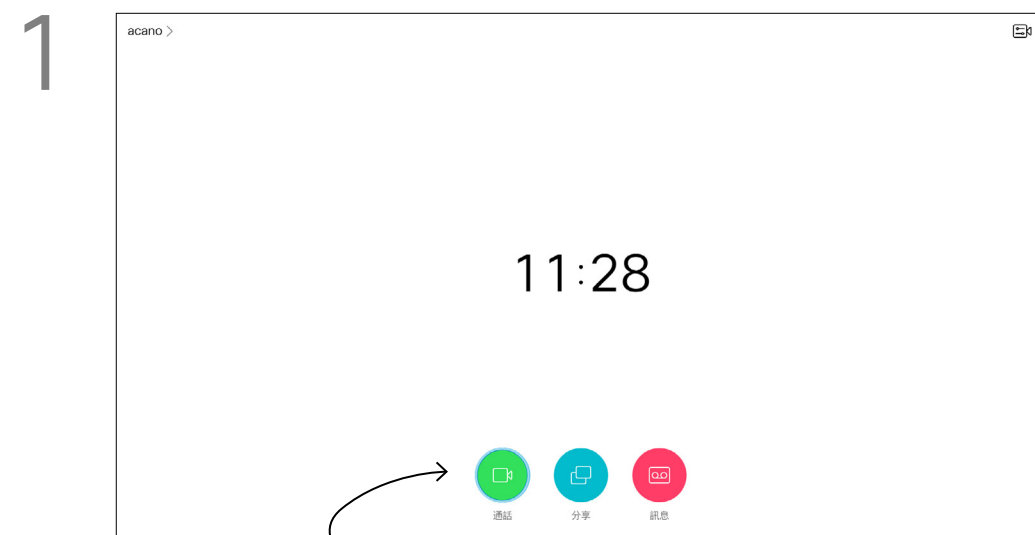

1 確定選取通話（螢幕底部最左側圖示）並按遙控器上的確定鍵，或按遙控器上的綠色通話按鈕。

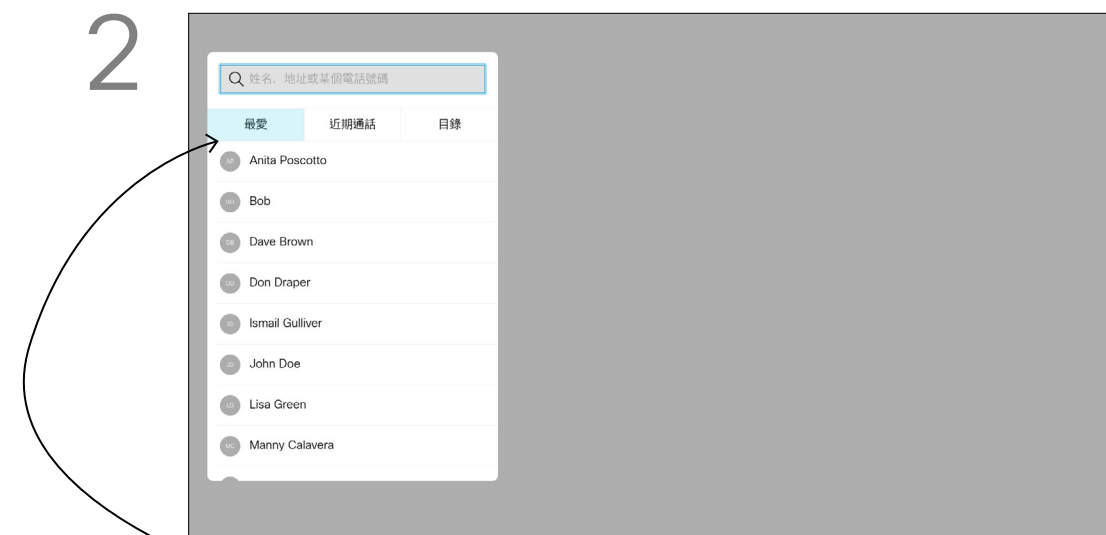

2 聯絡人名單隨即出現。使用遙控器的方向鍵，在我的最愛、通話記錄和目錄之間導覽（水平），然後下移進入其中一個清單。

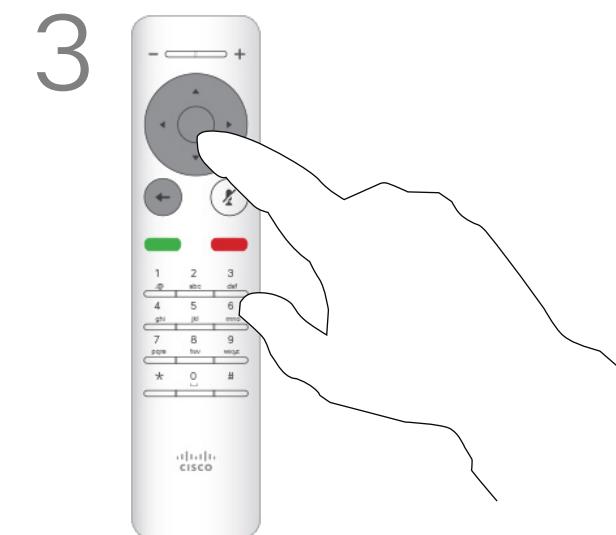

3 選取一個項目後，按遙控器上的確定鍵，啟用通話功能表。

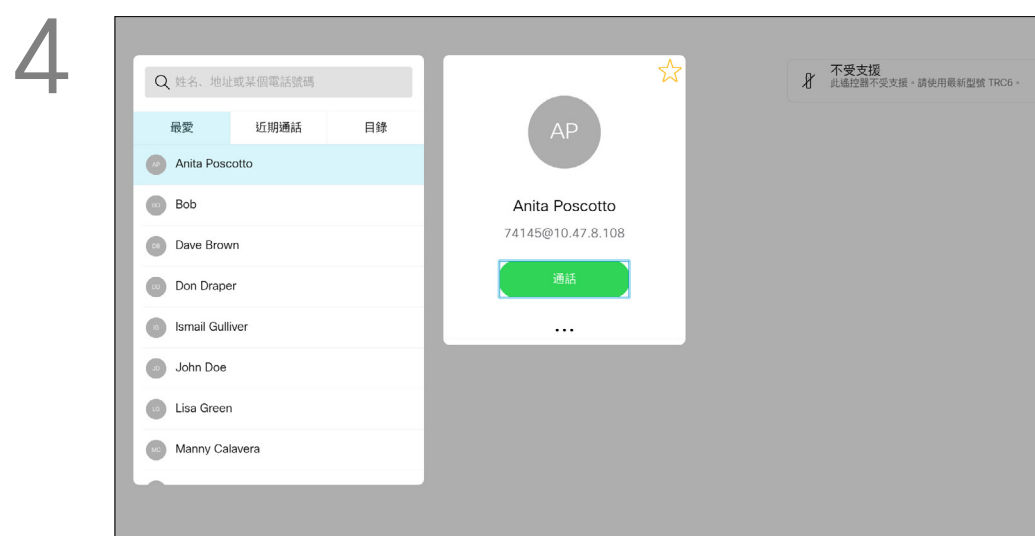

4 在「通話」功能表中，按下遙控器上的確定或綠色通話按鈕，即可撥打電話。

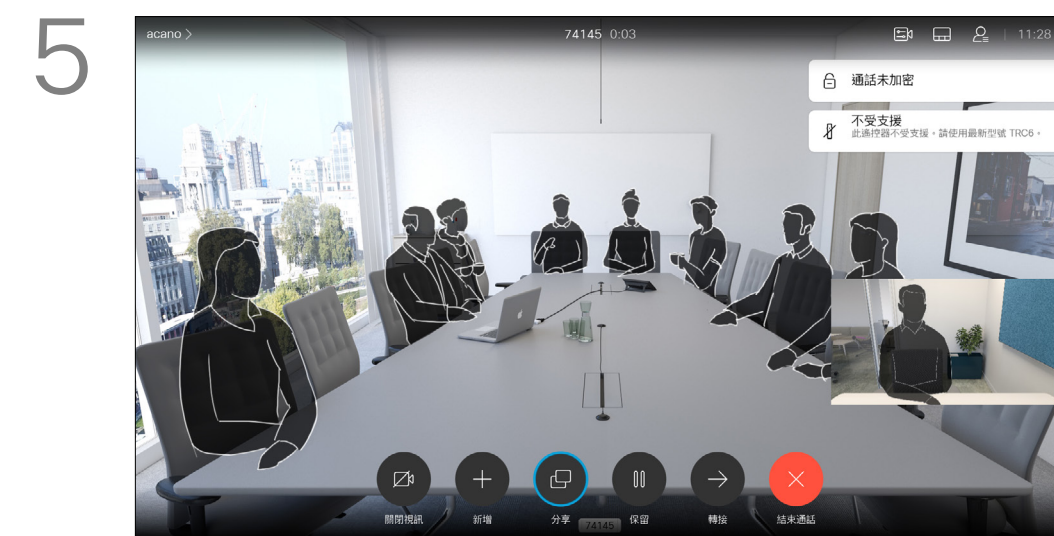

5 按下遙控器上的紅色結束通話按鈕，或使用方向鍵在螢幕上選取結束通話，然後按確定來終止通話。

您的聯絡人名單由下列三部分所組成：

**最愛。**您新增了這些聯絡人。這些項目為您經常撥話的人，或者您需要不時以快速、便捷的方式聯絡到的人。我的最愛會以金色星號標示

**目錄**通常為視訊支援小組在您的裝置安裝的企業目錄。

**最近通話**是指您已撥、已接或未接的電話。

下列選項適用：

- 您可以輸入姓名、號碼或 IP 位址，裝置會為您搜尋所有清單。
- 您可以選取標籤，然後捲動清單或輸入姓名或號碼，您的搜尋僅限於該特定名單。
- 您可以將項目新增至「我的最愛」名單；在撥號前編輯項目的各項設定，以及/或是變更通話速率（適用於通話的頻寬）。



# 視訊通話 通話前編輯聯絡人

## 關於編輯

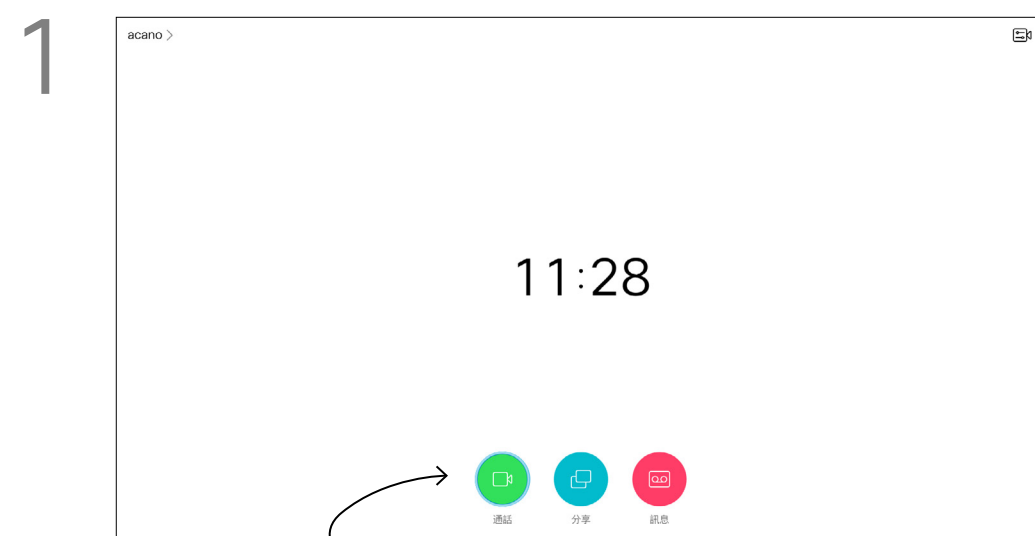

1 確定選取通話（螢幕底部最左側圖示）並按遙控器上的確定鍵，或按遙控器上的綠色通話按鈕。

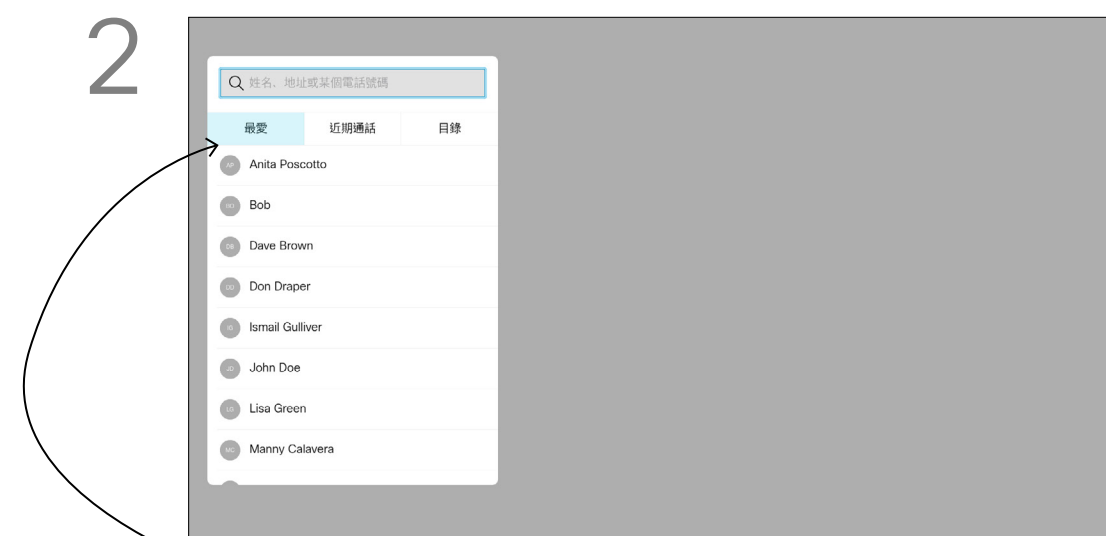

2 使用遙控器的方向鍵，在我的最愛、通話記錄和目錄之間導覽，然後下移進入其中一個清單。

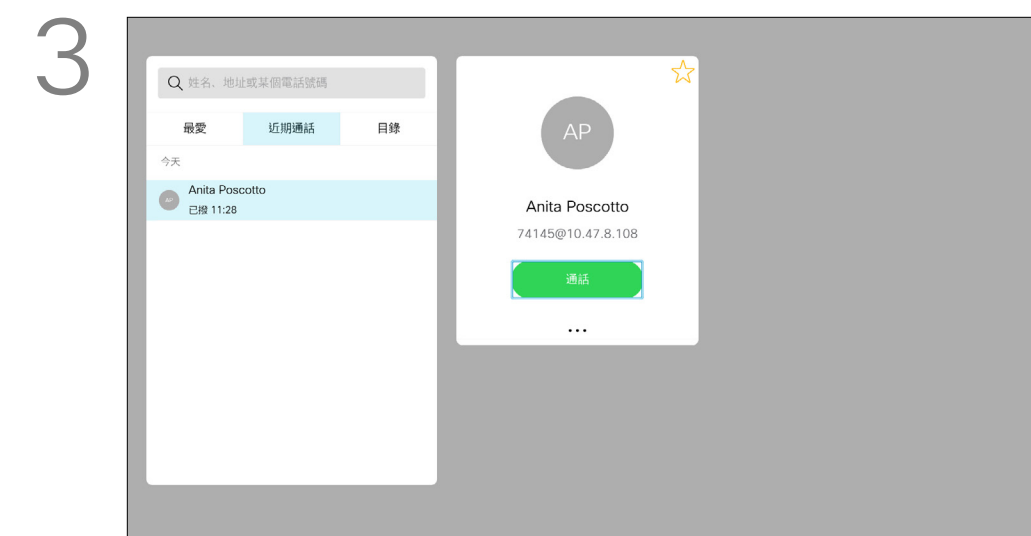

3 選取一個項目後，按遙控器上的確定鍵，啟用通話功能表。

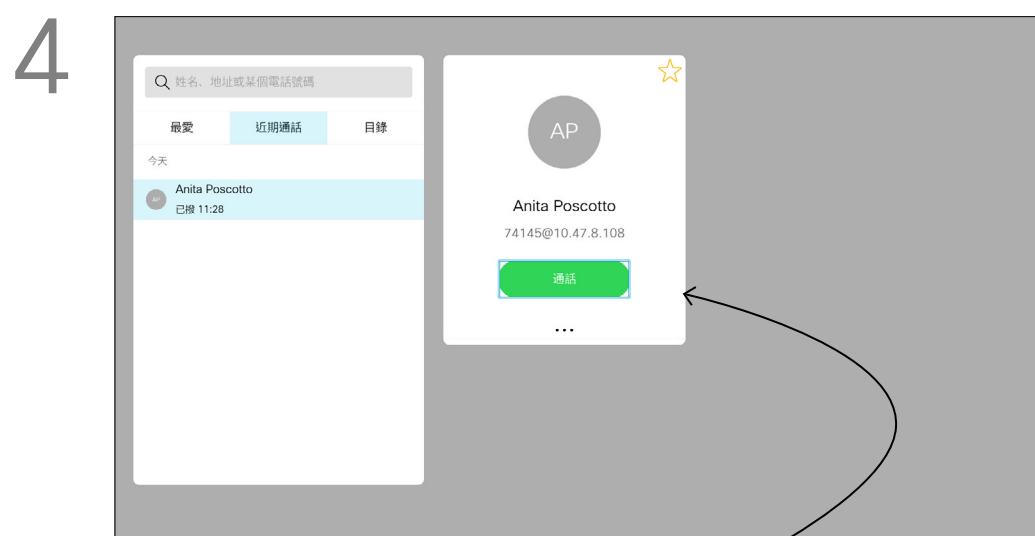

4 使用遙控器的方向鍵導覽至更多欄位 (...)，然後按確定。

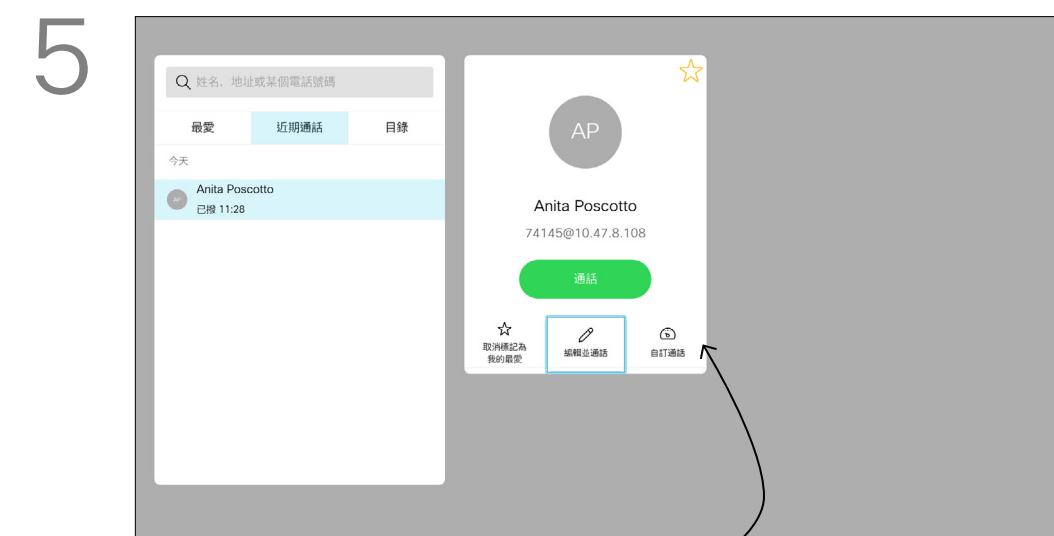

5 向下導覽至編輯並通話（更多功能表的中央欄位）後按確定。

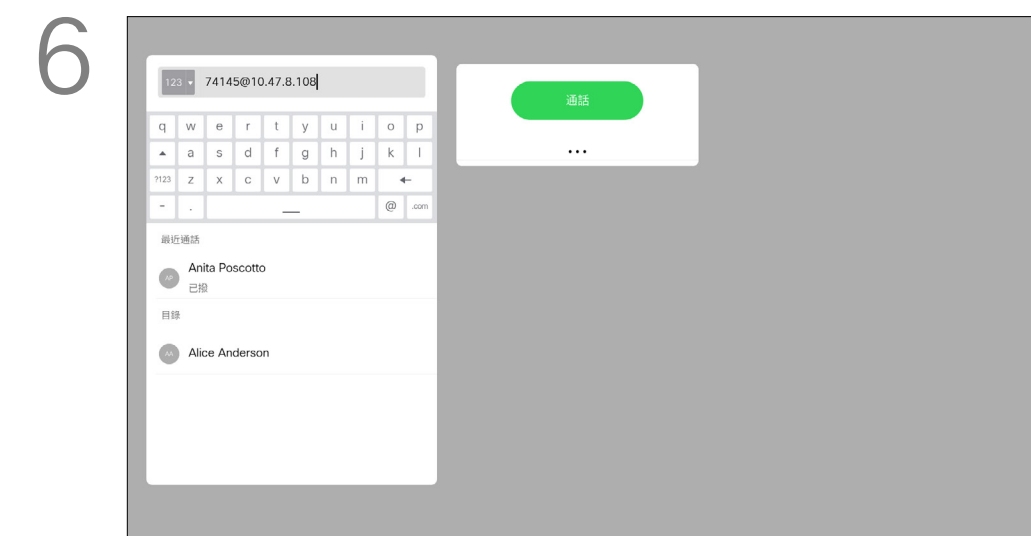

6 根據需要編輯項目，然後按遙控器上的綠色通話按鈕即可撥打電話。

如需更多關於聯絡人清單的資訊，請參閱上一頁。

您可能需要在撥號前編輯其中一個聯絡人清單中的項目，例如要新增首碼、尾碼，或者更改項目以確保撥號成功。

# 視訊通話 編輯通話速率，然後撥號

## 關於通話速率

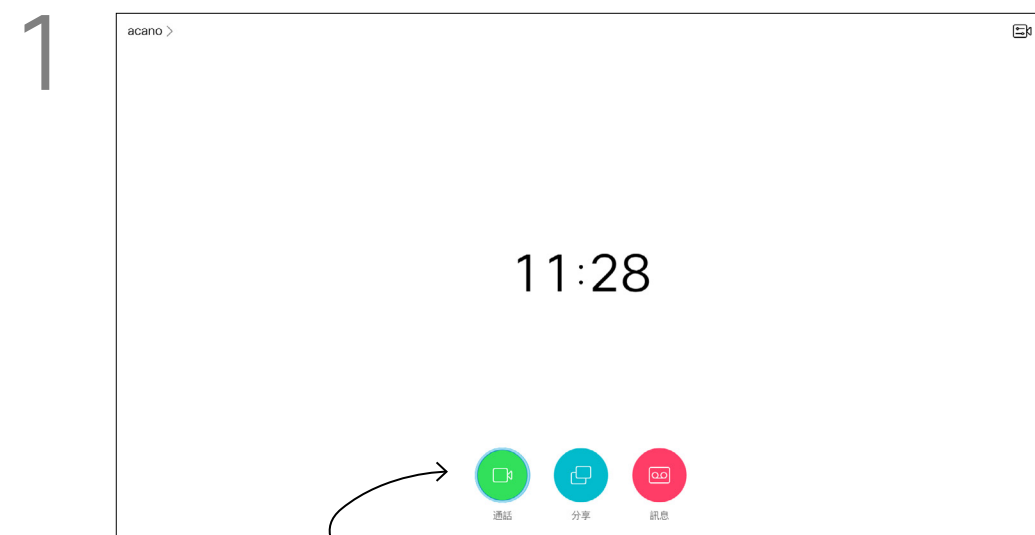

1 確定選取通話（螢幕底部最左側圖示）並按遙控器上的確定鍵，或按遙控器上的綠色通話按鈕。

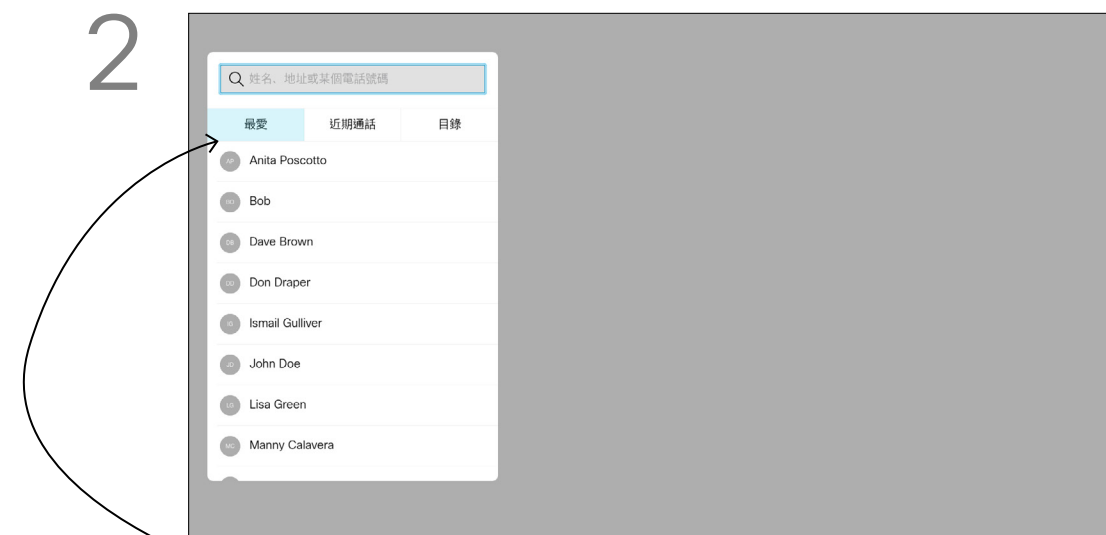

2 使用遙控器的方向鍵，在我的最愛、通話記錄和目錄之間導覽，然後下移進入其中一個清單。

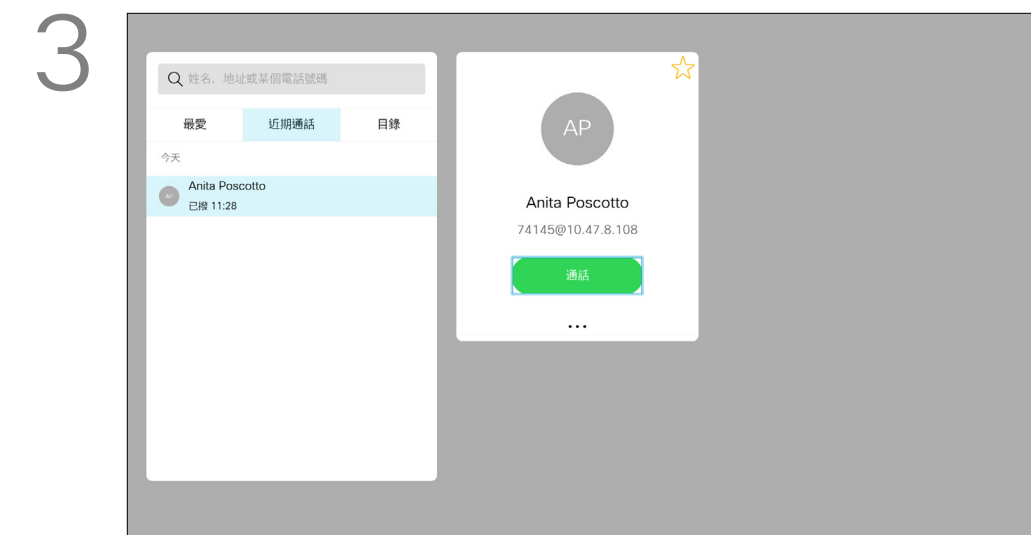

3 選取一個項目後，按遙控器上的確定鍵，啟用通話功能表。

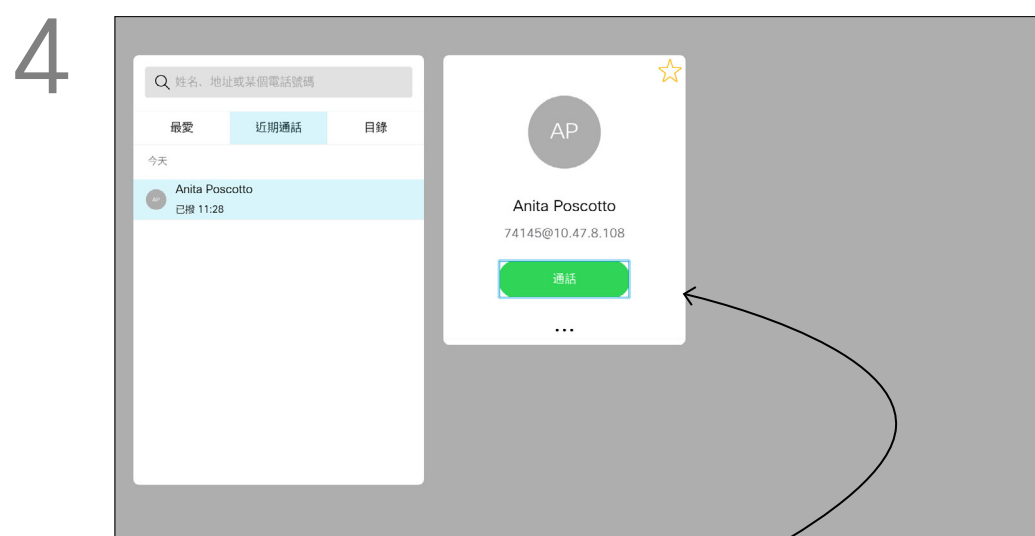

4 使用遙控器的方向鍵導覽至更多欄位 (...), 然後按確定。



5 下移至自訂通話，並按確定。

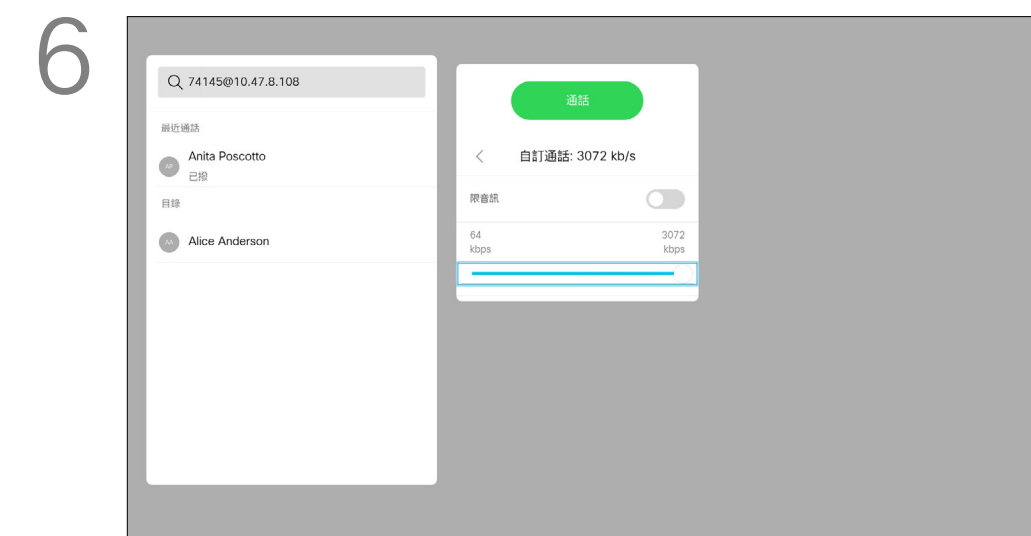

6 視需要使用方向鍵，然後按遙控器上的綠色通話按鈕即可撥打電話。

「通話速率」一詞用來表示分配給通話的頻寬量，以 kbps 為度量單位 (千位元/秒)。

通話速率越高，品質越佳，但相對的消耗的頻寬亦越多。

裝置已有預設通話速率，速率通常由視訊支援小組來設定。在正常情況下，裝置會在必要時自動調整通話速率。當您嘗試以高於裝置及連線支援的速率撥話給某人時，便會採用此功能來避免視訊通話阻塞。

通話速率自動設定功能若失敗，最後一個方法是以手動方式執行此作業。

您不能在通話中變更通話速率，但可以在通話前變更，如左圖所示。

# 使用姓名、號碼或 IP 位址撥號

## 關於撥打電話

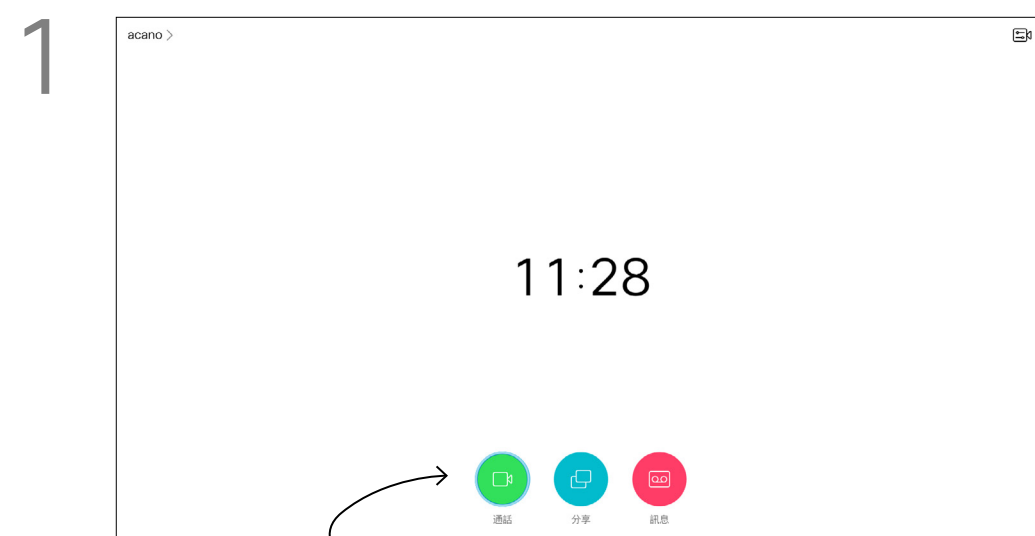

1 確定選取通話（螢幕底部最左側圖示）並按遙控器上的確定鍵，或按遙控器上的綠色通話按鈕。

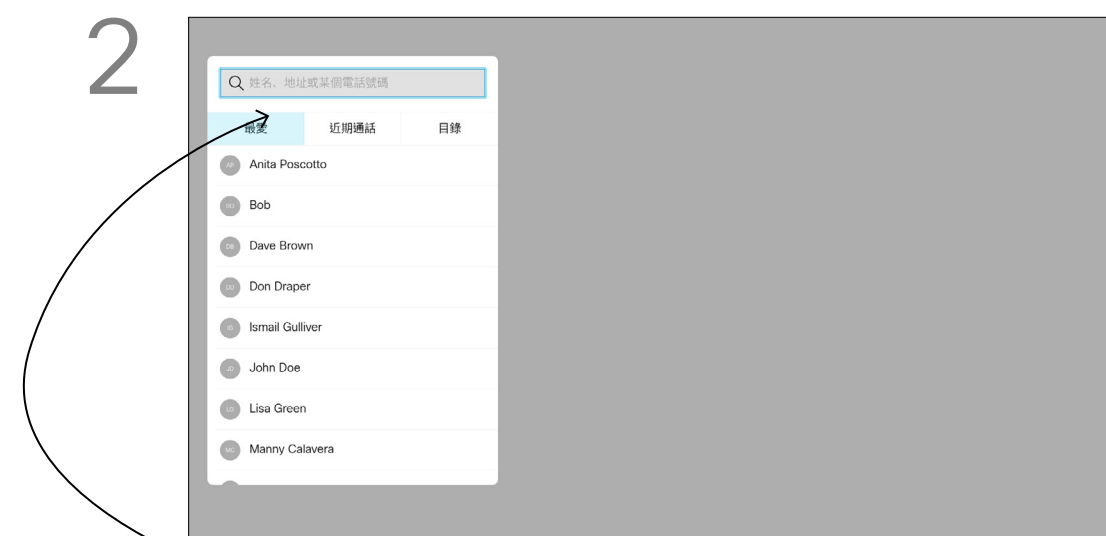

2 使用方向鍵，導覽至位於功能表頂端的搜尋或撥號欄位。按確定。

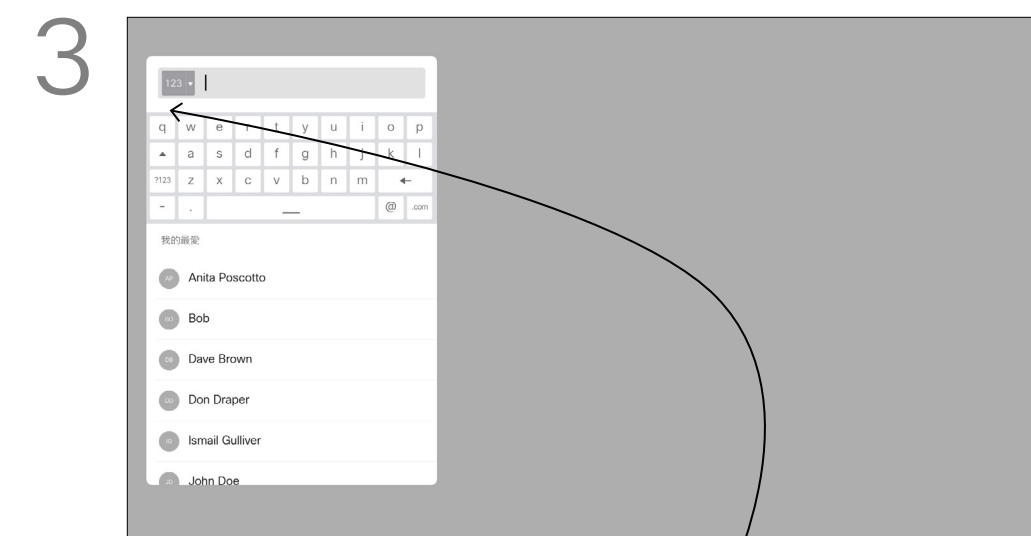

3 若要輸入號碼，請選取 123。

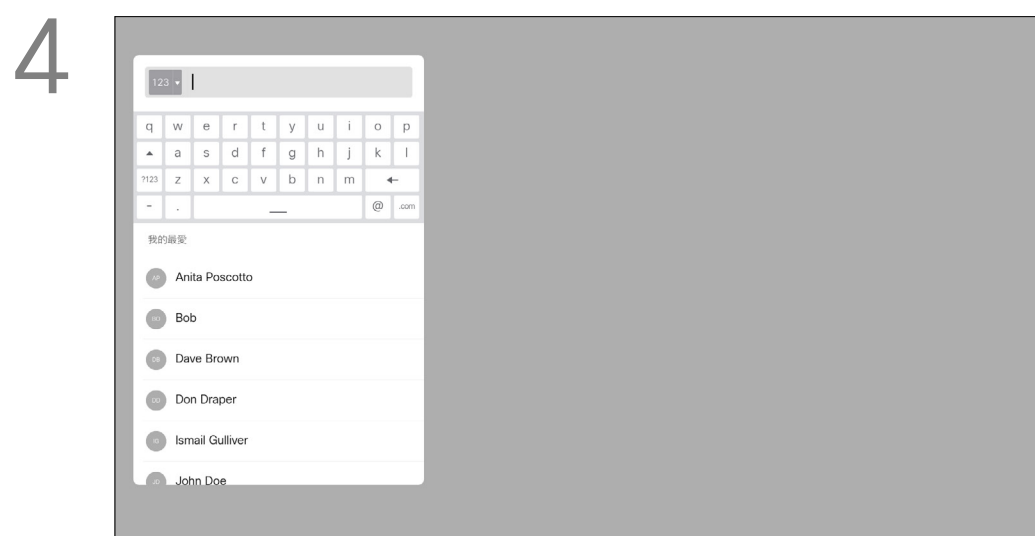

4 若要使用虛擬鍵盤，向下導覽至鍵盤並選取字元。按確定鍵選取字元。

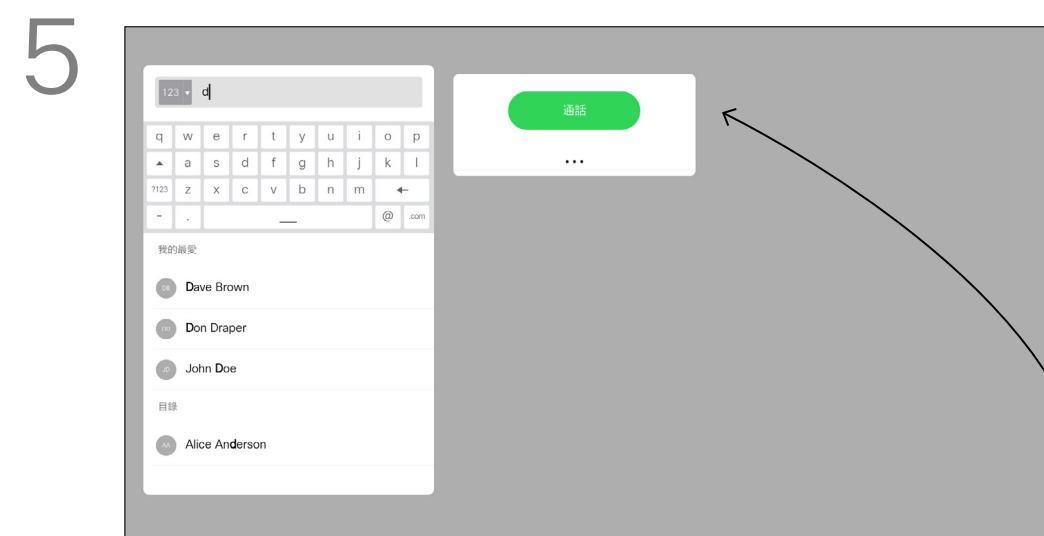

5 然後按遙控器上的綠色通話按鈕即可撥打電話。此外，也可導覽至通話圖示，然後按確定。

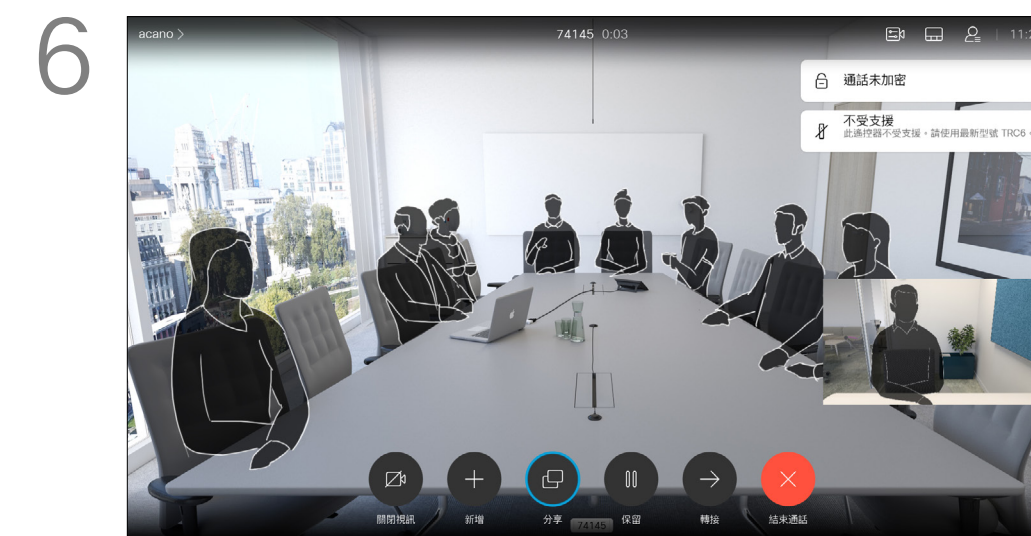

6 按下遙控器上的紅色結束通話按鈕，或使用方向鍵選取結束通話，然後按確定來終止通話。

您可以撥號給未在聯絡人清單中的其他人，方法是使用虛擬鍵盤輸入此人的姓名、地址或號碼。

您之前撥打過的聯絡人會出現在最近通話，您隨後可將他們新增至我的最愛。具體說明請見聯絡人章節。

### 使用視訊位址撥號

使用 IP 類型的視訊位址撥給聯絡人的步驟非常相似，只需輸入位址並用\*（遙控器左下角中的星號按鈕）分隔。裝置即會將此解析為有效的 IP 位址，使視訊位址以正確方式輸入。

# 視訊通話 將其他參與者加入現有電話會議

## 關於視訊會議



1 在通話中導覽至新增然後按遙控器上的確定鍵，這會將目前的通話設為保留。

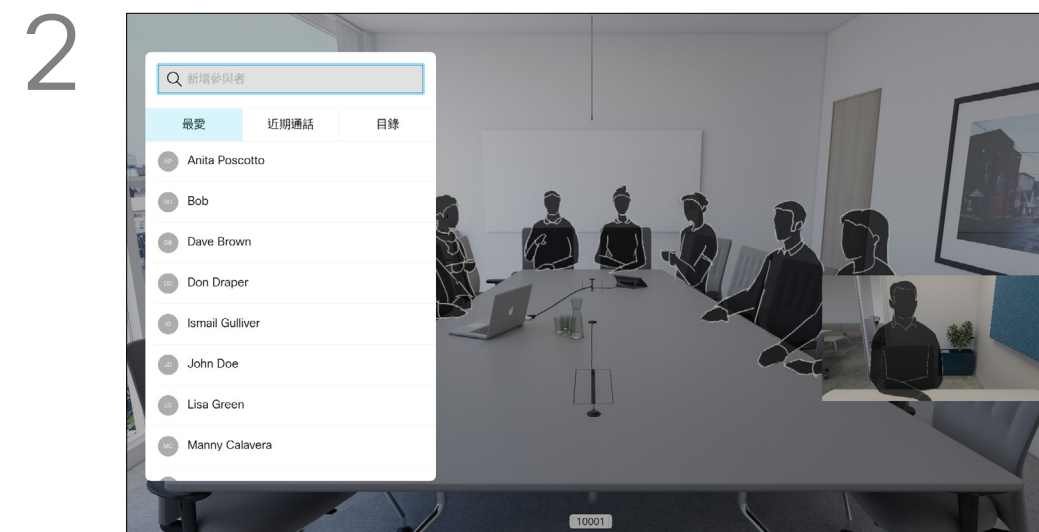

2 如往常一樣尋找要加入其中的參與者。按確定。

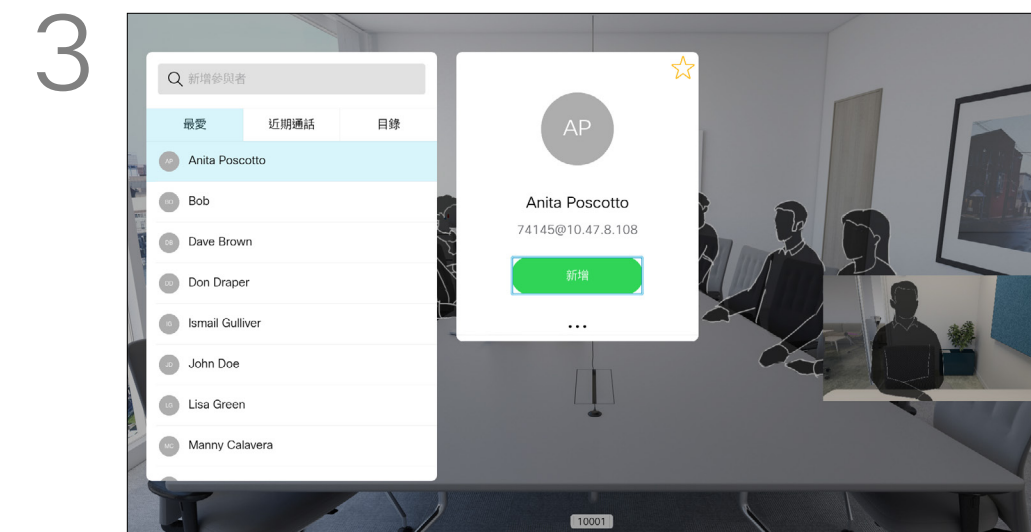

3 導覽至新增，然後按確定即可將通話擴展至會議中。

您的網路或許已具備可透過若干參與者發起視訊會議的功能。  
您的視訊裝置支援的參與者人數上限，視裝置組態及視訊基礎架構而定。如有疑問，請聯絡視訊支援小組。  
如果您要啟動視訊會議，必須逐一撥號給各參與者。  
如果您是啟動會議者，便可結束整個會議。其他參與者只能中斷自己與會議的連線。

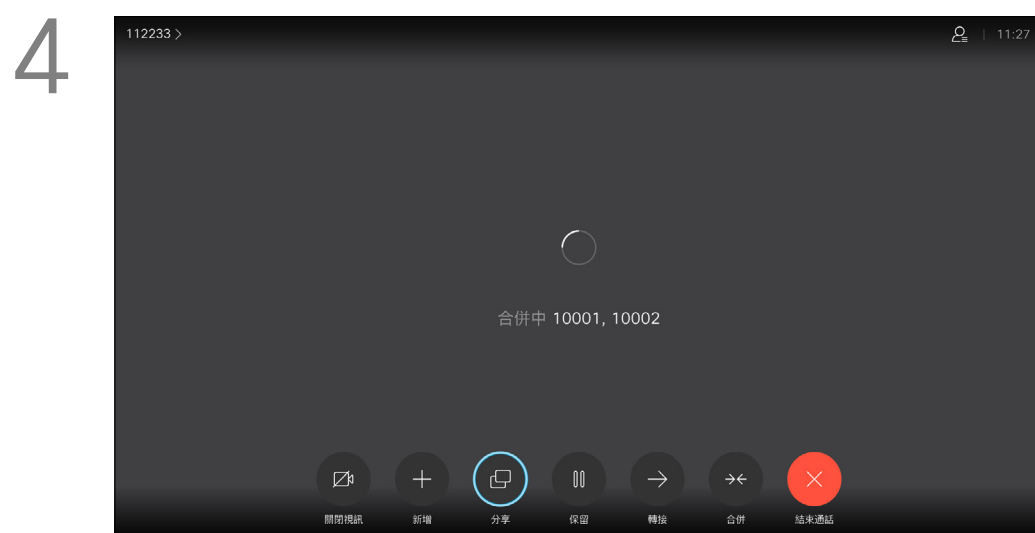

4 通話現可合併。

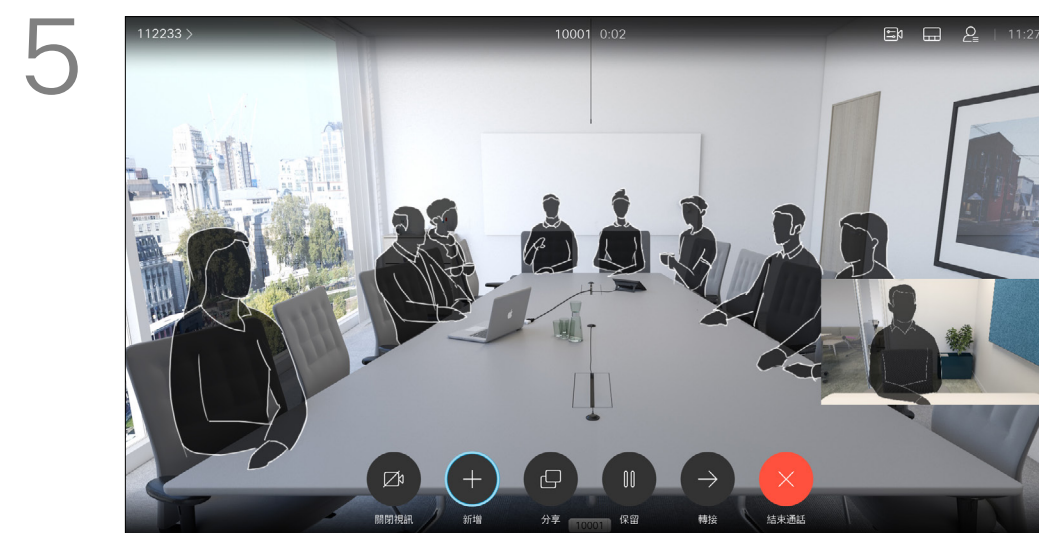

5 視需要重複此程序以加入更多參與者。

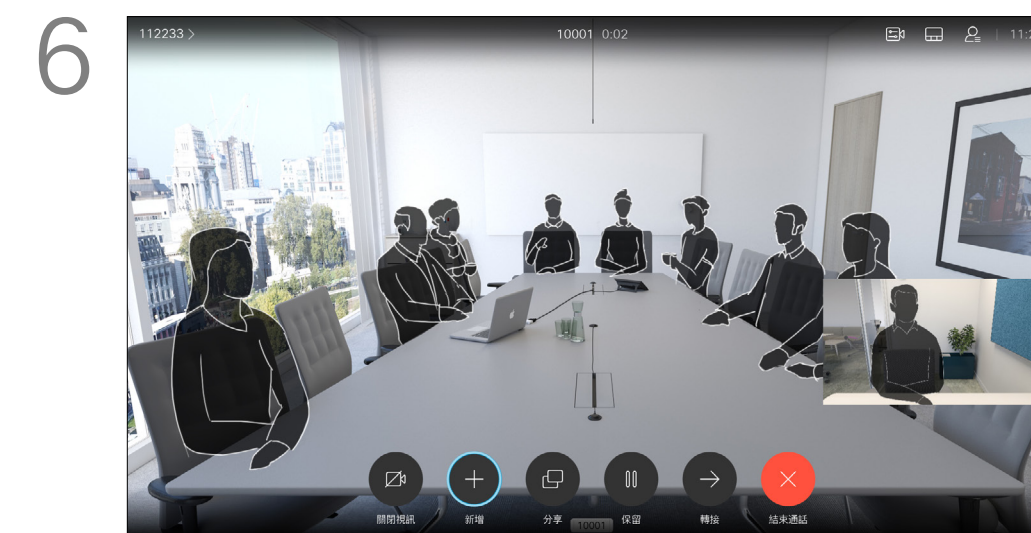

6 按下遙控器上的紅色結束通話按鈕，或使用方向鍵選取結束通話，然後按確定來終止通話。

# 視訊通話 中斷參與者與會議的連線

## 關於視訊會議

從視訊裝置進行視訊會議的功能是一項選用功能，您的裝置不一定適用。

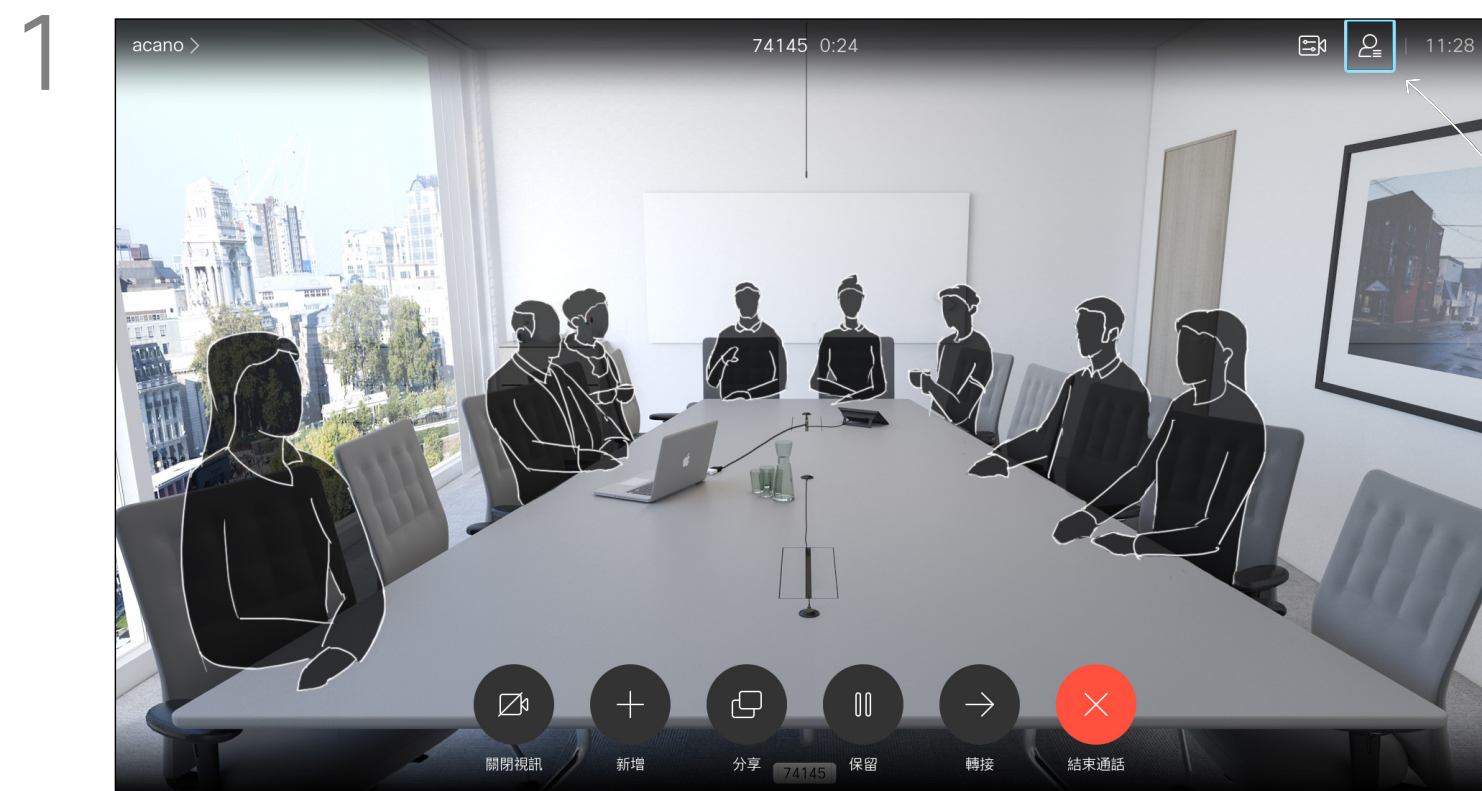

通話時導覽至右上角的參與者圖示 (如圖所示)，然後按確定以叫用參與者清單。

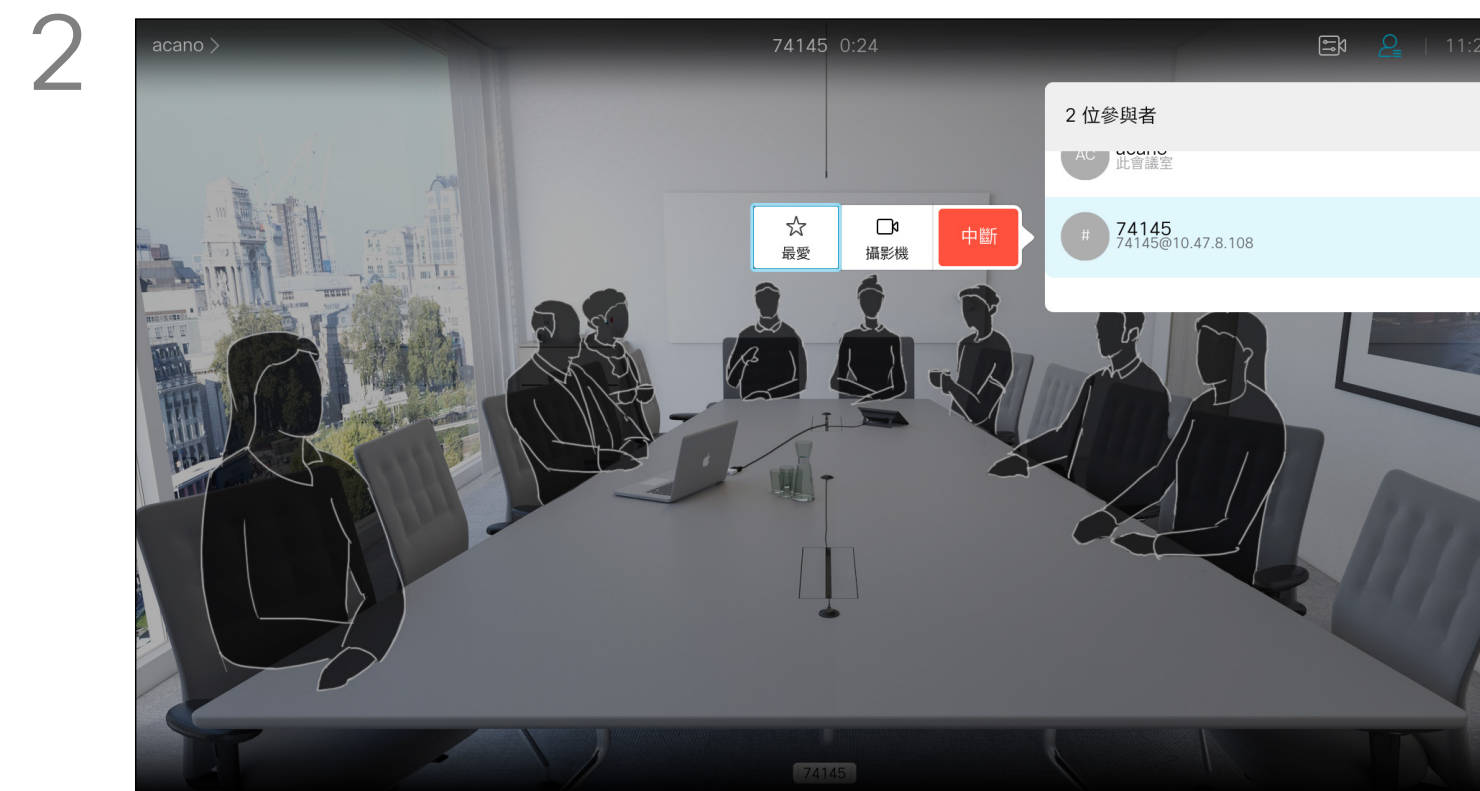

向下導覽至要與會議中斷通話的參與者，並按確定。

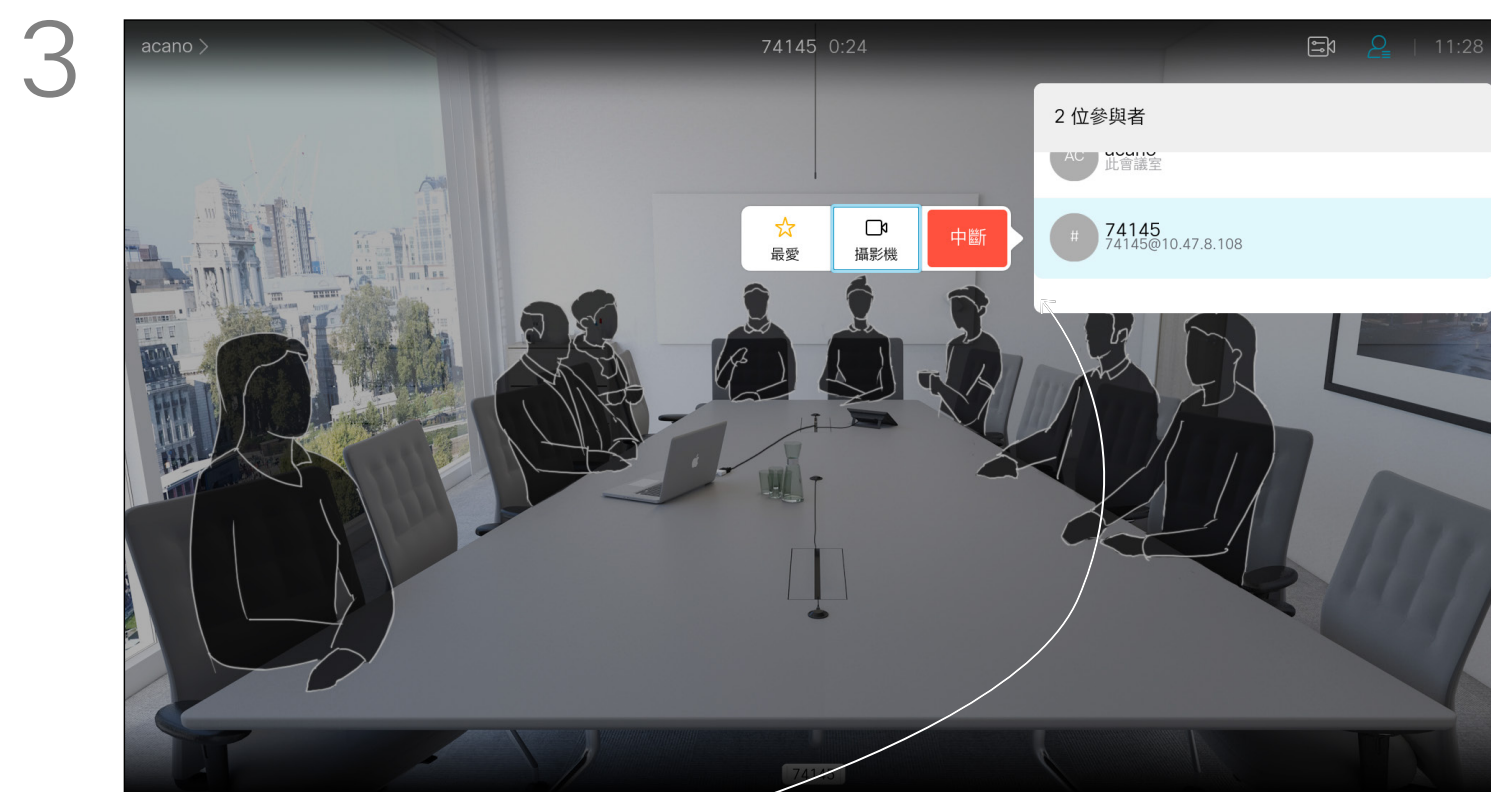

瀏覽至中斷圖示並按確定。

視訊通話  
接聽來電

如果有人致電給您

- 如果有人致電給您，您可以接聽、拒接或忽略電話。
- 如果您拒接電話，系統會傳送忙線訊息給來電者。
- 如果您忽略電話，來電者會認為您不在（您未接聽電話）。
- 您的視訊基礎架構可能允許您接收多通來電。如有需要，請洽詢視訊支援小組。

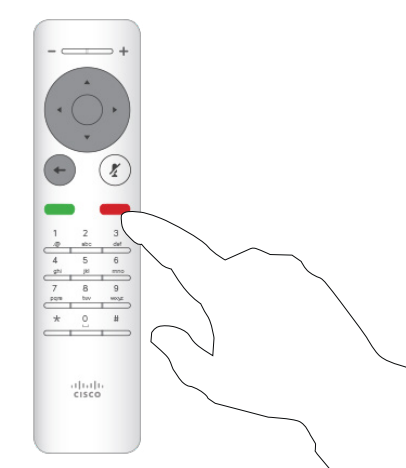
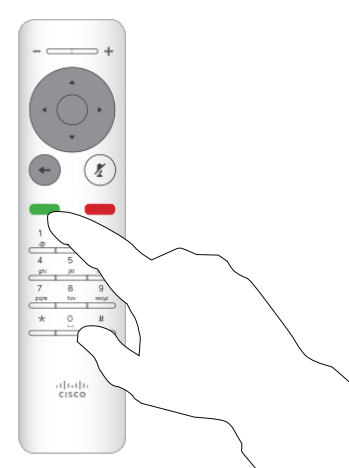
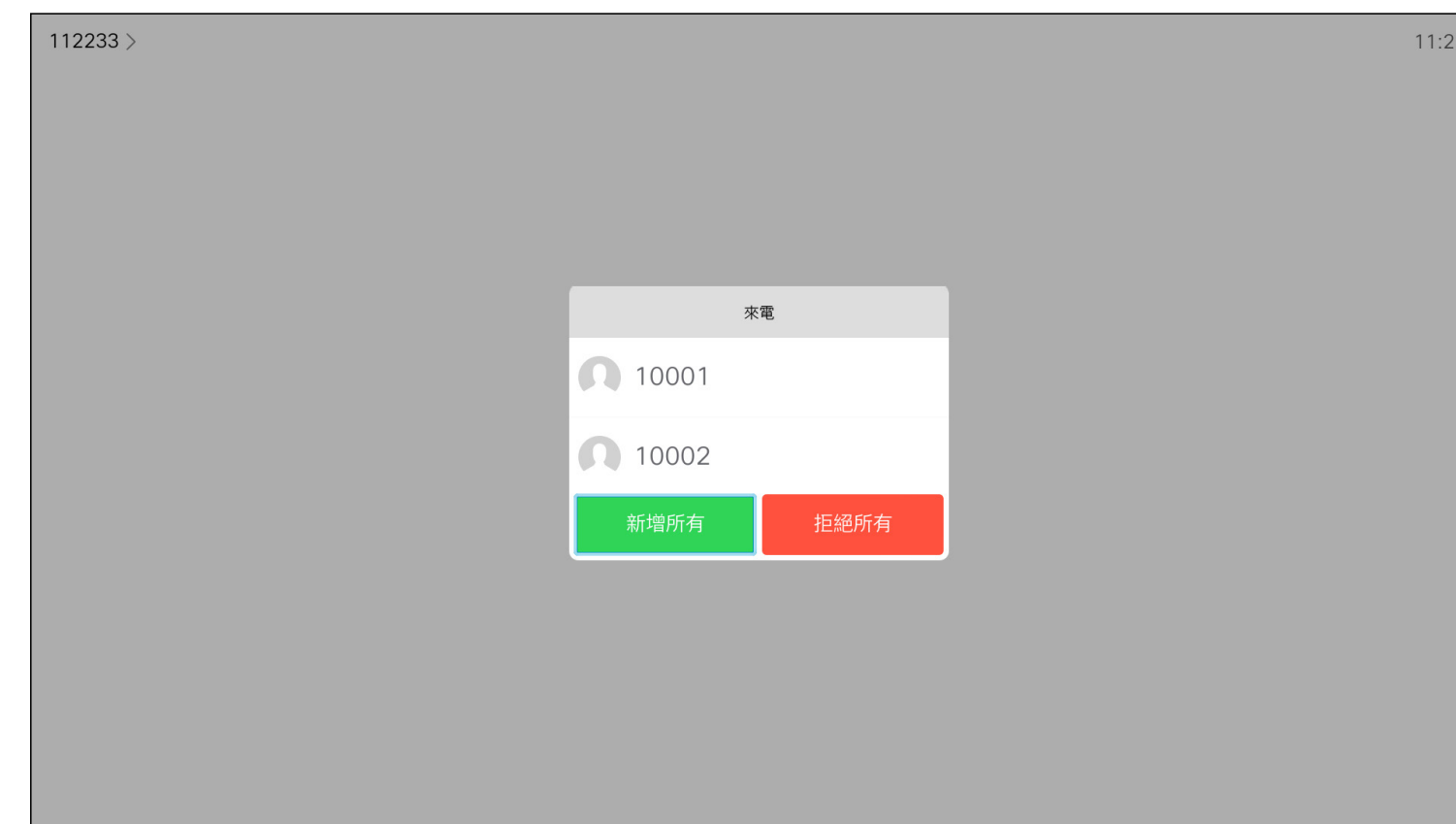
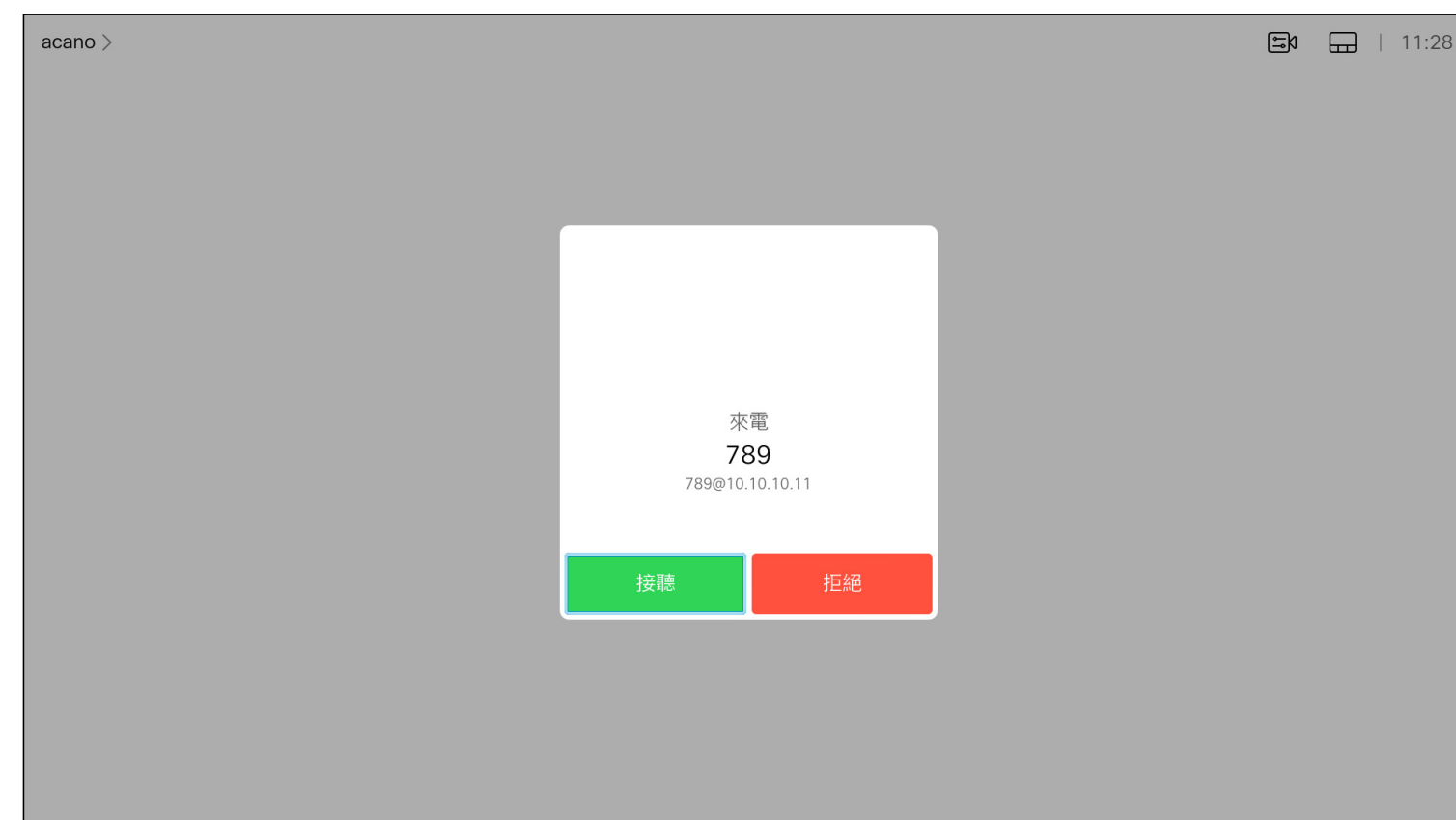

您也可以直接在遙控器上按環形按鈕下方的通話鍵（接聽來電的綠色左鍵和拒絕來電的紅色右鍵）。

# 視訊通話 已在進行通話時接聽其他來電

## 擴展通話

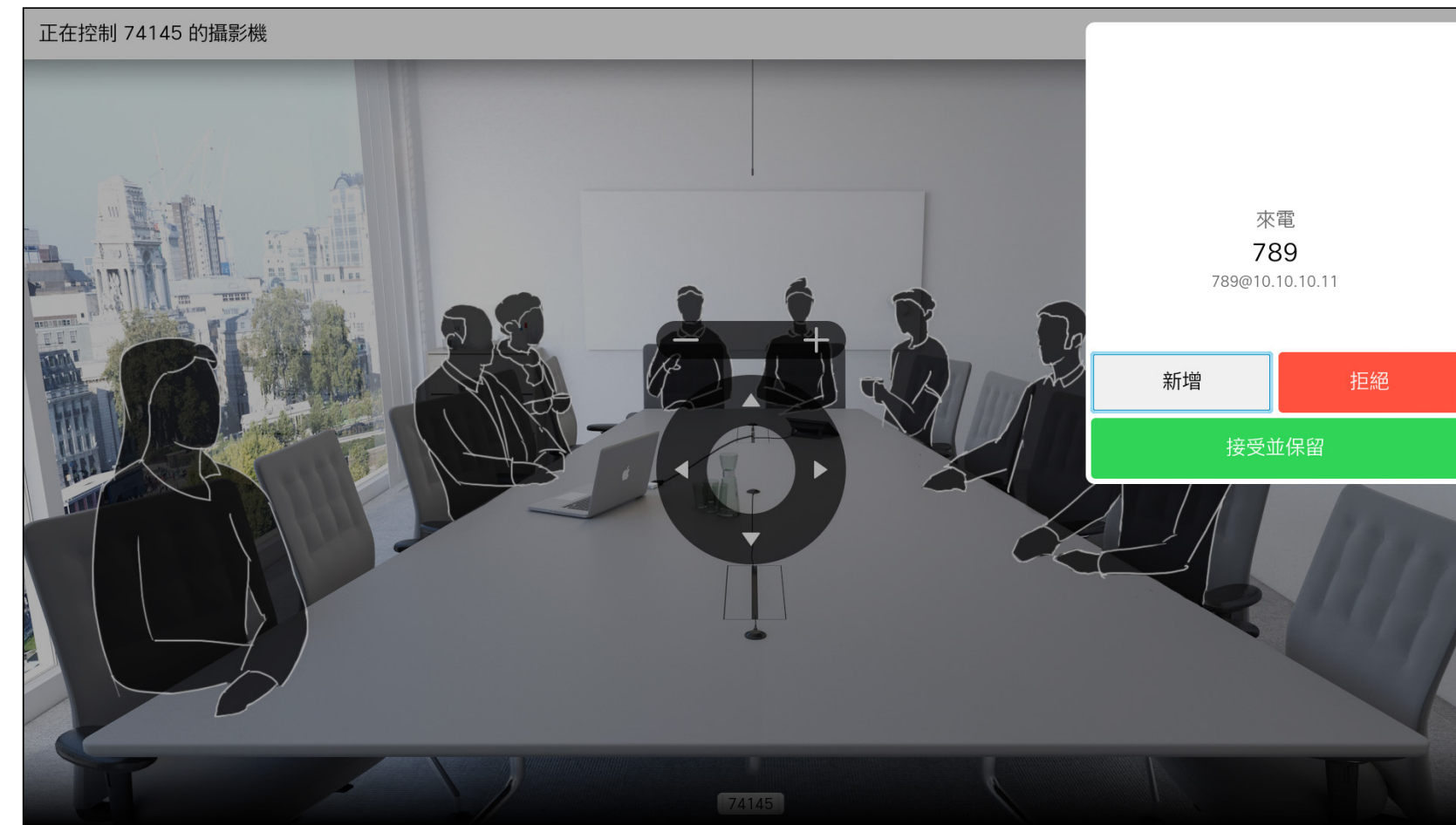

- 如果有人致電給您，您可以接聽、拒接或忽略電話。
- 如果您拒接電話，系統會傳送忙線訊息給來電者。
- 如果您忽略電話，來電者會認為您不在（您未接聽電話）。
- 您的視訊基礎架構可能允許您接收多通來電。如有需要，請洽詢視訊支援小組。

如果已在通話中，而有人致電給您時，您可以會拒絕此來電、將來電者加入現有通話，或是將現有通話設為保留，同時接聽來電

# 視訊通話 轉接進行中的通話

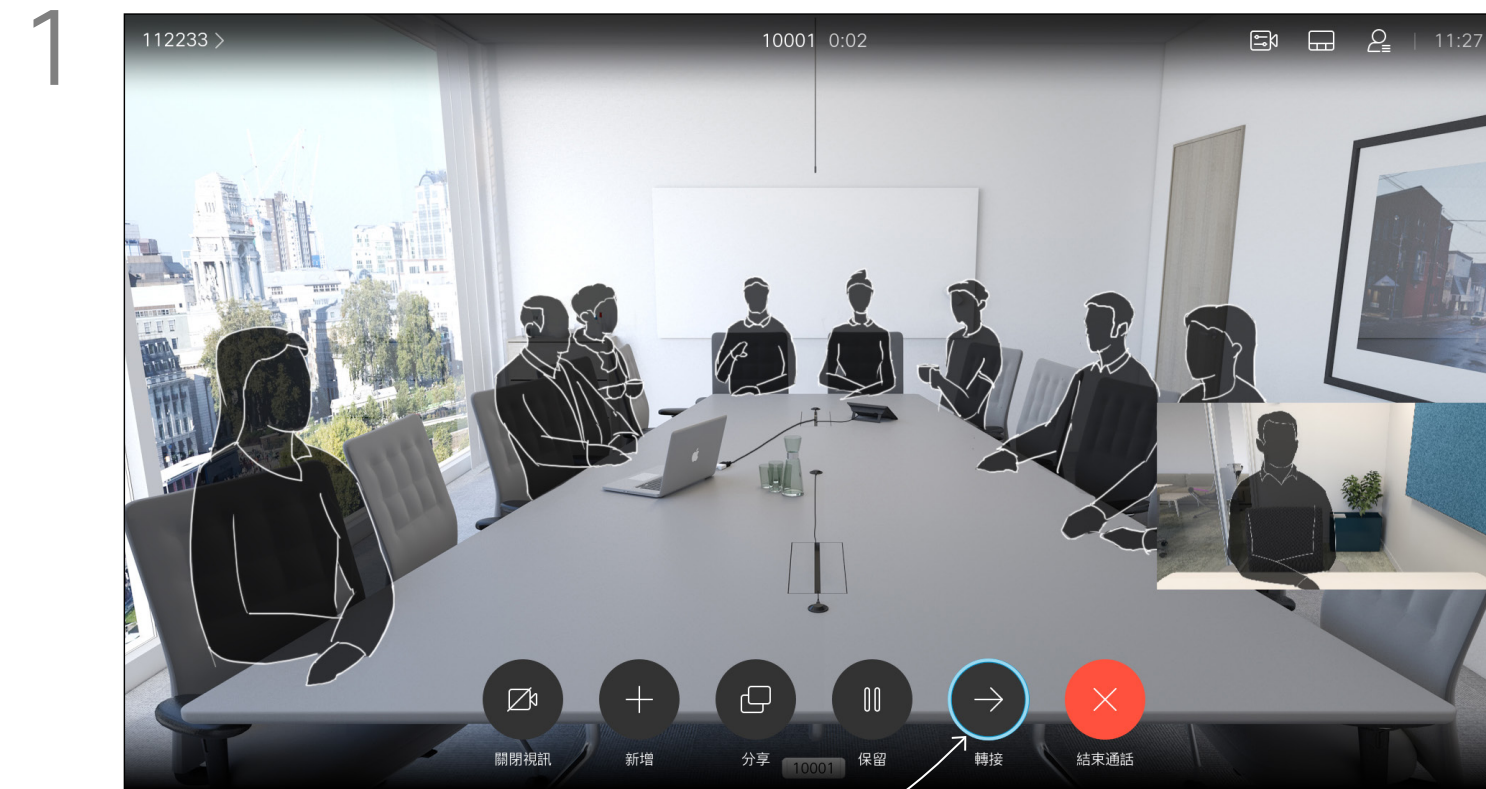

導覽至轉接，然後按遙控器上的確定。這會將目前的通話設為保留。

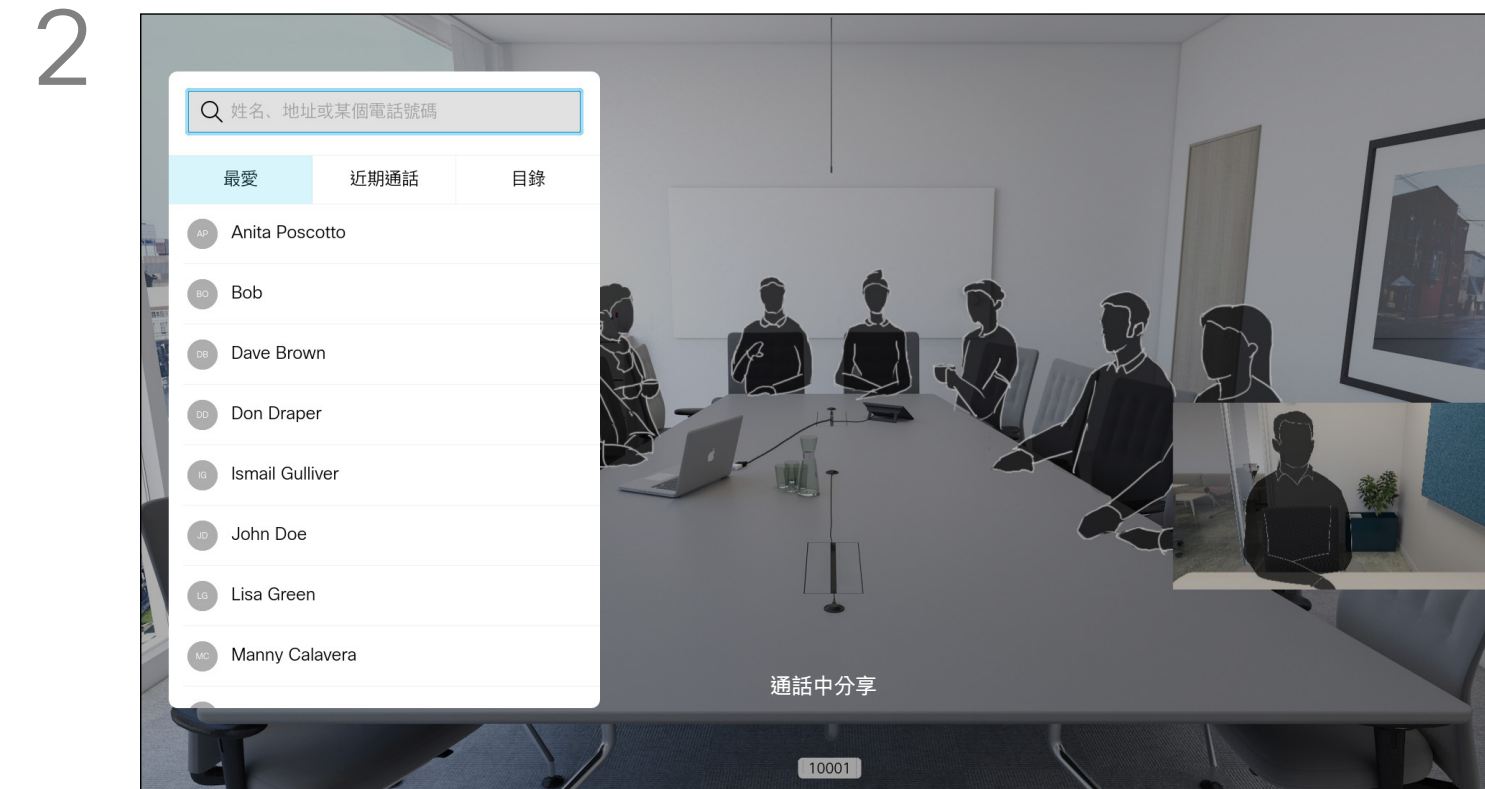

如往常的方式一樣搜尋您要撥號的聯絡人。

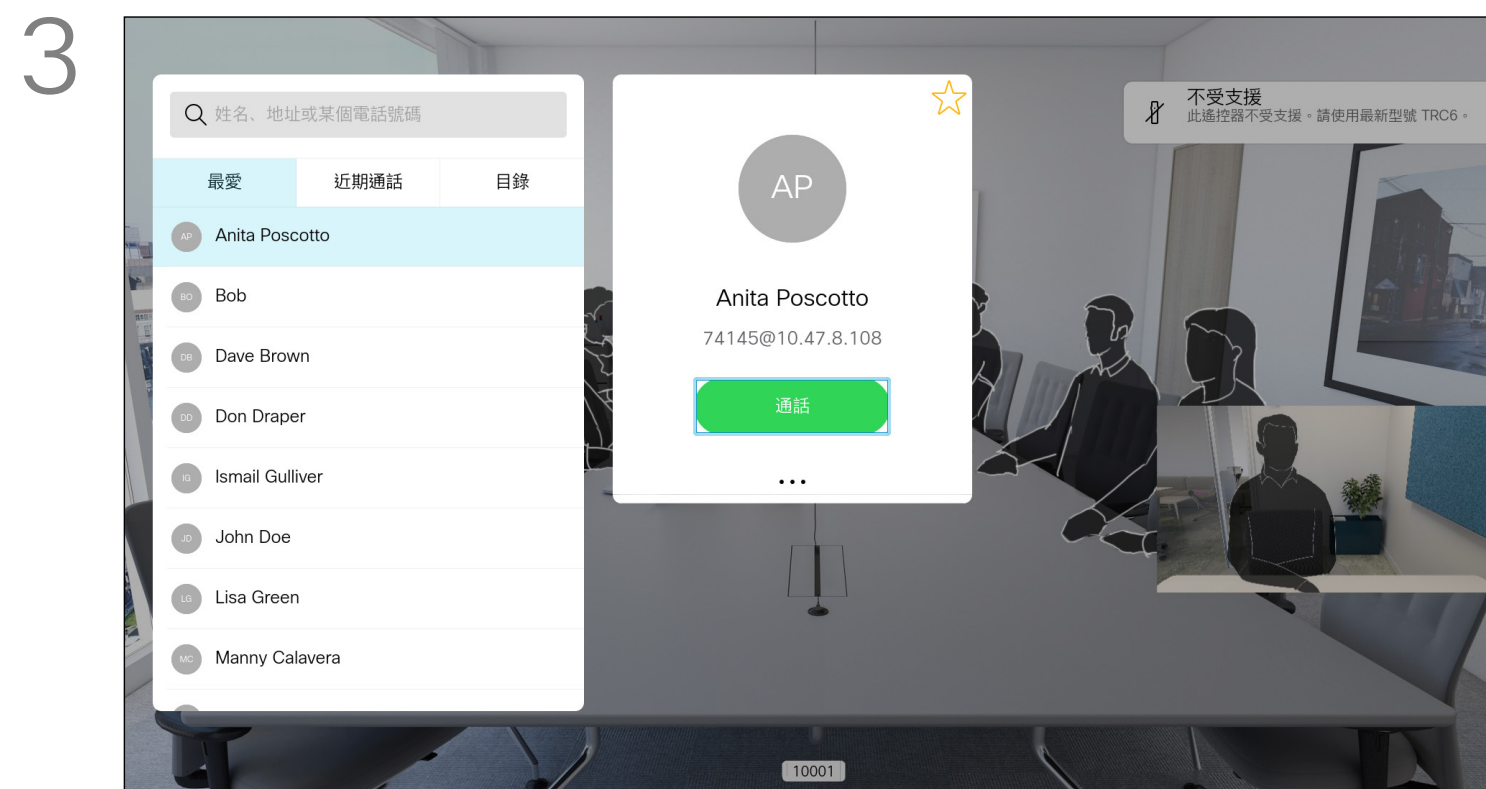

選取綠色的通話圖示，然後按確定或使用遙控器上的綠色通話按鈕。

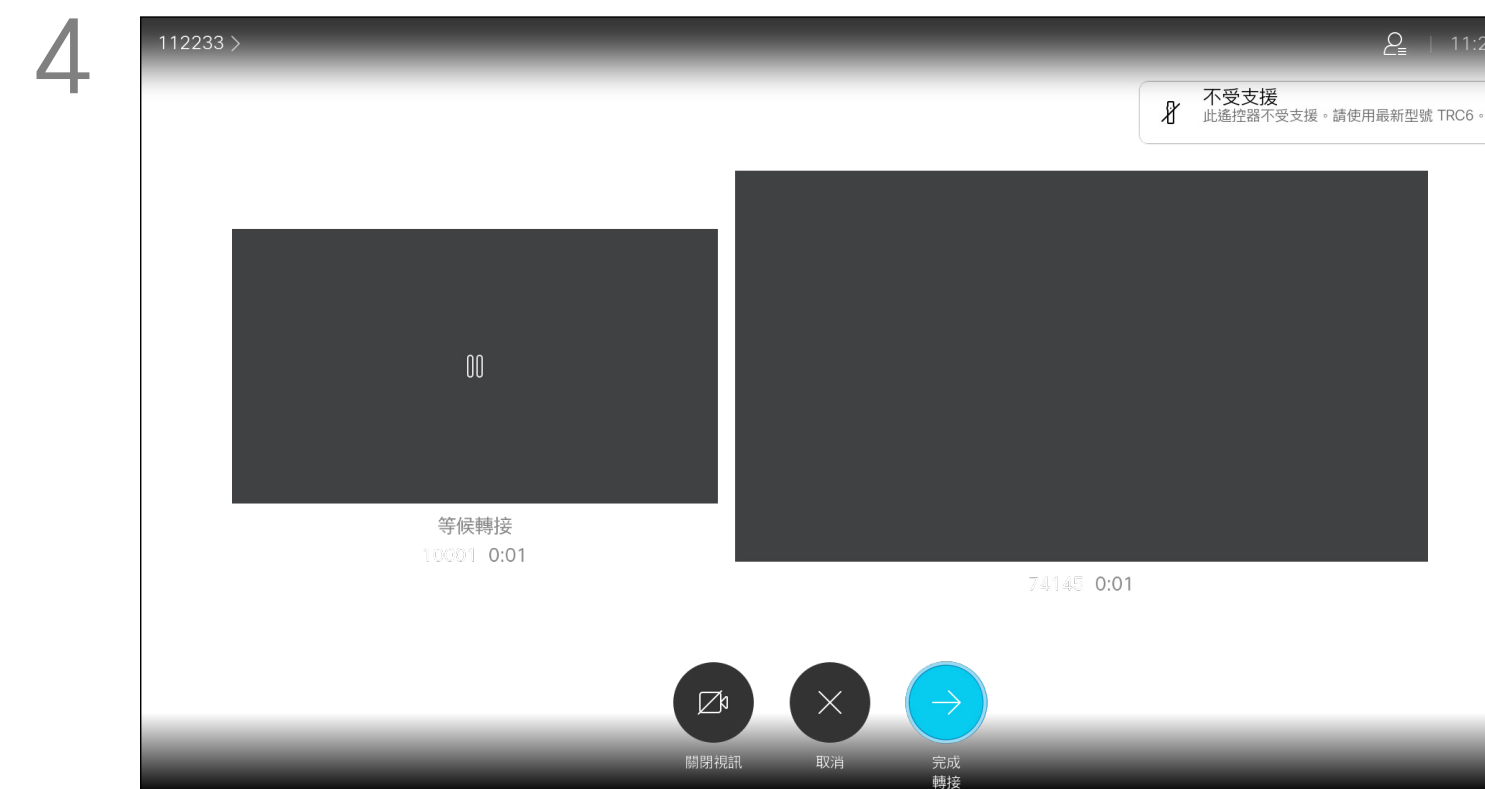

與此人交談，以確認可以將來電轉接給他。即將轉接來電的對象依然在保留中。選取完成轉接，然後按遙控器上的確定鍵。



# 視訊通話 變更螢幕的版面配置

## 關於版面配置

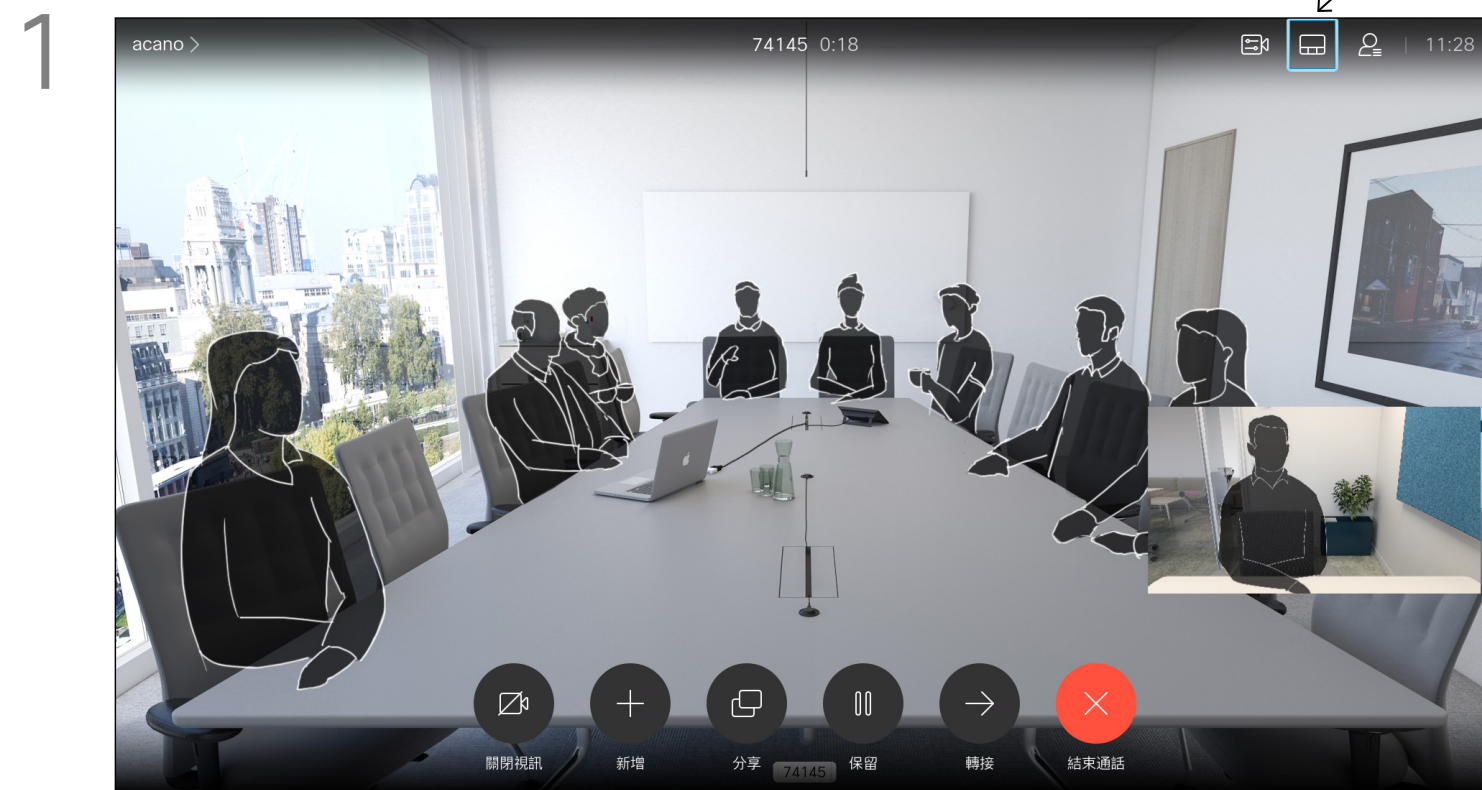

導覽至右上角的版面配置，然後按遙控器上的確定鍵。此圖示僅在關聯時才會出現。

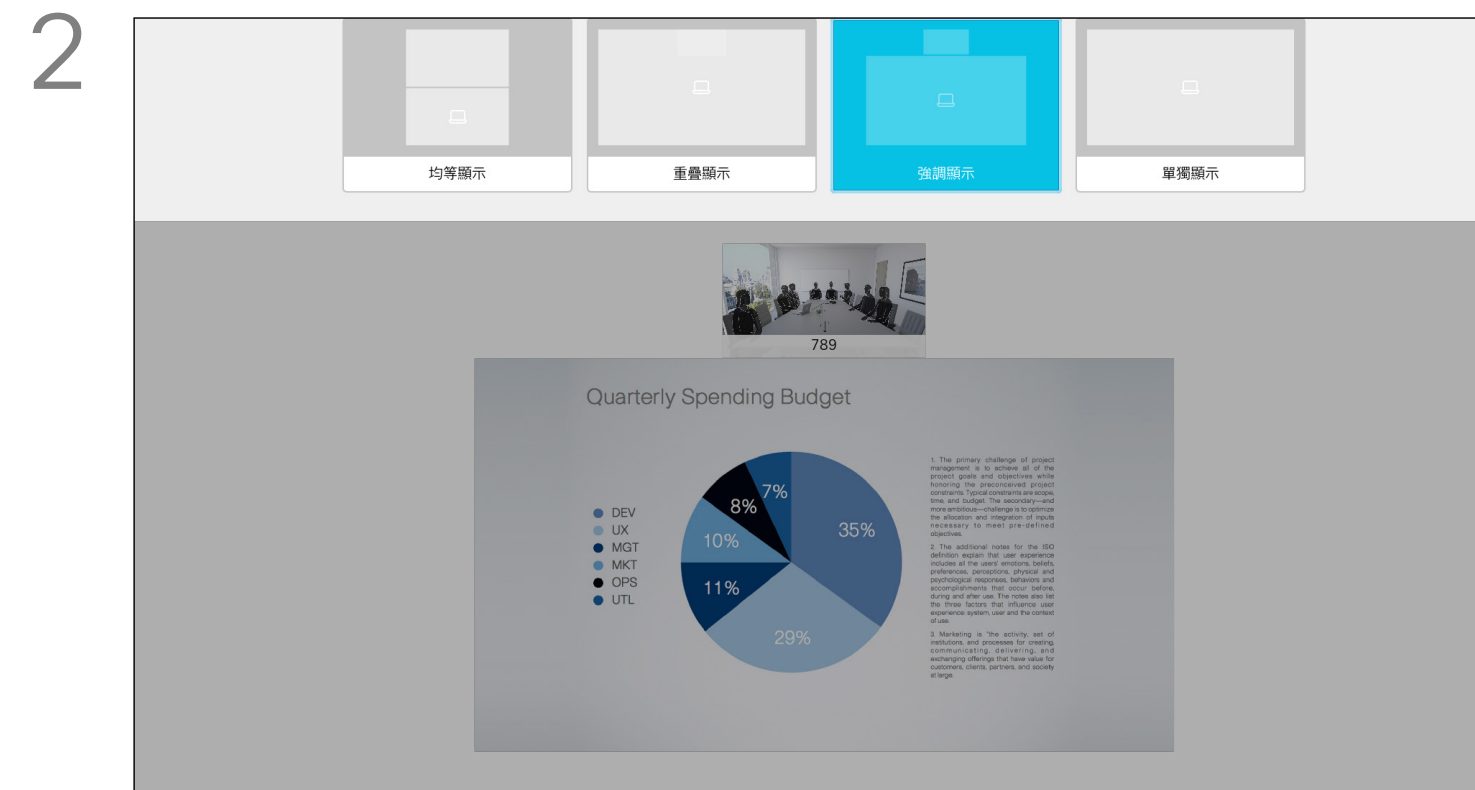

使用方向鍵，導覽至您想要使用的新版面配置，然後按確定。

每當您分享內容或參加視訊會議時，都可以變更顯示於螢幕上的視訊版面配置。

您的裝置無法啟動視訊會議，除非貴組織配備某些基礎架構。如有疑問，請諮詢視訊支援小組。

不過其他人仍可邀請您參加視訊會議。隨後您可使用變更螢幕版面配置的功能。

請注意，裝置所提供的版面配置變更選項取決於環境和參與者人數。

您在此做出的任何變更不會影響其他人。

# 視訊通話 啟用「請勿打擾」模式

## 關於「請勿打擾」模式

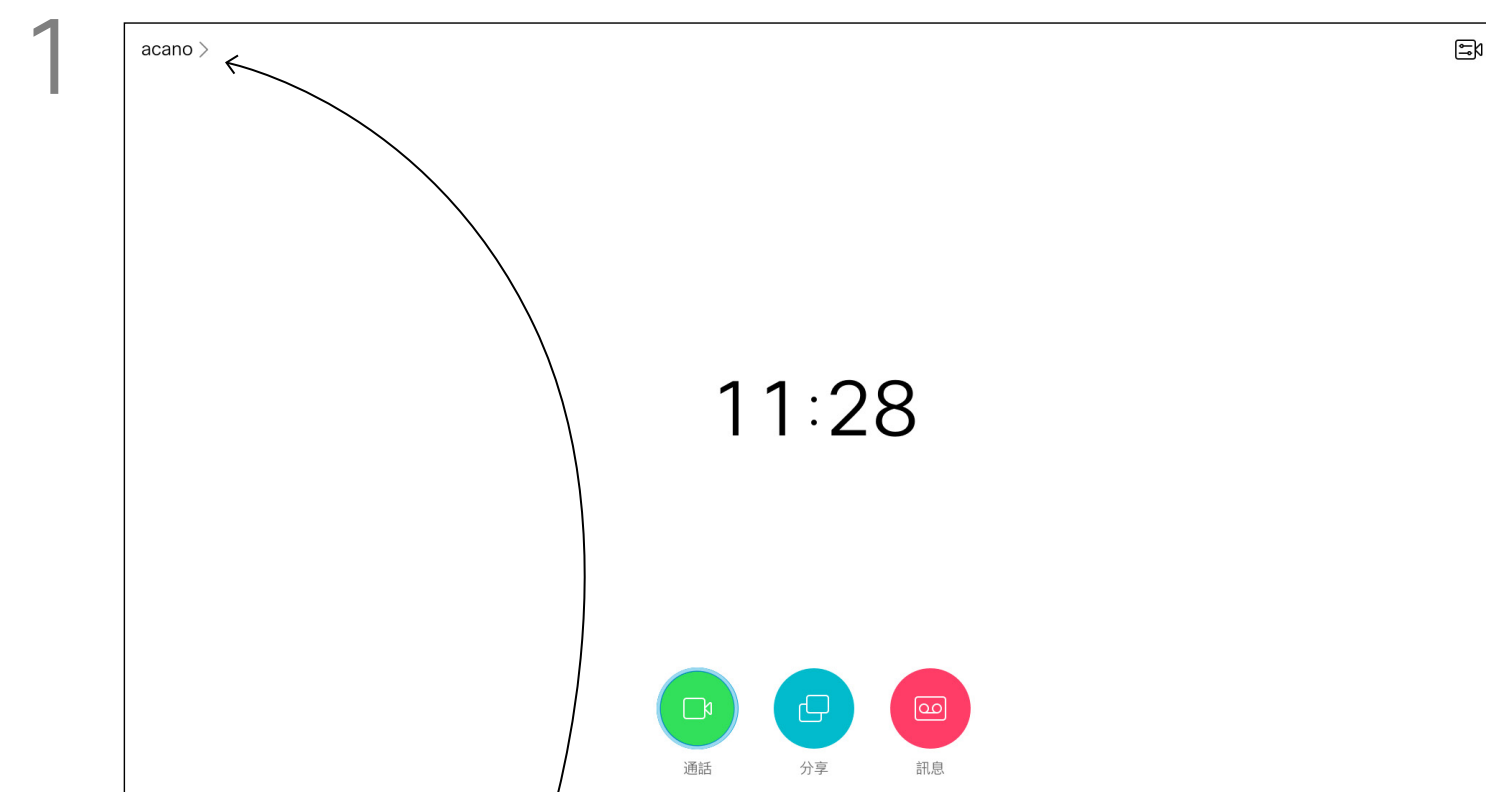

1 開啟主螢幕，然後使用遙控器上的方向鍵選取螢幕左上角的更多圖示 (>)。

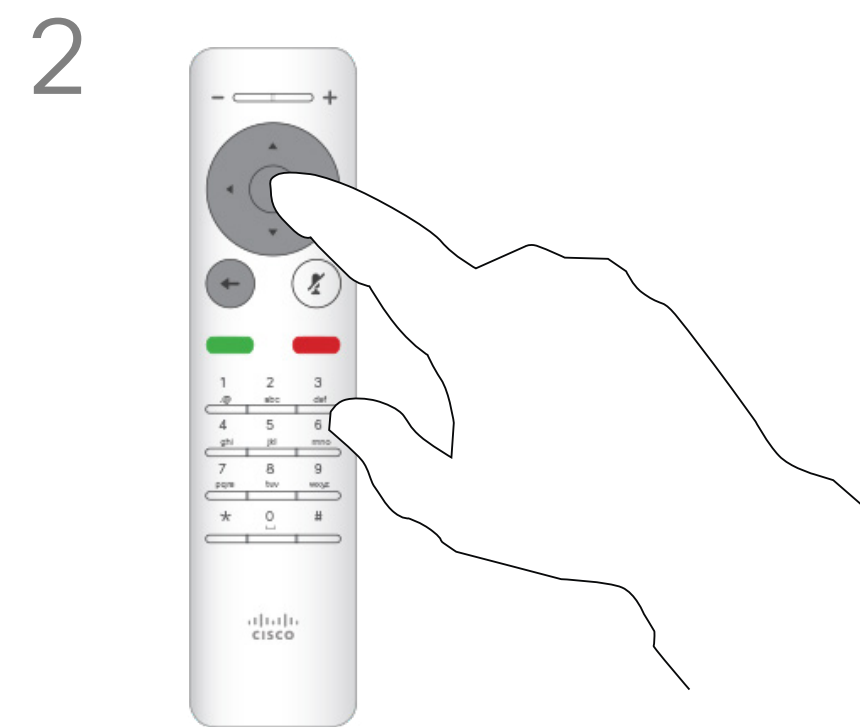

2 按遙控器上的確定鍵。

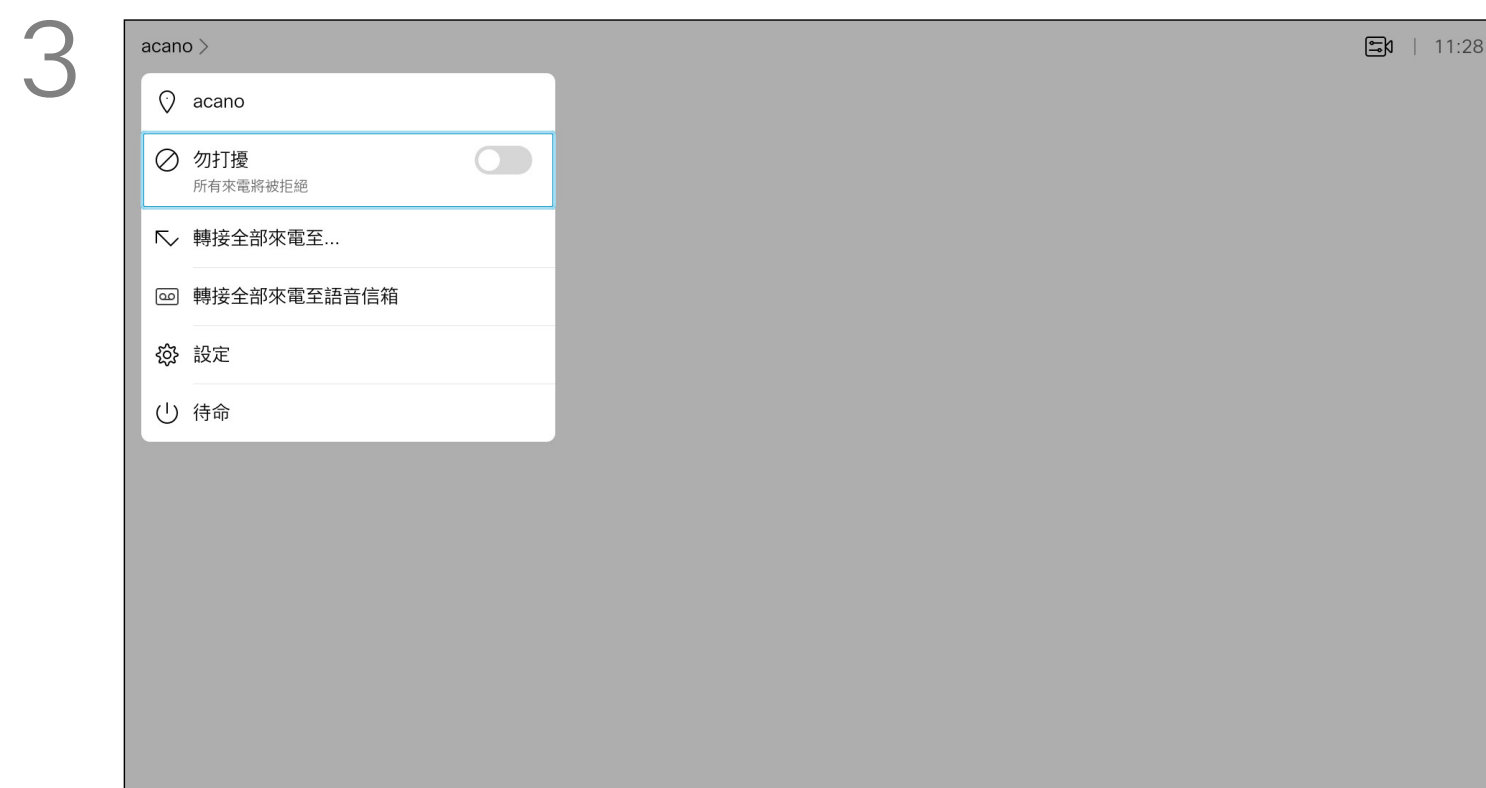

3 使用遙控器的方向鍵向下導覽至勿打擾，然後使用遙控器的確定鍵將其設定為開啟或關閉 (切換)。

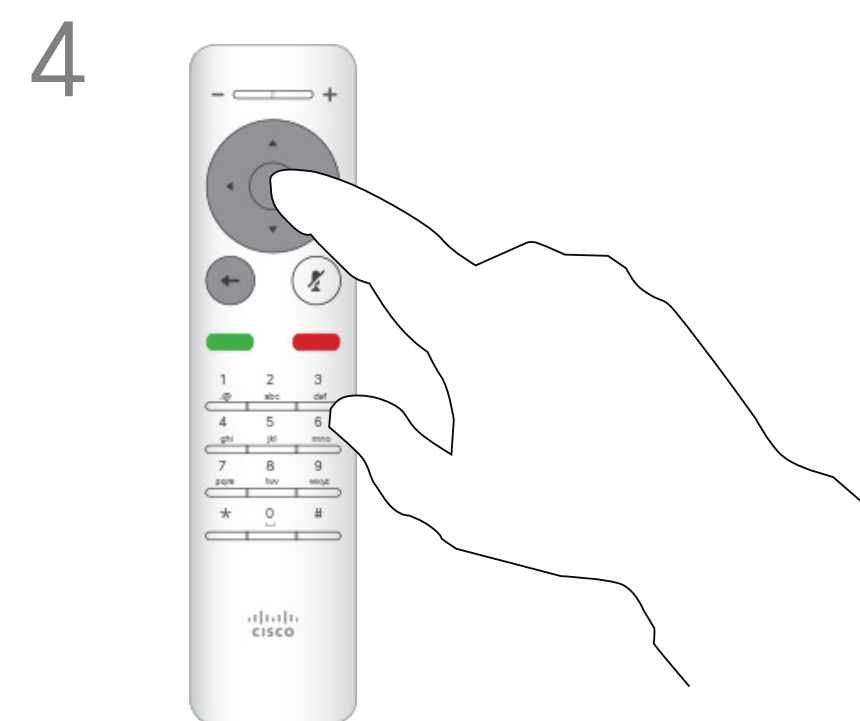

4 按遙控器上的確定鍵結束功能表，使變更生效。

可對裝置進行設定，使其不回應來電。當設定為「請勿打擾」時，鈴聲會設為靜音，而其他人撥打給您的通話將顯示為未接來電。不過，您可以撥打電話。

預設情況下，「請勿打擾」在 60 分鐘後逾時 (裝置在此之後回復正常作業)，但您的視訊支援小組或許已經將此設定變更為不同的值。

# 視訊通話 啟用待命

## 關於待命

裝置可設定為「待命」以節省電量。  
您可以照常接聽電話。

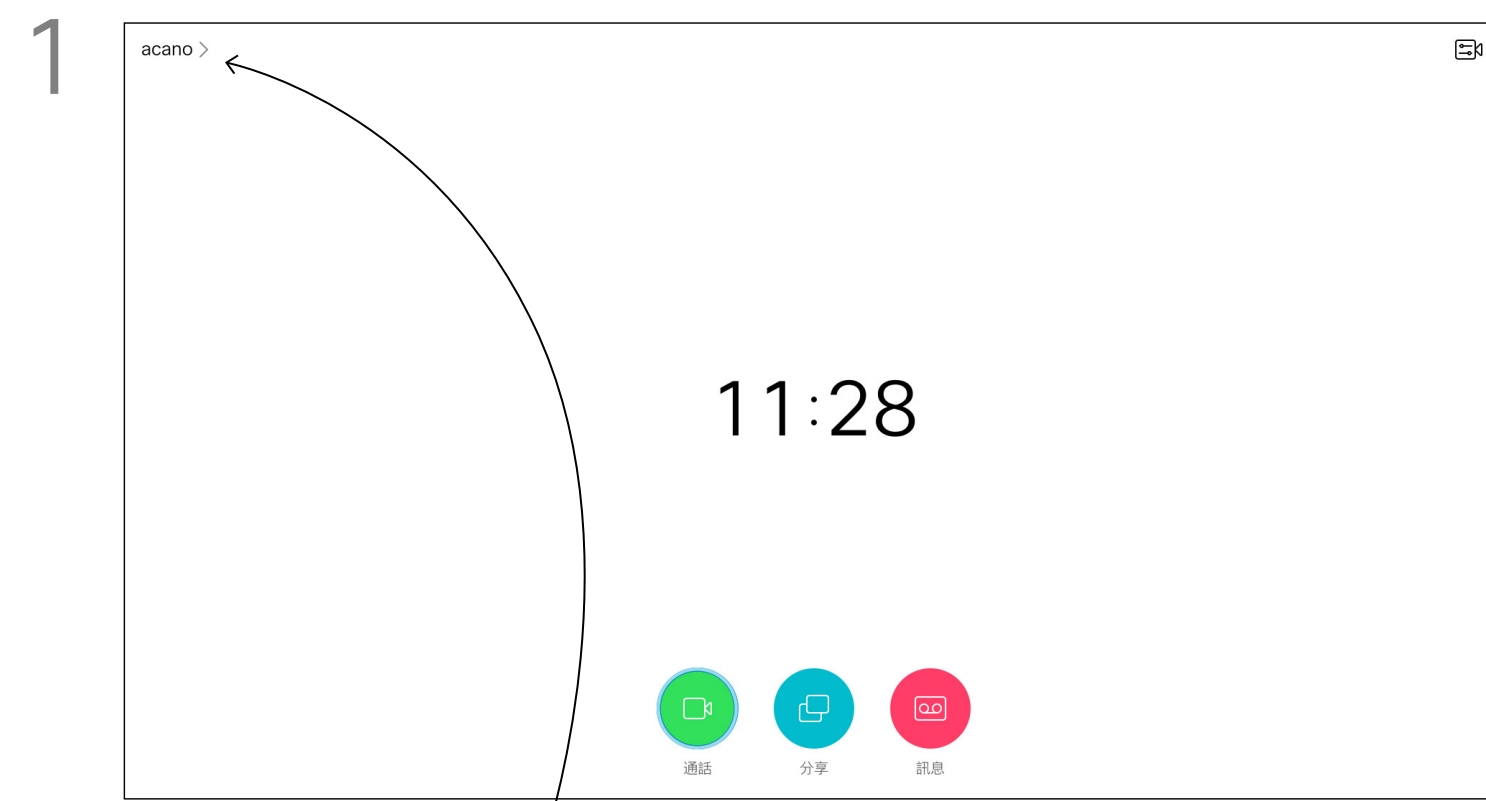

1 開啟主螢幕，然後使用遙控器上的方向鍵選取螢幕左上角的更多圖示 (>)。

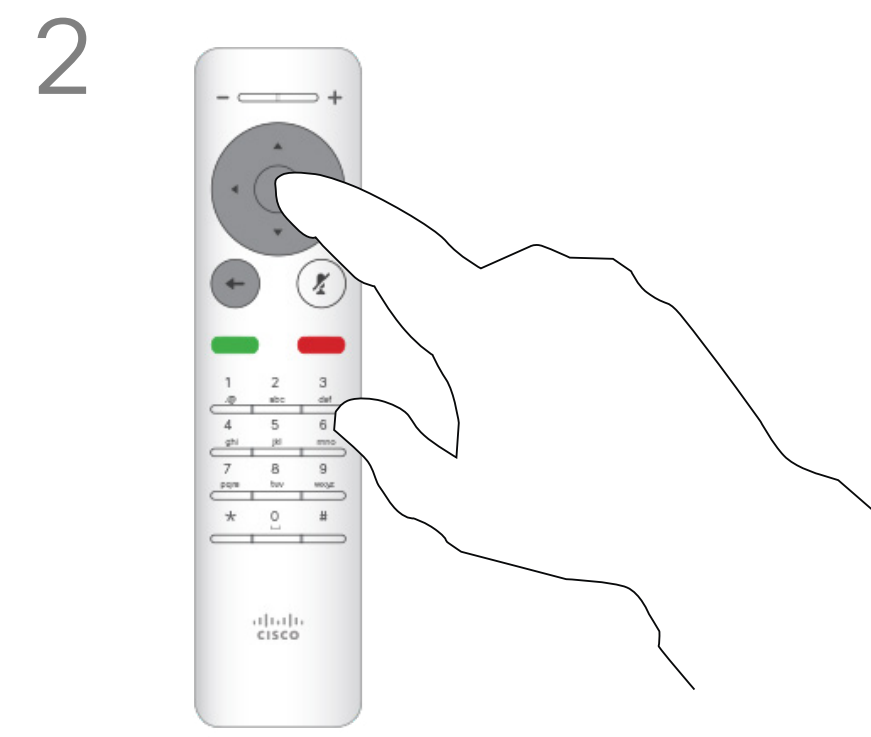

2 按遙控器上的確定鍵。

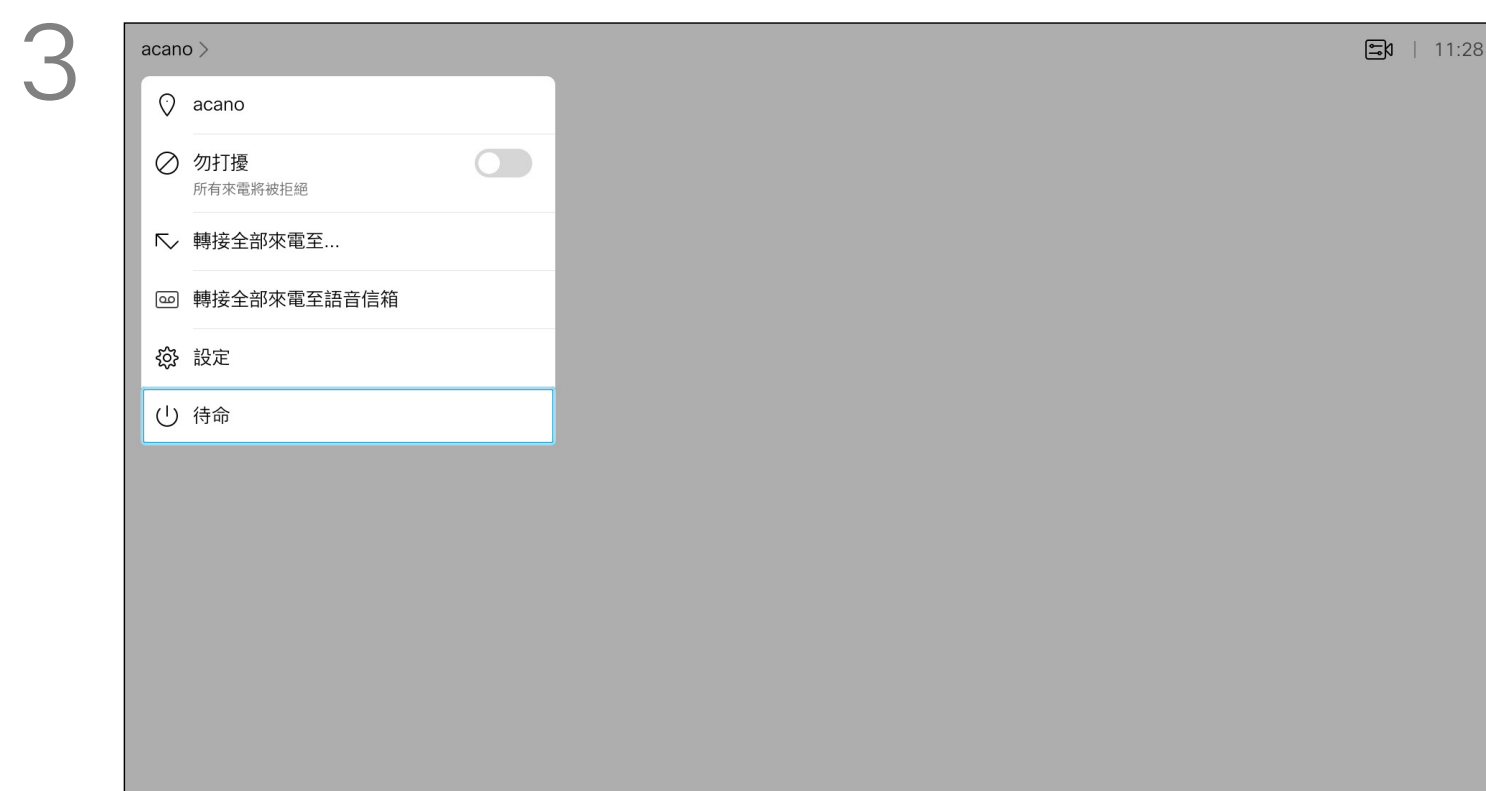

3 使用方向鍵向下導覽至待命。

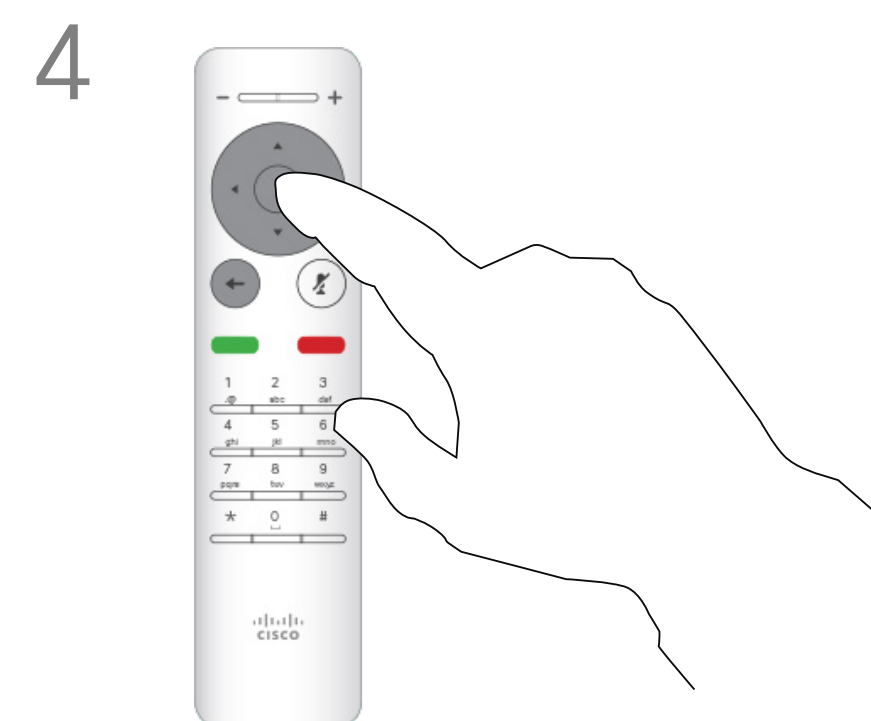

4 按遙控器上的確定鍵結束功能表，使變更生效。

# 視訊通話 轉接所有來電

## 關於轉接

視訊支援小組可能已啟用轉接所有來電的選項。如此一來，您便可在語音信箱和您所指定的受話方之間選擇。如果選擇轉接所有電話，熟悉的呼叫菜單出現，您可以選擇接聽電話的號碼。

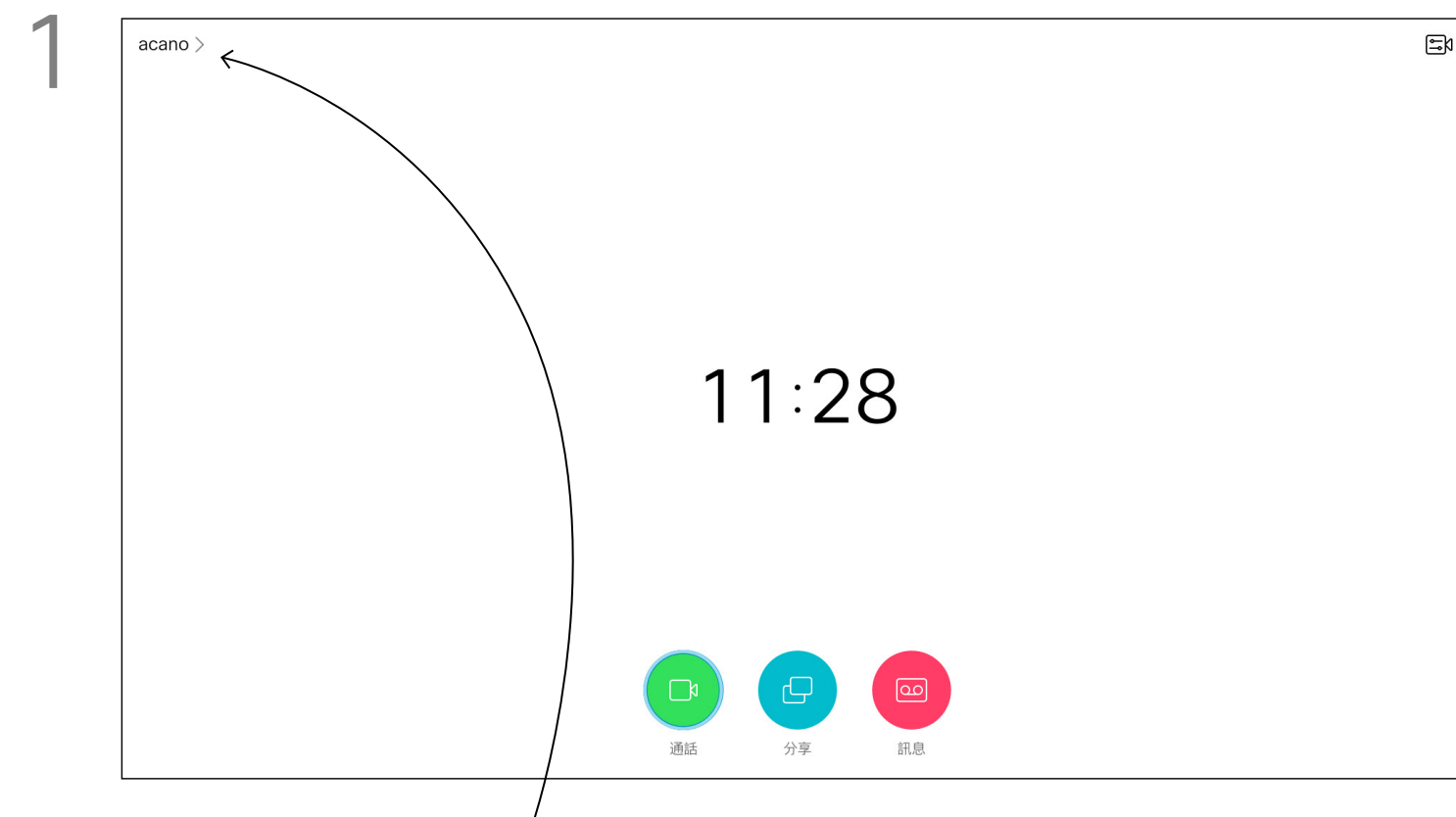

1 開啟主螢幕，然後使用遙控器上的方向鍵選取螢幕左上角的更多圖示 (>)。

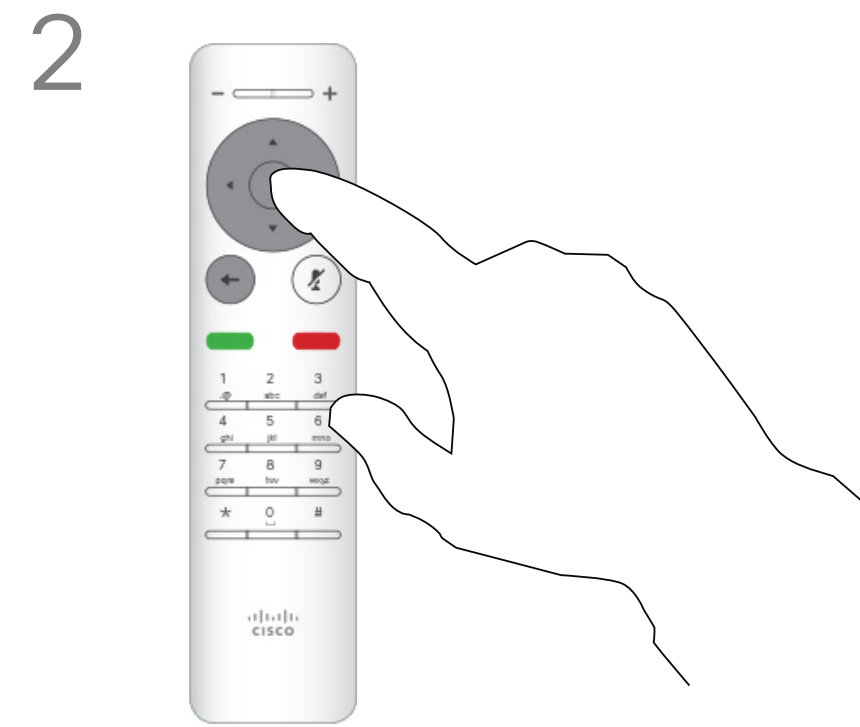

2 按遙控器上的確定鍵。

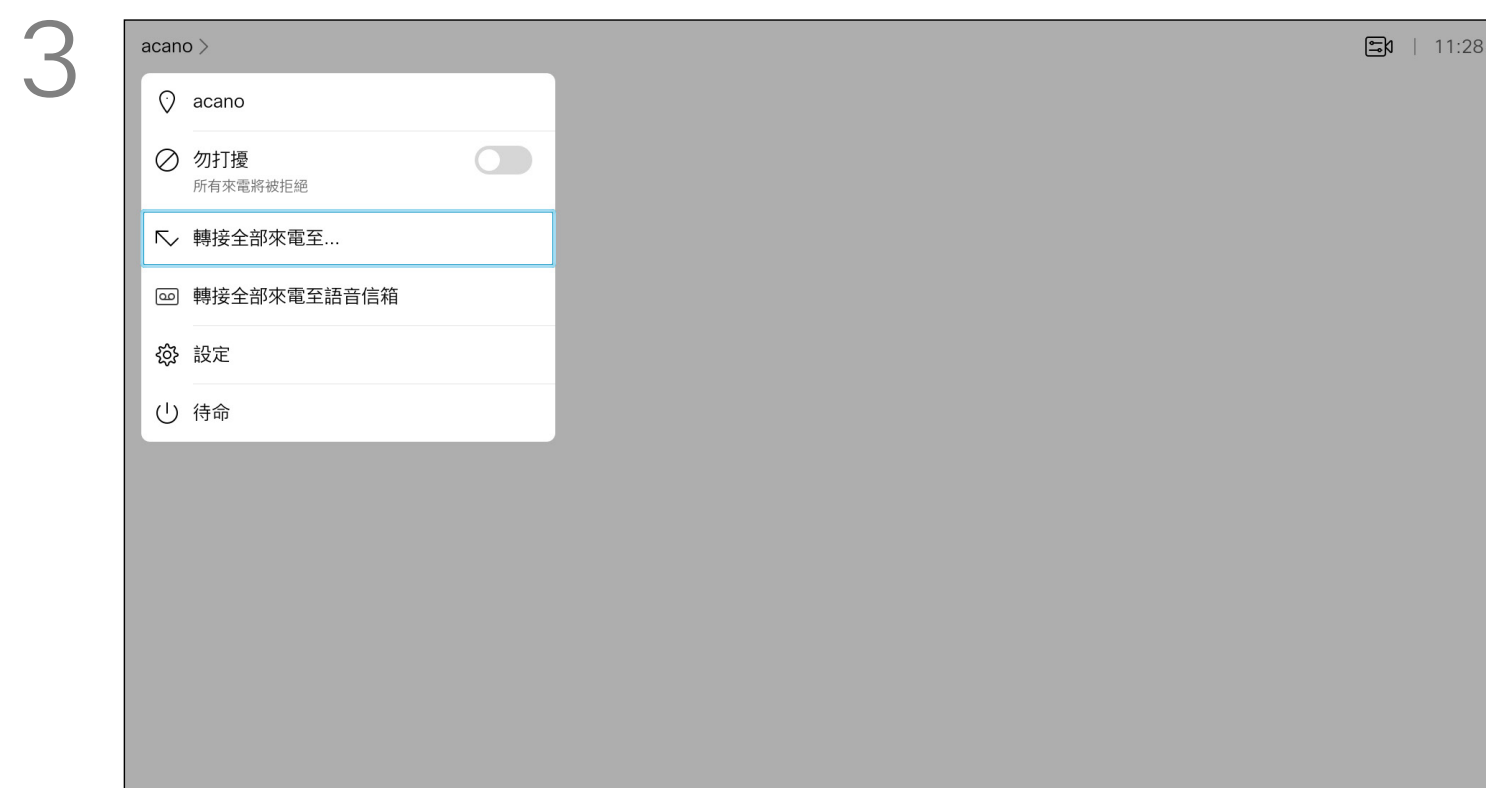

3 使用方向鍵瀏覽至轉接全部來電至...。如果您想要將所有通話改為轉接至語音信箱，請瀏覽至轉接全部來電至語音信箱，然後按確定就可以了。



4 選擇轉接全部來電至...會開啟通話功能表。選取要接聽所有來電的聯絡人，就如您將要撥號給這個人一般。

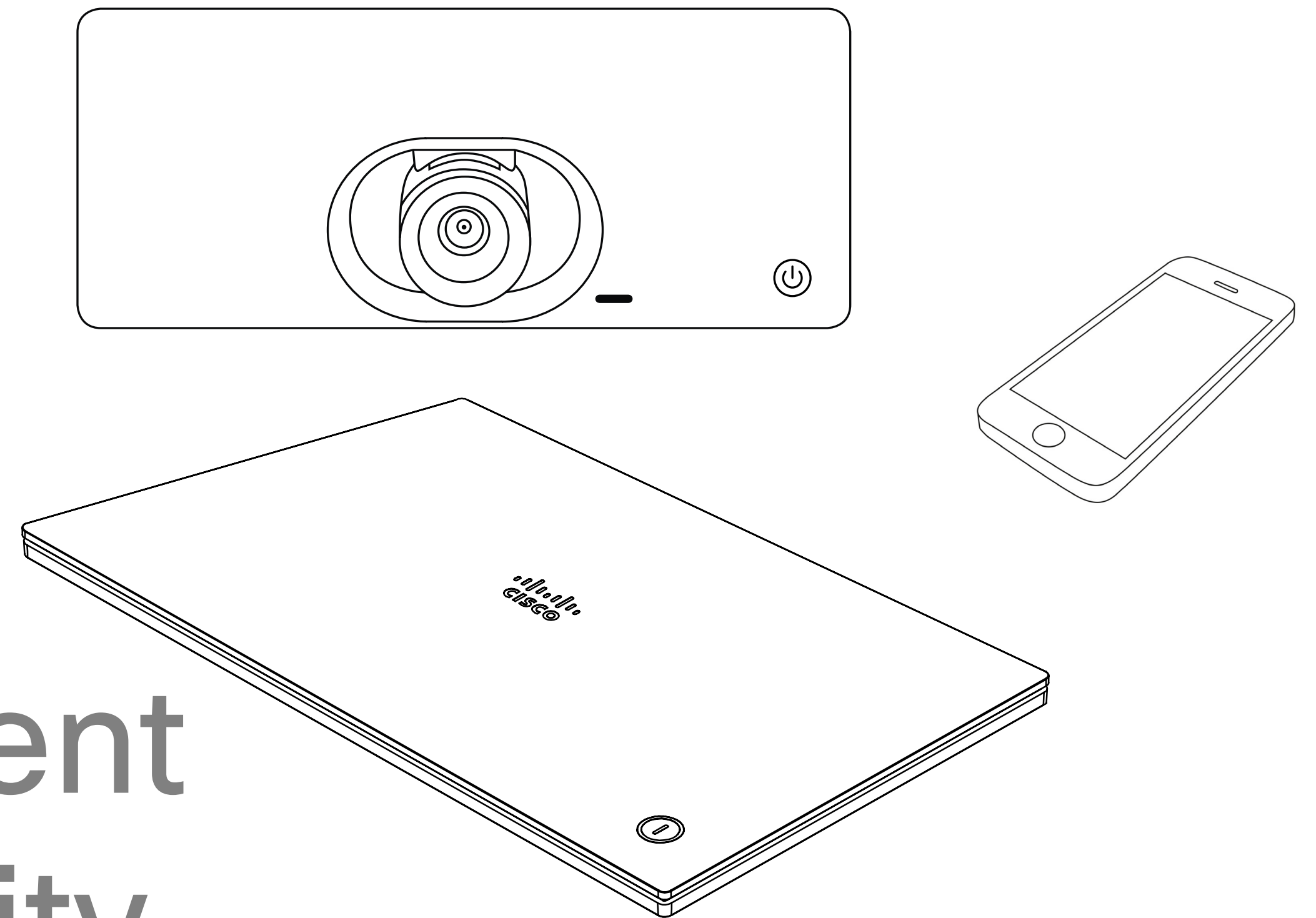

# Intelligent Proximity

# Cisco Proximity 超音波訊號

Cisco 視訊裝置會發射超音波，這是 Proximity 功能的一部分。大多數人每天都在許多環境中或多或少地接觸超音波，包括工業、商業應用及家用電器。

雖然空中超音波對某些人可能產生主觀效應，但低於 75 dB 的聲壓級產生效應的可能性非常低。超音波暴露限值的指導原則會因國家/地區而有很大的差異，但是 75 dB 是目前在 20 kHz 頻帶附近所發現的最低限值，這就是 Cisco Proximity 訊號發射處。

如需此資訊的實用參考，請參閱加拿大衛生部的指導原則：[http://www.hc-sc.gc.ca/ewh-semt/pubs/radiation/safety-code\\_24-securite/index-eng.php#a2.2.2](http://www.hc-sc.gc.ca/ewh-semt/pubs/radiation/safety-code_24-securite/index-eng.php#a2.2.2)。

這些指導原則指出，低於 120 dB 的聲壓級尚未被證明會導致聽力暫時或永久喪失。

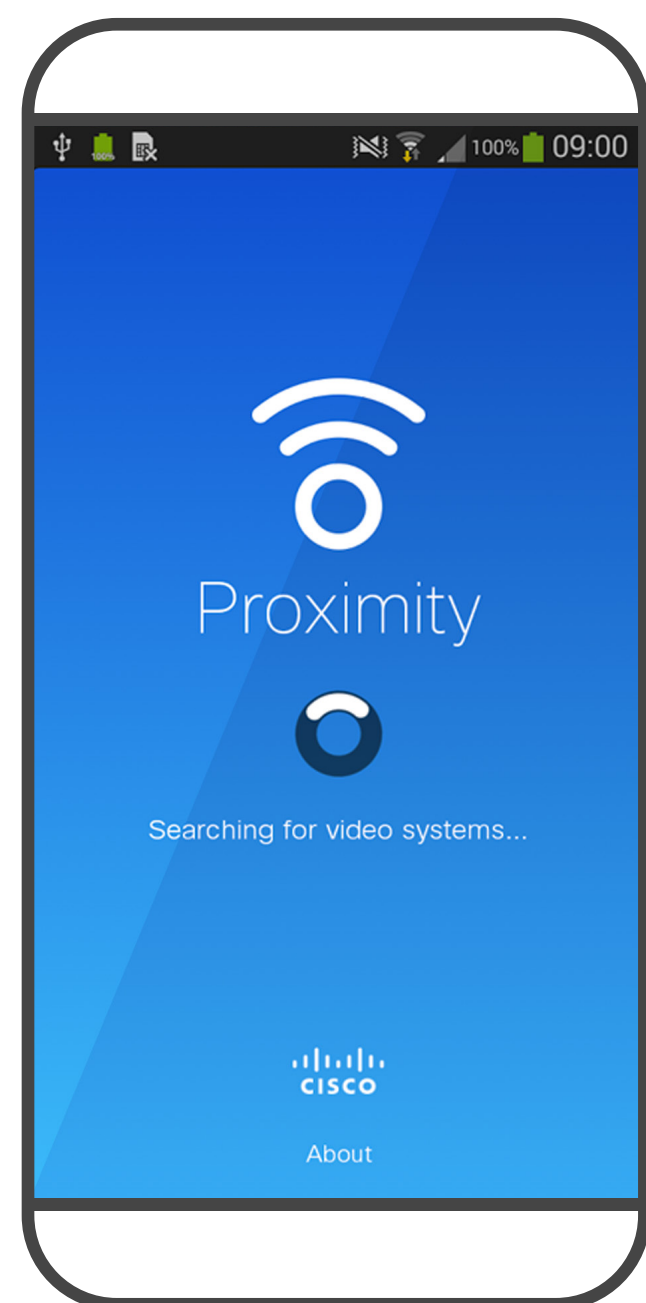

對於團體用且包含整合式喇叭的 Cisco 視訊裝置而言，超音波聲壓級在距離喇叭 50 公分或更遠的地方會低於 75 dB。

在大部分的實際案例中，在典型房間內時，由於喇叭指向性、距離衰減及高度高頻吸收，聲壓級在使用者耳朵附近時將比這些最高位準要低得多。聲壓級範圍如下：從在會議空間內可聽見聲音屬於典型背景/環境噪音級別，到正常講話時所謂的對話級別。

因此被認為對人體安全，人體可持續暴露於近接訊號下。大多數人將不會意識到有該訊號存在，而且不會受此影響。然而，少數具有敏銳高頻聽力的人可以聽到該訊號，這種情況在正對且靠近喇叭時最常出現。

顯然地，狗類等動物可以聽到近接訊號，這是因為牠們的聽覺頻率範圍要寬得多。

然而，聲音效應也與聲壓級有關，而且狗的聽力等級範圍與人類並沒有很大的差異。狗在 20 kHz 頻率的聽力臨界值可以低至 0-10 dB，與人類耳朵在最敏感的頻率範圍內的臨界值相似。

Cisco 並未對該訊號可能對狗造成的影響進行測試或證明其符合標準。由於限定了聲壓級，所以我們認為，雖然狗可以清楚聽到該訊號，但不會對其造成困擾。

將狗類放在辦公室或會議室中，將暴露在聲壓級相當於正常背景噪音或最高對話級別的超音波下。在我們為產品採用這項功能的多年內，並未收到有動物受此訊號干擾的報告。

然而，超音波效應對狗類造成的影響有議題亦是合理，因為市面上亦存在使用超音波的驅狗器裝置，這些裝置通常宣稱使用令小狗不舒服但無害的超音波。Cisco 並未對驅狗器設計進行深入了解，但是掃描這類裝置的規格通常會發現暴露等級一般在 100 dB 以上。

對於拾配第三方喇叭系統使用 Cisco 視訊編解碼器的解決方案，Cisco 無法控制其超音波聲壓級。在大多數情況下，必要的喇叭靈敏度和頻率響應將會導致聲壓級低於 75 dB 限值。然而，如果使用過多的外部揚聲器或是喇叭系統的高頻響應被增強時，則可能會產生超過該限值的聲壓級。

Intelligent Proximity 功能可讓您在視訊裝置上以無線方式共用電腦的內容。智慧型手機及平板電腦也能直接在其螢幕上檢視共用的內容。

您甚至可以使用自己的智慧型手機、平板電腦、PC 或 MAC 電腦來控制視訊裝置上的通話。

### 請注意下列事項：

您需要從 App Store 或 Google Play 下載免費的 Cisco Intelligent Proximity 應用程式。

Windows 或 OS X 使用者請瀏覽 <https://proximity.cisco.com/>。

您的視訊支援小組或許未啟用任何功能、已啟用所有功能，也可能只啟用其中一部分。

連接使用者時，Intelligent Proximity 會利用超音波（請參閱左側資訊以了解詳情）。請勿阻隔電腦、智慧型手機或平板電腦的麥克風。

Intelligent Proximity 不適合在門關上的會議室外使用。您必須靠近視訊端點才能使用該功能。

如需保障隱私，務必確保關閉會議室入口大門，避免他人在隔壁空間竊聽。

# 內容共用



# 內容共用 開始與結束簡報

## 關於內容共用

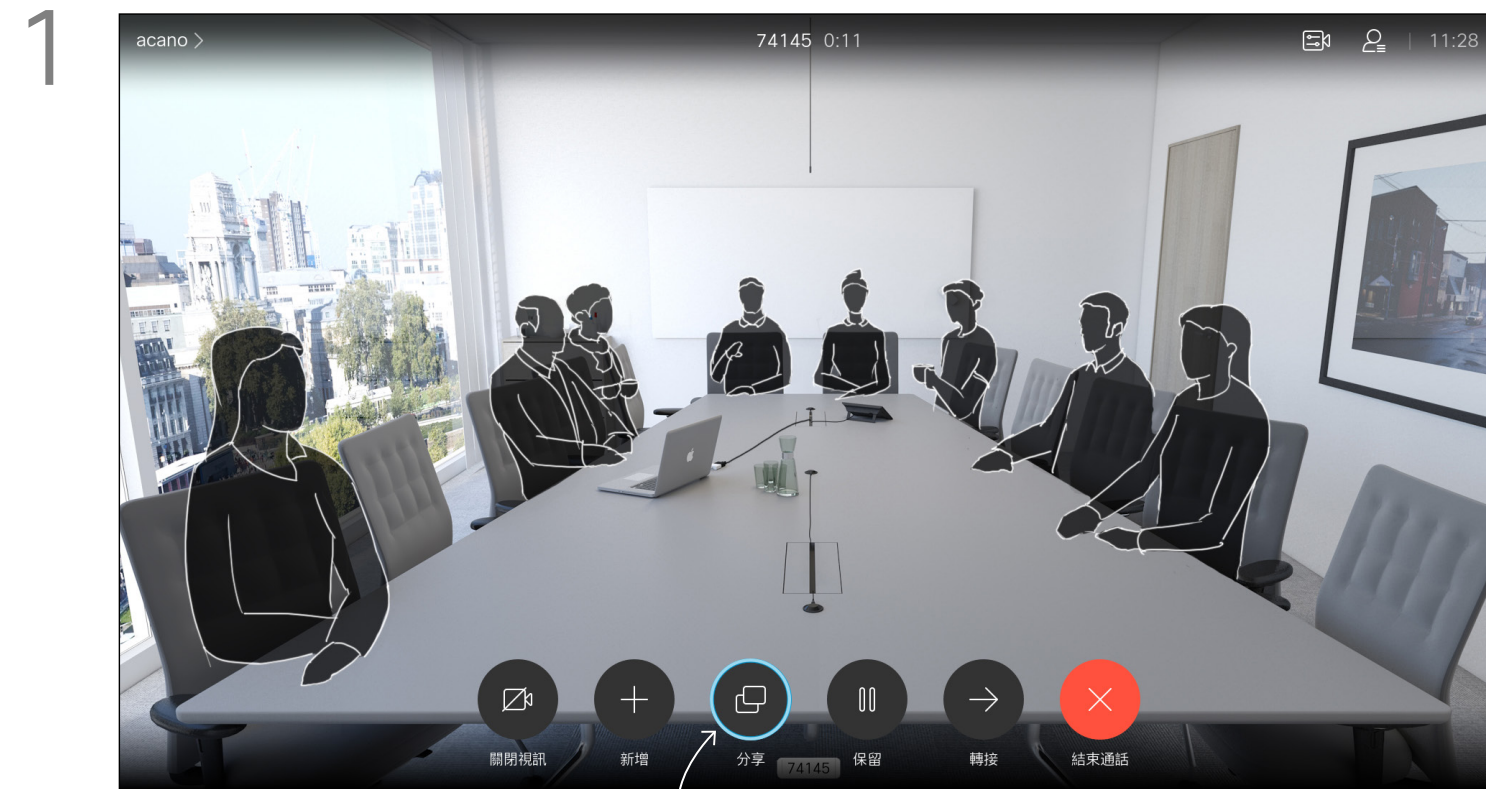

1 確定簡報來源已連線並開啟。您可能需要選取分享，然後按遙控器上的確定鍵。



2 您現在可以先選取本機預覽以檢查但不與他人分享內容，再選取通話中分享，即可與他人分享。

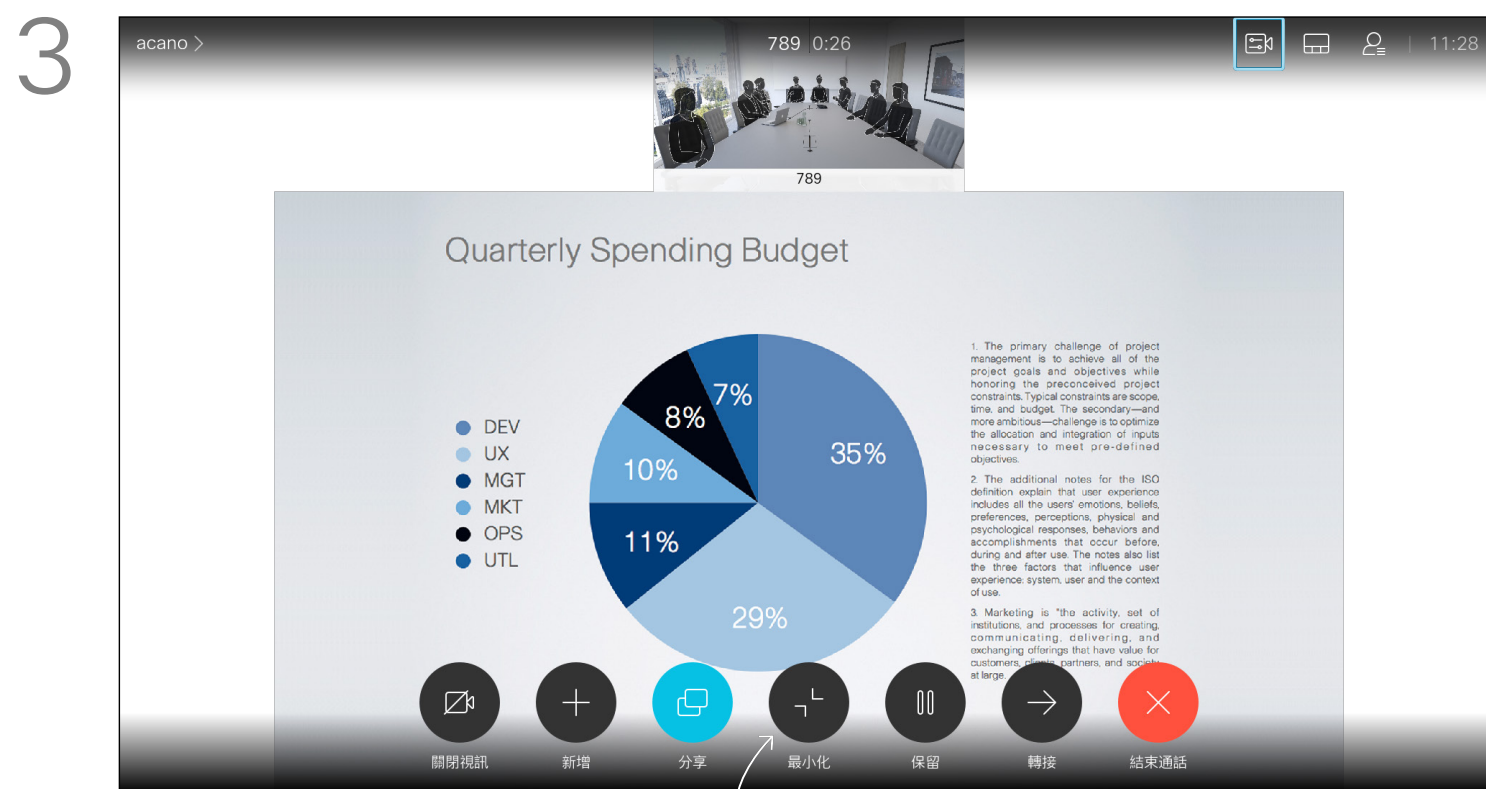

3 分享影像的大小是透過最小化/最大化圖示加以控制。如有需要，選取此欄位並按遙控器上的確定鍵。



4 若要停止分享內容，選取停止分享，然後按遙控器上的確定鍵。



內容共用  
於通話中變更簡報版面配置

關於簡報版面配置

1

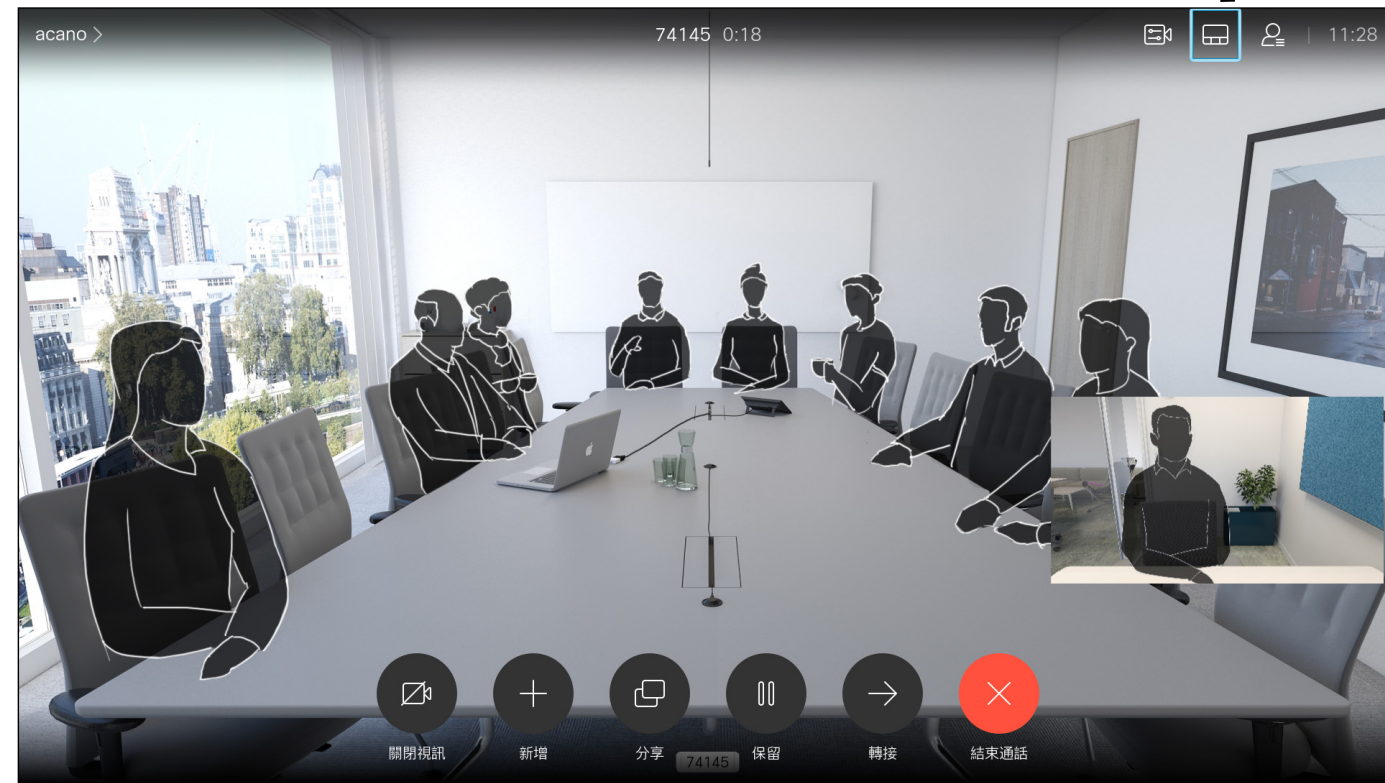

導覽至右上角的版面配置，然後按遙控器上的確定鍵。此圖示僅在關聯時才會出現。

2

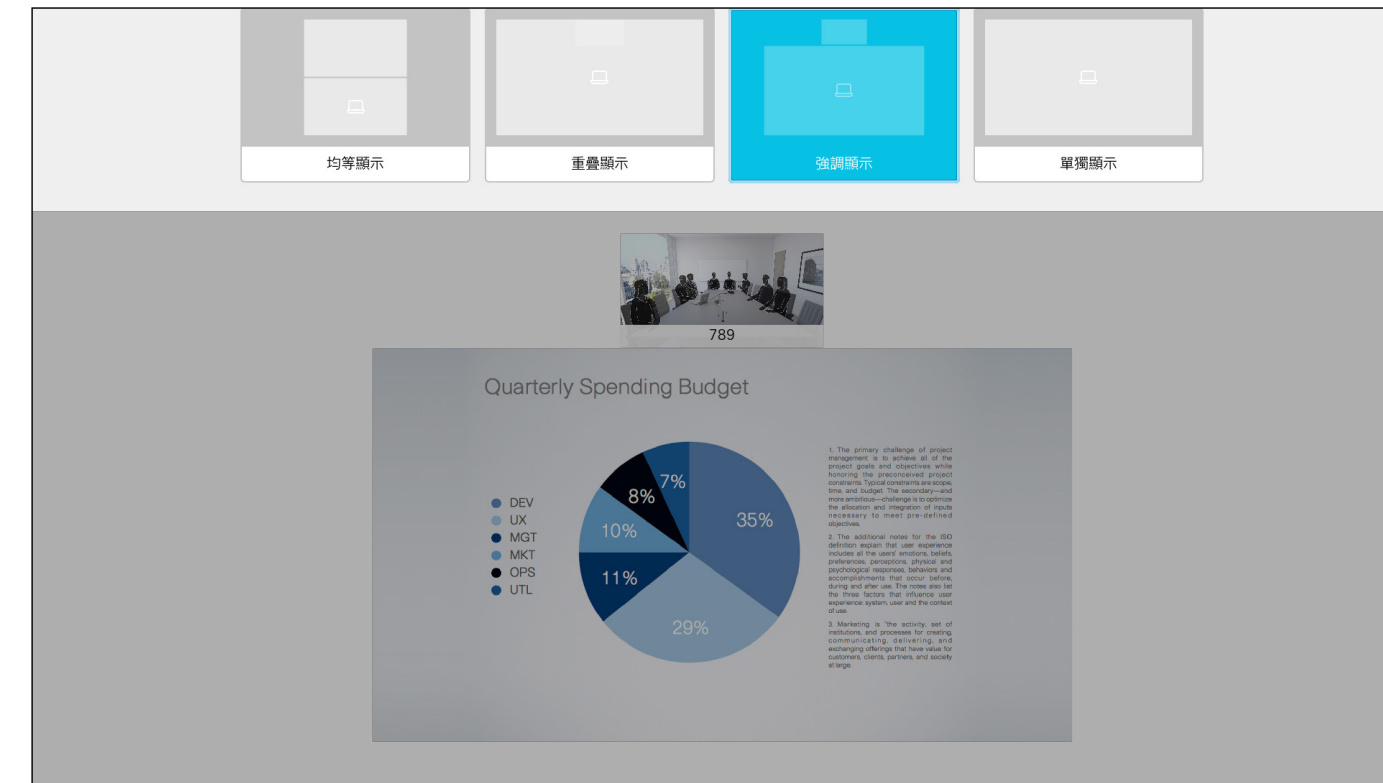

使用方向鍵，導覽至您想要使用的新版面配置，然後按確定。

您可以在簡報期間變更螢幕的版面配置。通常您可以選擇包括顯示或不顯示呈現簡報人員，以及以 PiP (畫中畫) 或 PoP (畫外畫) 方式顯示呈現簡報人員。

您裝置上的版面配置選項可能與此處所示不同，但顯示的版面配置都是可供您選擇的。

# 排定的會議

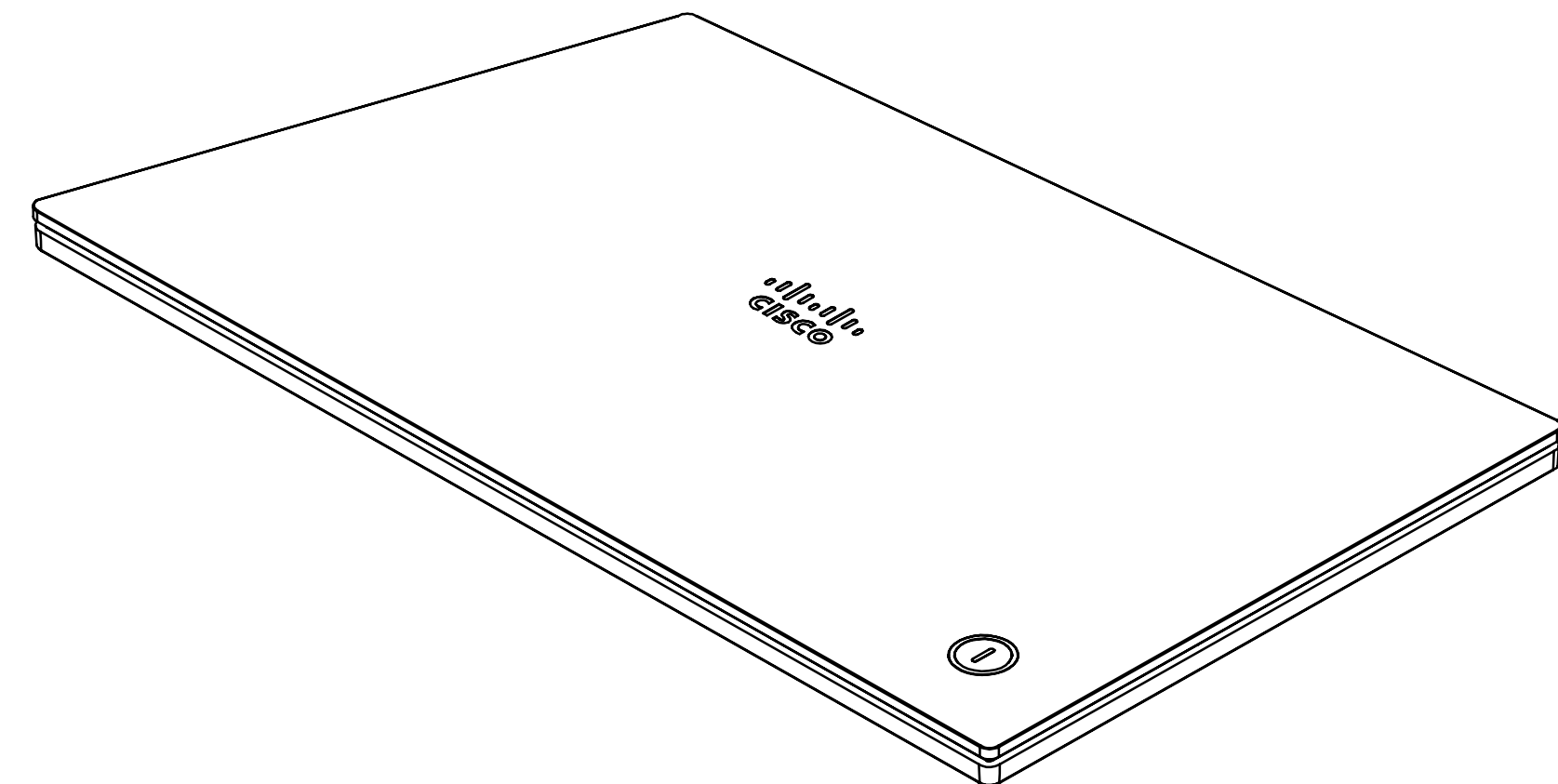
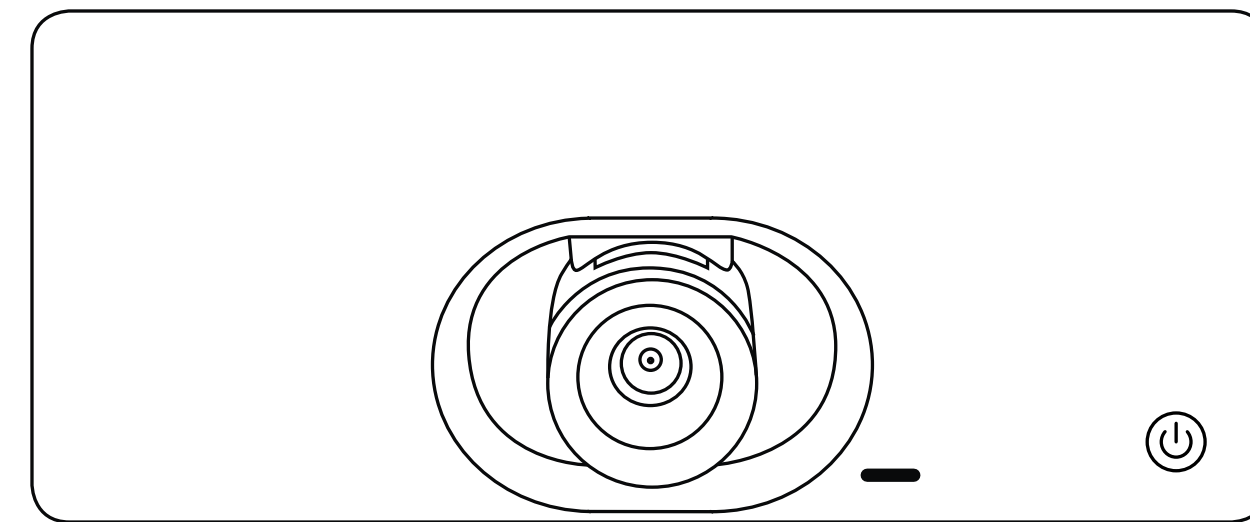

# 排定的會議 加入排定的會議

## 加入會議

有會議允許您加入時，您可以導覽至綠色的加入圖示來加入。然後按一下遙控器上的確定。

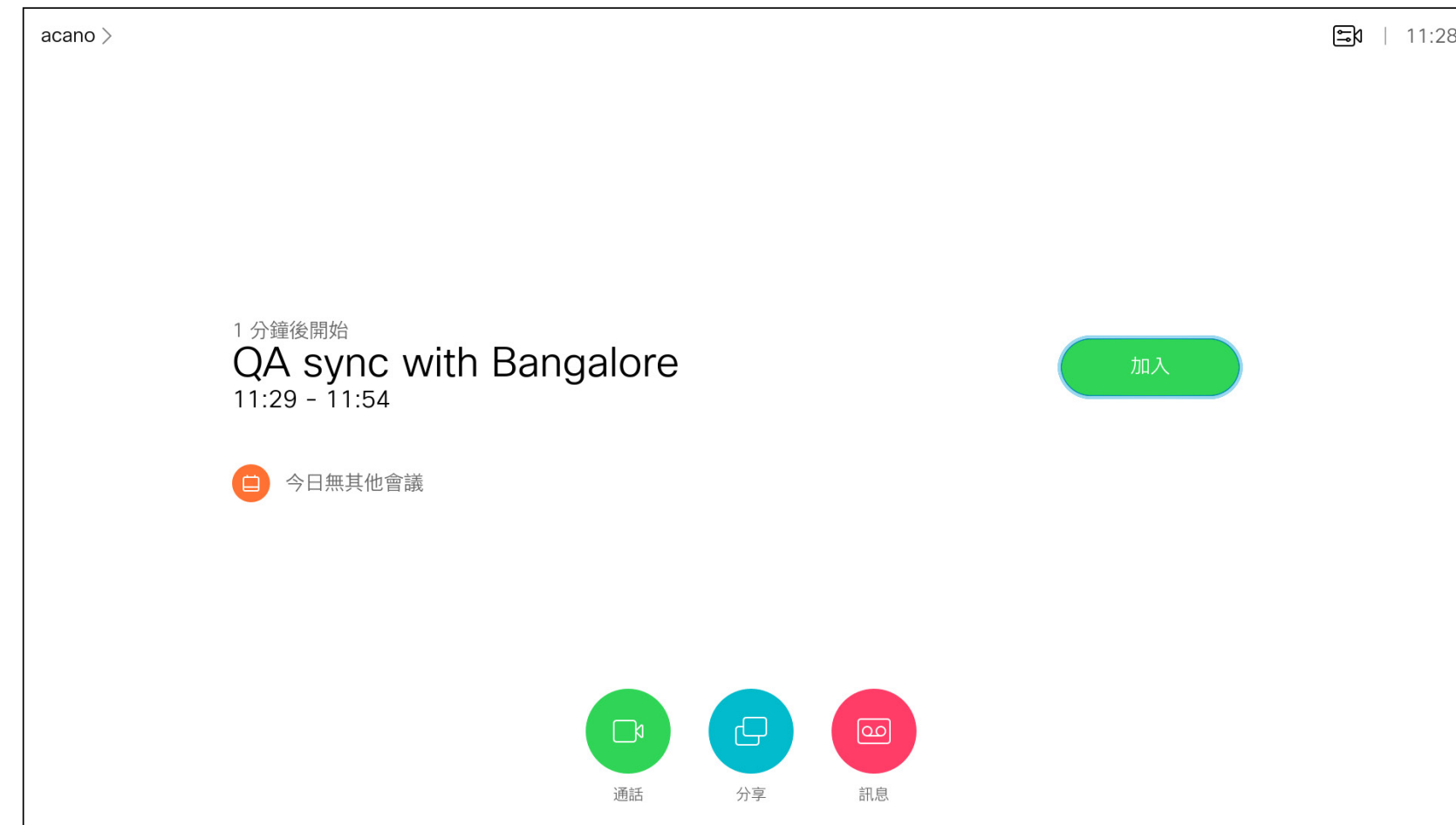

視訊裝置可連線至管理系統以便排程視訊會議，隨後顯示任何排定的會議（如左圖所示）。

使用加入以參與會議。

如果會議已經開始，則加入按鈕仍然可用。

也許會出現可用的延遲圖示。使用此圖示可延遲這項邀請，以便在 5 分鐘後加入，

# 聯絡人

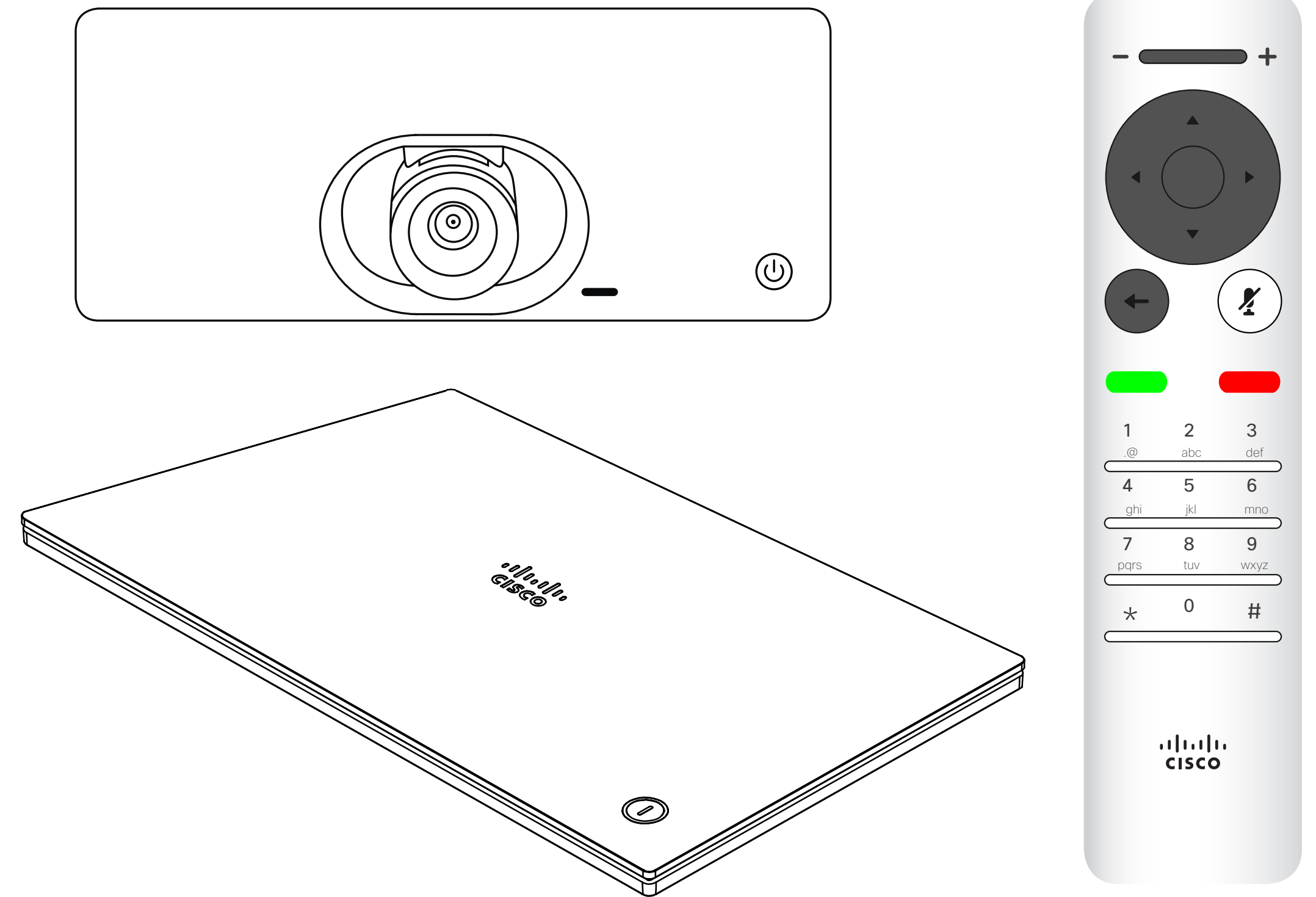

# 聯絡人 未通話時將某人加入我的最愛

## 關於目錄、通話記錄及我的最愛

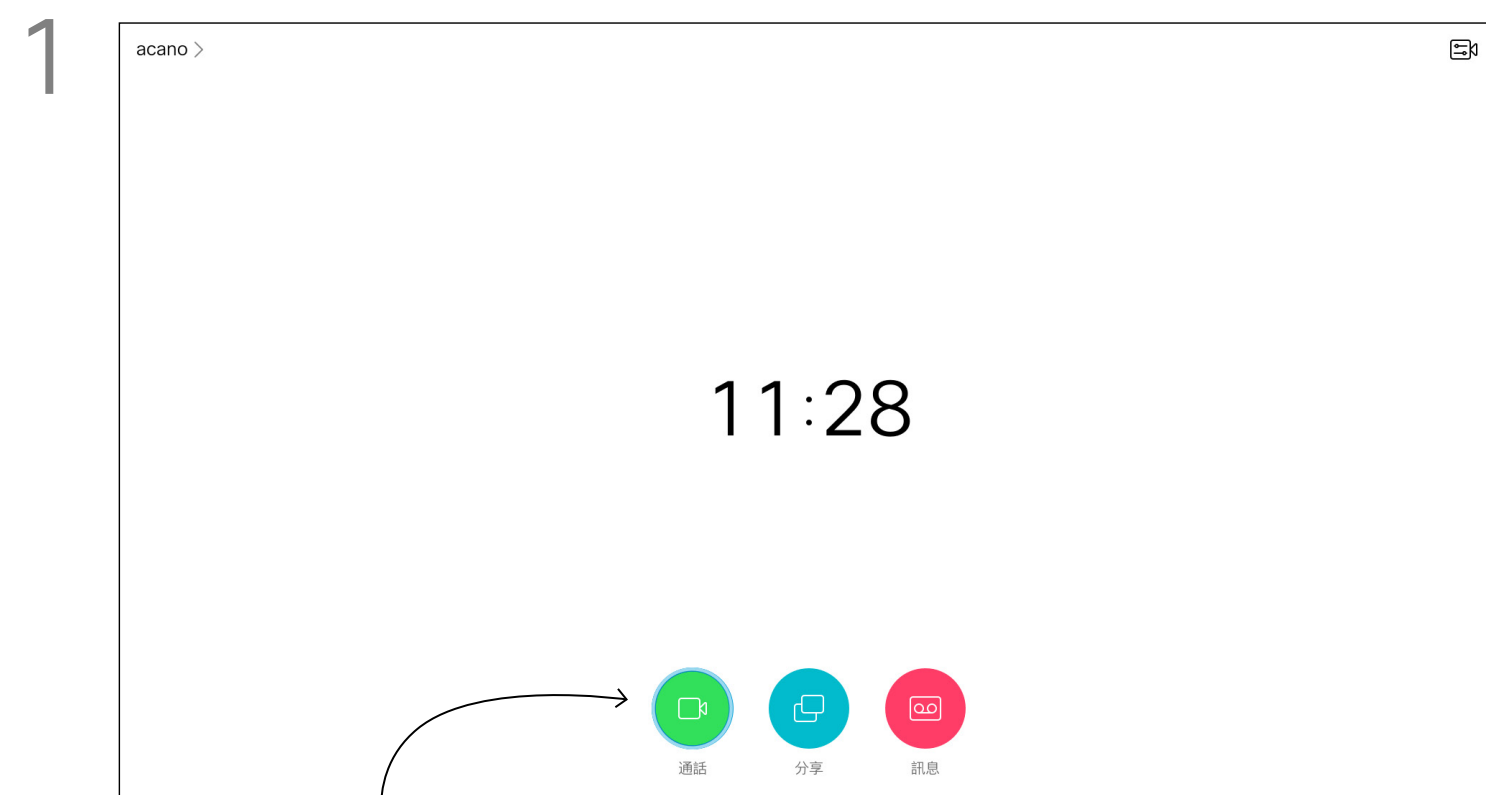

1 確定已選取通話 (螢幕底部最左側欄位)，然後按遙控器上的確定鍵或綠色通話按鈕。

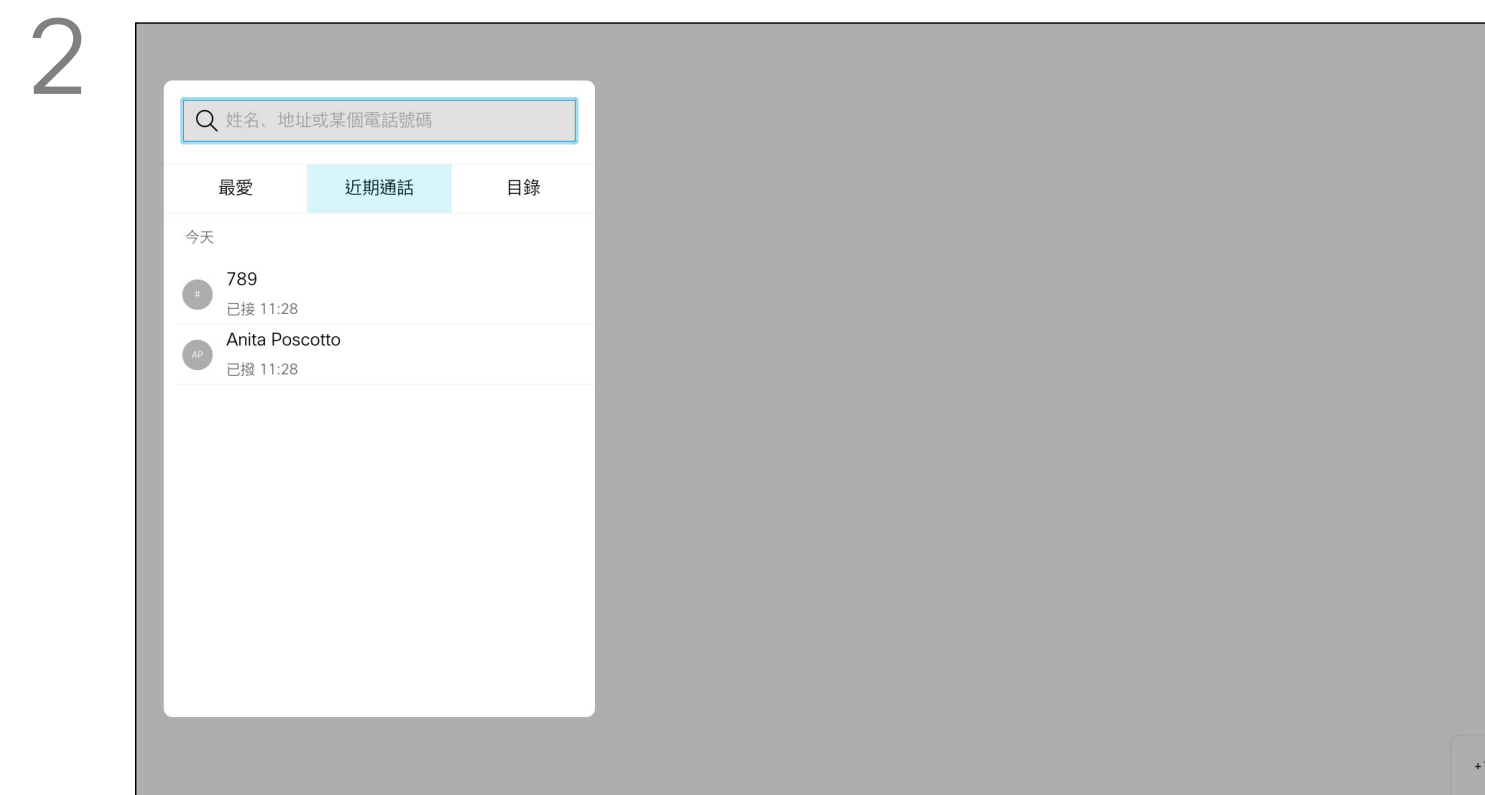

2 通話功能表會開啟。使用遙控器上的方向鍵，在通話記錄和目錄 (最右側兩項) 之間導覽，然後下移進入其中一個清單。

目錄可作為您的企業電話簿。您無法編輯此目錄。您可以複製項目至我的最愛名單並在名單中編輯項目。

選取資料夾顯示其內容。視需要捲動以尋找資料夾或資料夾內的項目。

在公司目錄中搜尋時，裝置僅會搜尋目前的目錄資料夾及其子資料夾。若要回到上一層，請返回瀏覽。若要在整個公司目錄內搜尋，請勿在搜尋之前選取任何資料夾。

可能會出現下列情況：從目錄複製到我的最愛清單中的項目稍後在目錄中更新。此更新不會反映在我的最愛清單中，您必須稍後手動更新我的最愛清單中的項目。按編輯並通話執行此操作。

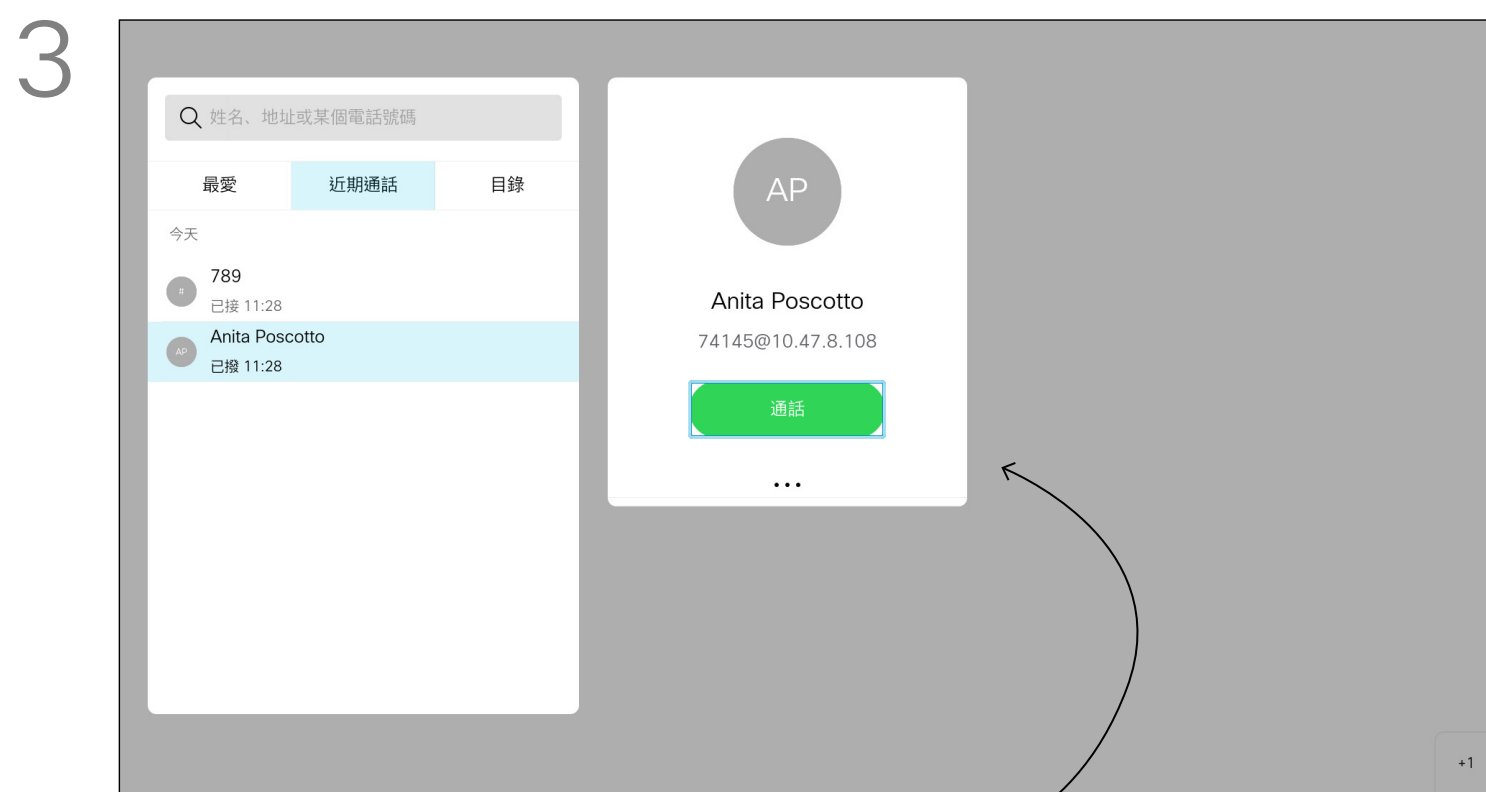

3 找到項目後，按遙控器上的確定調出通話功能表，然後使用方向鍵導覽至更多 (...) 按確定。

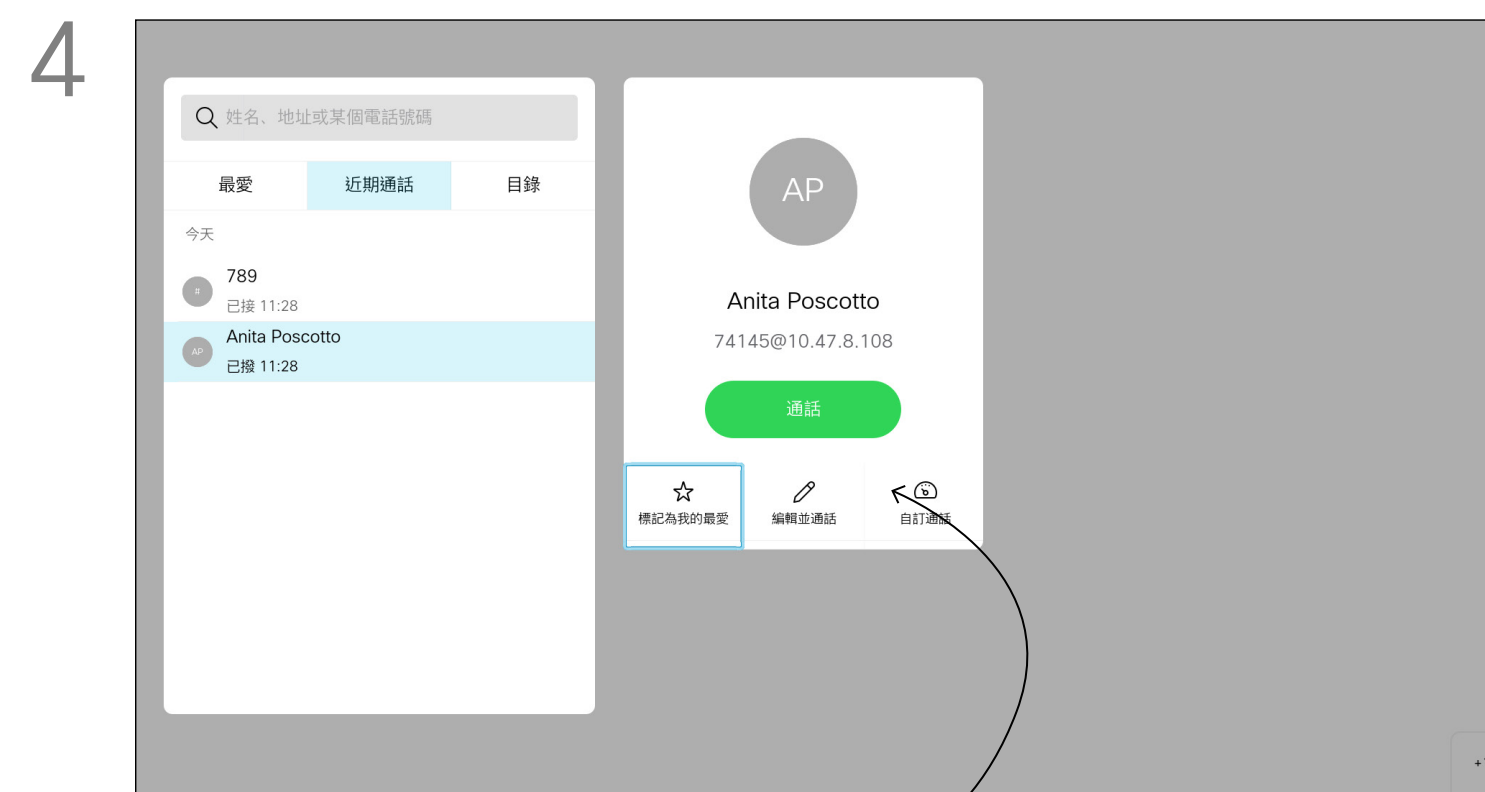

4 然後使用方向鍵導覽至標記為我的最愛。按遙控器上的確定鍵，將選取的項目建立為我的最愛。

重複此步驟從我的最愛清單中移除聯絡人。

# 聯絡人 於通話中將某人加入我的最愛

## 關於我的最愛

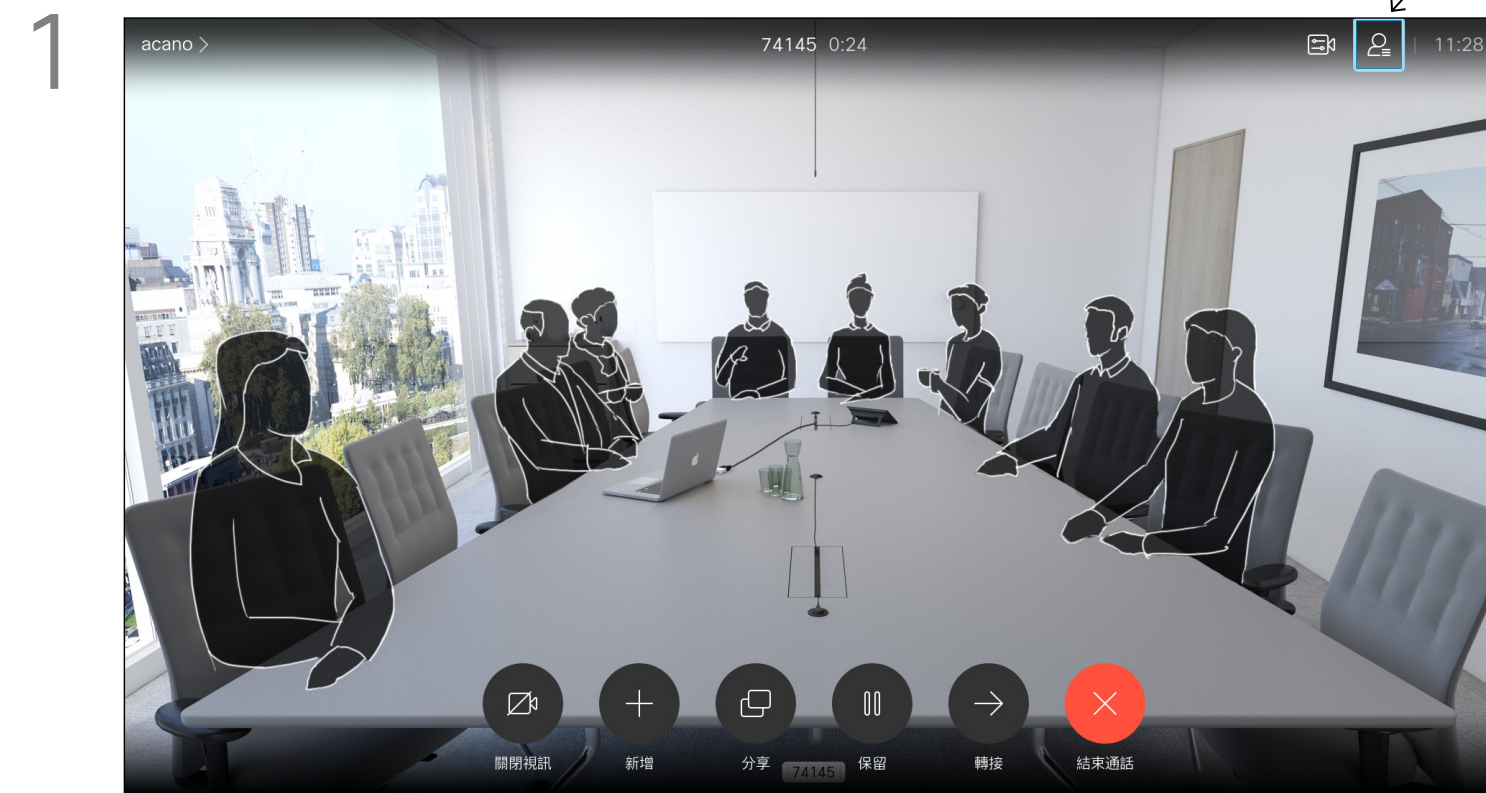

1 通話時使用遙控器導覽至右上角的參與者圖示，然後按遙控器上的確定鍵。

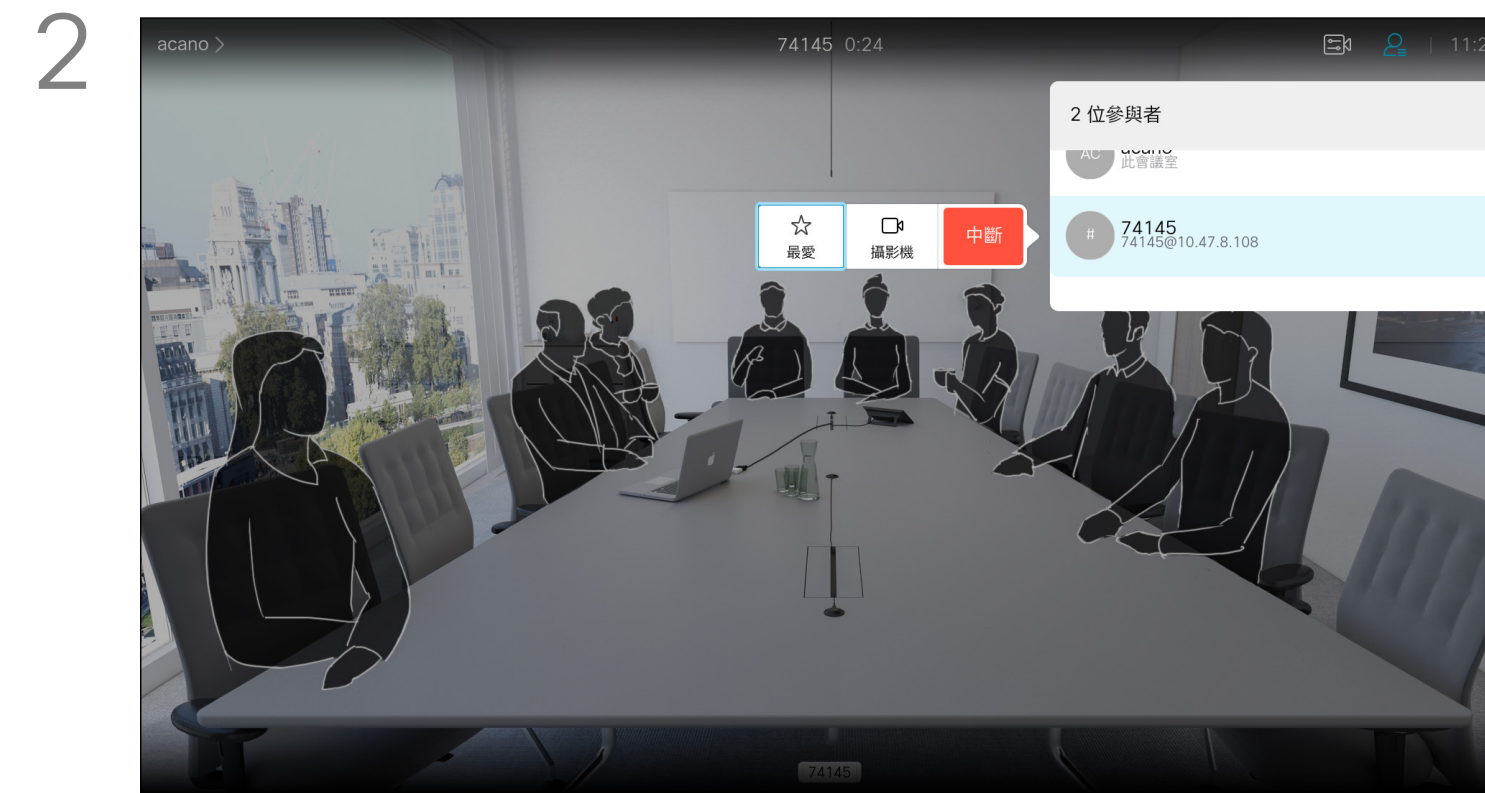

2 顯示通話中出席者名單的功能表將會開啟。使用方向鍵導覽至要為參與者建立我的最愛的項目並按遙控器上的確定鍵，子功能表將會開啟。

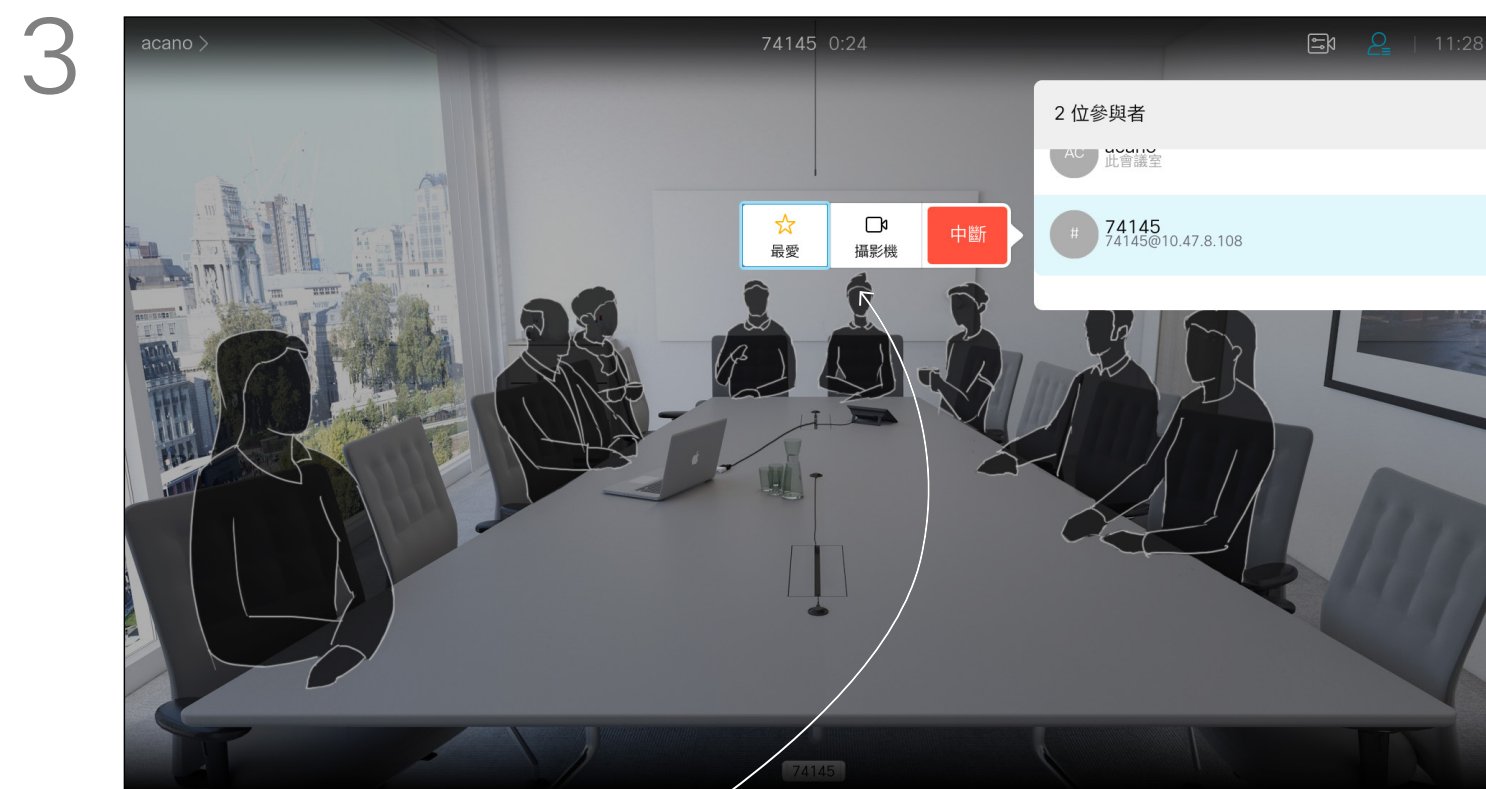

3 然後瀏覽至此子功能表（最左）中的我的最愛，並按遙控器上的確定鍵。選取的參與者現在已成為我的最愛項目。  
重複步驟以復原。

我的最愛是您的個人目錄。項目可能來自公司目錄（欲知關於此內容的更多資訊，請參閱上一頁），亦可能來自您撥話或撥話給您的某人。

# 攝影機 控制



# 檢視攝影機設定 (本機攝影機)

## 關於攝影機設定

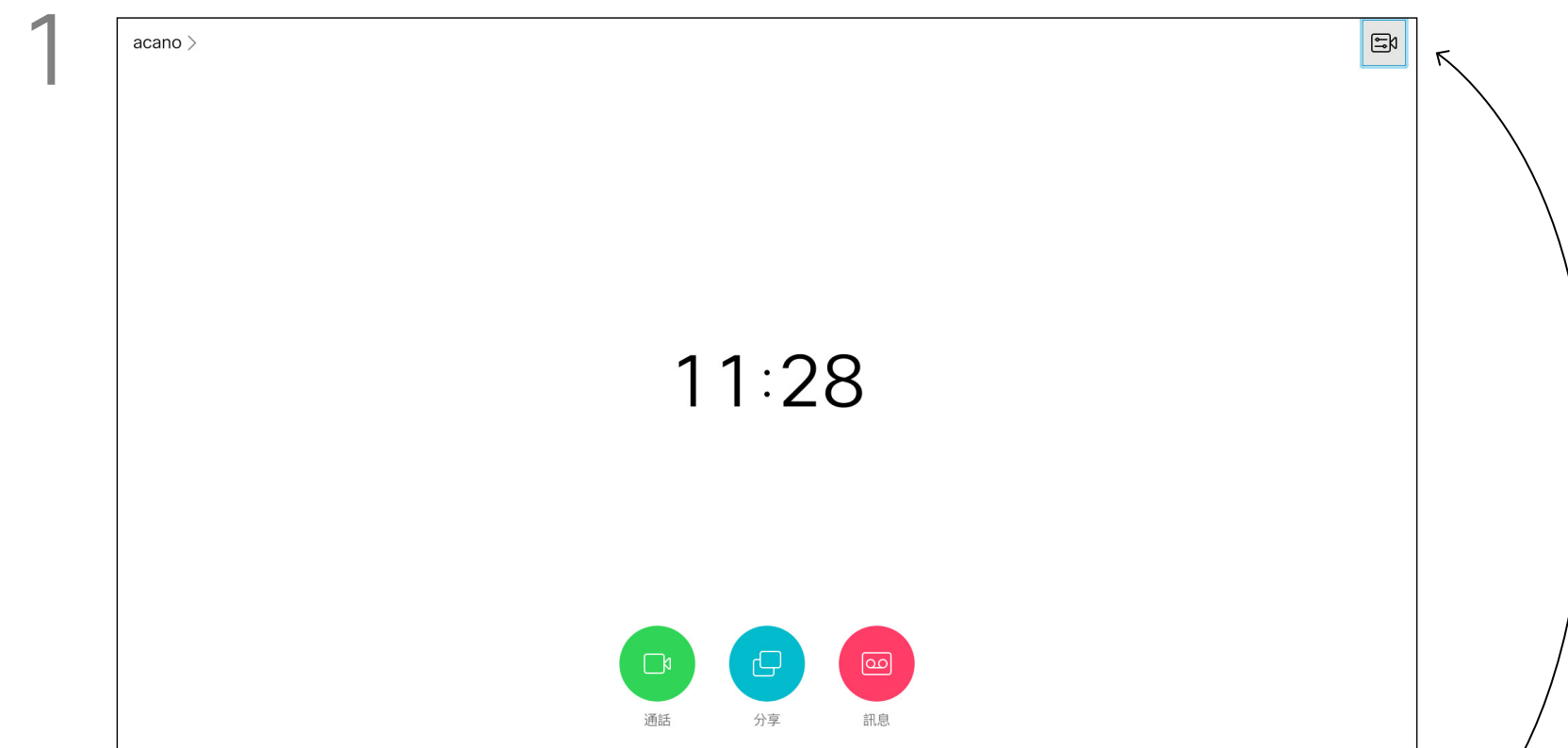

1 通話或非通話時 (如此處所示)，將游標向上移至螢幕右上角的攝影機圖示。按遙控器上的確定鍵。

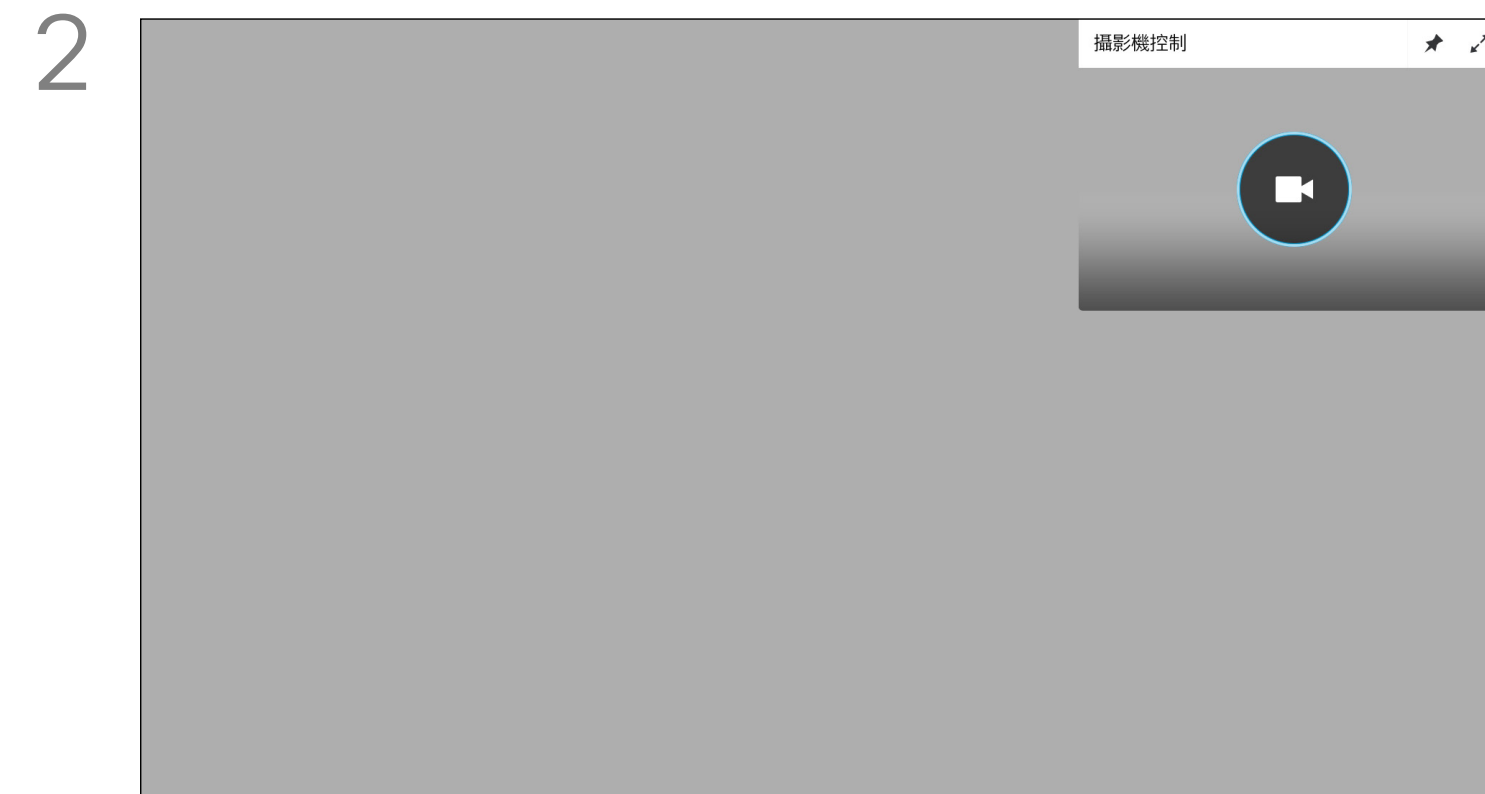

2 攝影機圖示將會出現。再次按遙控器上的確定鍵。



3 調整攝影機的平移、縮放及傾斜。使用遙控器上的調高/調低控制鍵來調整縮放，以及使用方向鍵來調整平移和傾斜。

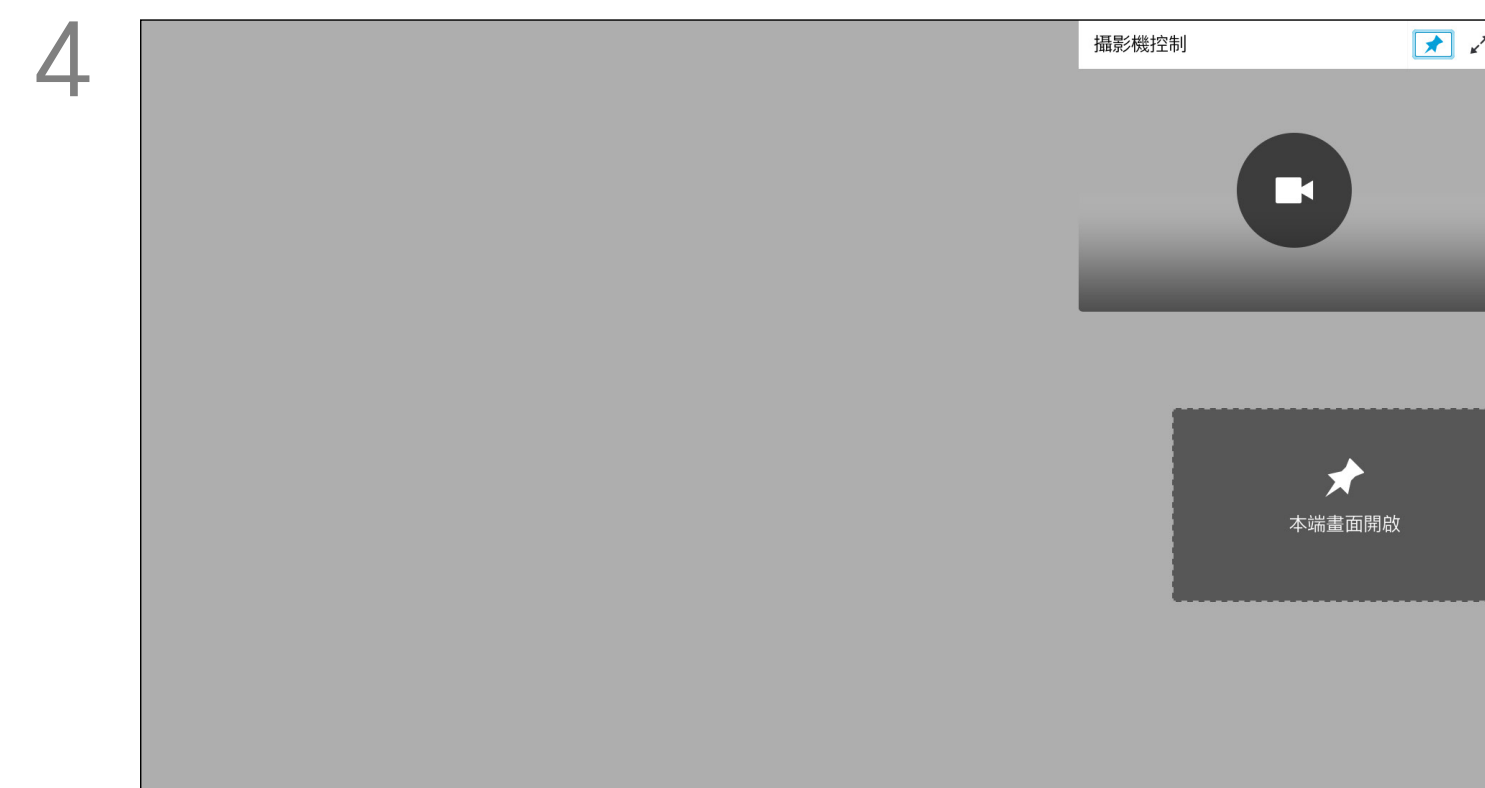

4 您可以選取此功能表右上角的圖示，固定自我檢視 (始終顯示) 及/或最大化顯示。

按遙控器上的返回以跳出功能表。

您可以透過攝影機設定控制攝影機的縮放、平移及傾斜。

可以開啟及關閉自我檢視 (其他人從您的裝置中看到的影像)，以及最小化或最大化 (全螢幕) 顯示影像。

您可能需要一直顯示自我檢視，即讓其固定。



# 攝影機控制 遠端攝影機控制

## 關於遠端攝影機控制

許多視訊裝置配備遠端控制攝影機。此類裝置可讓您使用遙控器變更平移、傾斜及縮放操作。如果遠端 (與您開會的人員) 配備此類裝置，您就可以在通話中控制其攝影機。

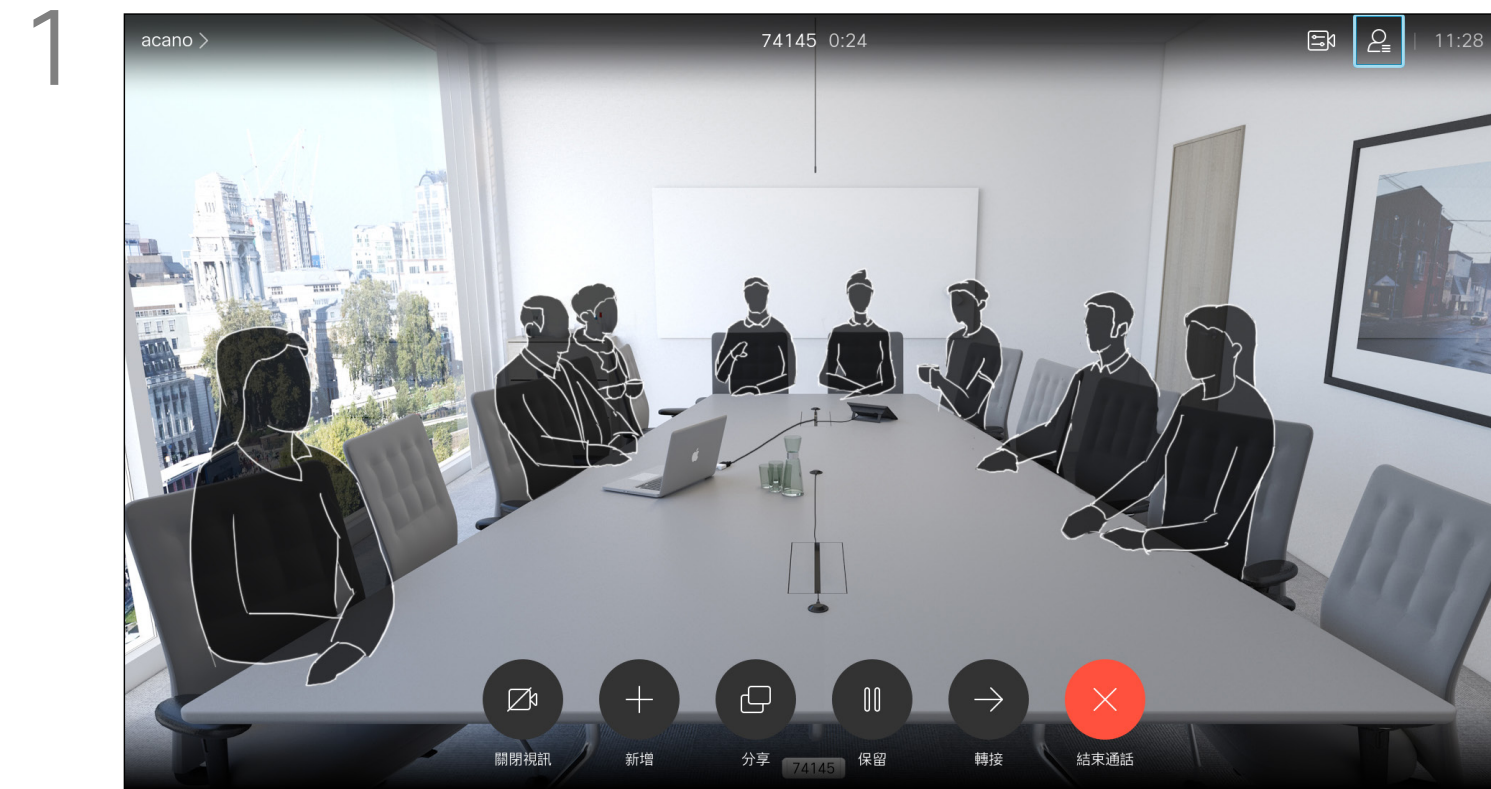

1 導覽至右上角的參與者，按遙控器上的確定鍵。

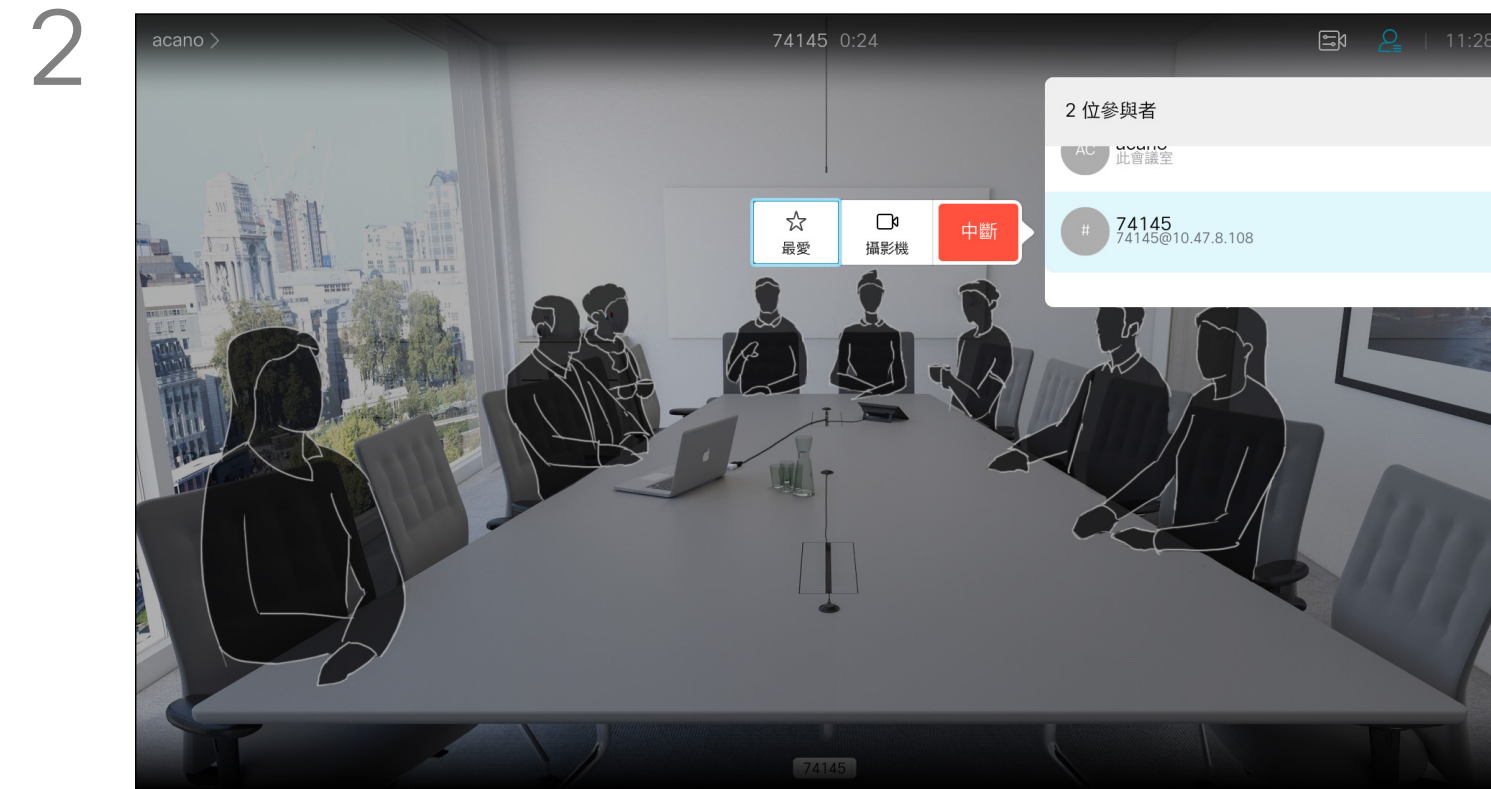

2 顯示通話中出席者名單的功能表將會開啟。瀏覽至您要控制其攝影機的參與者，然後按遙控器上的確定鍵。子功能表將會開啟。

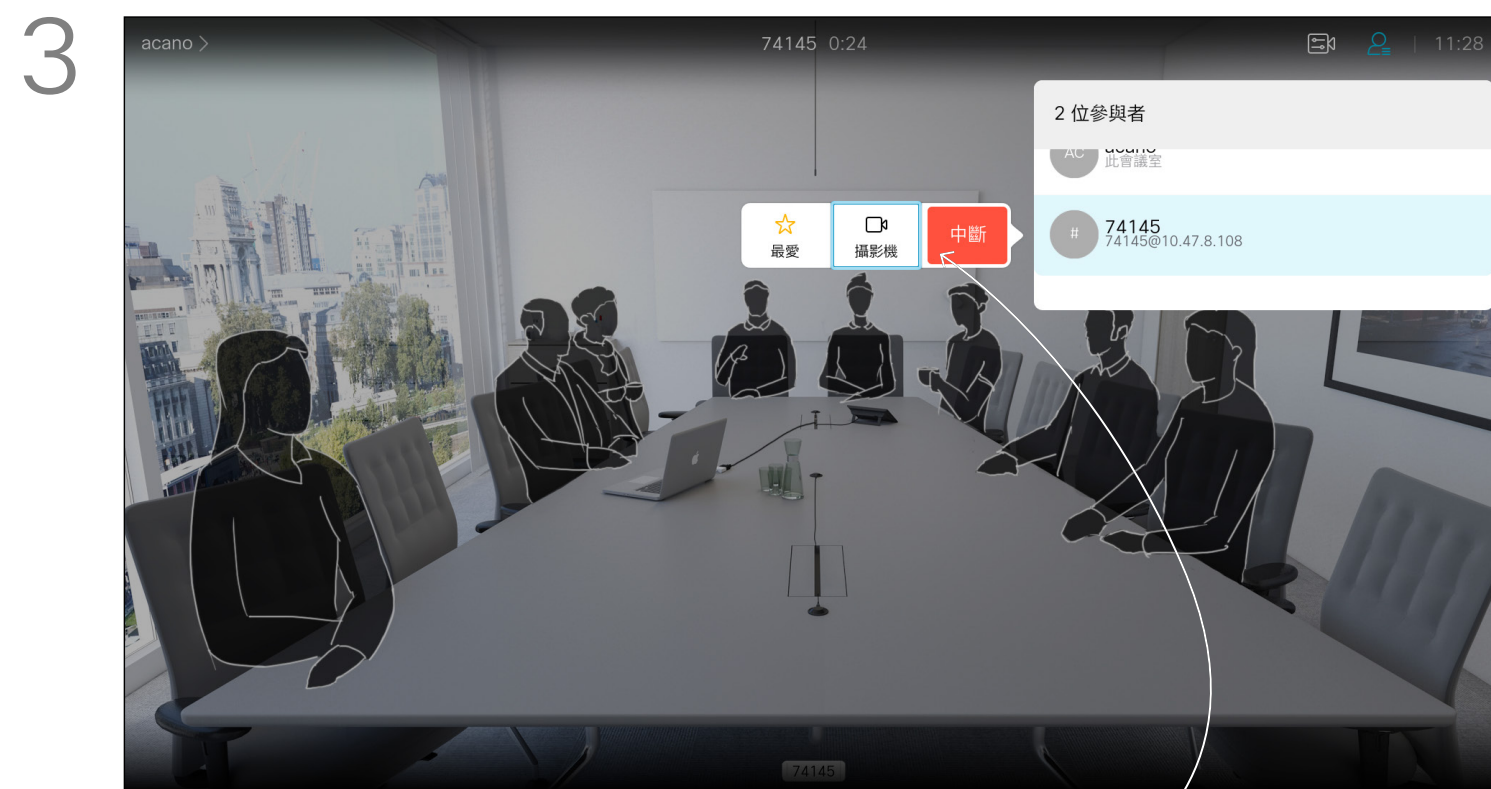

3 若要控制遠端攝影機，瀏覽至攝影機 (右起第 2 個)，然後按一下遙控器上的確定鍵。

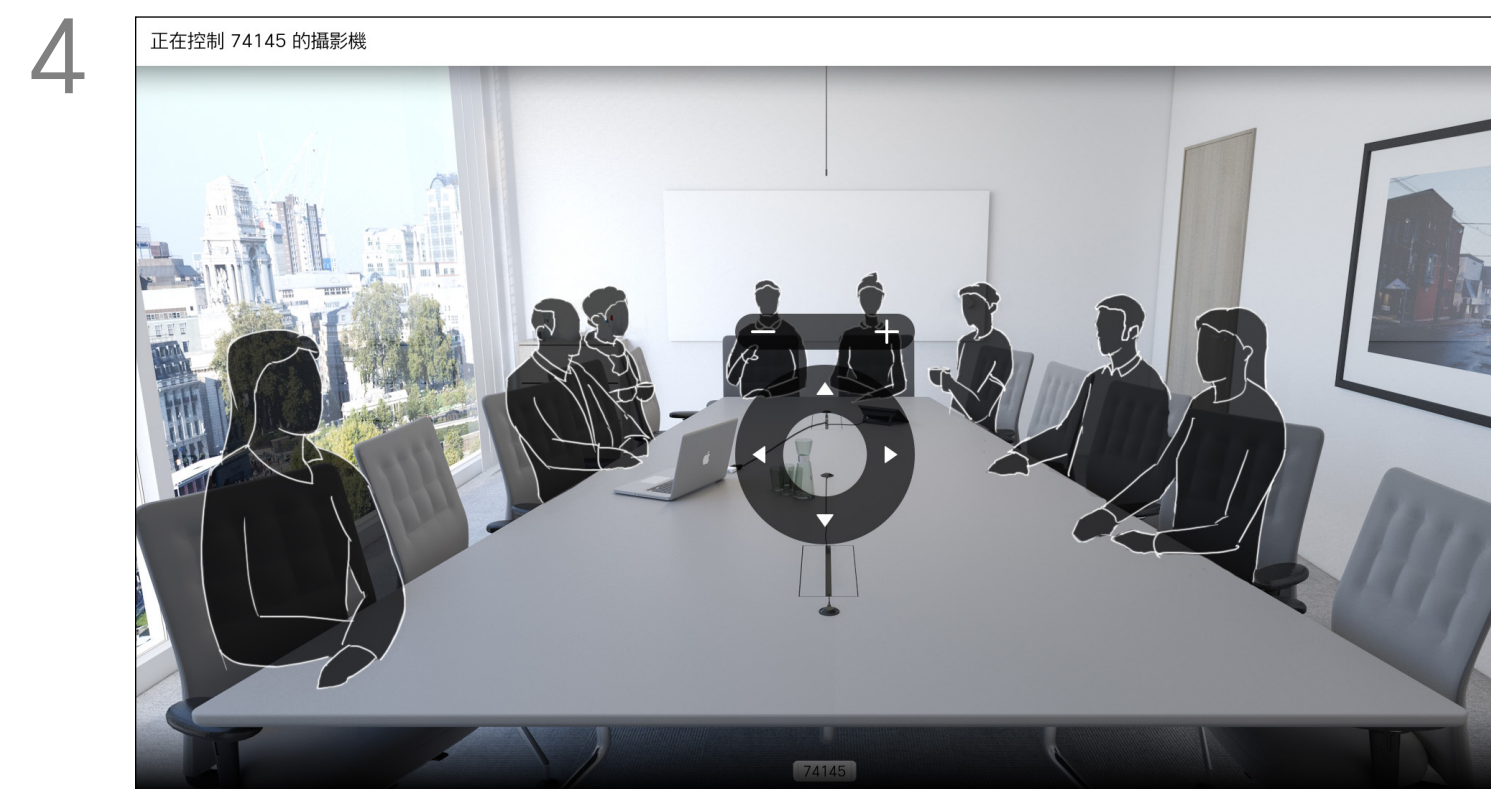

4 依據您的連結，調整平移、傾斜及縮放。按遙控器上的確定或返回鍵結束。

# 攝影機控制 移動自我檢視畫中畫

## 為何要移動自我檢視？

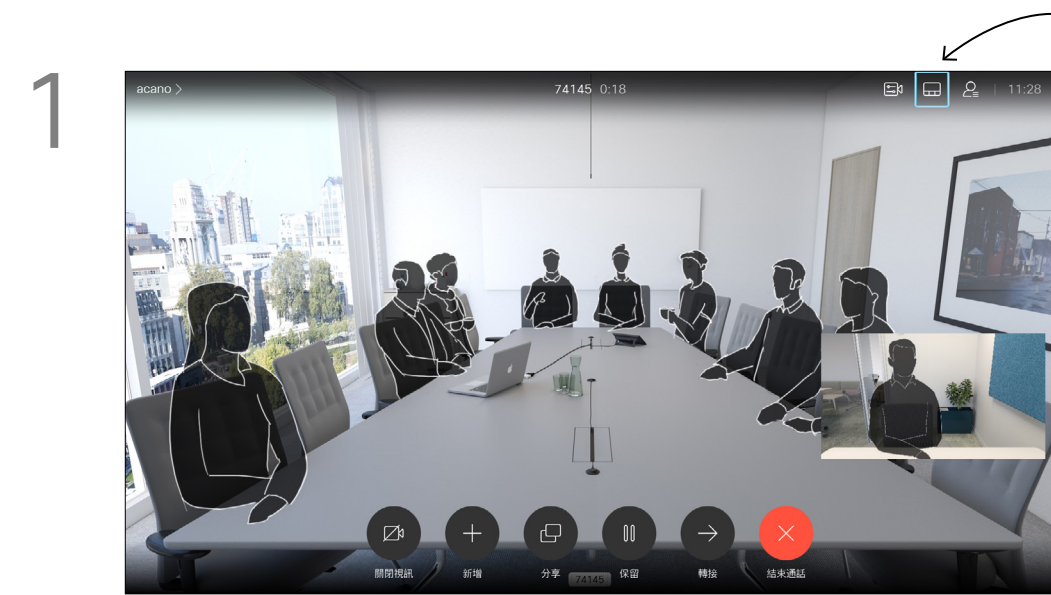

在自我檢視已啟用或版面配置包含子母畫面的情況下，導覽至右上角的版面配置，然後按遙控上的確定。版面配置圖示僅在關聯時才會出現。

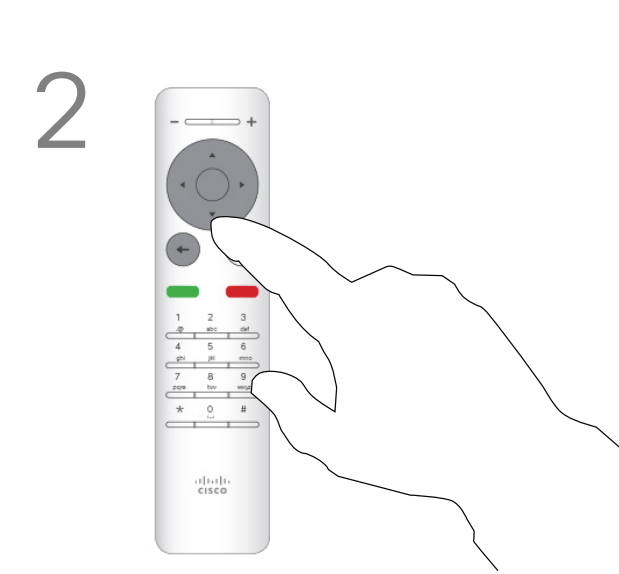

版面配置功能表將會出現。按遙控器方向鍵的向下箭頭，導覽至自我檢視影像。

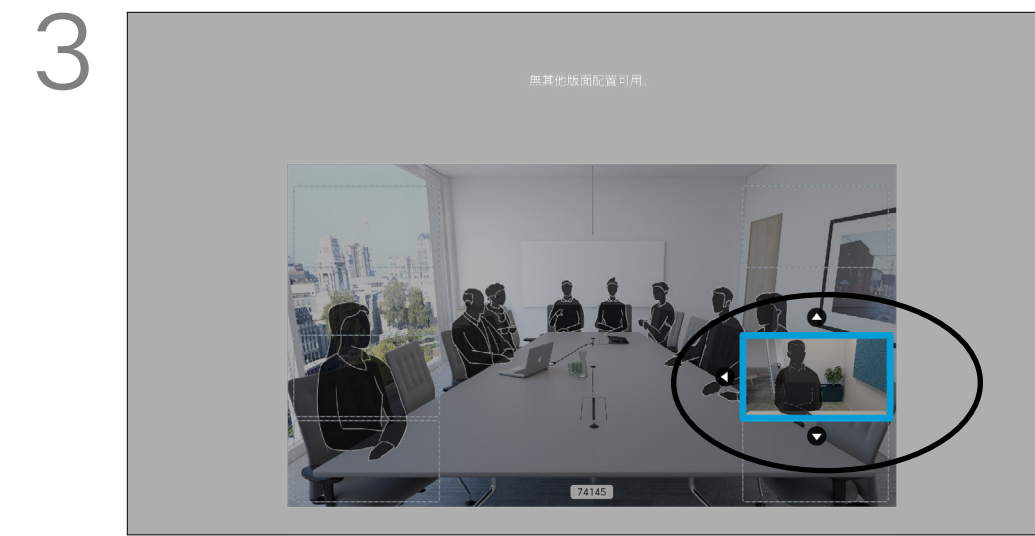

自我檢視影像會變成藍色，顯示已選取的選項。按一下遙控器上的確定鍵。箭頭出現，指示可移動的自我檢視影像。系統會指示可放置的新位置。

自我檢視會顯示其他人從您的視訊裝置看到的內容。您可以利用此功能來確認其他人是否看到您希望其看到內容。自我檢視顯示為畫中畫（子母畫面）。您可能想要在會議期間不時啟動自我檢視。例如，這樣可以確保可持續在螢幕上看到您。自我檢視目前的位置很有可能阻擋螢幕上影像的重要部分。變更自我檢視位置以查看這些重要部分。



使用遙控器上的方向鍵移動影像。完成後，按確定。

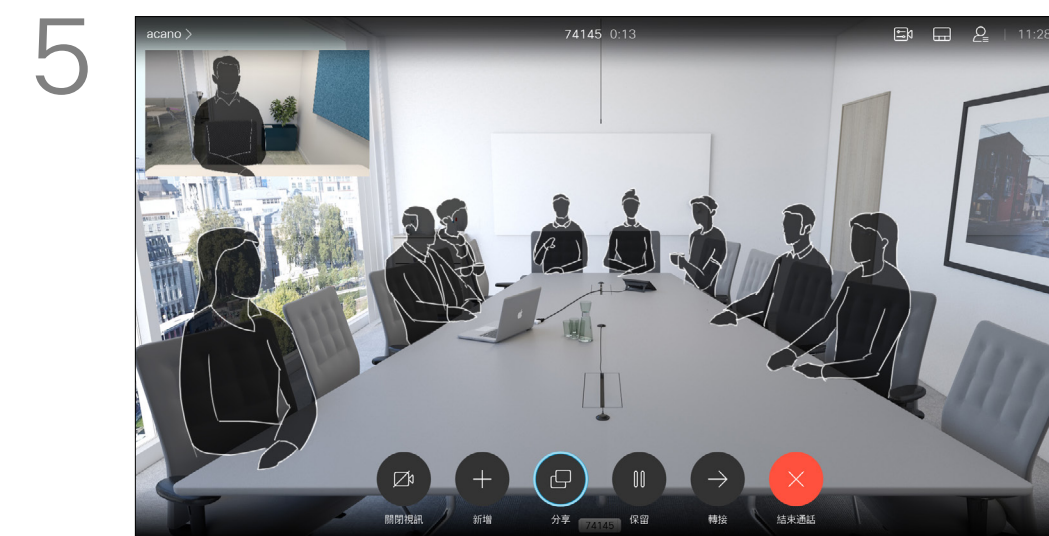

螢幕上的影像會變更為其原始大小，且自我檢視位於新的位置。

# 攝影機控制 開啟或關閉攝影機

## 關於視訊關閉

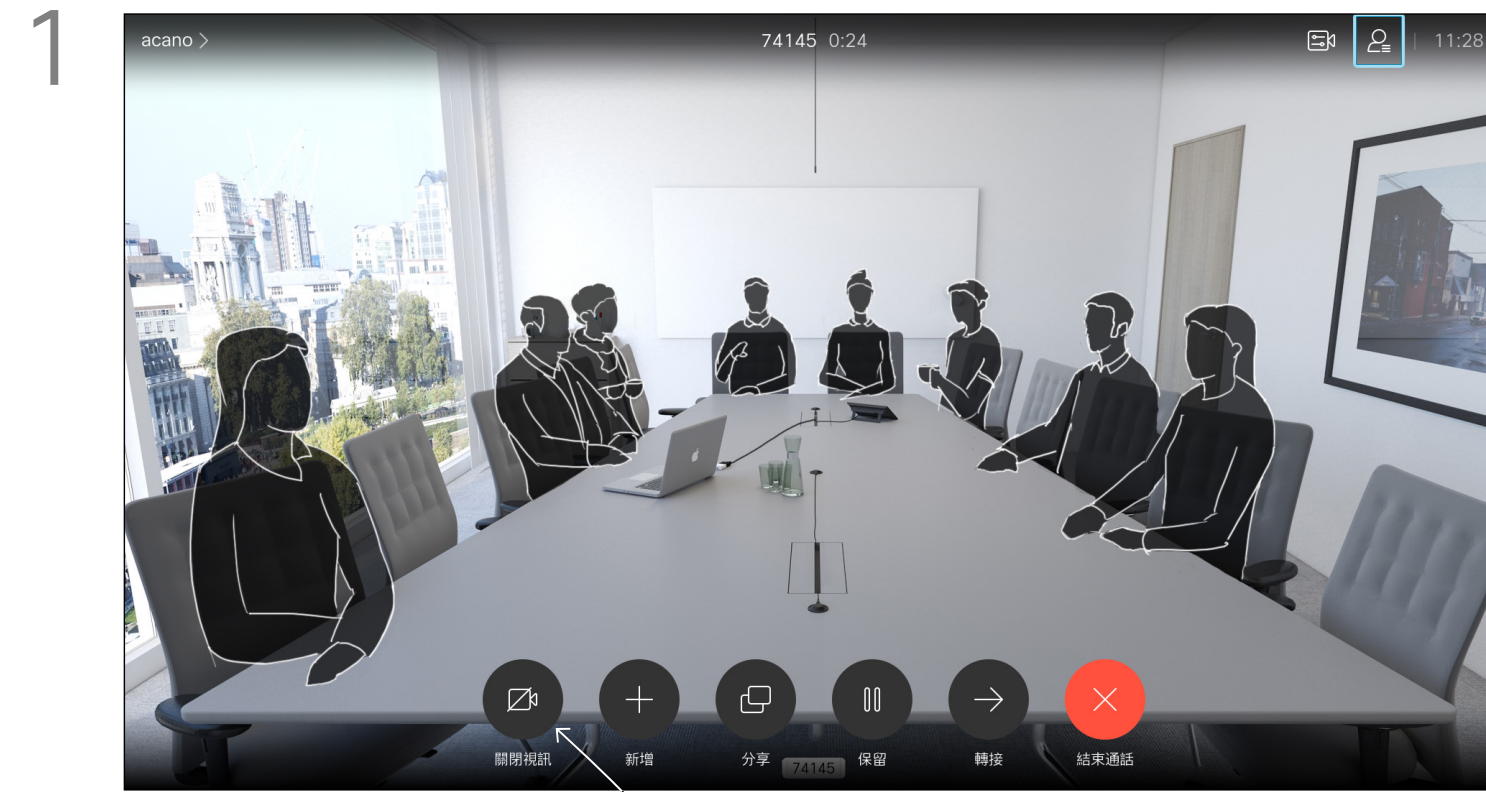

導覽至關閉視訊，如圖所示，然後按遙控器上的確定。

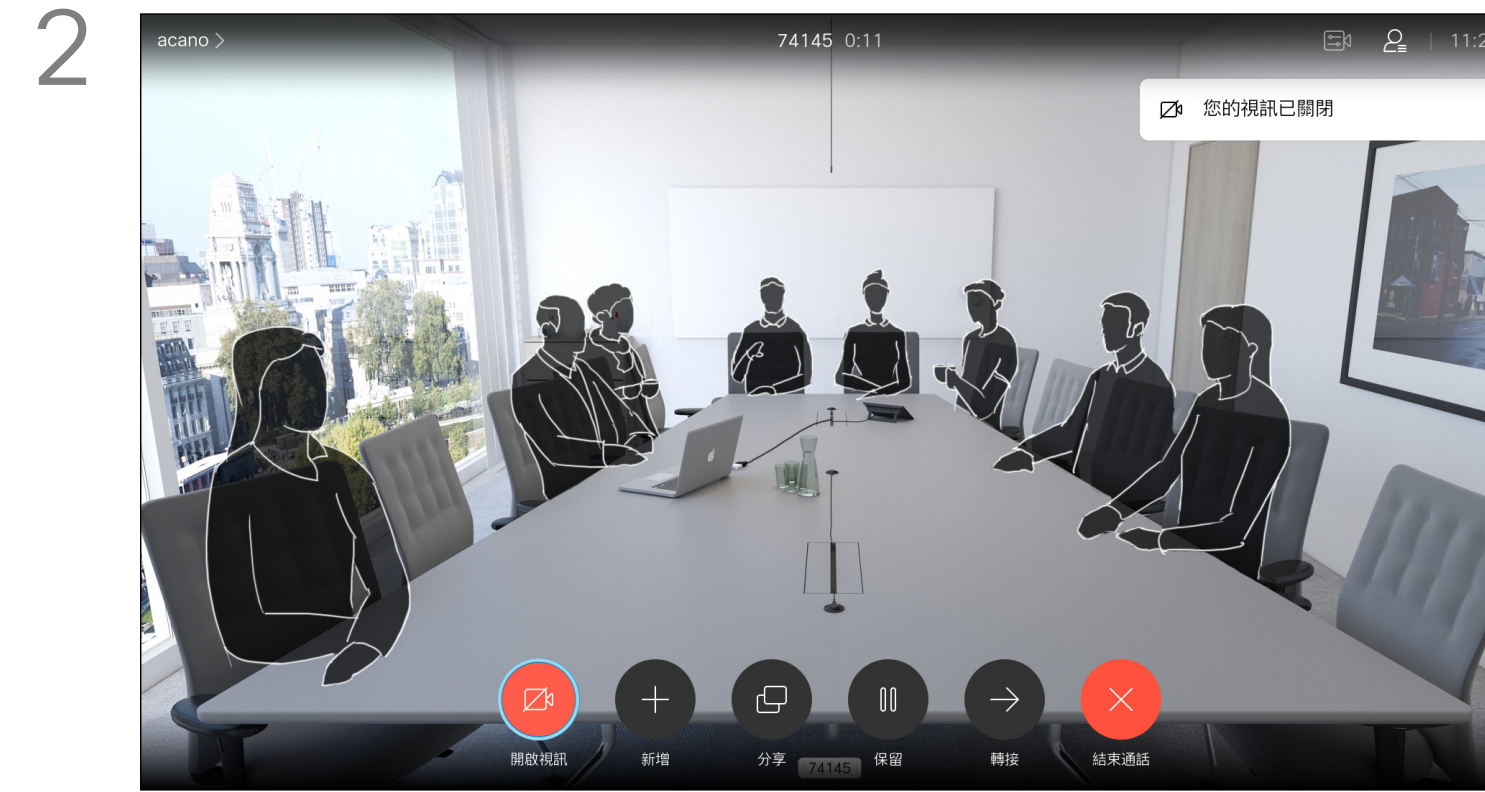

圖示會變成紅色，表示攝影機不再傳輸視訊。再按一下可重新啟動攝影機。

視訊關閉功能的設計目的是為了讓您在無法選擇以機械方式鎖定攝影機的裝置上，控制從攝影機進行的視訊傳輸。

# 設定

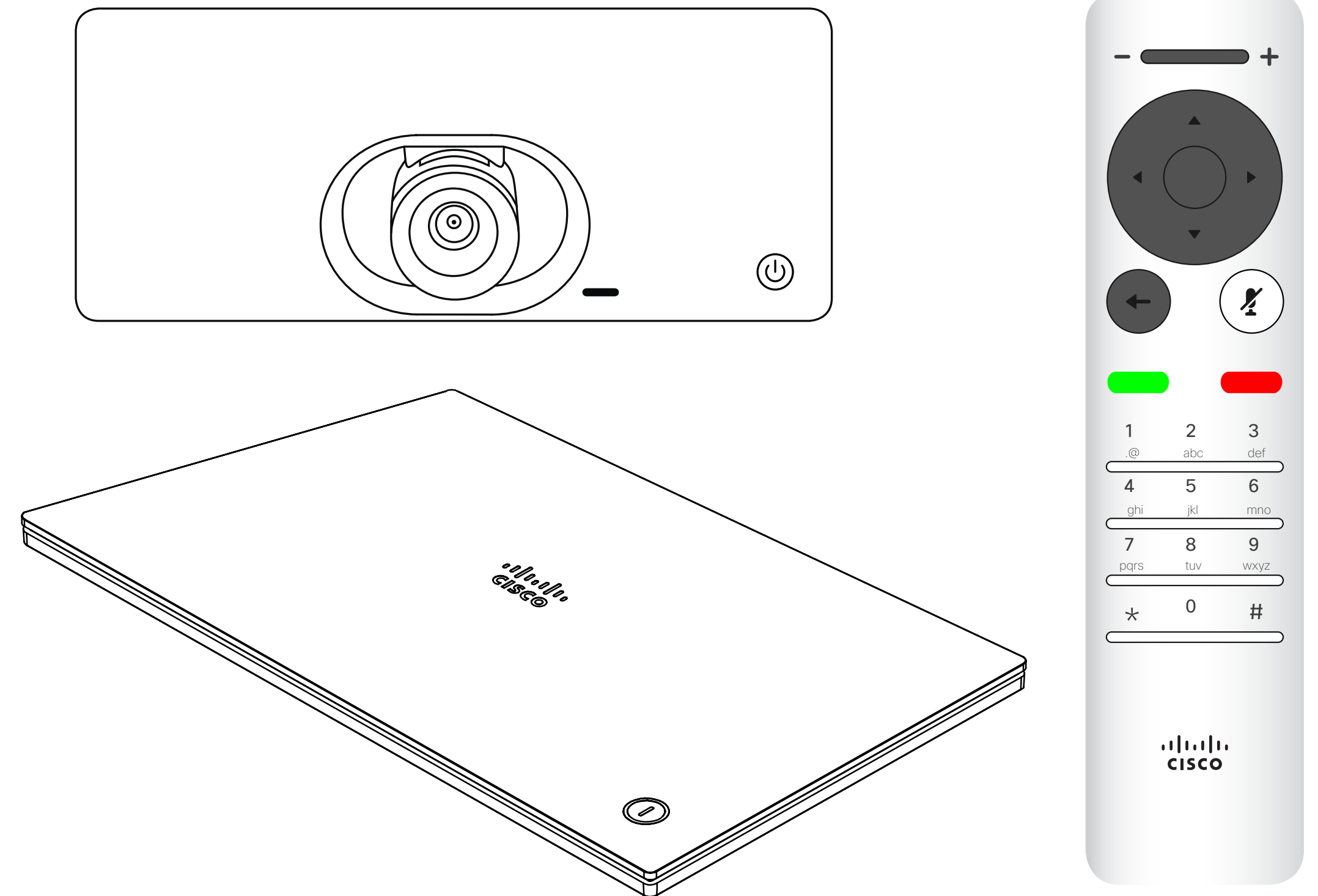

# 設定 存取設定

## 關於設定

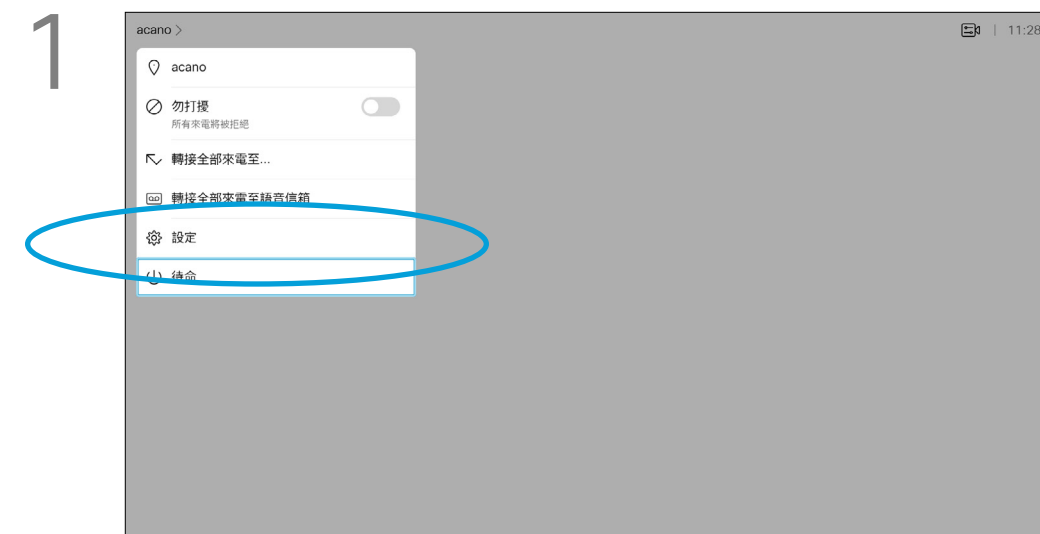

若要存取設定功能表，瀏覽至螢幕左上角並按遙控器上的**確定**鍵，然後向下瀏覽至系統資訊（功能表底部第 2 個），並再次按**確定**。



您可以在設定功能表中檢查裝置資訊，然後變更數個設定。您的管理員可能會限制哪個設定可用。

您可以更改鈴聲和音量，然後重新啟動裝置並尋找裝置資訊。

哪些設定可用需視乎您持有甚麼產品，以及您的管理員啟用了甚麼功能。



美洲總部  
Cisco Systems, Inc.  
San Jose, CA

亞太總部  
Cisco Systems (USA) Pte. Ltd.  
新加坡

歐洲總部  
Cisco Systems International BV 阿姆斯特丹  
荷蘭

Cisco 在全球各地擁有超過 200 間分公司。各分公司地址、電話及傳真號碼皆列於 Cisco 網站上，網址為 [www.cisco.com/go/offices](http://www.cisco.com/go/offices)。

思科和 Cisco 標誌是 Cisco 及/或其附屬機構在美國和其他國家/地區的商標或註冊商標。若要檢視思科商標清單，請前往：[www.cisco.com/go/trademarks](http://www.cisco.com/go/trademarks)。  
文中所提及之第三方商標均屬於其各自所有者。「夥伴」一詞不表示 Cisco 與其他任何公司之間具有合作關係。(1110R)