

# CE 9.10

## Guia do utilizador Cisco TelePresence SX10 e SX20



## Índice

# O que pode encontrar neste guia

### Introdução à videoconferência

Apresentação do ecrã.....	4
Sugestões de operação.....	4
Apresentação do Controlo remoto (I).....	5
Sugestões de operação.....	5
Apresentação do Controlo remoto (II).....	6
Sugestões de operação.....	6

### Chamadas de vídeo

Efetuar chamada a partir da lista de contactos .....	8
Acerca da lista de contactos.....	8
Editar um contacto antes de efetuar uma chamada.....	9
Acerca da edição.....	9
Editar a capacidade de chamada e efetuar a chamada .....	10
Acerca da capacidade de chamada.....	10
Efetuar a chamada utilizando o nome, número ou endereço IP .....	11
Acerca da realização de chamadas .....	11
Adicionar mais participantes a uma chamada existente.....	12
Acerca de videoconferências .....	12
Desconectar um participante de uma conferência.....	13
Acerca das videoconferências.....	13
Receber chamadas .....	14
Se alguém lhe telefonar.....	14
Receber chamadas adicionais durante uma chamada .....	15
Expandir a chamada .....	15
Transferir uma chamada em curso.....	16
Alterar o esquema do ecrã .....	17
Acerca do esquema.....	17
Ativar a função Não incomodar .....	18
Acerca da funcionalidade Não incomodar .....	18
Ativar a função Em espera .....	19
Acerca da função Em espera.....	19
Reencaminhar todas as chamadas .....	20
Acerca do reencaminhamento.....	20

### Proximidade inteligente

Acerca do Sinal de ultrassom de proximidade Cisco .....	22
Acerca da proximidade .....	22

### Partilha de conteúdos

Iniciar e parar uma apresentação.....	24
Acerca da partilha de conteúdos .....	24
Mudar o layout de apresentação numa chamada .....	25
Acerca do esquema da apresentação .....	25

### Reuniões agendadas

Participar numa reunião agendada.....	27
Participar numa reunião .....	27

### Contactos

Adicionar alguém a Favoritos, fora de uma chamada.....	29
Acerca da Lista telefónica, Recentes e Favoritos.....	29
Adicionar alguém a Favoritos, durante uma chamada .....	30
Acerca de Favoritos .....	30

### Controlo da câmara

Ver definições da câmara (câmara local) .....	32
Acerca das definições da câmara.....	32
Controlo de câmaras remotas.....	33
Acerca do controlo de câmaras remotas.....	33
Mover a PiP da visualização própria.....	34
Por que motivo mover a visualização própria?.....	34
Ligar ou desligar a câmara.....	35
Acerca da desativação do vídeo .....	35

### Definições

Obter acesso às definições .....	37
Acerca das definições .....	37

Todas as entradas do índice são hiperligações ativas que lhe dão acesso ao artigo correspondente.

Para aceder a qualquer capítulo, também pode clicar nos ícones na barra lateral.

**Nota!** Algumas das funcionalidades descritas neste guia do utilizador são opcionais e, conseqüentemente, podem não aplicar-se ao seu sistema.

# Introdução à videoconferência



# Apresentação do ecrã

O canto superior esquerdo do ecrã contém o ícone *Mais* (➤) que fornece acesso ao modo *Em espera*, *Informações do sistema* e à funcionalidade *Não incomodar*.

O ícone do **menu Controlo da câmara** está localizado no canto superior direito do ecrã.

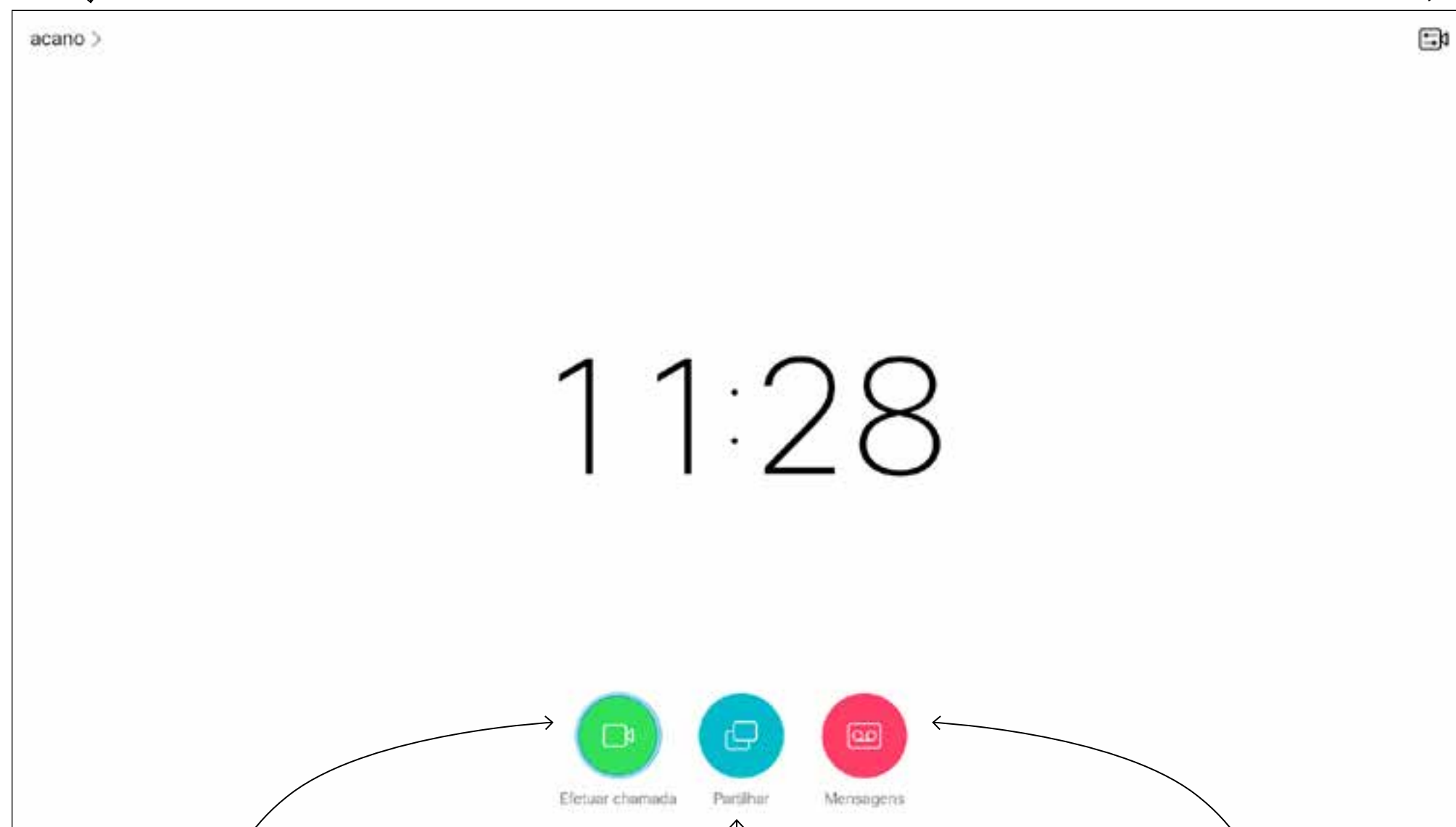

O botão *Efetuar chamada* está localizado à esquerda, na parte inferior do ecrã.

O botão *Partilhar* está localizado à direita, na parte inferior do ecrã.

Se existir um sistema de mensagens para o seu sistema, pode aceder às mensagens a partir de aqui.

## Sugestões de operação

Utilize os controlos de **Cursor** do controlo remoto para se deslocar no ecrã e prima **OK/Enter** para abrir o campo de menu selecionado.

Utilize a tecla **Cancelar** para sair de um menu (e regressar ao ecrã principal), anulando quaisquer alterações. Utilize a tecla **Retroceder** para retroceder apenas um passo.

Os botões do controlo remoto estão descritos nas páginas seguintes.

A funcionalidade **Proximidade inteligente** permite-lhe partilhar, visualizar e capturar conteúdo a partir de um sistema de vídeo sem fios no seu dispositivo. Também é possível utilizar o seu próprio dispositivo para controlar chamadas no sistema de vídeo. Consulte também [“Proximidade inteligente” na página 21](#).

**Sugestão** Com a definição Não incomodar, os toques são silenciados e as tentativas de chamada efetuadas por outras pessoas aparecem como chamadas perdidas. No entanto, pode efetuar todas as chamadas que pretender.

Como predefinição, a funcionalidade Não incomodar tem um tempo limite de 60 minutos (após o qual o sistema voltará a funcionar normalmente), mas esta definição pode ter sido alterada pela equipa de suporte de vídeo.

# Apresentação do Controlo remoto (I)

## Sugestões de operação

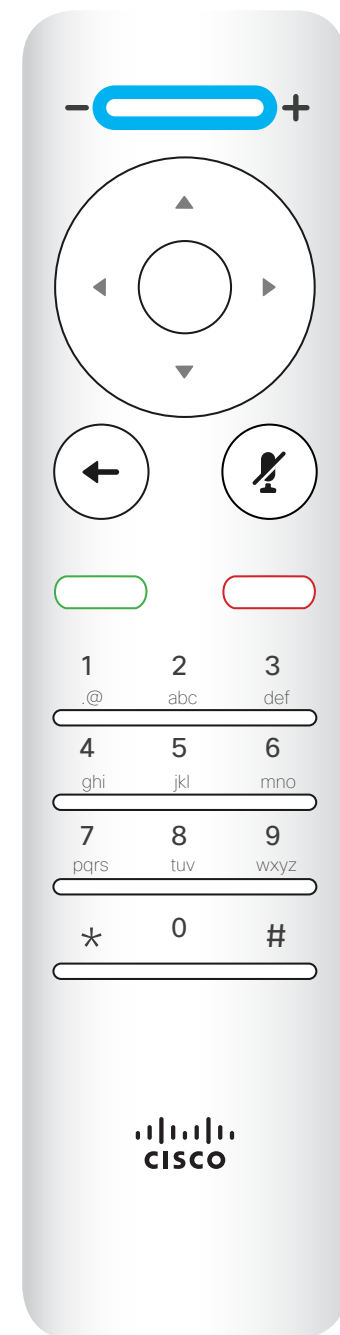

A parte esquerda do botão superior controla **Volume mais baixo/Diminuir**.  
A parte direita do botão superior controla **Volume mais alto/Aumentar**.

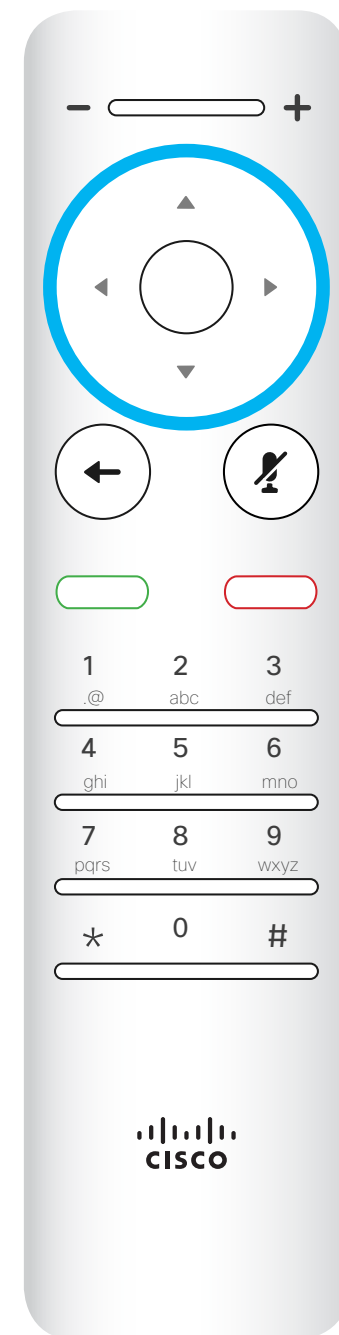

Para operar as teclas de **Seletor de campo/Cursor**, utilize as teclas de perímetro do campo circular (**Esquerda/Direita/Para cima/Para baixo**).

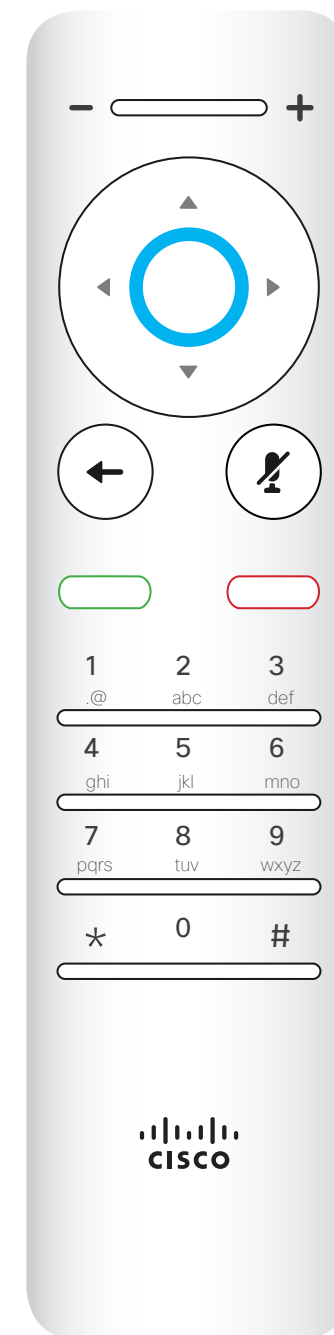

A ação **OK/Enter** é realizada através da tecla circular central.

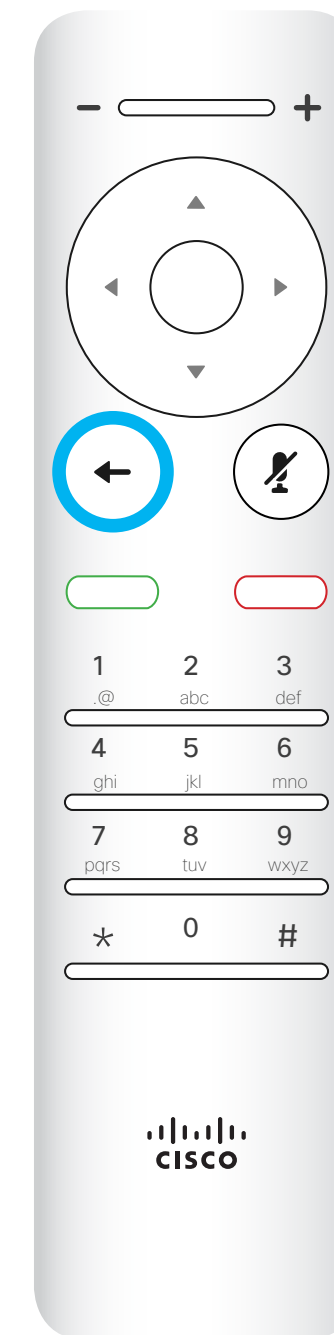

A ação **Retroceder um passo** é realizada através da tecla circular esquerda

Utilize os controlos do **Cursor** para se deslocar no ecrã e prima **OK/Enter** para abrir o campo de menu selecionado.

Utilize a tecla **Cancelar** para sair de um menu (e regressar ao *Ecrã principal*), anulando quaisquer alterações. Utilize a tecla **Retroceder** para retroceder apenas um passo.i



# Apresentação do Controlo remoto (II)

## Sugestões de operação

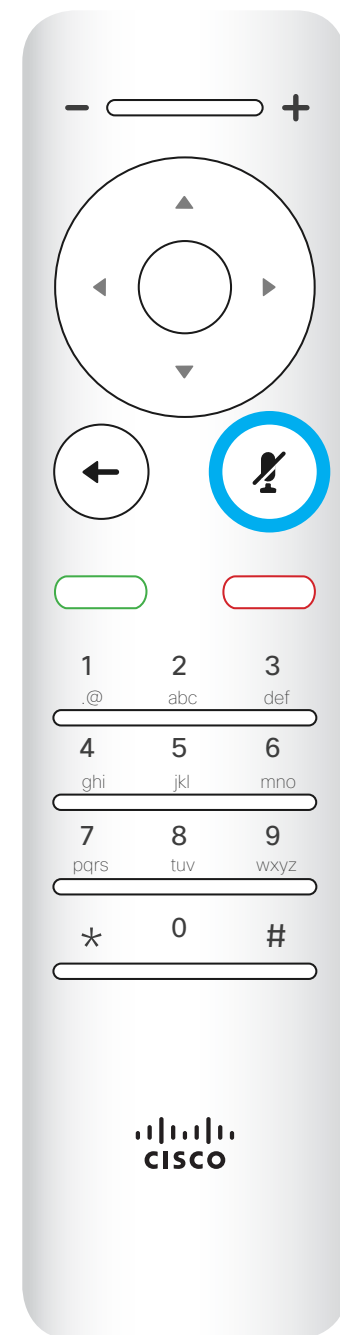

A tecla para **Silenciar/ativar som do microfone** é a tecla circular direita.

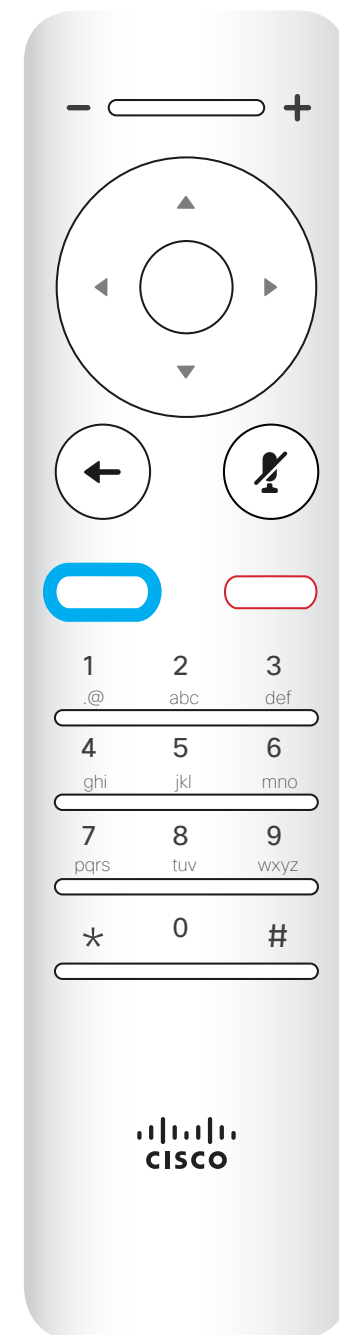

A tecla abaixo do botão **Retroceder** é o botão verde **Efetuar chamada/Aceitar chamada recebida**.

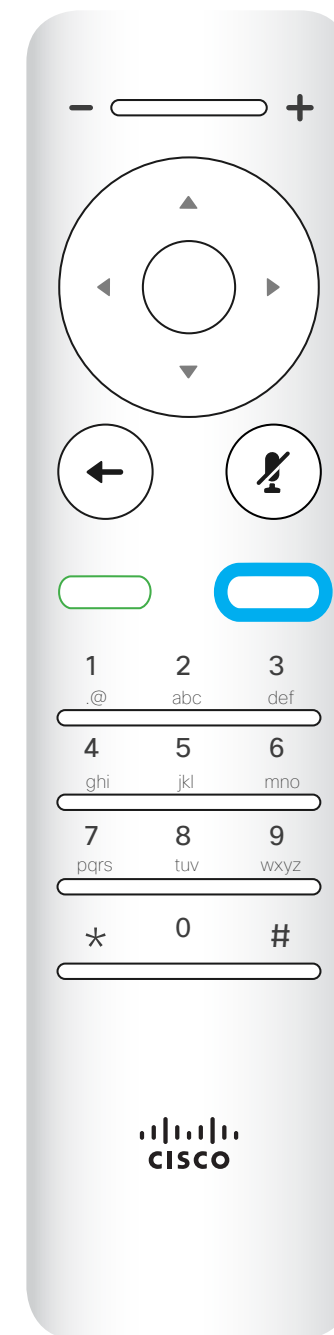

A tecla abaixo da tecla Silenciar destina-se a **Rejeitar chamada recebida/Terminar chamada/Cancelar/Voltar ao ecrã principal** (chamadas externas).



O **Teclado** é utilizado para ligar a alguém ou para introduzir números. Existe uma protuberância na tecla do dígito 5 para identificar as teclas.

Utilize os controlos do **Cursor** para se deslocar no ecrã e prima **OK/Enter** para abrir o campo de menu seleccionado.

Utilize a tecla **Cancelar** para sair de um menu (e regressar ao *Ecrã principal*), anulando quaisquer alterações. Utilize a tecla **Retroceder** para retroceder apenas um passo.i

# Chamadas de vídeo



# Efetuar chamada a partir da lista de contactos

## Acerca da lista de contactos

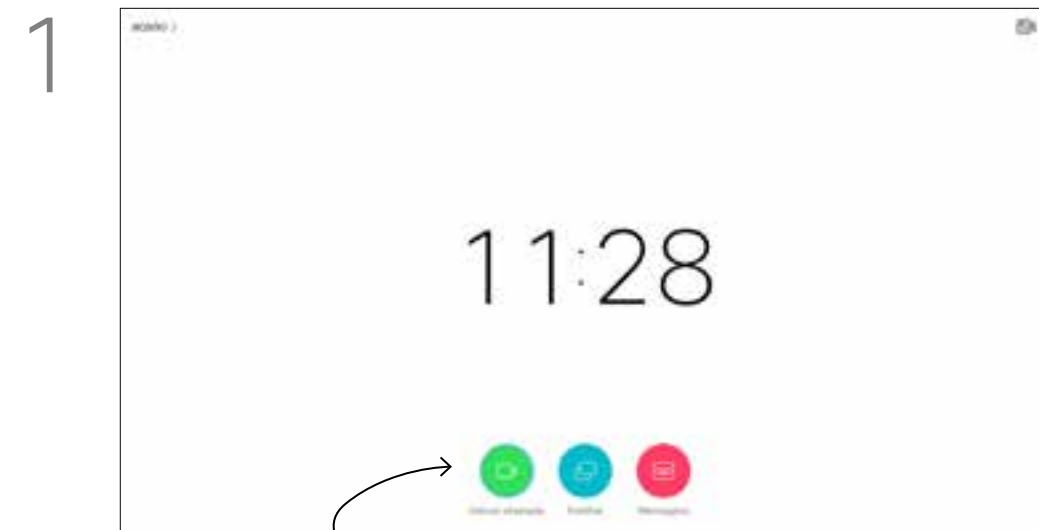

1 Certifique-se de que o ícone *Efetuar chamada* está selecionado (o ícone mais à esquerda na parte inferior do ecrã) e prima **OK** no controlo remoto ou prima o botão verde **Efetuar chamada** no controlo remoto.

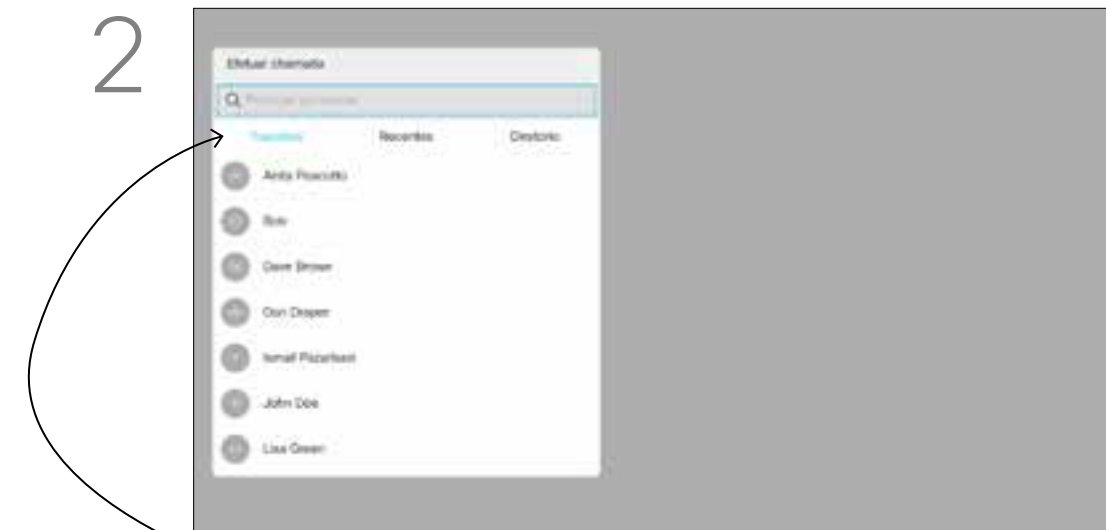

2 A lista de contactos é apresentada. Utilize as teclas do **Cursor** no controlo remoto para navegar entre *Favoritos*, *Recentes* e *Diretório* (horizontalmente) e, em seguida, para baixo numa das listas.

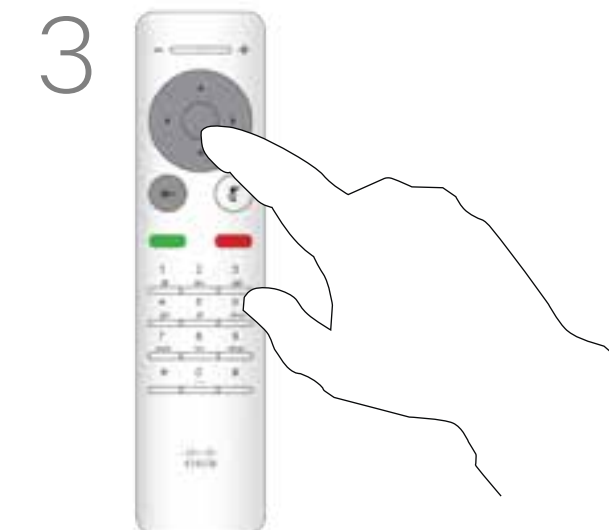

3 Assim que tiver localizado uma entrada, prima **OK** no controlo remoto para invocar o menu *Telefonar*.

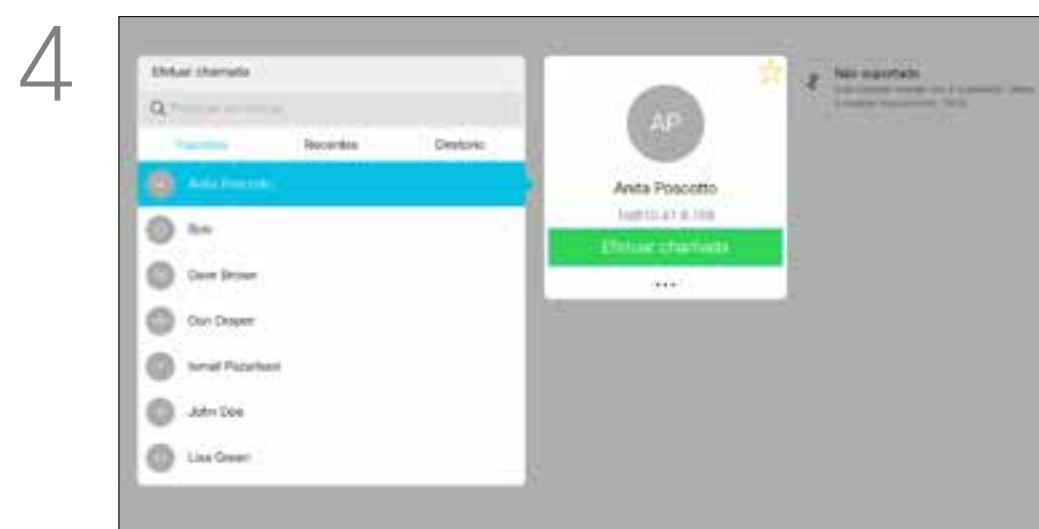

4 No menu *Efetuar chamada*, prima **OK** ou o botão verde **Efetuar chamada** no controlo remoto para efetuar a chamada.

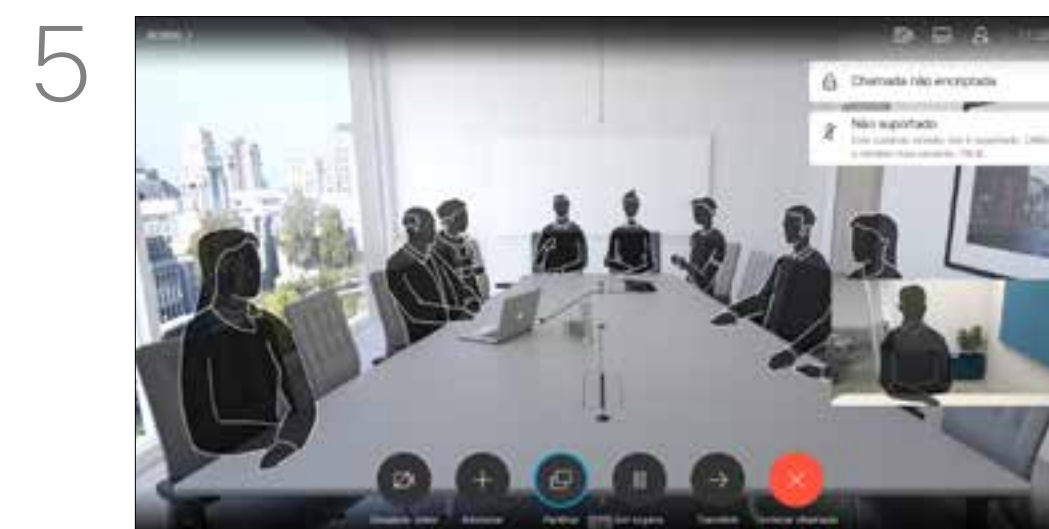

5 Prima o botão vermelho **Terminar chamada** no controlo remoto ou utilize as teclas do **Cursor** para selecionar *Terminar chamada* no ecrã e, em seguida, prima **OK** para terminar a chamada.

A lista de contactos é composta por três partes:

**Favoritos.** Contactos adicionados pelo utilizador. Estas entradas são, normalmente, alguém a quem liga frequentemente ou alguém a quem tem necessidade de aceder de forma rápida e conveniente de vez em quando. Um favorito é indicado através de um asterisco dourado

**Diretório** é, normalmente, um diretório corporativo instalado no sistema pela equipa de suporte de vídeo.

**Recentes** é uma lista de chamadas que efetuou, recebeu ou perdeu anteriormente.

### As seguintes opções aplicam-se:

- É possível introduzir um nome, número ou endereço IP e o sistema procurará em todas as listas.
- É possível tocar num separador e, em seguida, percorrer a lista ou introduzir um nome ou número. A procura limitar-se-á a essa lista específica.
- É possível adicionar a entrada à lista de Favoritos, editar aspetos da entrada antes de efetuar uma chamada e/ou alterar a capacidade de chamada (largura de banda aplicada à chamada).



# Editar um contacto antes de efetuar uma chamada

Acerca da edição



1 Certifique-se de que o ícone *Efetuar chamada* está selecionado (o ícone mais à esquerda na parte inferior do ecrã) e prima **OK** no controlo remoto ou prima o botão verde **Efetuar chamada** no controlo remoto.

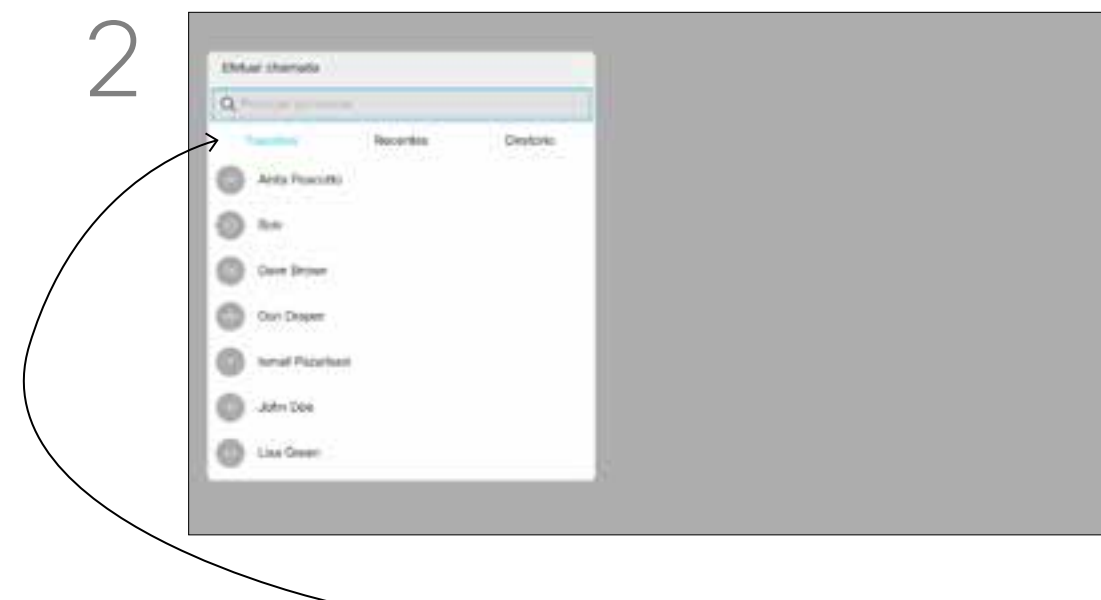

2 Utilize as teclas do **Cursor** no controlo remoto para navegar entre *Favoritos*, *Recentes* e *Diretório* e, em seguida, para baixo numa das listas.



3 Assim que tiver localizado uma entrada, prima **OK** no controlo remoto para invocar o menu *Telefonar*.

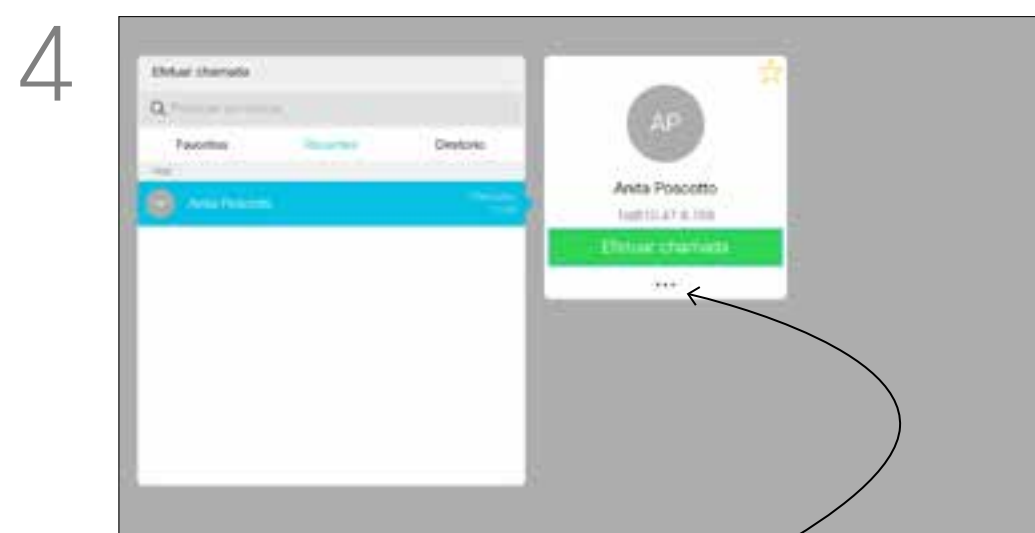

4 Utilize as teclas do **Cursor** no controlo remoto para navegar para o campo *Mais* (...) e prima **OK**.



5 Navegue para baixo até *Editar e efetuar chamada* (campo central do menu *Mais*) e prima **OK**.



6 Edite a entrada como necessário e prima o botão verde **Efetuar chamada** no controlo remoto para efetuar a chamada.

Para obter mais informações acerca da lista de contactos, consulte a página anterior. Poderá ser necessário editar uma entrada numa das listas de contactos antes de efetuar a chamada, por exemplo, para adicionar um prefixo, sufixo ou para alterar a entrada para garantir o êxito.

# Editar a capacidade de chamada e efetuar a chamada

## Acerca da capacidade de chamada

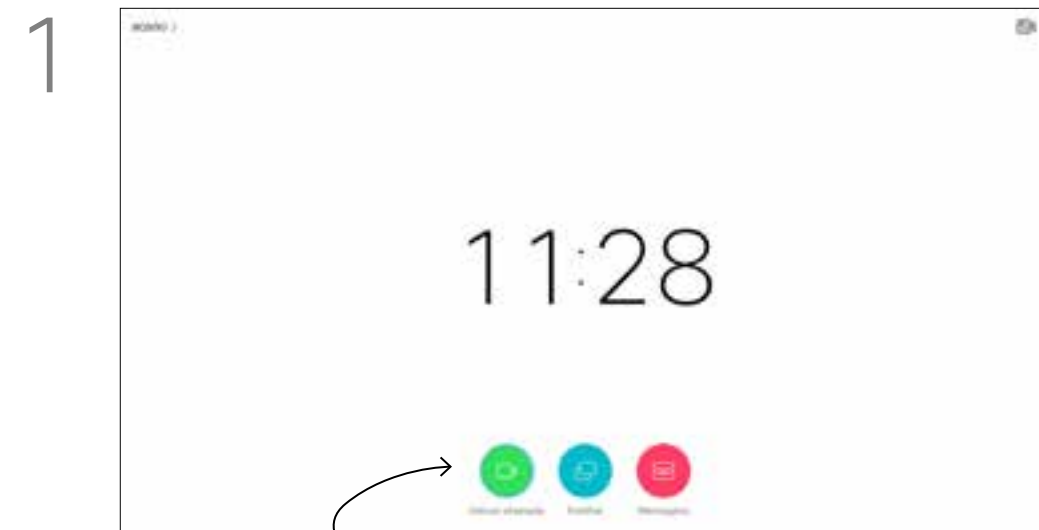

1 Certifique-se de que o ícone *Efetuar chamada* está selecionado (o ícone mais à esquerda na parte inferior do ecrã) e prima **OK** no controlo remoto ou prima o botão verde **Efetuar chamada** no controlo remoto.

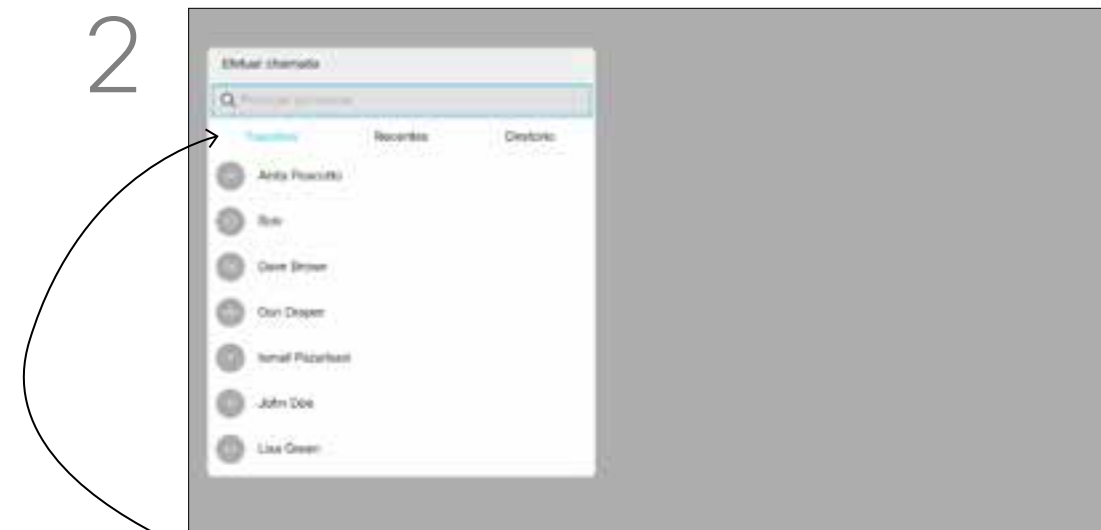

2 Utilize as teclas do **Cursor** no controlo remoto para navegar entre *Favoritos*, *Recentes* e *Diretório* e, em seguida, para baixo numa das listas.



3 Assim que tiver localizado uma entrada, prima **OK** no controlo remoto para invocar o menu *Telefonar*.

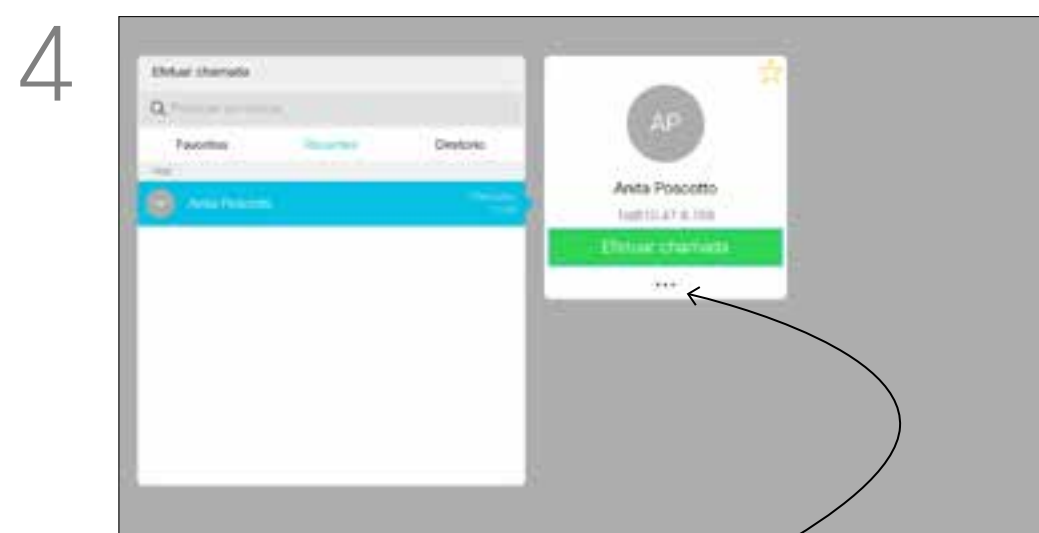

4 Utilize as teclas do **Cursor** no controlo remoto para navegar para o campo *Mais (...)* e prima **OK**.

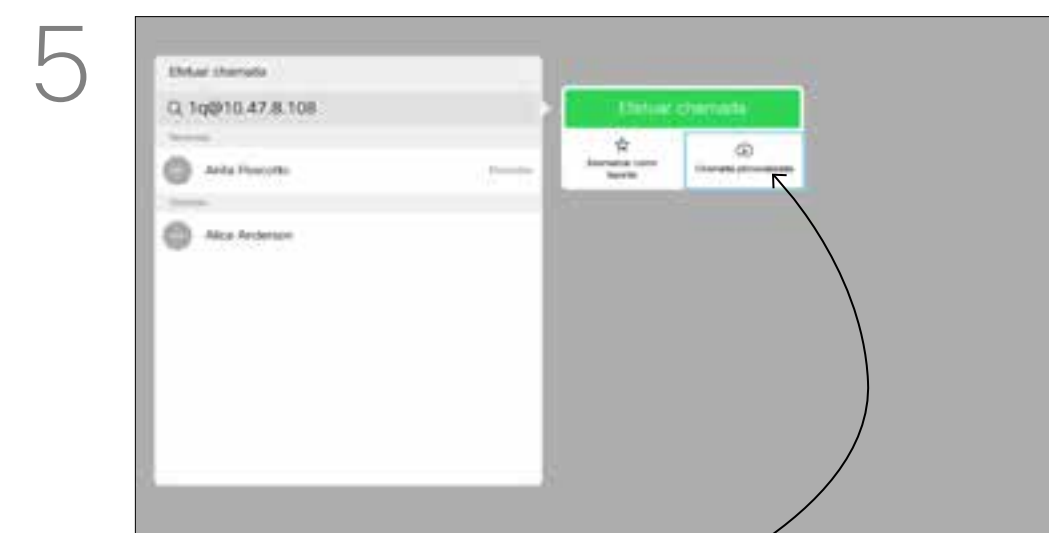

5 Navegue para baixo até *Chamada personalizada* e prima **OK**.



6 Utilize as teclas do **Cursor** conforme necessário e prima o botão verde **Efetuar chamada** no controlo remoto para efetuar a chamada.

A capacidade de chamada é o termo utilizado para expressar a quantidade de largura de banda destinada à chamada. É medida em kbps (kilobits por segundo).

Quanto mais elevada for a capacidade de chamada, melhor será a qualidade, mas o consumo de largura de banda também será superior.

O sistema é fornecido com uma capacidade de chamada predefinida. Normalmente, esta predefinição é efetuada pela equipa de suporte de vídeo. Em condições normais, a capacidade de chamada será ajustada automaticamente pelo sistema, sempre que for necessário. Este ajuste é efetuado para impedir que a chamada de vídeo seja bloqueada ao tentar ligar a alguém usando uma capacidade superior à suportada pelo sistema e pela ligação dessa pessoa.

Se, por algum motivo, ocorrer uma falha no ajuste automático da capacidade de chamada, também pode efetuar este ajuste manualmente como último recurso.

A capacidade de chamada não pode ser alterada durante uma chamada, mas é possível alterá-la mesmo antes de efetuar uma chamada, tal como demonstrado à esquerda.

# Efetuar a chamada utilizando o nome, número ou endereço IP



1 Certifique-se de que o ícone *Efetuar chamada* está selecionado (o ícone mais à esquerda na parte inferior do ecrã) e prima **OK** no controlo remoto ou prima o botão verde **Efetuar chamada** no controlo remoto.

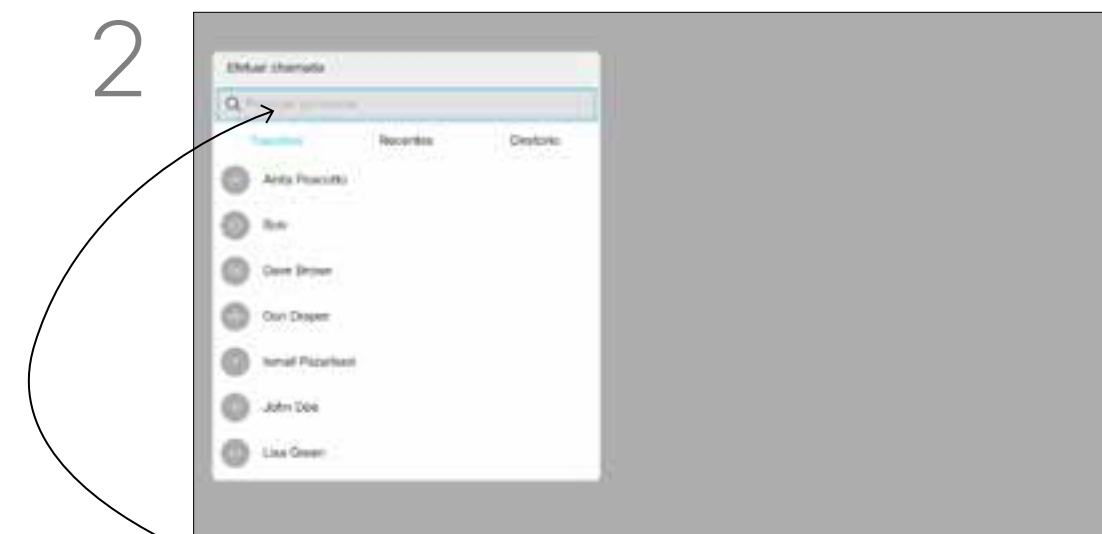

2 Utilize as teclas do **Cursor** para navegar para o campo *Procurar ou marcar* na parte superior do menu. Prima **OK**.



3 Para inserir os números, seleccione 123.



4 Para utilizar o teclado virtual, navegue para baixo até ao teclado e seleccione os caracteres. Prima **OK** para seleccionar um carácter.

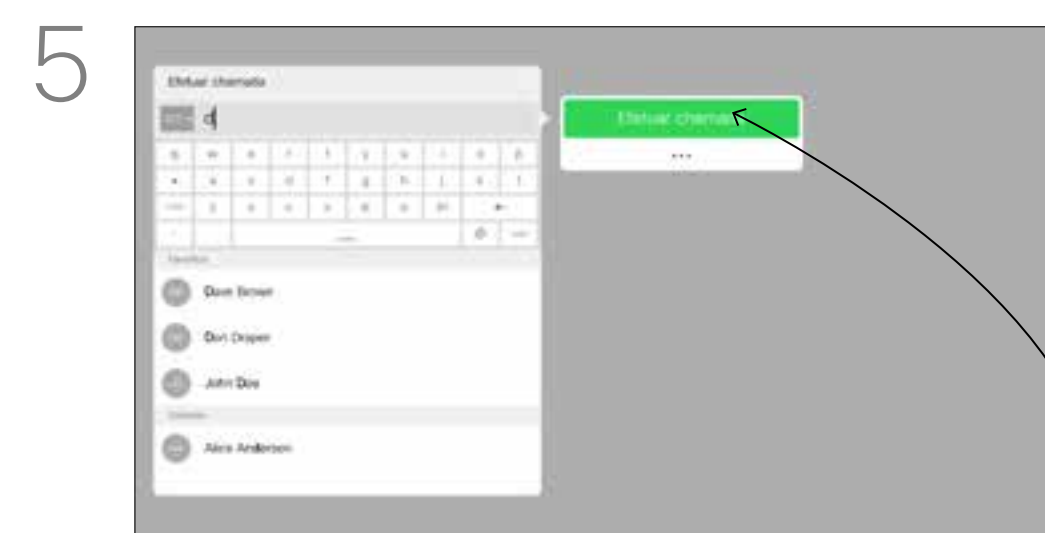

5 Em seguida, prima o botão verde **Efetuar chamada** no controlo remoto para efetuar a chamada. Como alternativa, navegue até ao ícone *Efetuar chamada* e prima **OK**.

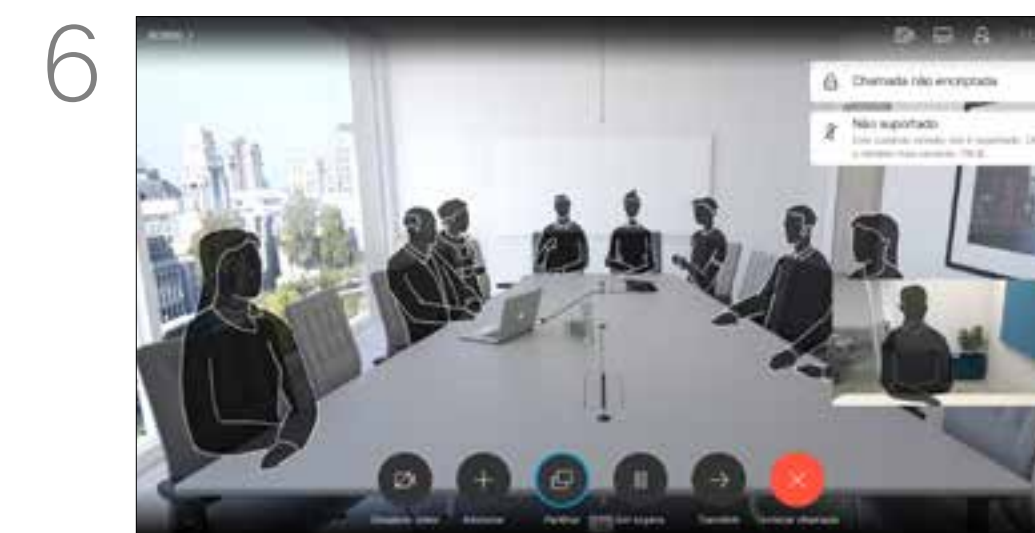

6 Prima o botão vermelho **Terminar chamada** no controlo remoto ou utilize as teclas do **Cursor** para seleccionar *Terminar chamada* e, em seguida, prima **OK** para terminar a chamada.

Pode ligar a alguém que não se encontra na sua lista de contactos, introduzindo o respetivo nome, endereço ou número através do teclado virtual.

Qualquer pessoa à qual tenha ligado anteriormente aparecerá na lista *Recentes* e poderá então adicioná-la à lista de *Favoritos*. Este procedimento encontra-se descrito na secção *Contactos*.

## Efetuar uma chamada utilizando um endereço de vídeo

O procedimento ao utilizar um endereço de vídeo tipo IP para efetuar uma chamada é semelhante. Basta introduzir o endereço e utilizar \* (o botão de asterisco no canto inferior esquerdo do controlo remoto) como separador. O sistema interpretá-lo-á como um separador de endereço IP válido de modo a que o endereço de vídeo apareça como introduzido corretamente.



# Adicionar mais participantes a uma chamada existente

Acerca de videoconferências



1 Durante uma chamada, navegue até *Adicionar* e prima **OK** no controlo remoto. Este procedimento colocará a chamada atual em espera.

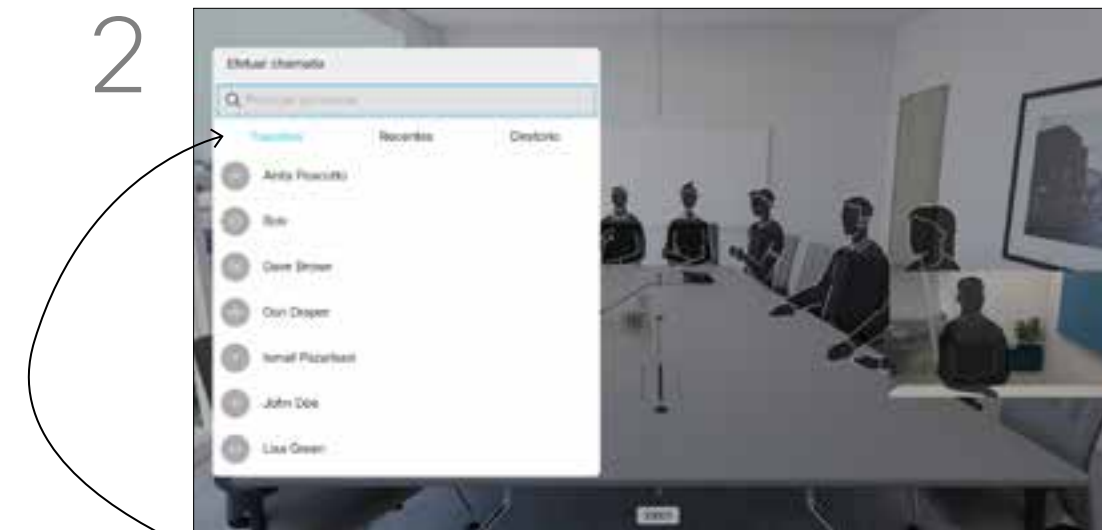

2 Localize o participante a adicionar da forma habitual. Prima **OK**.



3 Navegue até *Adicionar* e prima **OK** de modo a expandir a chamada para uma conferência.

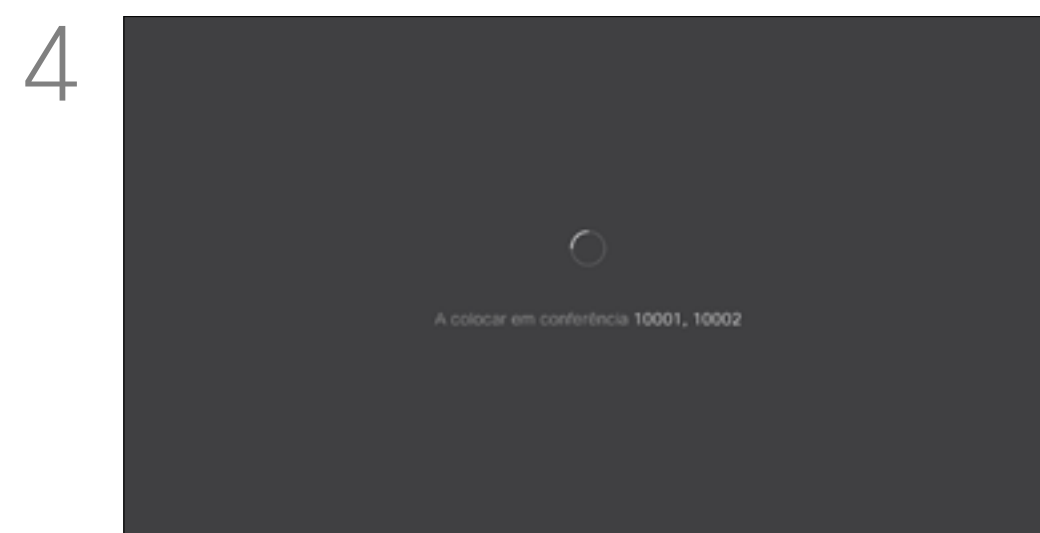

4 As chamadas serão então incorporadas.



5 Se necessário, repita o procedimento para adicionar mais participantes.



6 Prima o botão vermelho **Terminar chamada** no controlo remoto ou utilize as teclas do **Cursor** para seleccionar *Terminar chamada* e, em seguida, prima **OK** para terminar a chamada.

A rede do seu sistema de vídeo pode estar equipada com a capacidade de iniciar uma videoconferência com vários participantes. O número máximo de participantes suportado pelo seu sistema de vídeo dependerá da configuração do sistema e da estrutura de vídeo. Em caso de dúvida, contacte a equipa de suporte de vídeo. Caso pretenda iniciar uma videoconferência, tem de ligar a cada participante, um a um. Caso seja a pessoa que iniciou a conferência, poderá terminar a conferência por completo. Os outros participantes apenas se podem desconectar a si mesmos da conferência.

# Desconectar um participante de uma conferência

A capacidade de realizar uma videoconferência a partir do seu sistema de vídeo é uma funcionalidade opcional que pode, ou não, estar disponível para o seu sistema.

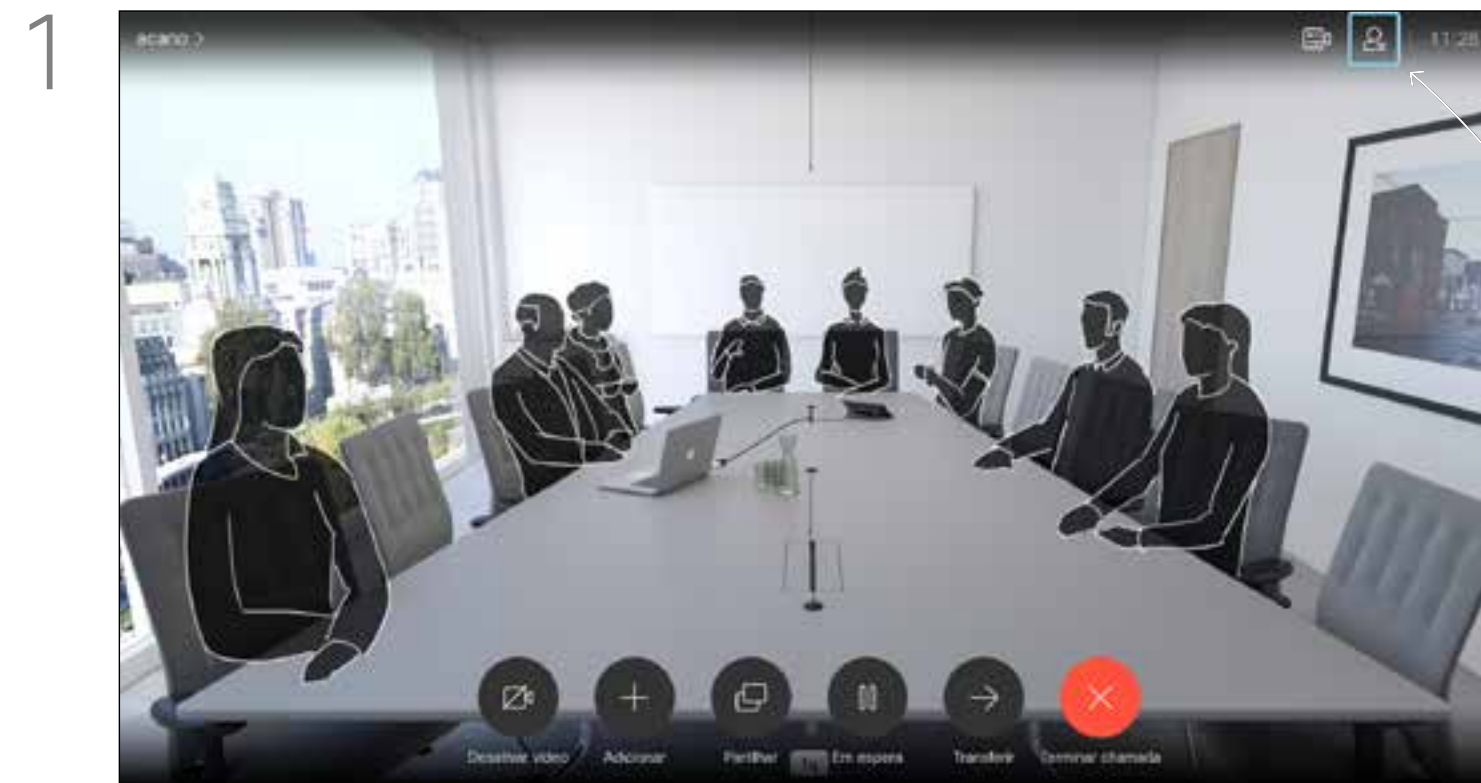

Durante uma chamada, navegue até ao ícone *Participantes* no canto superior direito, tal como indicado, e prima **OK** para apresentar a lista de participantes.

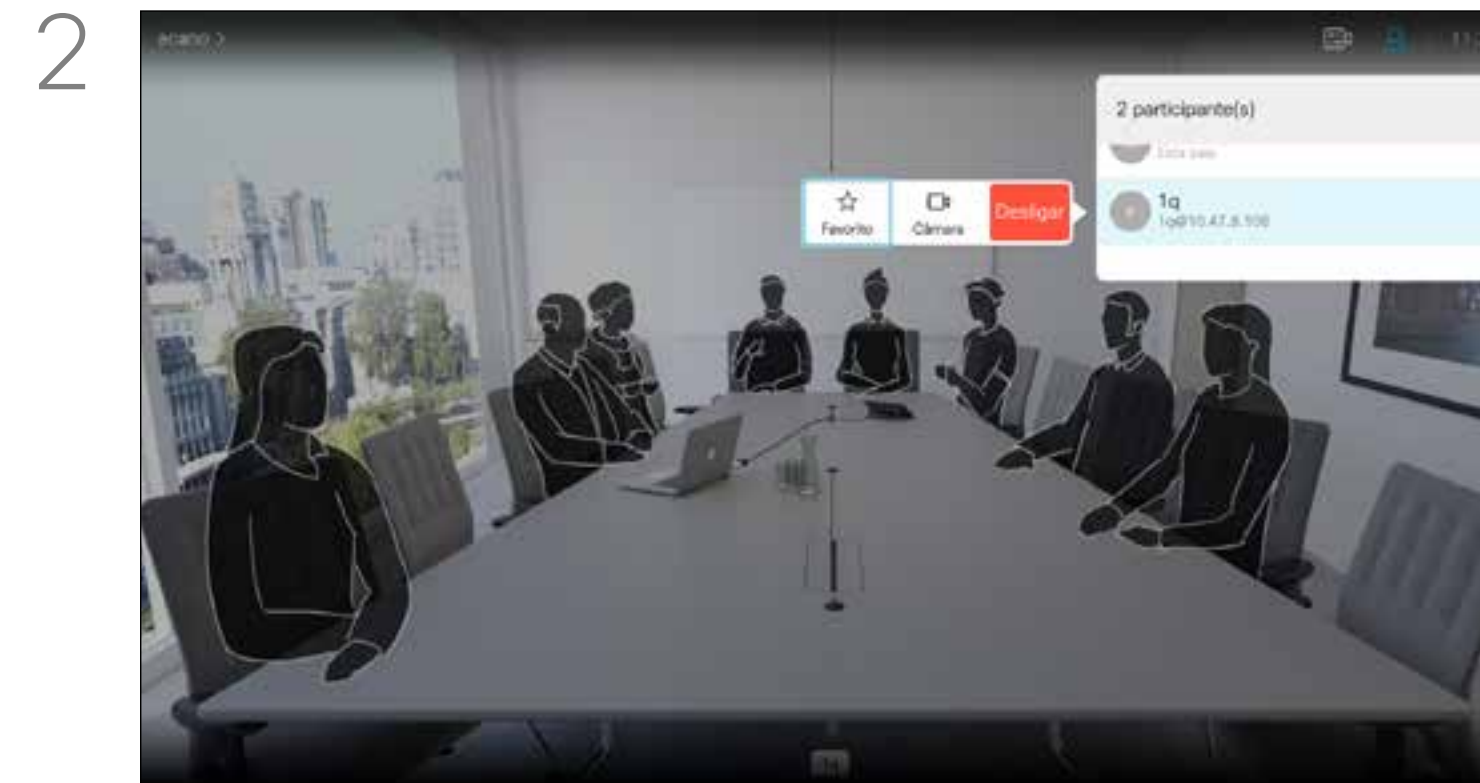

Navegue para baixo até ao participante a desligar da conferência e prima **OK**.

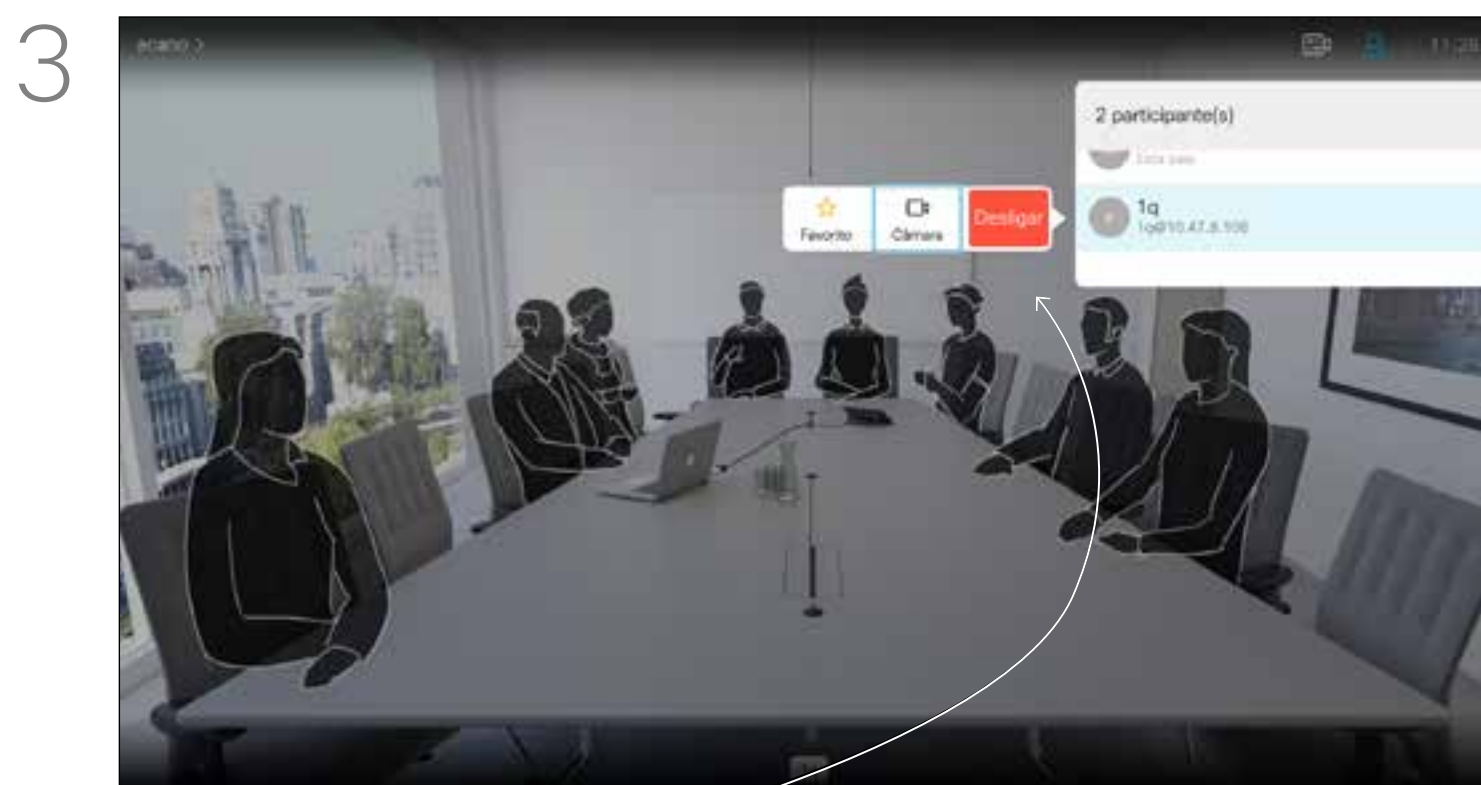

Navegue até *Desligar* e prima **OK**.



# Receber chamadas

## Se alguém lhe telefonar

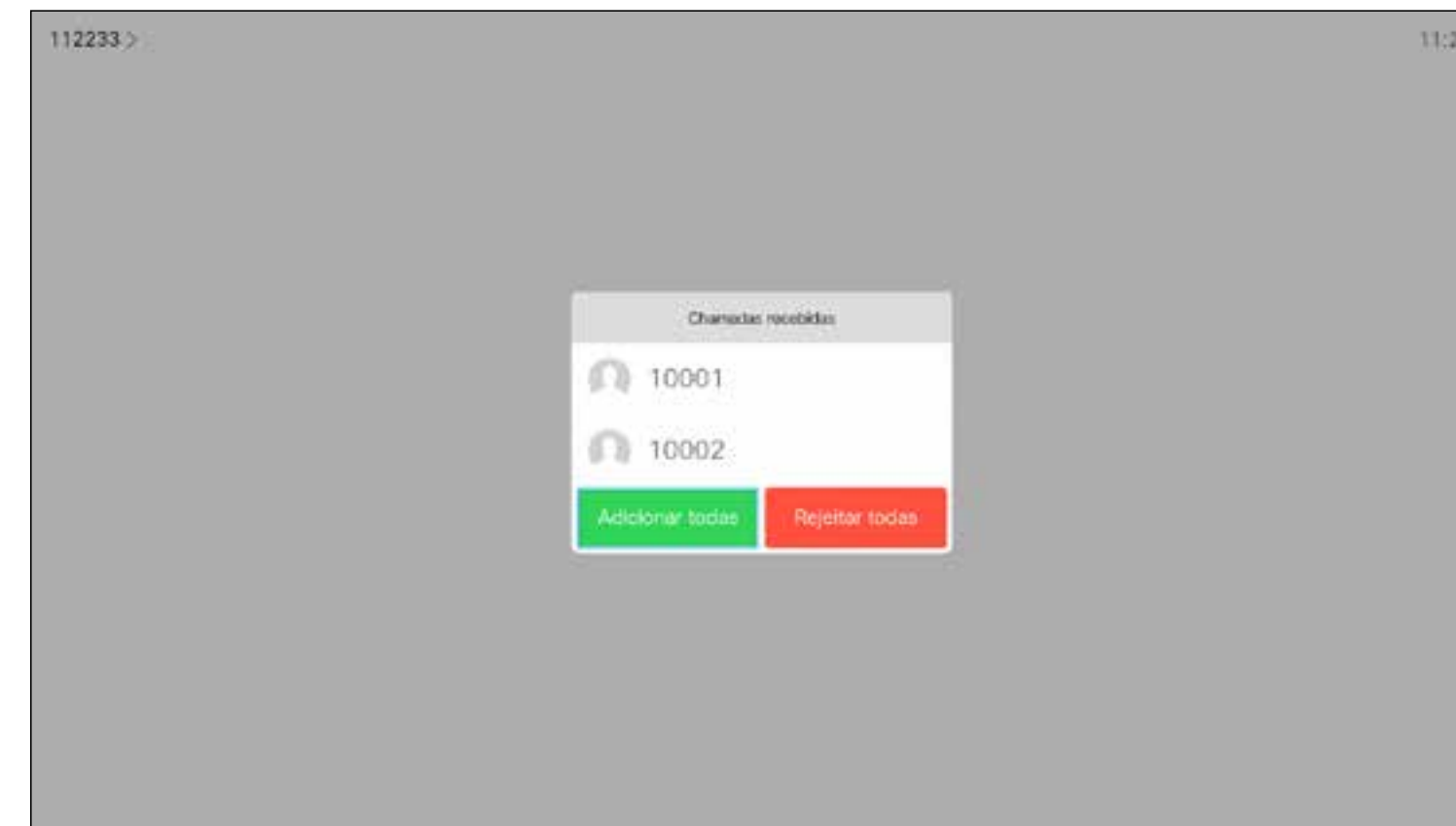
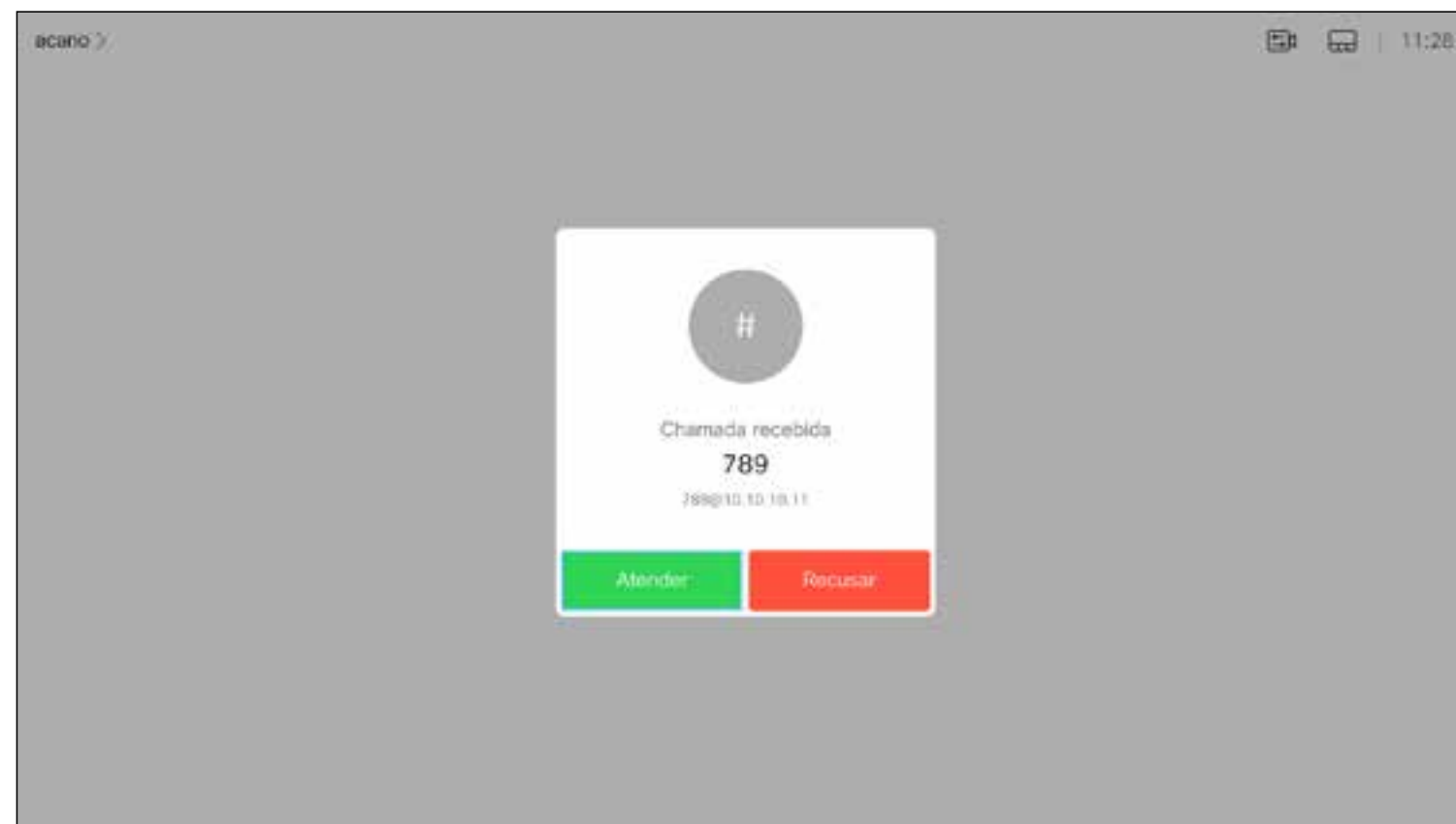

- Se alguém lhe telefonar, pode aceitar, recusar ou ignorar a chamada.
- Se recusar a chamada, o autor da chamada receberá uma notificação de que está ocupado.
- Se ignorar a chamada, o autor da chamada ficará com a sensação de que está ausente (a chamada não foi atendida).
- A sua estrutura de vídeo poderá permitir receber várias chamadas. Caso seja necessário, consulte a equipa de suporte de vídeo.



Também é possível utilizar as teclas de **Chamada** por baixo dos botões circulares no controlo remoto diretamente (a tecla verde à esquerda para aceitar a chamada e a tecla vermelha à direita para recusar a chamada).

# Receber chamadas adicionais durante uma chamada

## Expandir a chamada

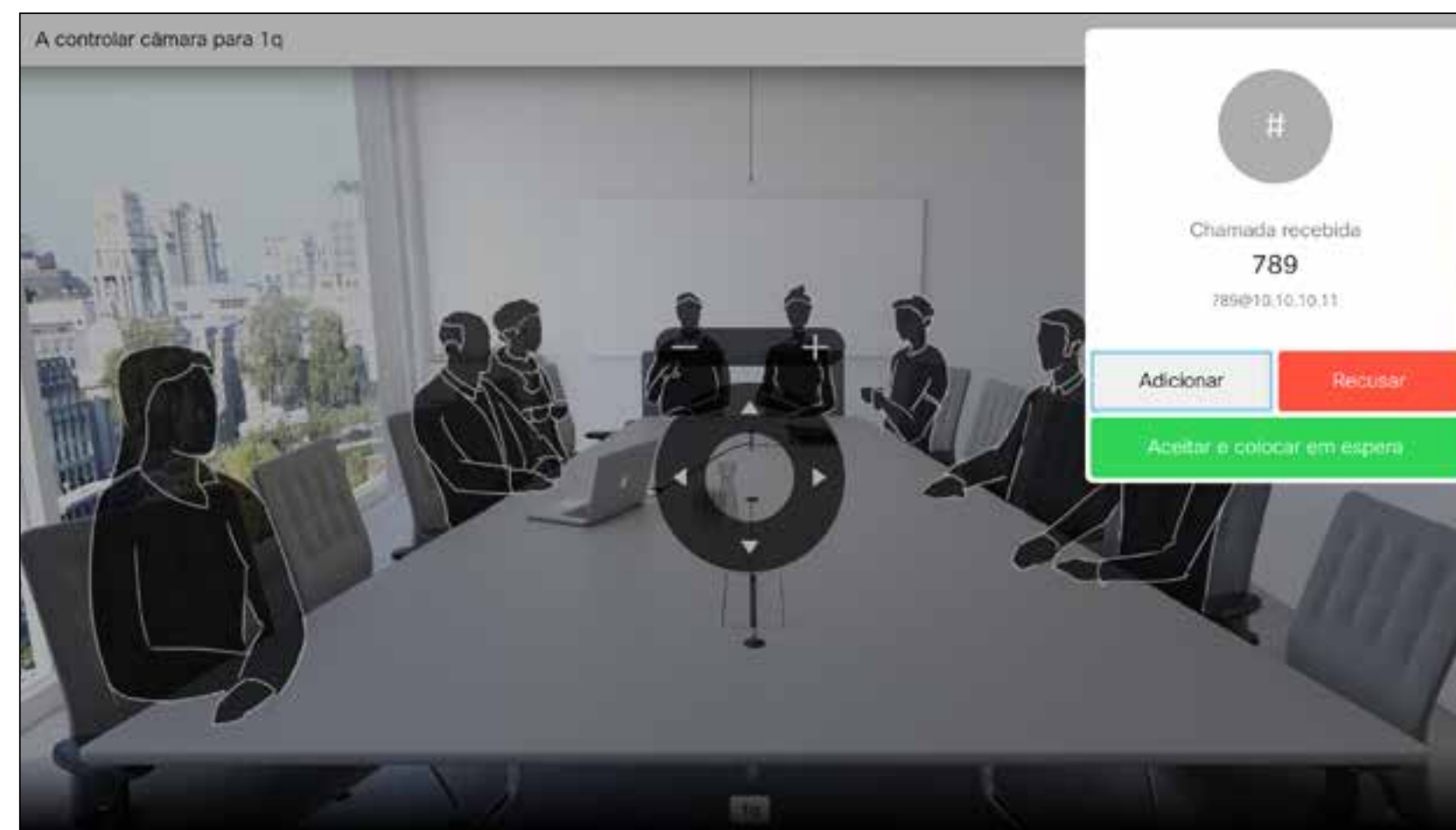

Se já estiver numa chamada e alguém lhe ligar, pode recusar a chamada, adicionar o chamador à chamada existente ou colocar a chamada existente em espera

- Se alguém lhe telefonar, pode aceitar, recusar ou ignorar a chamada.
- Se recusar a chamada, o autor da chamada receberá uma notificação de que está ocupado.
- Se ignorar a chamada, o autor da chamada ficará com a sensação de que está ausente (a chamada não foi atendida).
- A sua estrutura de vídeo poderá permitir receber várias chamadas. Caso seja necessário, consulte a equipa de suporte de vídeo.

# Transferir uma chamada em curso

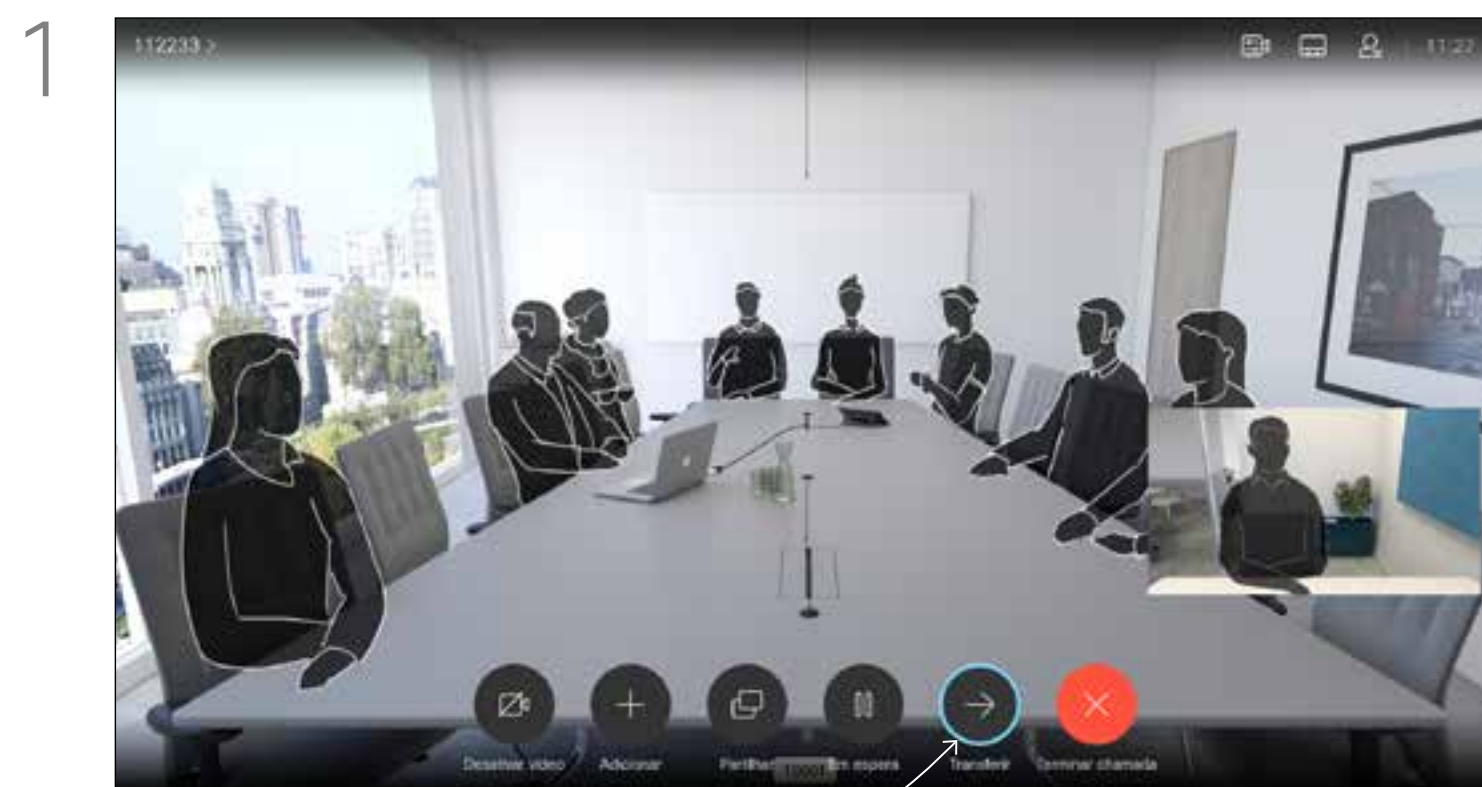

Navegue até *Transferir* e prima **OK** no controlo remoto. Este procedimento colocará a chamada atual em espera.

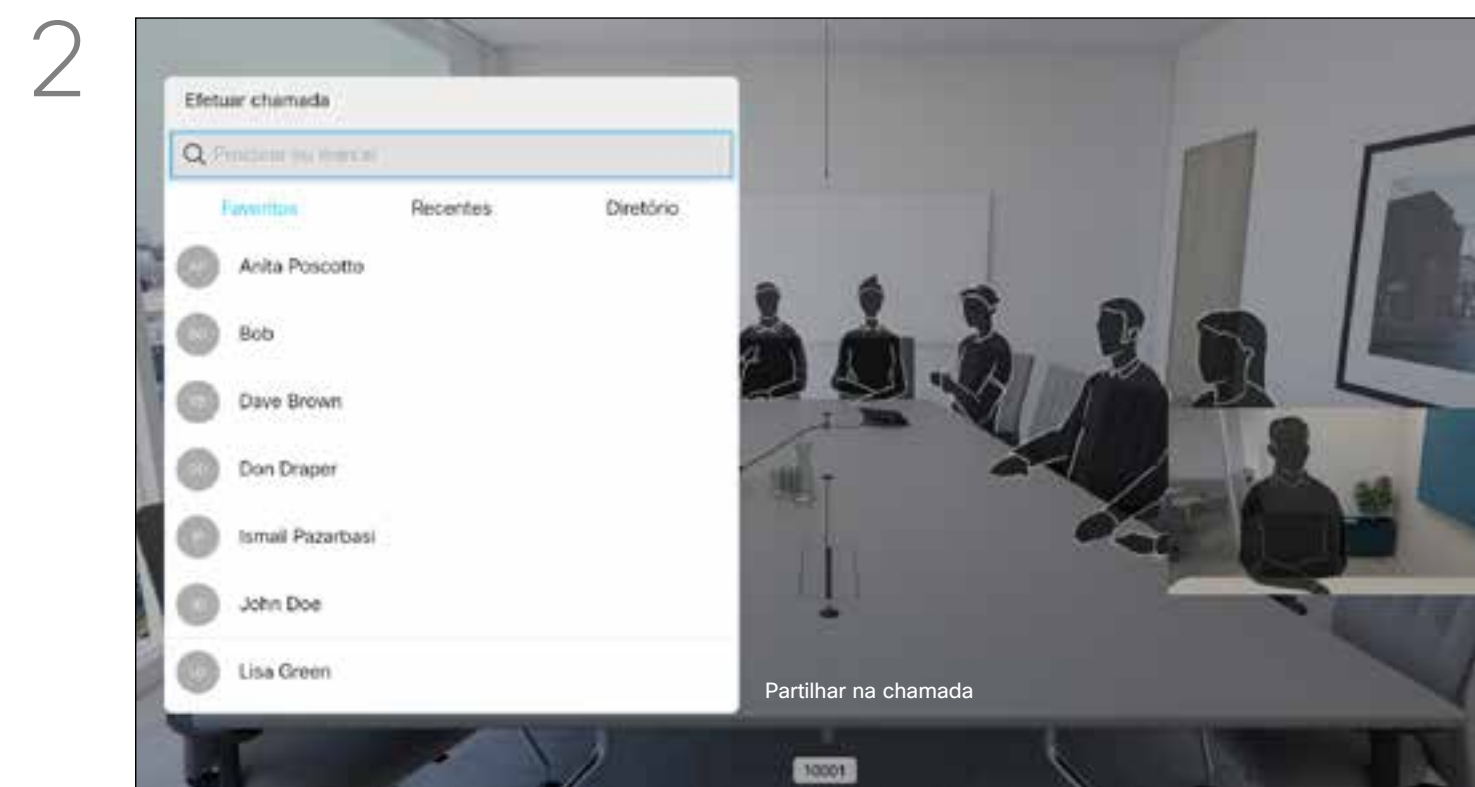

Procure o contacto ao qual pretende ligar da forma habitual.

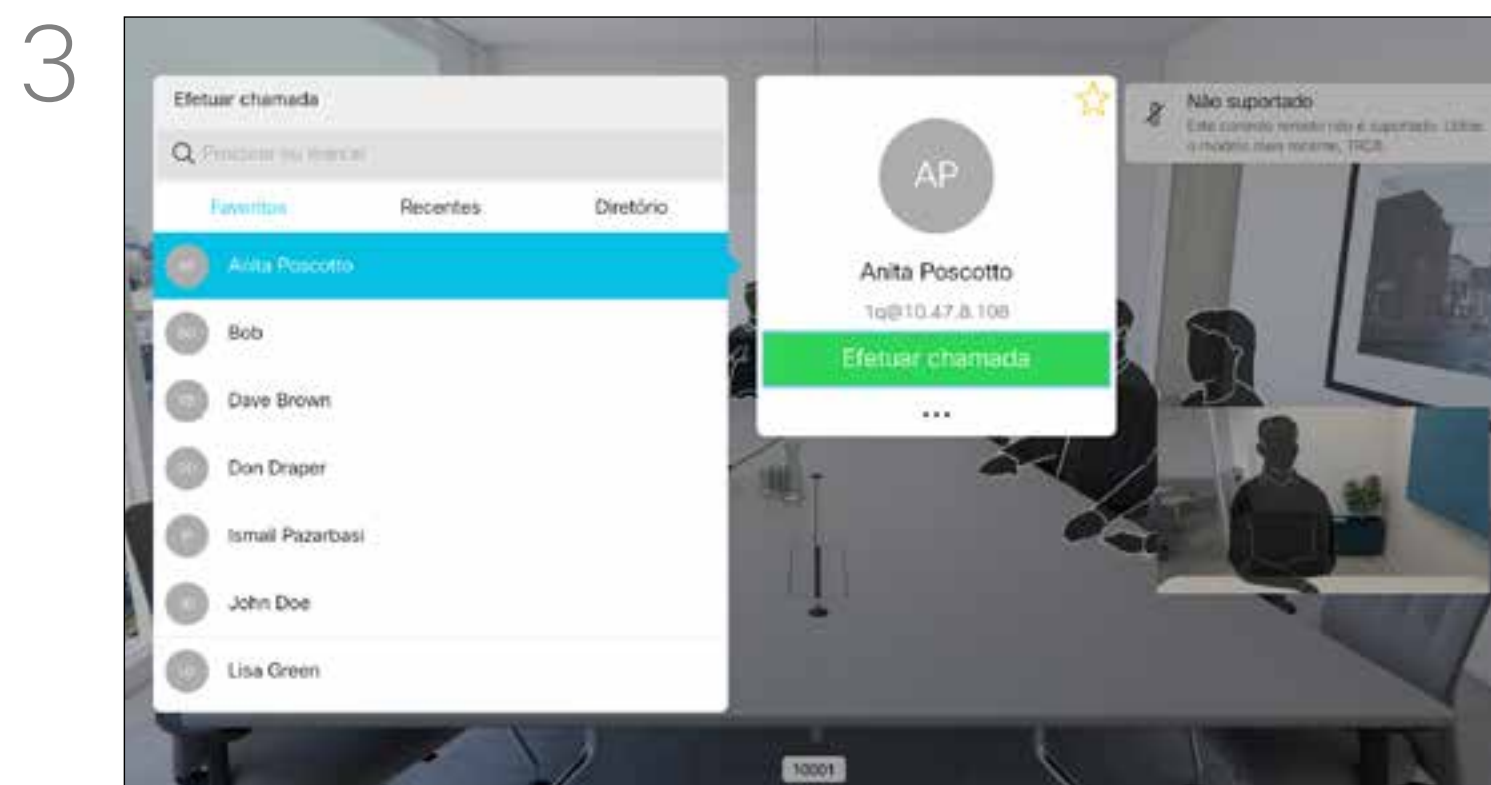

Selecione o ícone verde *Efetuar chamada* e prima **OK** ou utilize o botão verde **Efetuar chamada** no controlo remoto.

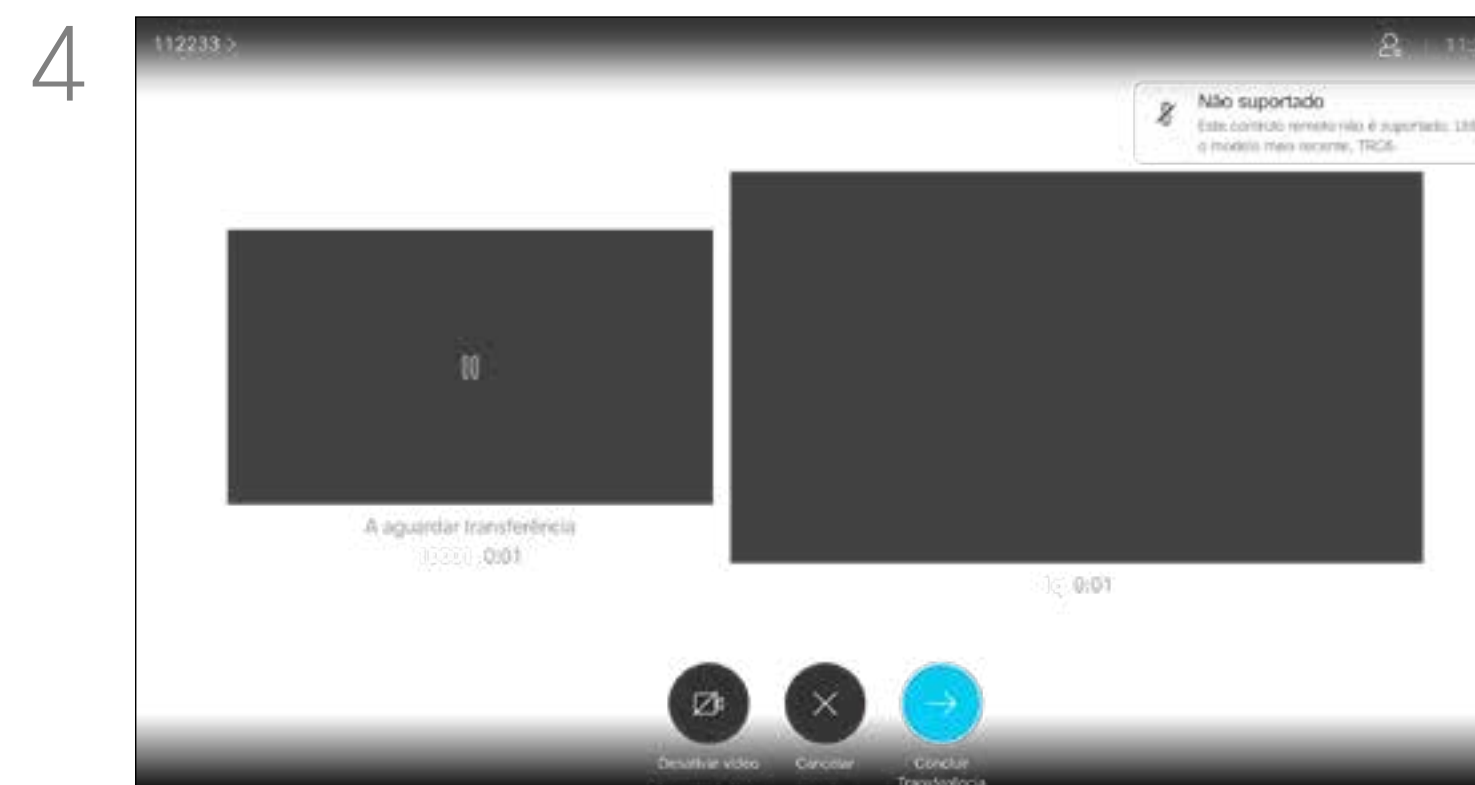

Converse com a pessoa para confirmar se aceita a transferência. A pessoa a ser transferida ainda está em espera. Selecione *Concluir transferência* e prima **OK** no controlo remoto.



# Alterar o esquema do ecrã

1

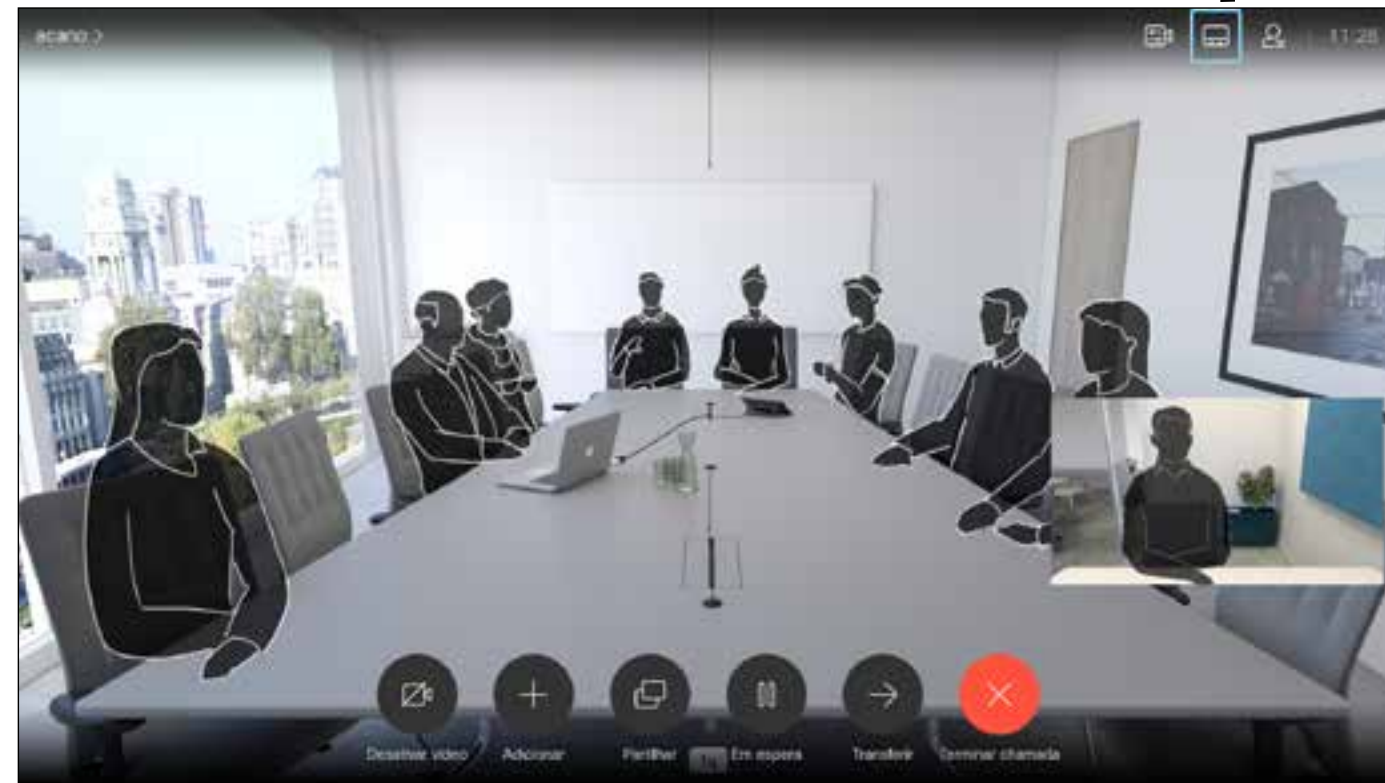

Navegue até *Esquema* no canto superior direito e prima **OK** no controlo remoto. Este ícone aparecerá apenas quando for relevante.

2



Utilize as teclas do **Cursor** para navegar para o novo esquema que pretende utilizar e prima **OK**.

## Acerca do esquema

Sempre que partilhar conteúdo ou que se encontre numa videoconferência, poderá alterar o esquema do vídeo apresentado no ecrã.

O sistema não pode iniciar uma videoconferência a não ser que exista uma determinada infraestrutura na sua organização. Em caso de dúvida, consulte a equipa de suporte de vídeo.

No entanto, outras pessoas podem convidá-lo para uma videoconferência. A capacidade de alterar o esquema do ecrã será então aplicada.

Tenha em consideração que as opções de alteração de esquema oferecidas pelo sistema dependem do contexto e do número de participantes.

Quaisquer alterações que efetuar aqui não afetarão nenhum dos outros participantes.

# Ativar a função Não incomodar

## Acerca da funcionalidade Não incomodar

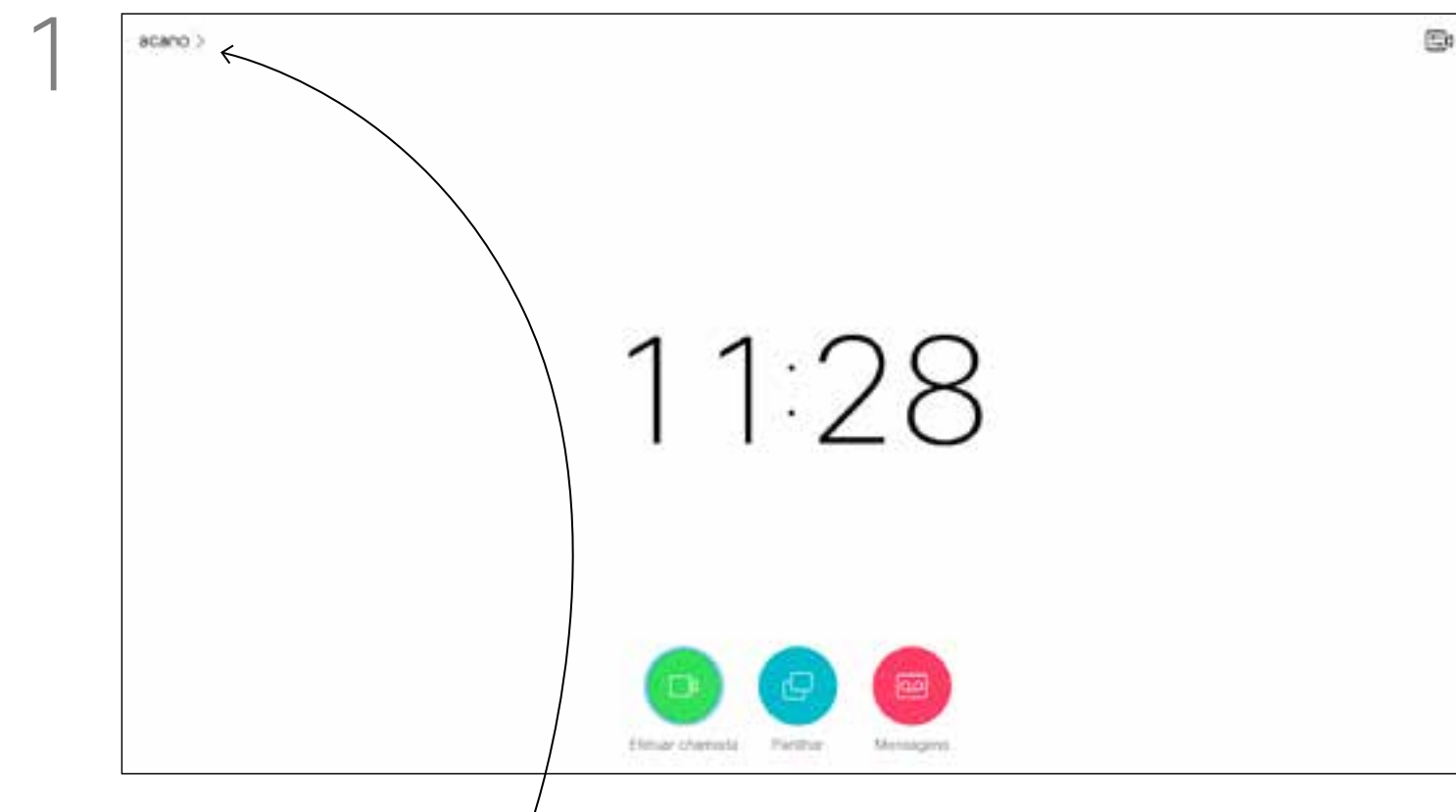

A partir do *Ecrã principal*, utilize as teclas do **Cursor** no controlo remoto para seleccionar o ícone *Mais (>)* no canto superior esquerdo do ecrã.



Prima **OK** no controlo remoto.

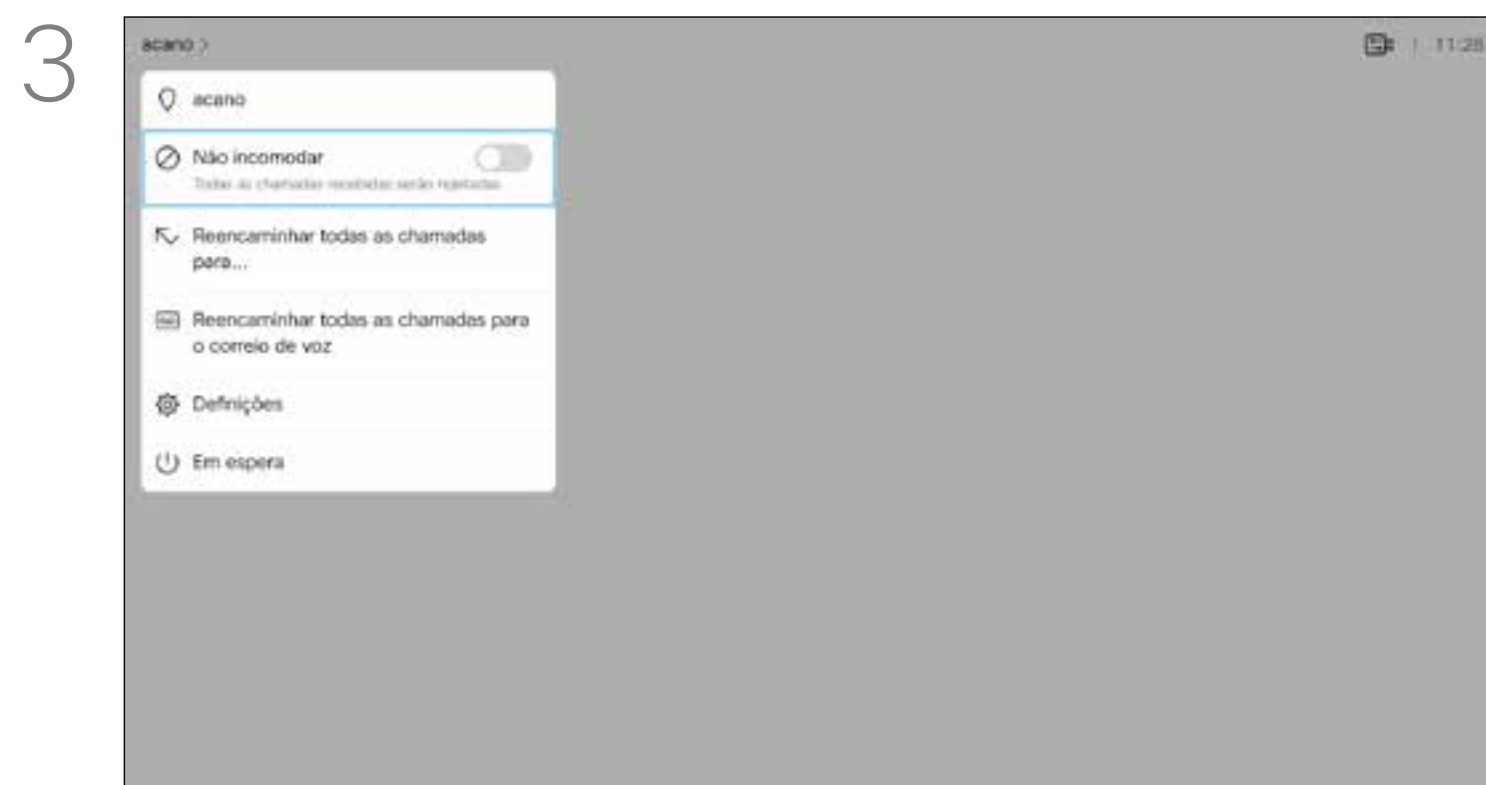

Utilize as teclas do **Cursor** no controlo remoto para navegar para baixo até *Não incomodar* e utilize o botão **OK** no controlo remoto para ativar ou desativar esta função (alternando).

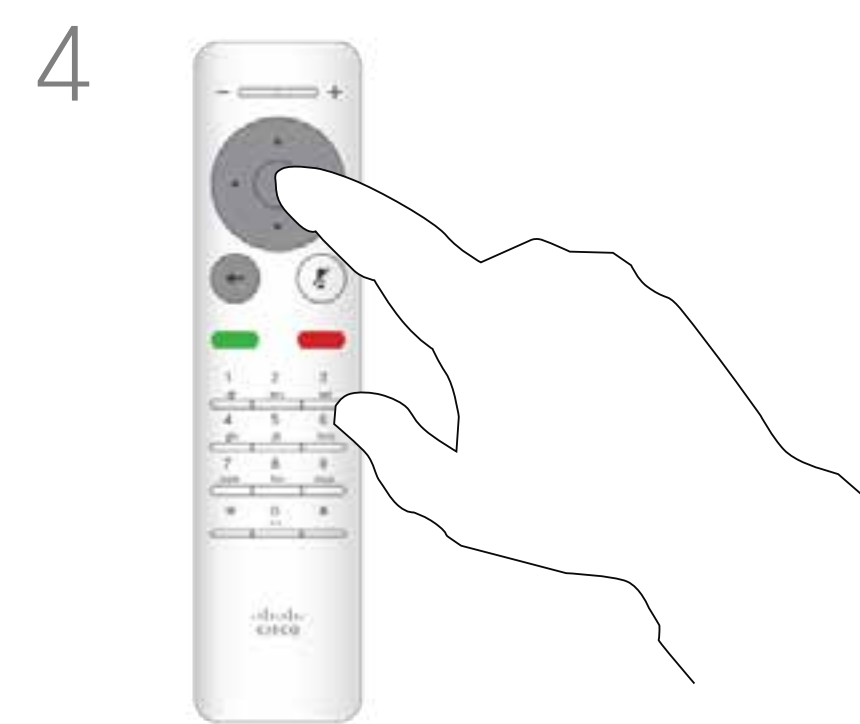

Prima a tecla **OK** no controlo remoto para sair do menu, aplicando as alterações.

O seu sistema pode ser configurado de modo a não atender chamadas recebidas.

Com a definição Não incomodar, os toques são silenciados e as tentativas de chamada efetuadas por outras pessoas aparecem como chamadas perdidas. No entanto, pode efetuar todas as chamadas que pretender.

Como predefinição, a funcionalidade Não incomodar tem um tempo limite de 60 minutos (após o qual o sistema voltará a funcionar normalmente), mas esta definição pode ter sido alterada pela equipa de suporte de vídeo.



# Ativar a função Em espera

## Acerca da função Em espera

O seu sistema pode ser colocado Em espera para poupar energia. Poderá continuar a receber chamadas normalmente.

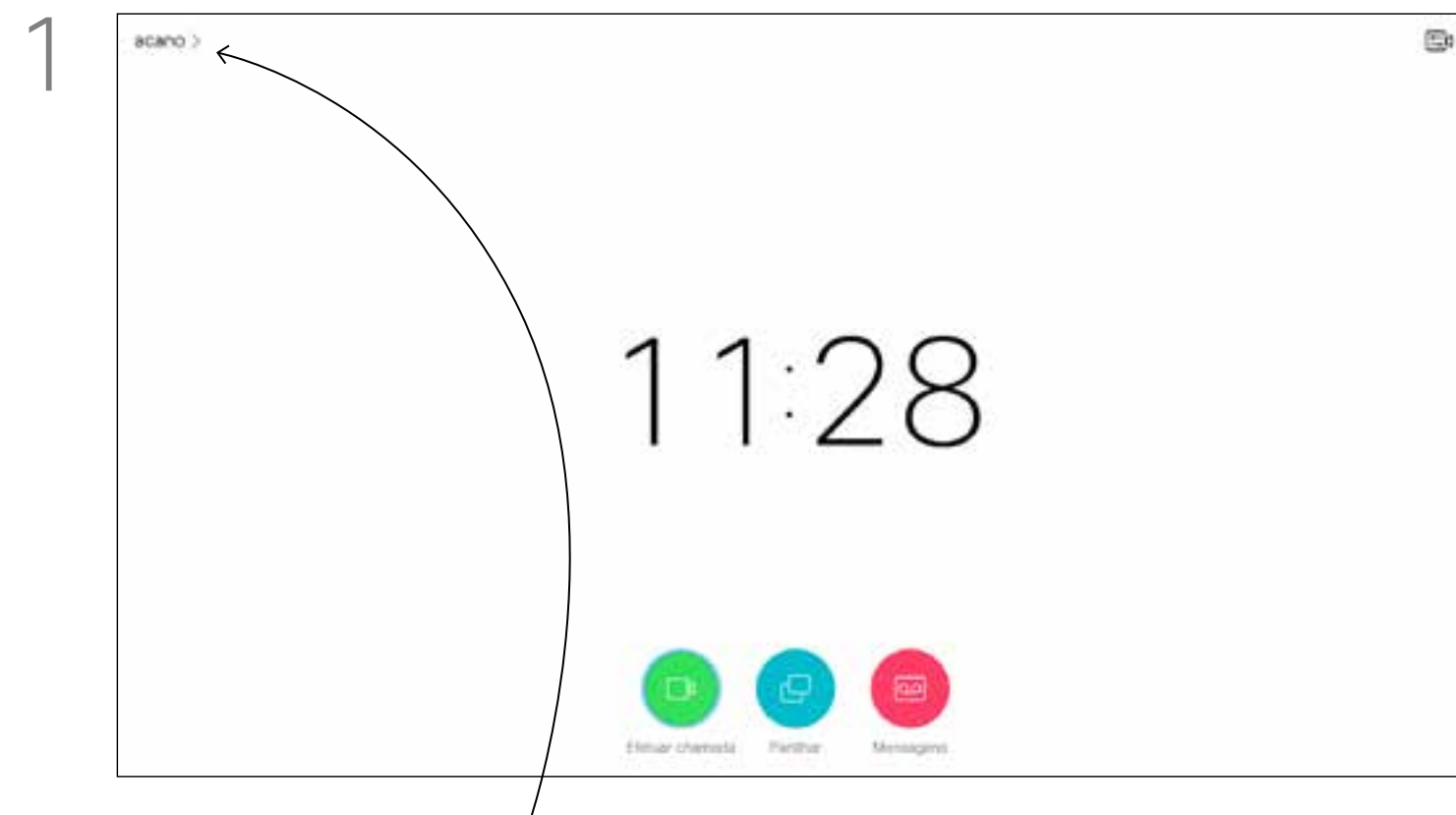

A partir do *Ecrã principal*, utilize as teclas do **Cursor** no controlo remoto para seleccionar o ícone *Mais (>)* no canto superior esquerdo do ecrã.

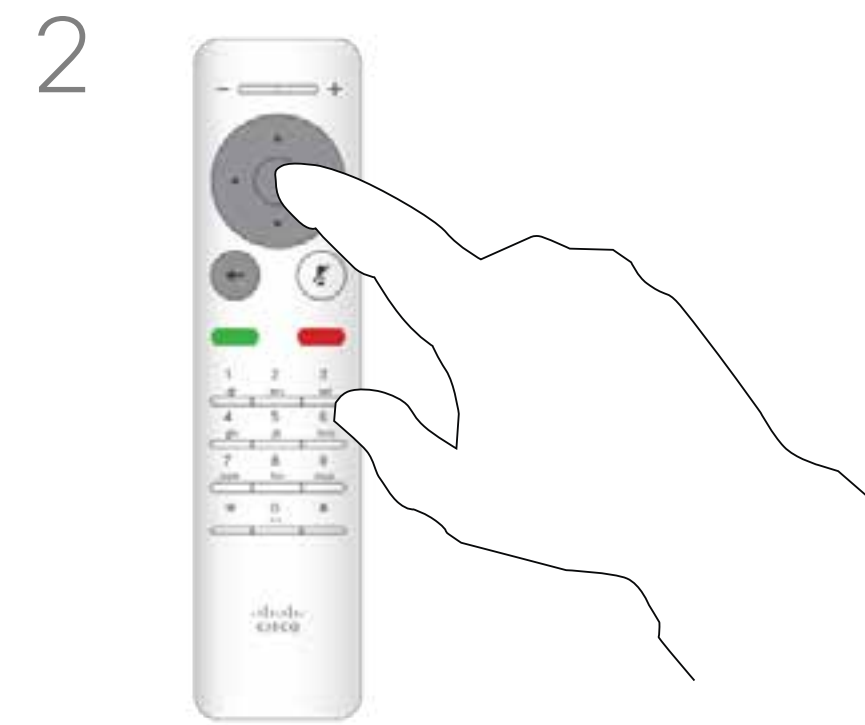

Prima **OK** no controlo remoto.

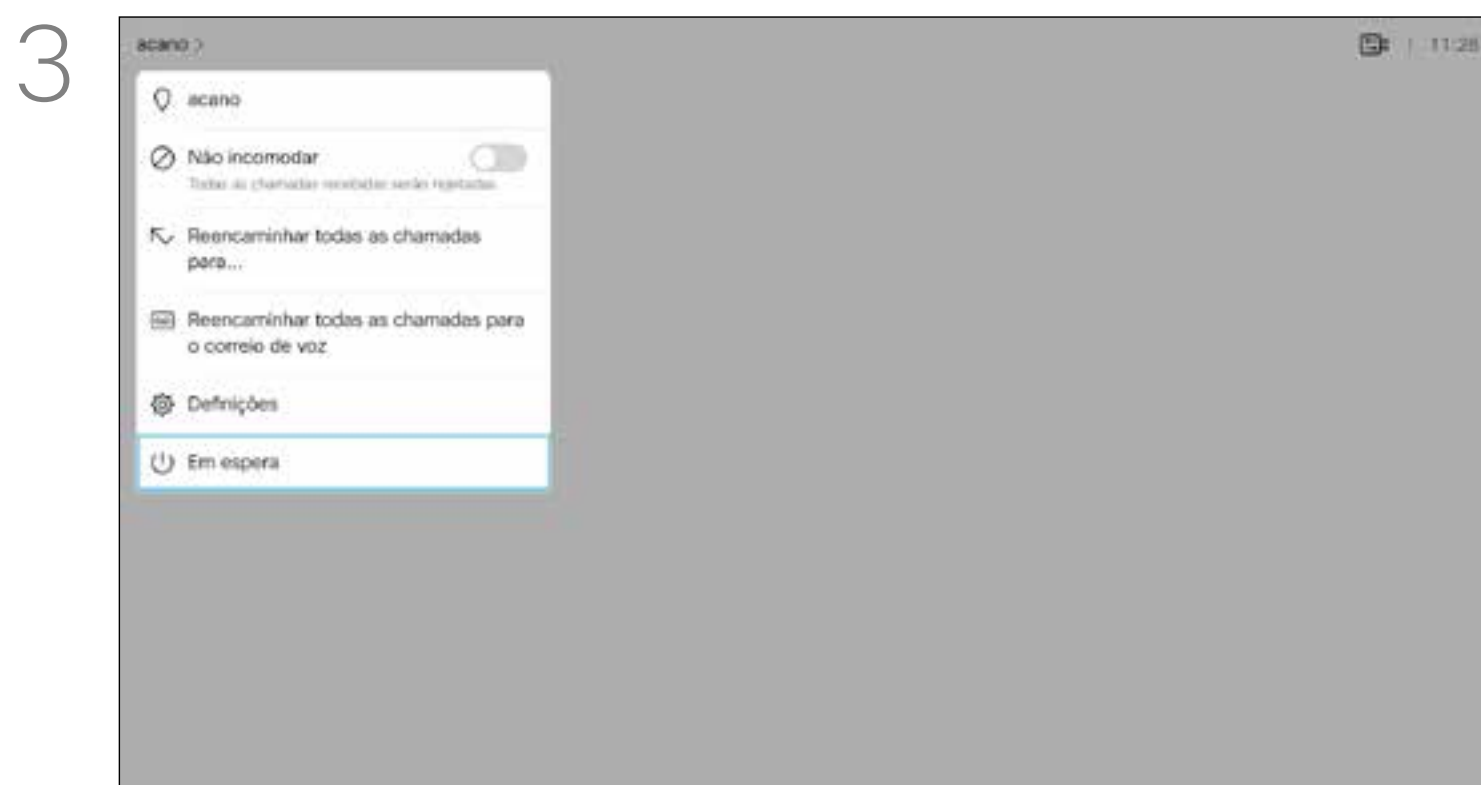

Utilize as teclas do **Cursor** para navegar para baixo até *Em espera*.

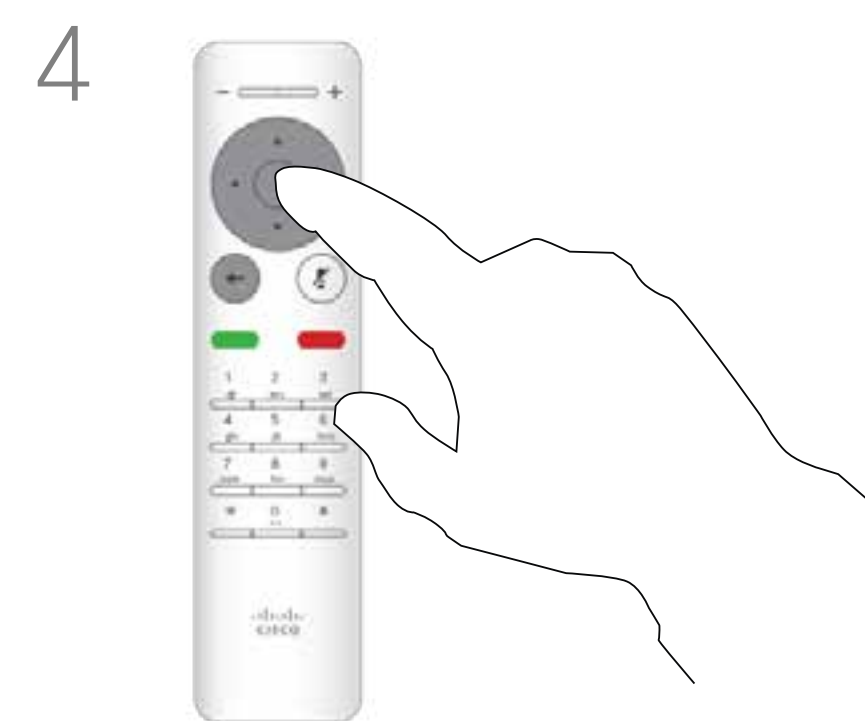

Prima a tecla **OK** no controlo remoto para sair do menu, aplicando as alterações.

# Reencaminhar todas as chamadas

## Acerca do reencaminhamento

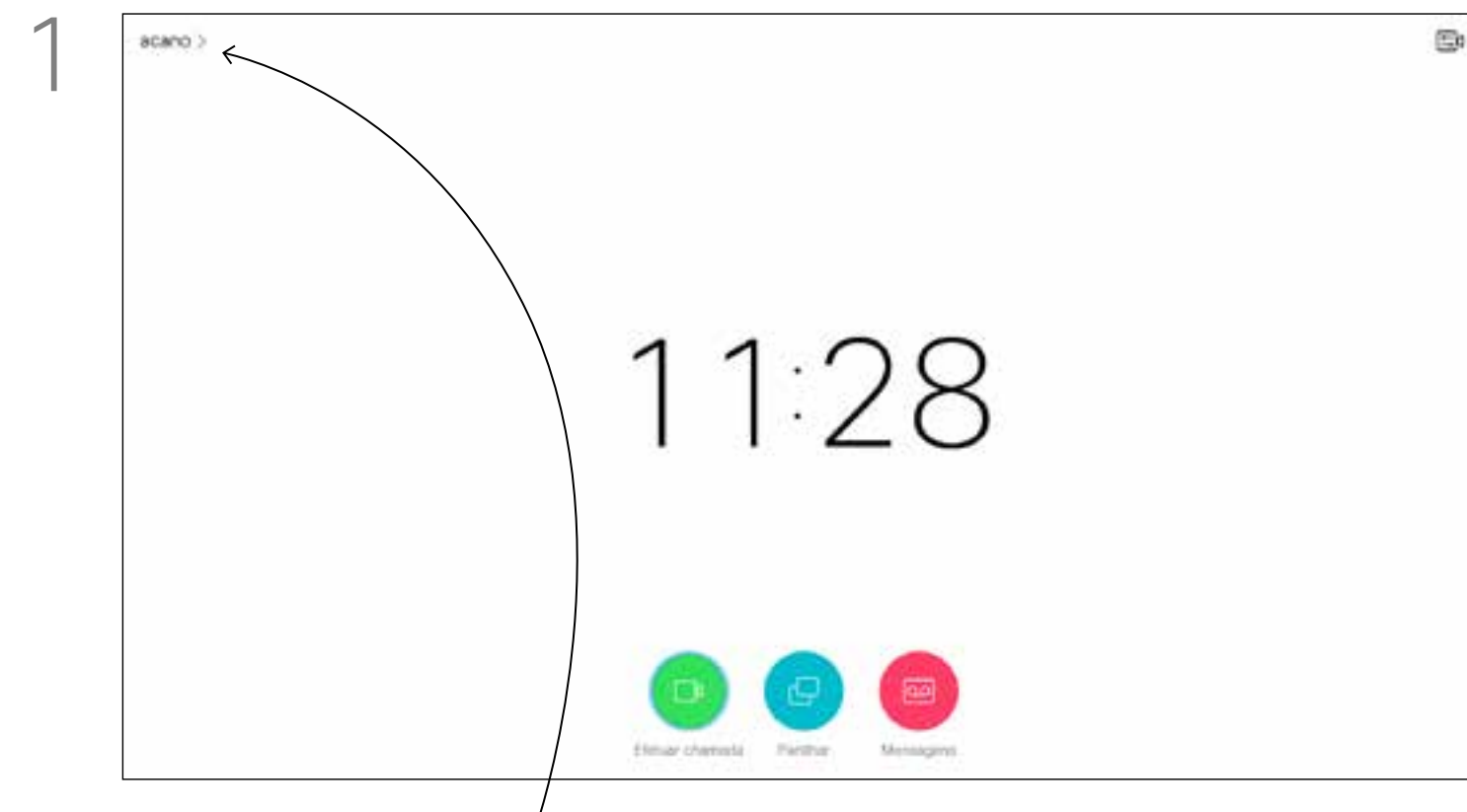

A partir do *Ecrã principal*, utilize as teclas do **Cursor** no controlo remoto para selecionar o ícone *Mais (>)* no canto superior esquerdo do ecrã.



Prima **OK** no controlo remoto.

A sua equipa de suporte de vídeo poderá ter ativado a opção de reencaminhar todas as chamadas recebidas. Nesse caso, é possível optar entre o correio de voz e um recetor escolhido por si.

Se selecionar *Reencaminhar todas as chamadas*, o conhecido menu *Efetuar chamada* aparecerá, permitindo-lhe especificar quem receberá as suas chamadas.

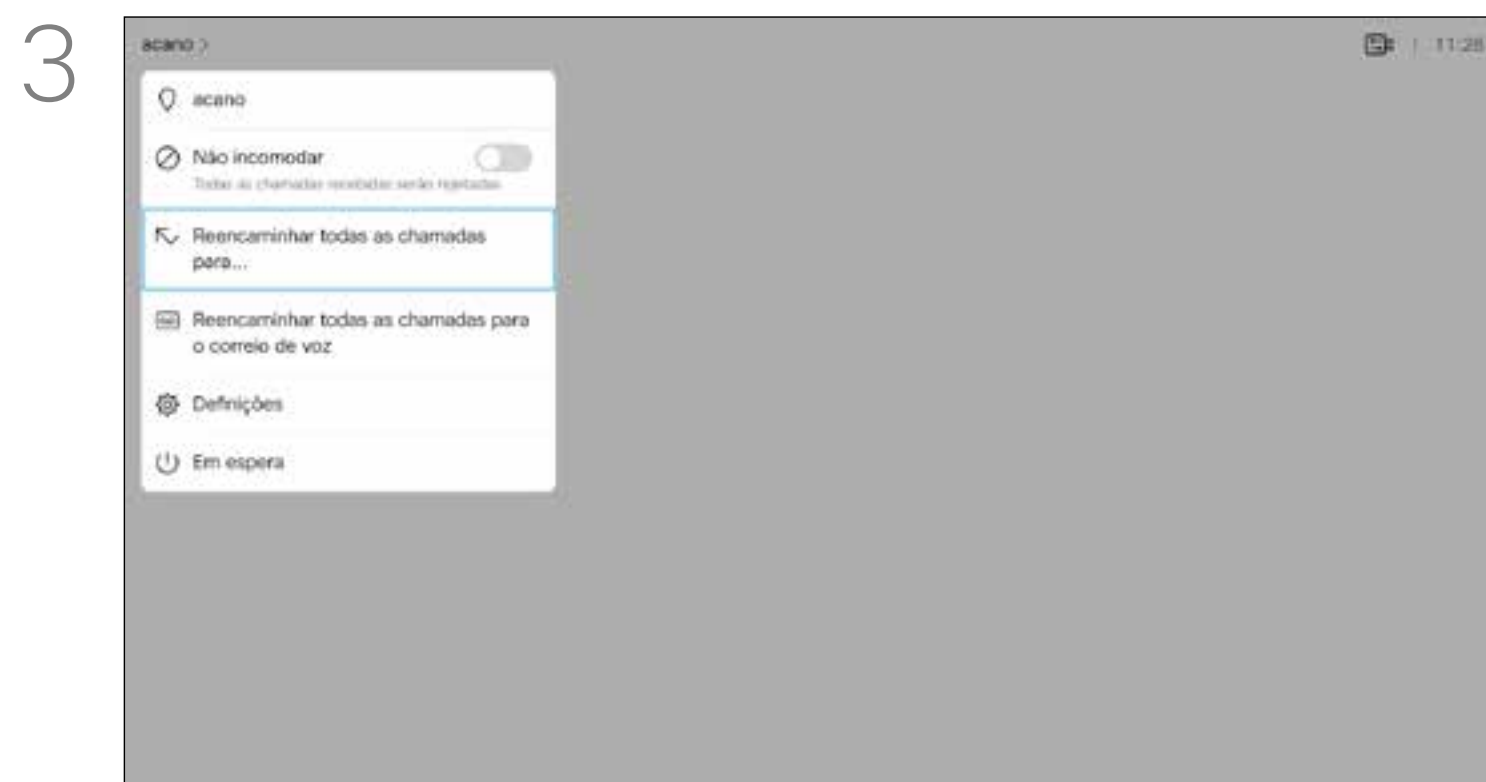

Utilize as teclas do **Cursor** para navegar até *Reencaminhar todas as chamadas para...*. Se, em alternativa, pretender reencaminhar todas as chamadas para o correio de voz, navegue até *Reencaminhar todas as chamadas para o correio de voz* e prima **OK**.

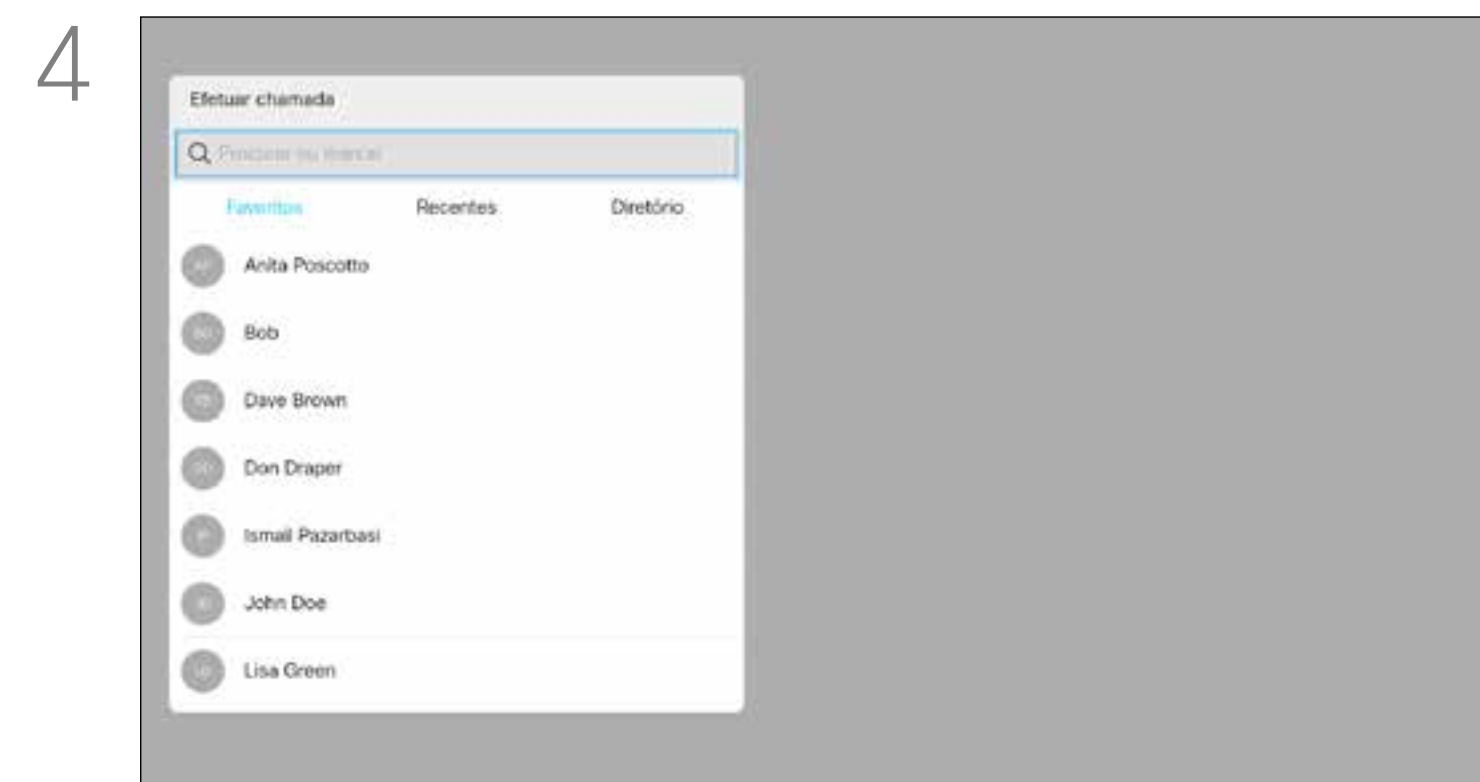

A opção *Reencaminhar todas as chamadas para...* irá encaminhá-lo para o menu *Efetuar chamada*. Selecione quem irá receber todas as chamadas como se estivesse prestes a ligar a essa pessoa.

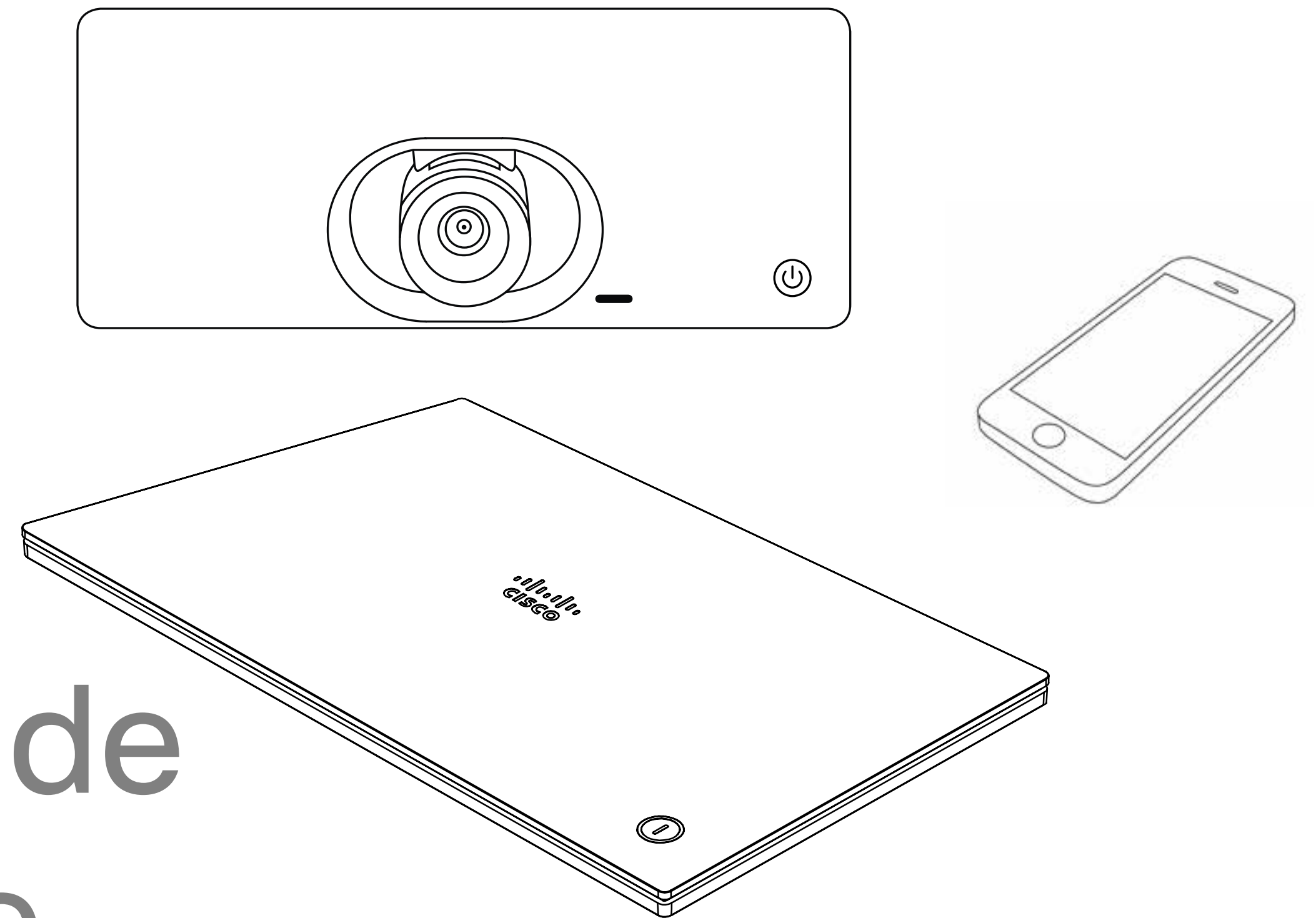

# Proximidade inteligente



# Acerca do Sinal de ultrassom de proximidade Cisco

Os sistemas de vídeo Cisco emitem ultrassom como parte da funcionalidade Proximidade. A maioria das pessoas está exposta a ultrassons mais ou menos diariamente em muitos ambientes, incluindo na indústria, nas aplicações comerciais e nos eletrodomésticos.

Mesmo que o ultrassom transportado pelo ar possa causar efeitos subjetivos para alguns indivíduos, não é muito provável que ocorram quaisquer efeitos para níveis de pressão sonora inferiores a 75 dB. As diretrizes para os limites de exposição a ultrassons variam muito de país para país, mas 75 dB é o limite mais baixo atualmente encontrado para a banda de frequência de 20 kHz aproximadamente, que é onde o sinal de proximidade da Cisco é emitido. Uma boa referência para esta informação são as diretrizes da Health Canada, [http://www.hc-sc.gc.ca/ewh-semt/pubs/radiation/safety-code\\_24-securite/index-eng.php#a2.2.2](http://www.hc-sc.gc.ca/ewh-semt/pubs/radiation/safety-code_24-securite/index-eng.php#a2.2.2).



Estas diretrizes referem que níveis de pressão sonora inferiores a 120 dB não demonstraram provocar perdas de audição, quer permanentes quer temporárias.

No caso dos sistemas de vídeo da Cisco para utilização em grupo com altifalantes integrados, o nível de pressão sonora do ultrassom é inferior a 75 dB, a uma distância de 50 cm ou mais do altifalante.

No caso dos sistemas de vídeo da Cisco para utilização pessoal, o nível de pressão sonora do ultrassom é inferior a 70 dB, a uma distância de 20 cm ou mais do altifalante.

No caso dos Cisco Webex Boards, o nível de pressão sonora do ultrassom é inferior a 75 dB, a uma distância de 20 cm ou mais à frente do ecrã. O nível pode ser ligeiramente superior imediatamente abaixo do ecrã, devido aos altifalantes estarem virados para baixo.

Em casos mais práticos, o nível no ouvido do utilizador será muito menor do que estes níveis máximos, devido à direcionalidade do altifalante, atenuação da distância e elevado grau de absorção de alta frequência em salas típicas. Os níveis irão desde o que seriam níveis de ruído de fundo/ambiente típicos de som audível em espaços de reunião até aos chamados níveis de conversação de discurso normal.

Portanto, é considerado seguro para humanos serem continuamente submetidos ao sinal de proximidade. A maioria das pessoas não terá consciência da presença do sinal, nem sofrerá quaisquer efeitos provenientes do mesmo. Alguns indivíduos com uma audição de alta frequência especialmente aguda podem, no entanto, conseguir ouvi-lo. Tal situação é mais provável de acontecer diretamente à frente e perto do altifalante.

É óbvio que animais, como cães, irão escutar o sinal de proximidade, uma vez que o seu intervalo de frequência de audição é muito mais amplo.

No entanto, o efeito do som depende também do nível e o alcance da audição de um cão não é significativamente diferente do alcance de um humano. O limite de audição dos cães a 20 kHz pode ser tão baixo quanto 0 a 10 dB, semelhante ao limite de um ouvido humano na sua faixa de frequência mais sensível.

A Cisco não efetuou testes ou qualificação dos possíveis efeitos do sinal em cães. Devido aos níveis limitados, acredita-se que, embora o sinal seja claramente audível, não é incómodo para os cães.

Um cão num escritório ou sala de reuniões será sujeito a ultrassons a níveis comparáveis ao ruído de fundo normal ou a níveis de conversação máximos. Não houve quaisquer relatórios sobre animais que tivessem ficado incomodados pelos sinais, em todos os anos em que tivemos esta funcionalidade nos nossos produtos.

No entanto, a pergunta sobre o efeito dos ultrassons nos cães é válida, uma vez que existem repelentes de cães que utilizam ultrassons. Estes dispositivos alegam normalmente utilizar ultrassons incómodos, mas não prejudiciais. A Cisco não tem informações sobre o design dos repelentes para cães, mas a análise das especificações destes dispositivos revela normalmente que os níveis de exposição típicos são iguais ou superiores a 100 dB.

Para soluções que utilizem codecs de vídeo da Cisco com sistemas de altifalantes de terceiros, a Cisco não consegue controlar o nível de pressão sonora dos ultrassons. Na maioria dos casos, a sensibilidade e resposta de frequência do altifalante necessárias irão resultar em níveis inferiores ao limite de 75 dB. No entanto, se for aplicada amplificação externa em excesso ou se o sistema de altifalante tiver uma resposta de alta frequência acentuada, podem ser gerados níveis superiores ao limite.

## Acerca da proximidade

A funcionalidade Proximidade inteligente permite-lhe partilhar conteúdo a partir de um computador sem fios no sistema de vídeo. Os smartphones e os tablets também são capazes de exibir o conteúdo partilhado diretamente nos próprios ecrãs.

Até pode utilizar o seu smartphone, tablet, PC ou MAC para controlar chamadas no sistema de vídeo.

### Observe o seguinte:

Será necessário transferir (gratuitamente) a aplicação Cisco Intelligent Proximity a partir da App Store ou do Google Play.

Os utilizadores do Windows ou OS X devem aceder a <https://proximity.cisco.com/>.

A equipa de suporte de vídeo poderá ter ativado todas as funcionalidades, apenas um subconjunto de funcionalidades ou nenhuma das funcionalidades.

A Proximidade inteligente utiliza ultrassons ao conectar utilizadores (ver mais à esquerda). Não bloqueie o microfone do seu computador, smartphone ou tablet.

A Proximidade inteligente foi desenvolvida de forma a não funcionar fora da sala de reunião quando as portas para a sala são mantidas fechadas. Precisarás de estar perto do ponto final do vídeo para usar a funcionalidade.

Quando a privacidade assim o exigir, mantenha sempre as portas da sala de reunião fechadas de modo a evitar possíveis escutas não autorizadas a partir de salas adjacentes.

# Partilha de conteúdos





# Iniciar e parar uma apresentação

## Acerca da partilha de conteúdos

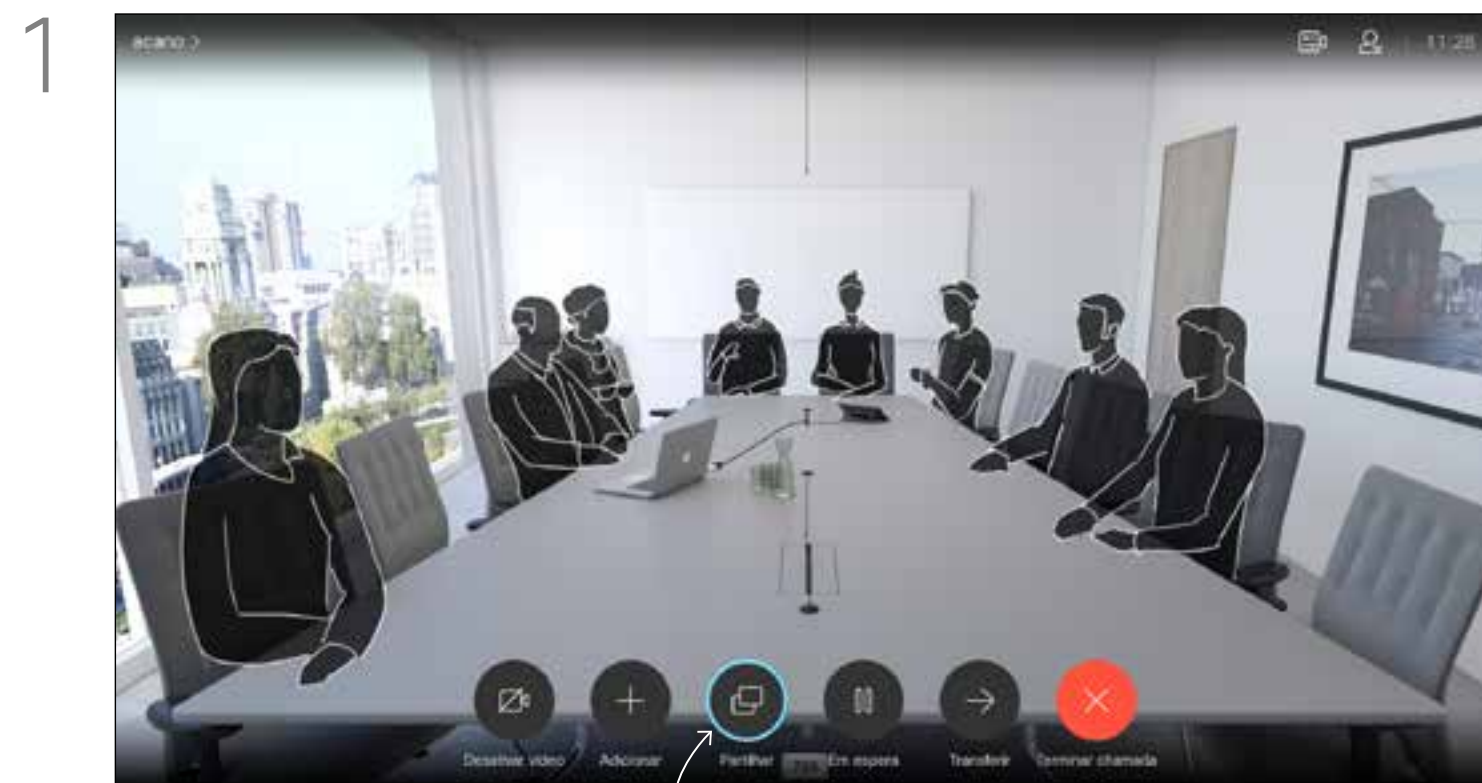

Certifique-se de que a origem da sua apresentação tem ligação estabelecida e que está Ativada. Poderá ser necessário seleccionar **Partilhar** e premir **OK** no controlo remoto.

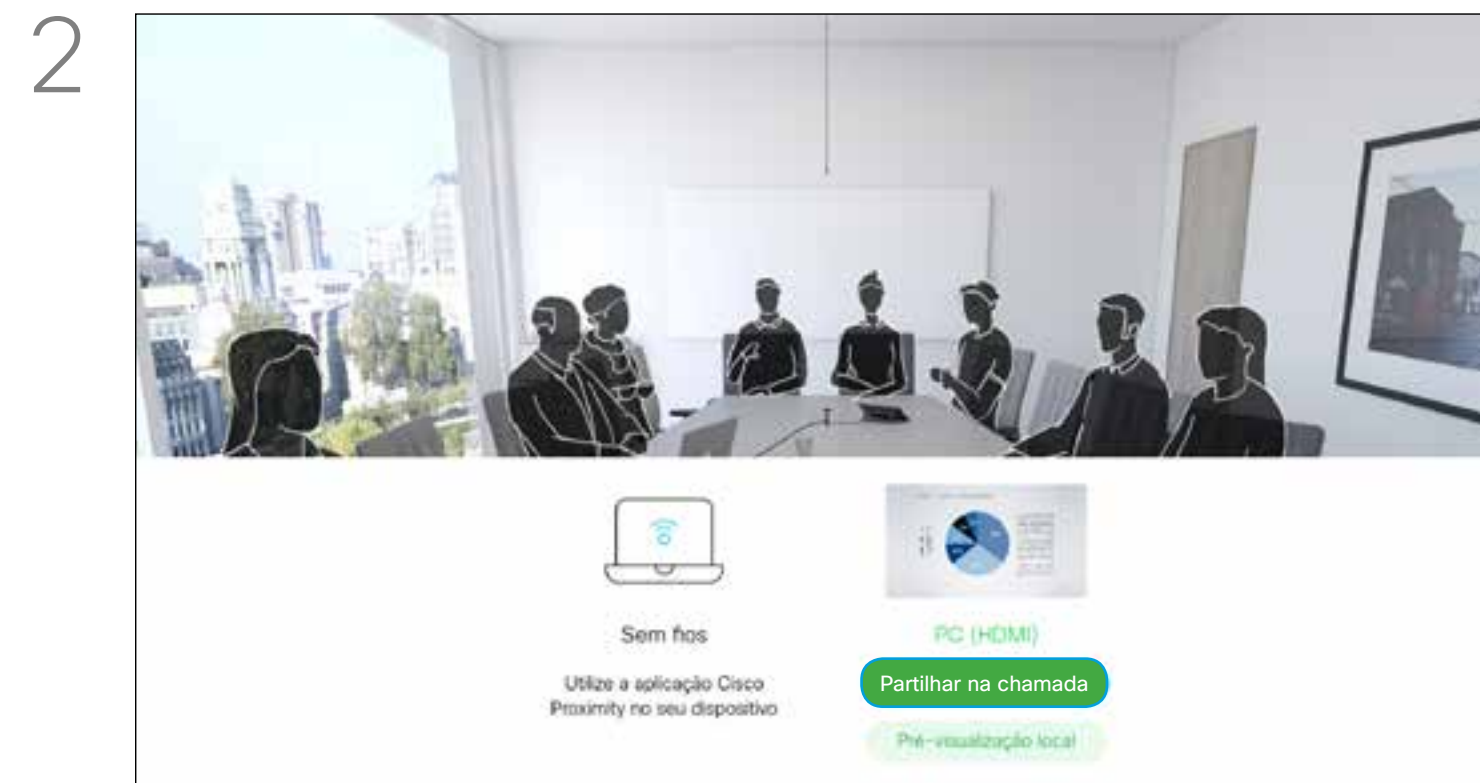

Pode agora seleccionar *Pré-visualização local*, para inspecionar o conteúdo sem o partilhar com as outras pessoas, antes de seleccionar **Partilhar na chamada** para partilhar o conteúdo com as outras pessoas.

Utilize esta funcionalidade para partilhar conteúdo no seu PC numa chamada ou fora de uma chamada. O procedimento é o mesmo, mas aqui apenas é apresentado o procedimento a efetuar durante uma chamada.

Para partilhar conteúdo utilizando a função Proximidade, certifique-se de que a origem da apresentação tem a aplicação Cisco Proximity instalada e ativada. Aguarde até que o emparelhamento esteja concluído. Siga as instruções no ecrã.



O tamanho da imagem partilhada é controlado através do ícone *Minimizar/Maximizar*. Selecione esta opção e prima **OK** no controlo remoto, caso seja necessário.

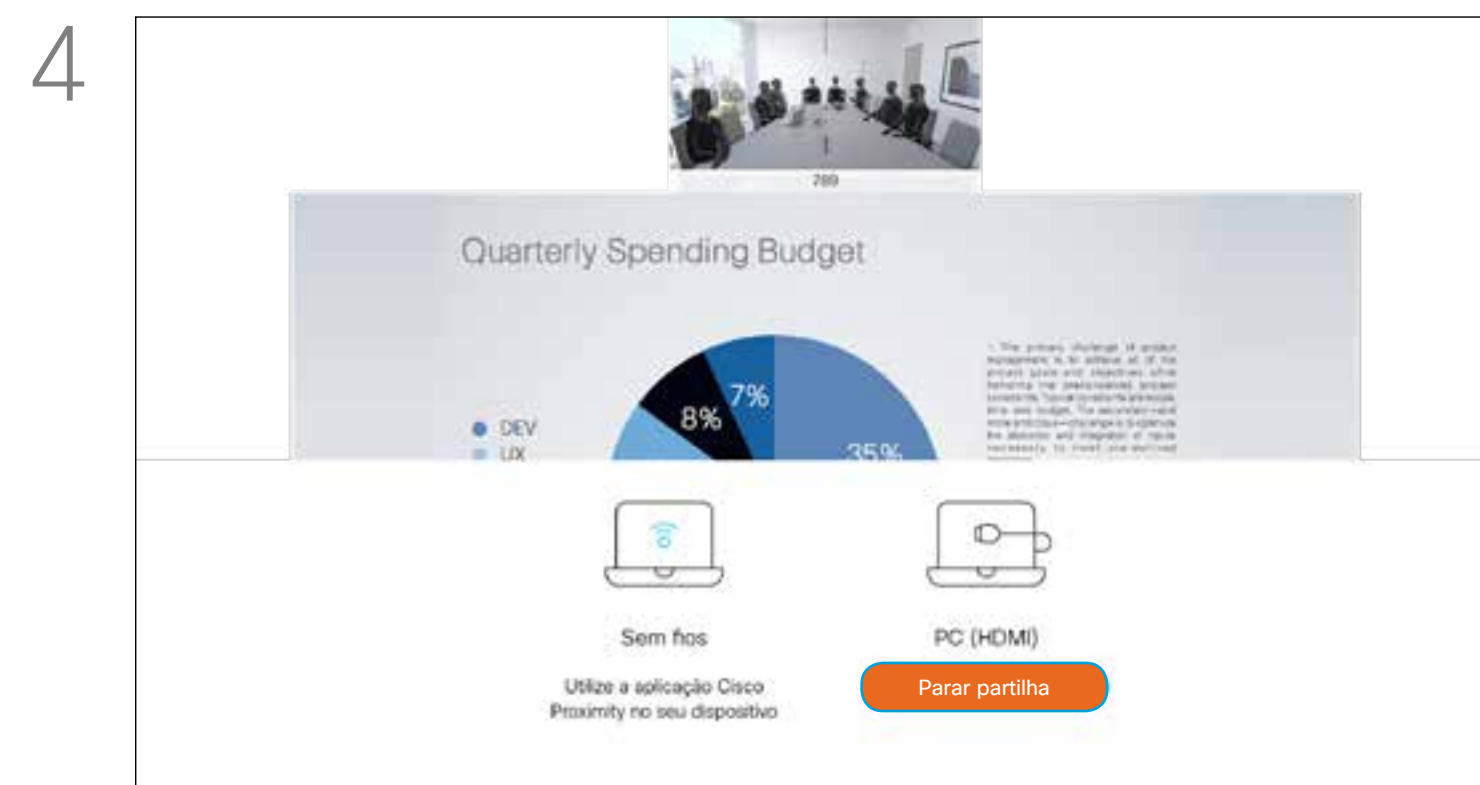

Para deixar de partilhar conteúdo, selecione *Parar de partilhar* e prima **OK** no controlo remoto.

# Mudar o layout de apresentação numa chamada

## Acerca do esquema da apresentação

1

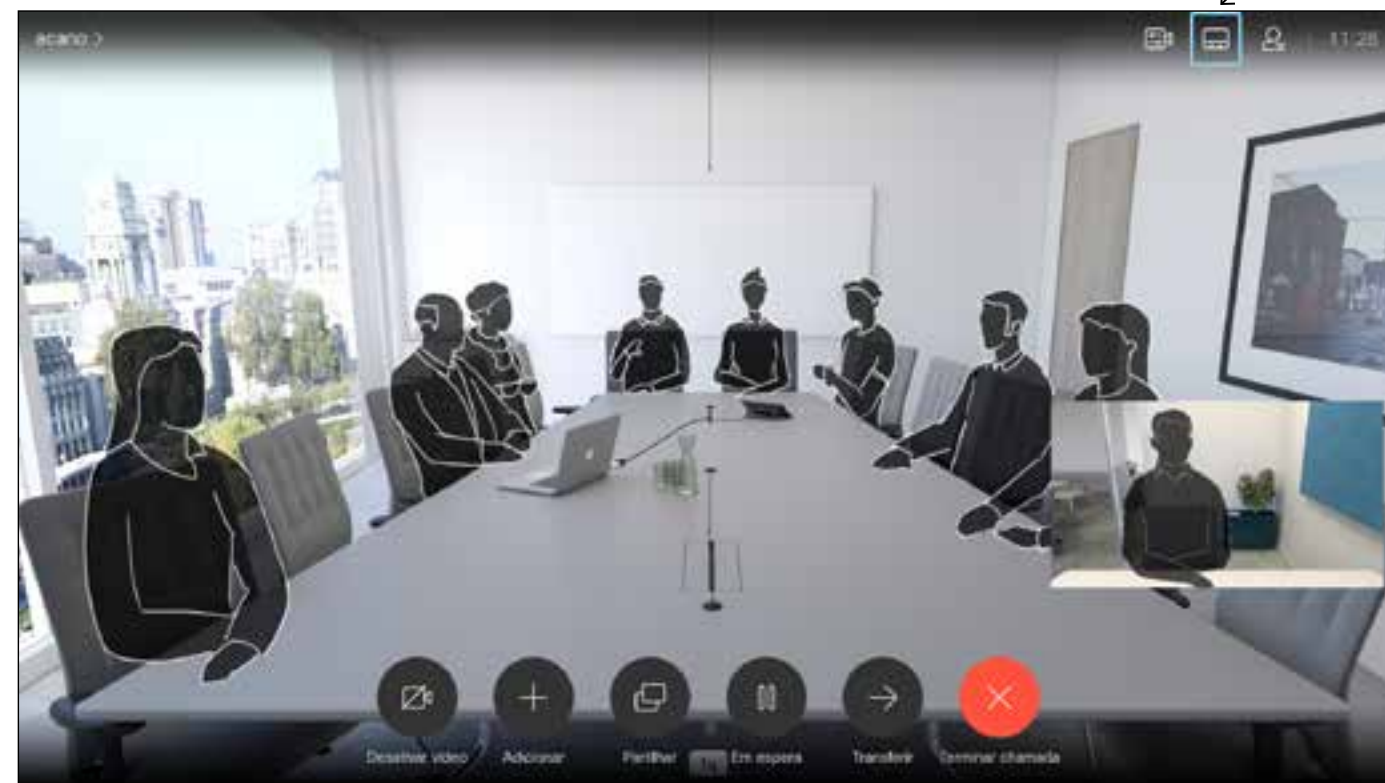

Navegue até *Esquema* no canto superior direito e prima **OK** no controlo remoto. Este ícone aparecerá apenas quando for relevante.

2



Utilize as teclas do **Cursor** para navegar para o novo esquema que pretende utilizar e prima **OK**.

Poderá alterar o esquema do ecrã durante as apresentações. As opções normais disponíveis permitem mostrar ou não o apresentador e mostrar o apresentador como PiP (Picture in Picture) ou PoP (Picture outside Picture).

As opções de esquema disponíveis no seu sistema podem ser diferentes das apresentadas aqui, mas os esquemas apresentados são sempre os que pode seleccionar.

# Reuniões agendadas

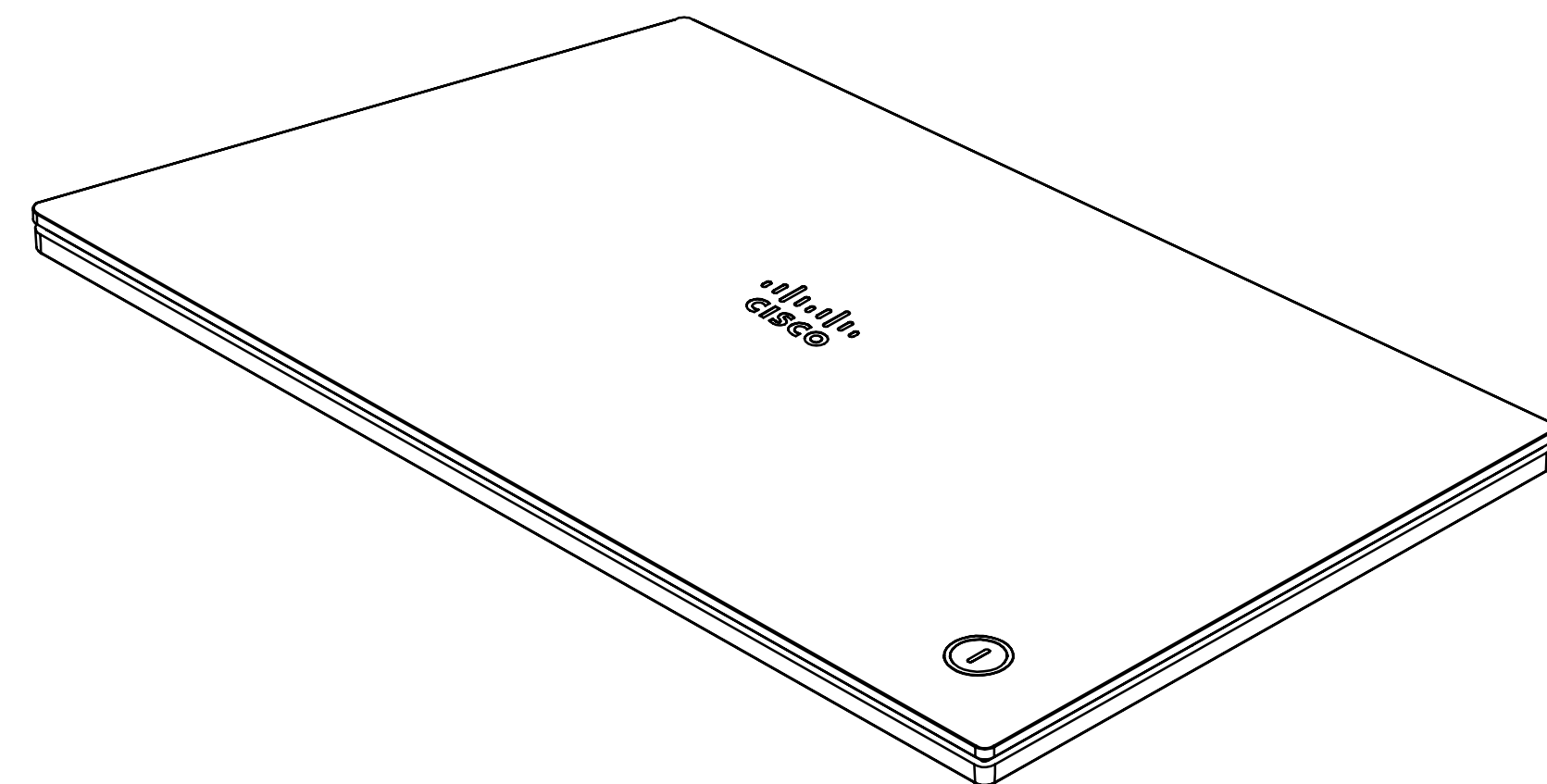
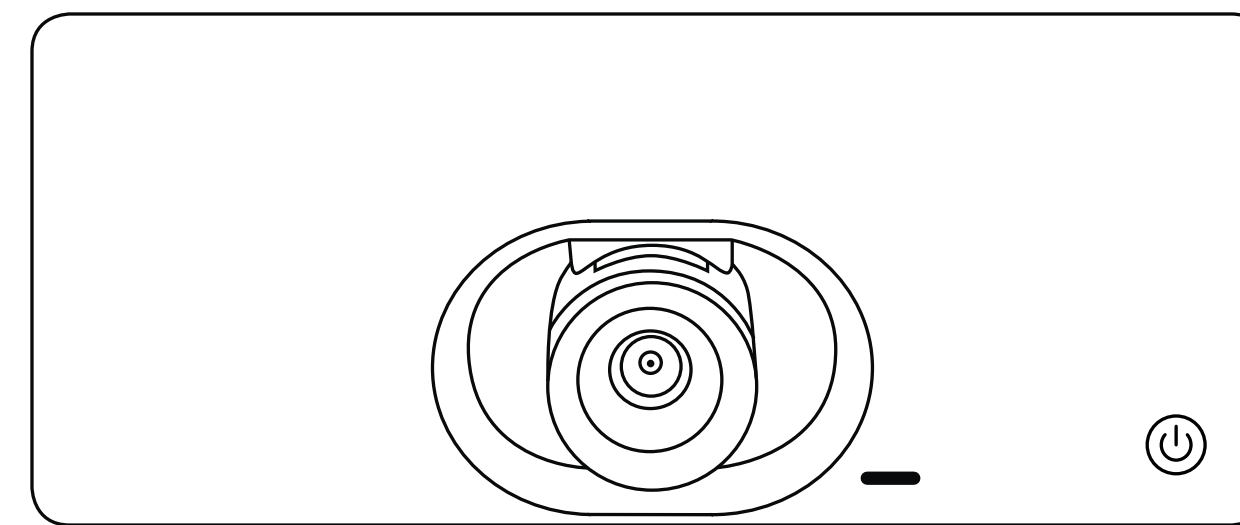



Reuniões agendadas

## Participar numa reunião agendada

Pode participar numa reunião na qual lhe seja permitido participar navegando até ao ícone verde *Participar*. Em seguida, clique em **OK** no controlo remoto.

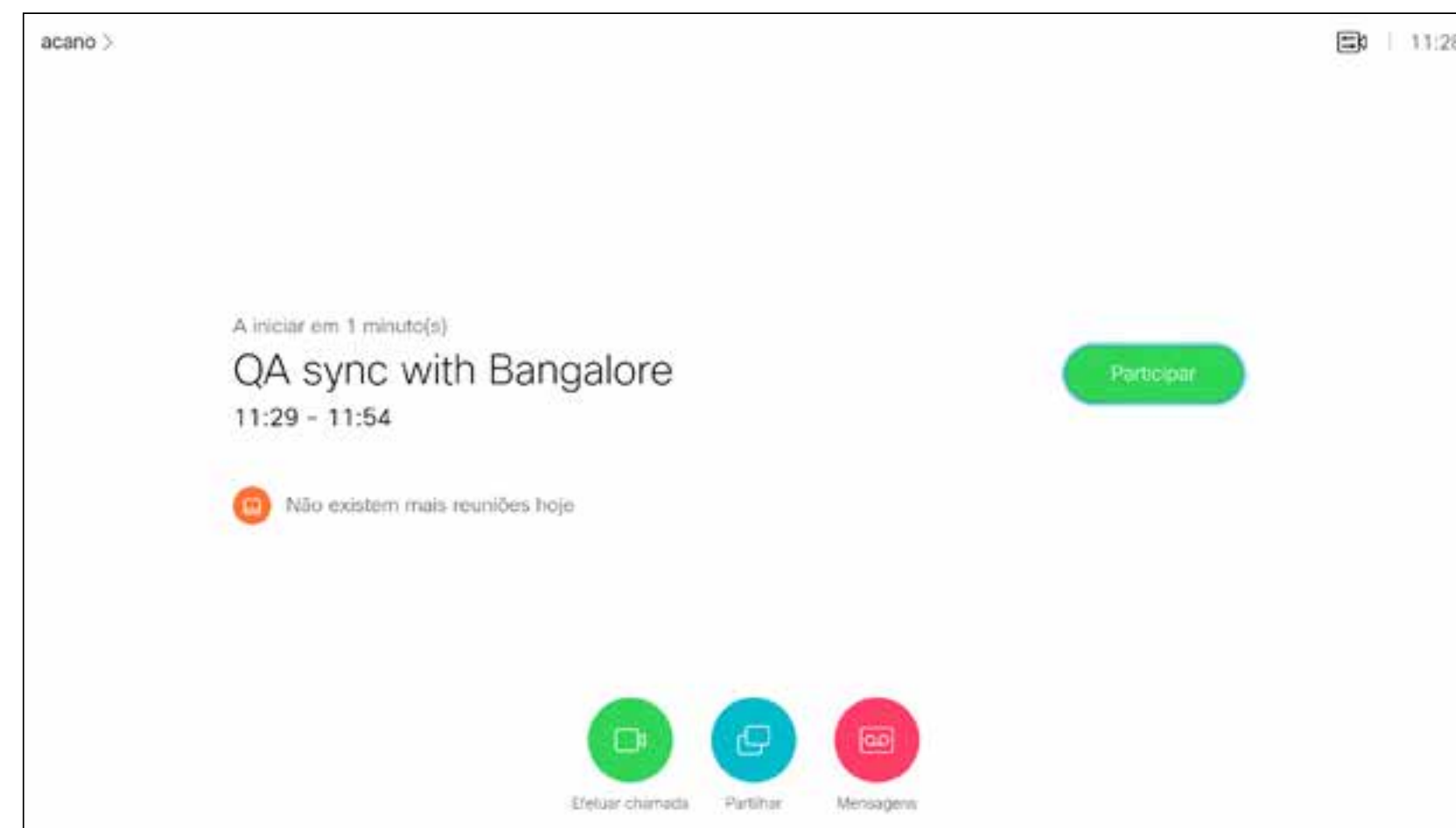

## Participar numa reunião

É possível ligar o seu sistema de vídeo a um sistema de gestão capaz de agendar reuniões em vídeo. Quaisquer reuniões agendadas aparecerão tal como apresentado à esquerda.

Utilize *Participar* para participar na reunião.

Caso a reunião já tenha começado, continuará a ter a possibilidade de participar.

Pode haver um ícone *Suspende* disponível. Utilize este ícone para adiar a possibilidade de participar por mais 5 minutos.

# Contactos



# Adicionar alguém a Favoritos, fora de uma chamada

## Acerca da Lista telefónica, Recentes e Favoritos

O *Diretório* funciona como o diretório da sua empresa. Não lhe é permitido editar este diretório. No entanto, pode copiar entradas para a sua lista de *Favoritos* e editá-las aqui.

Toque numa pasta para mostrar o respetivo conteúdo e percorra a lista, se necessário, para localizar uma pasta ou uma entrada dentro de uma pasta.

Ao procurar dentro do diretório corporativo, a procura aplicar-se-á apenas à pasta do diretório atual e às respetivas subpastas. Para subir um nível, toque em **Retroceder**. Para fazer com que a procura se aplique a todo o diretório corporativo, não abra (toque) nenhuma pasta antes de a procura ser iniciada.

Poderá suceder que uma entrada copiada a partir do diretório para a lista de favoritos mais tarde seja atualizada no diretório. Esta atualização não se refletirá na sua lista de favoritos—terá então de atualizar manualmente a entrada na lista de favoritos. Utilize **Editar e efetuar chamada** para tal.

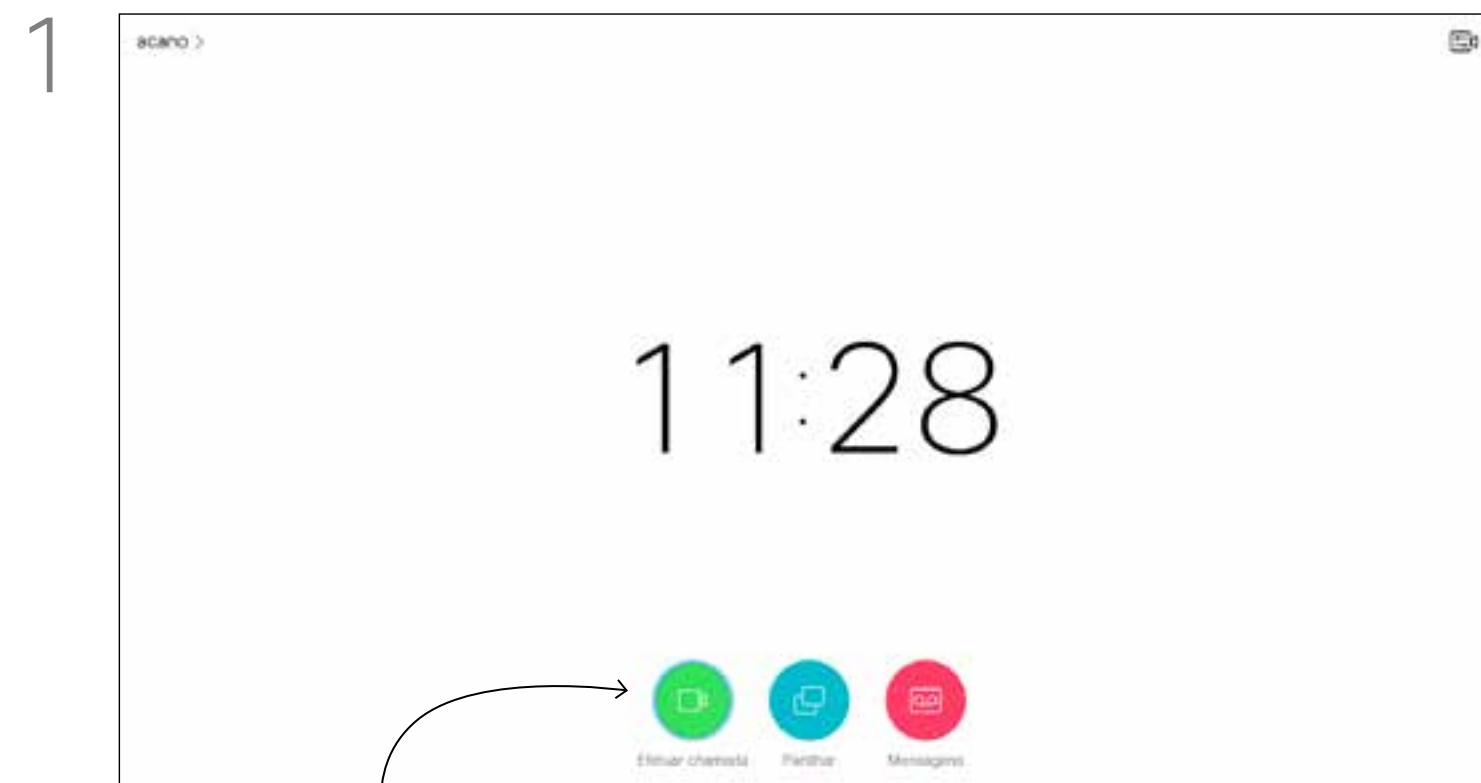

1 Certifique-se de que o ícone *Efetuar chamada* está selecionando (o campo mais à esquerda na parte inferior do ecrã) e prima **OK** ou o botão verde **Efetuar chamada** no controlo remoto.

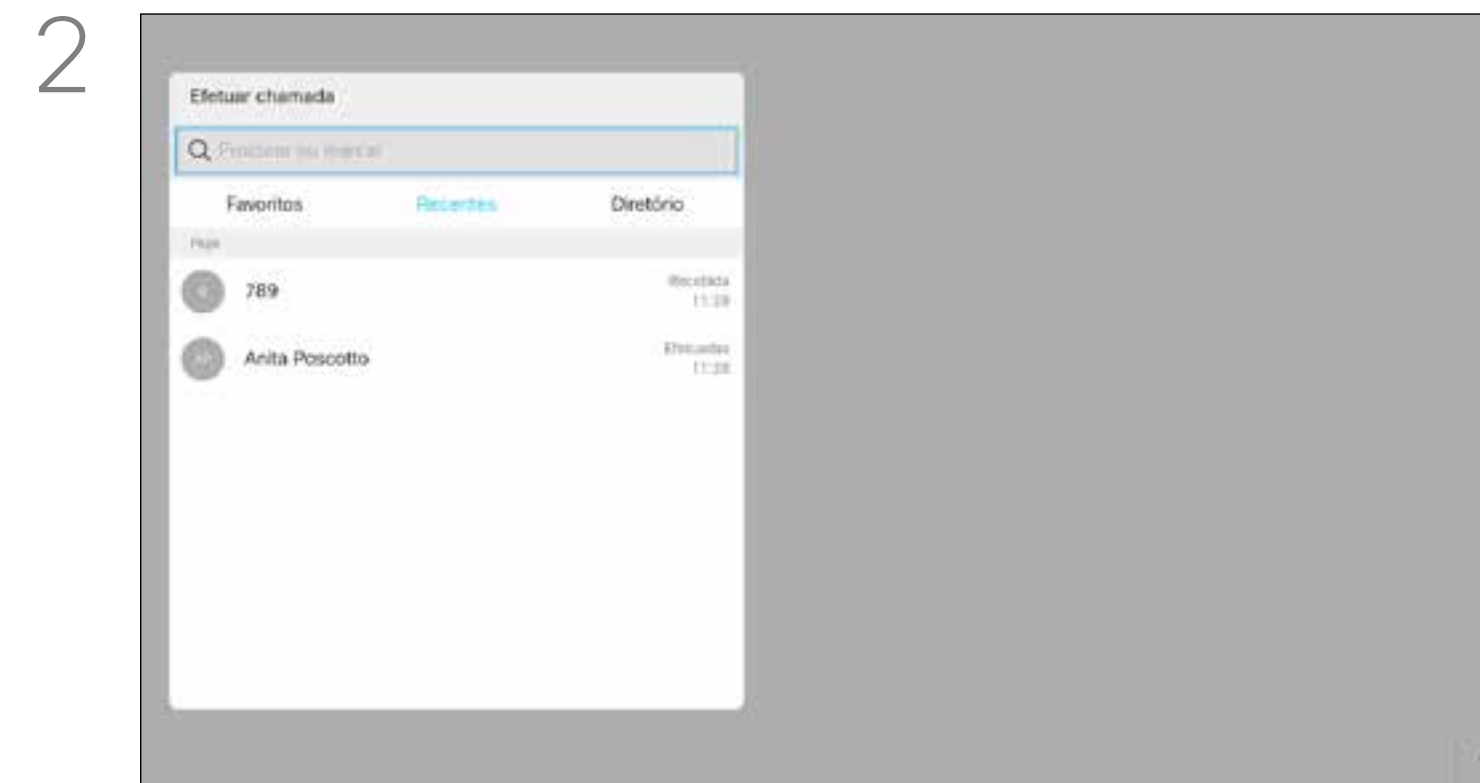

2 O menu *Efetuar chamada* será apresentado. Utilize as teclas do **Cursor** para navegar entre *Recentes* e *Diretório* (as duas opções mais à direita) e, em seguida, para baixo numa dessas listas.

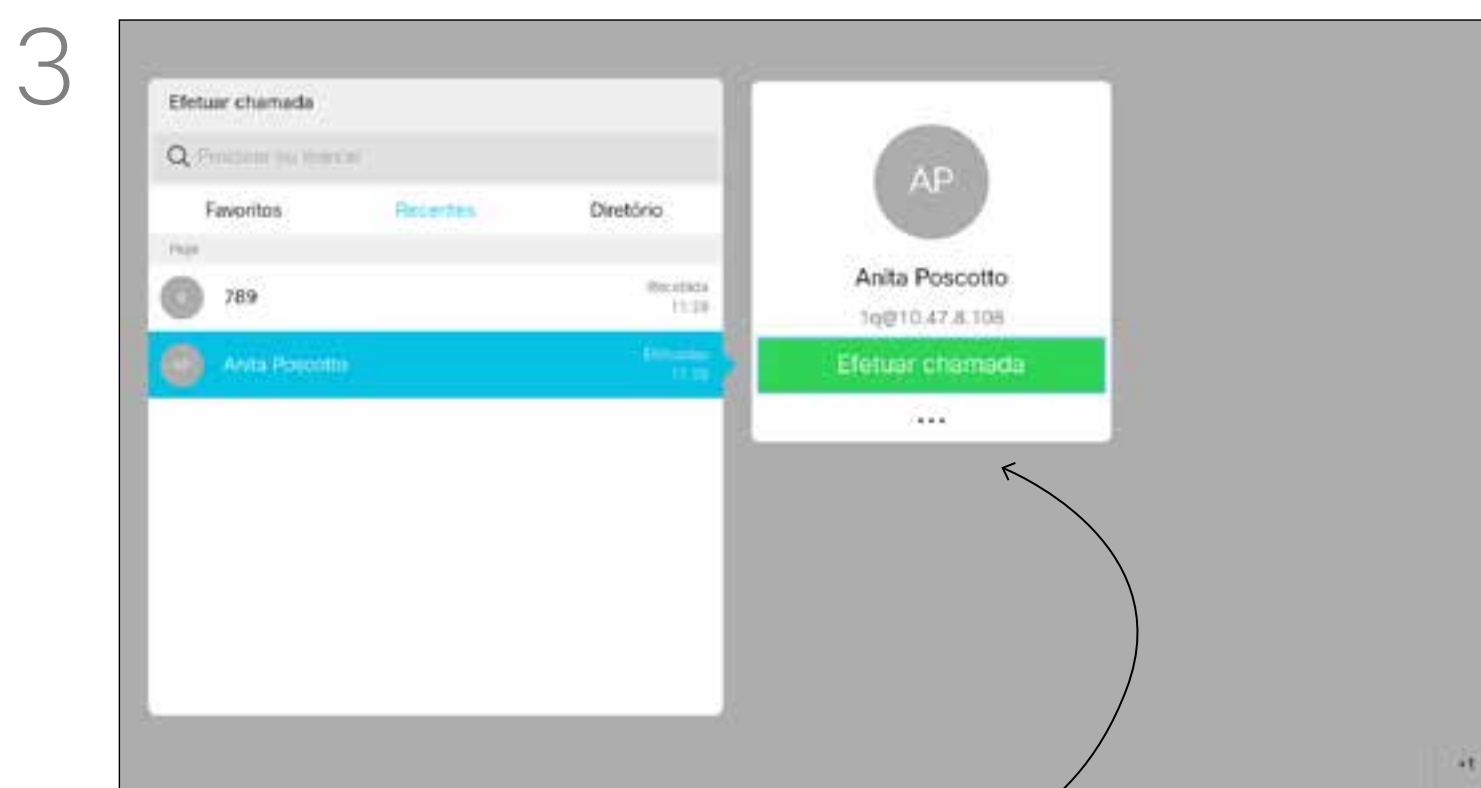

3 Uma vez localizada a entrada, prima **OK** no controlo remoto para apresentar o menu *Efetuar chamada* e utilize as teclas do **Cursor** para navegar até *Mais (...)* Prima **OK**.

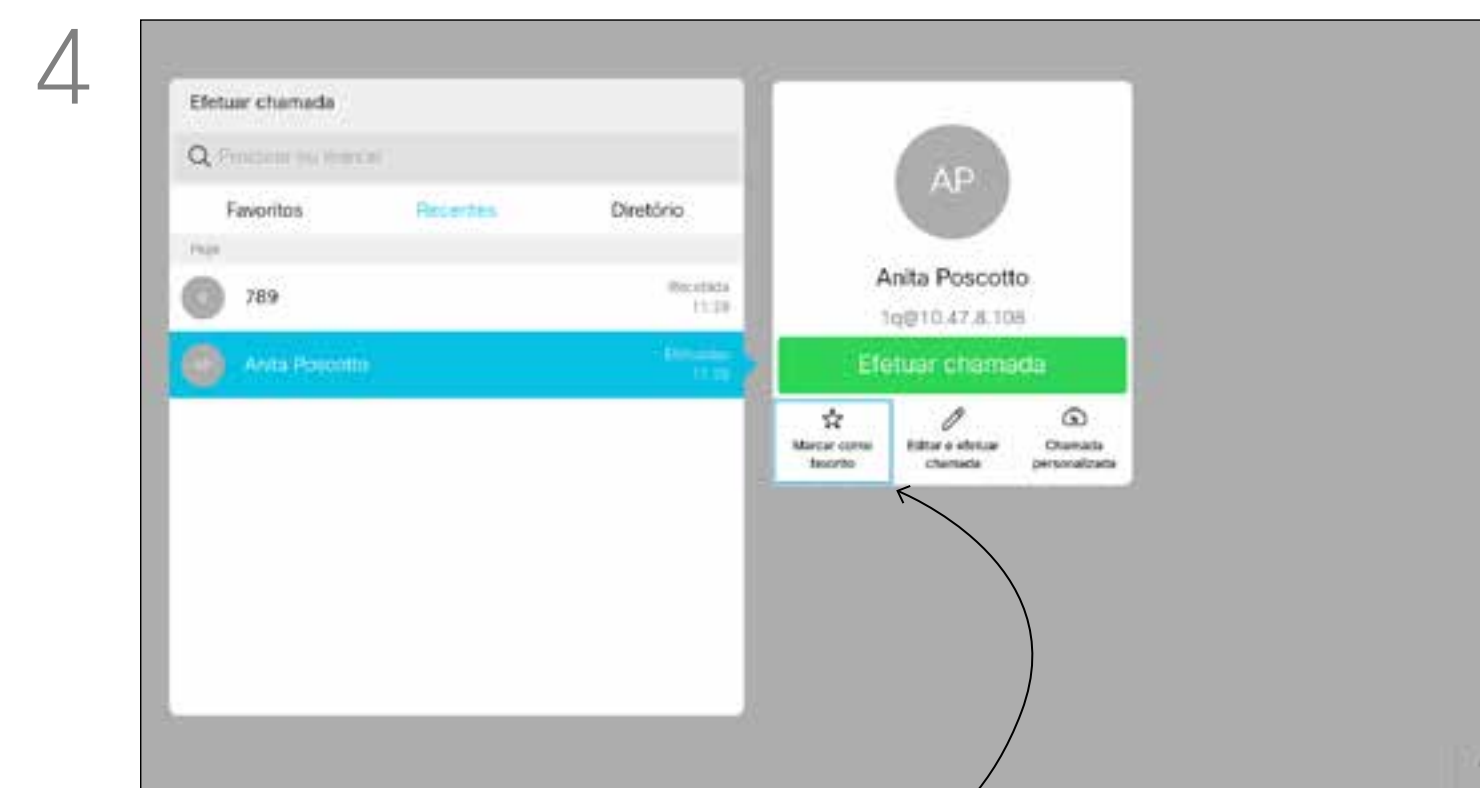

4 Em seguida, utilize as teclas do **Cursor** para navegar até *Marcar como favorito*. Prima **OK** no controlo remoto para marcar a entrada selecionada como favorito.

Repita este procedimento para remover alguém da lista de Favoritos.



# Adicionar alguém a Favoritos, durante uma chamada

## Acerca de Favoritos

1

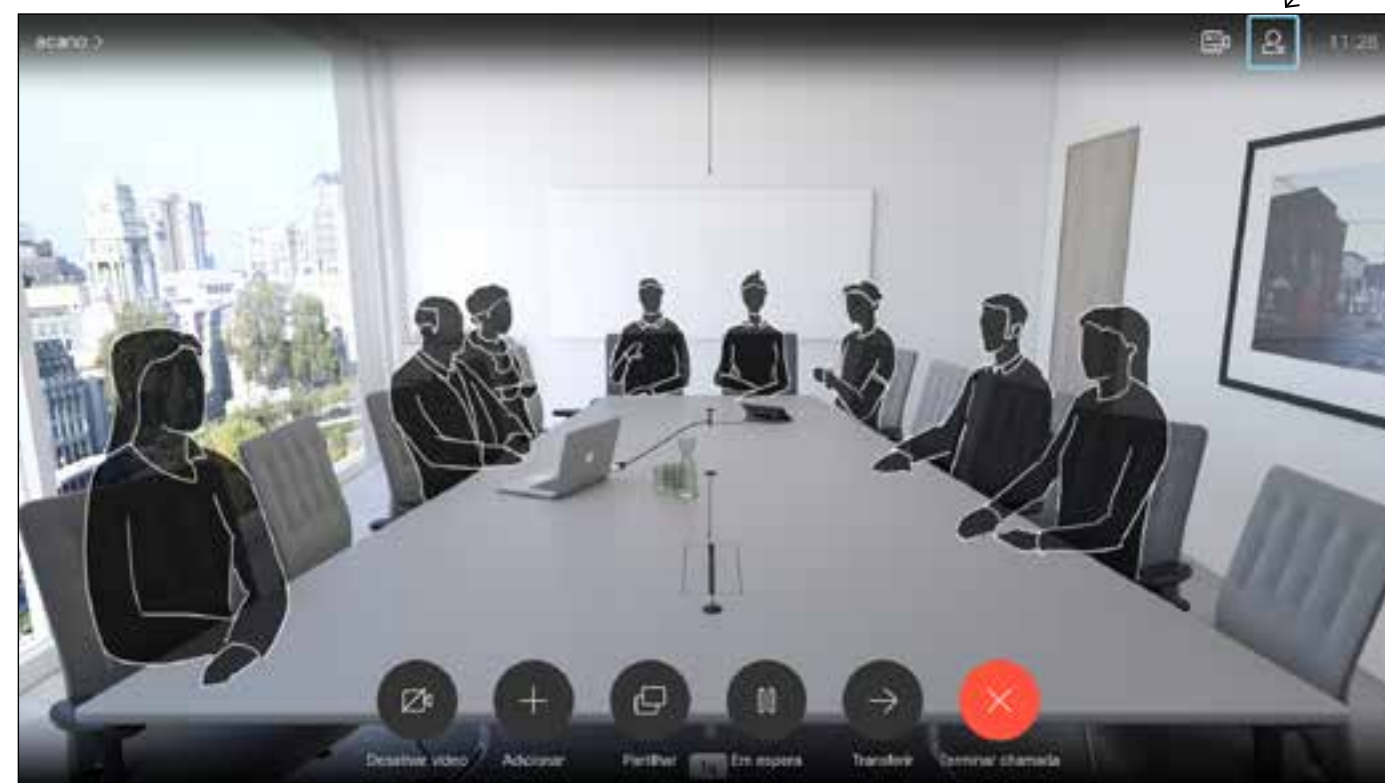

Durante uma chamada, utilize o controlo remoto para navegar até ao ícone *Participantes* no canto superior direito e prima **OK** no controlo remoto.

2

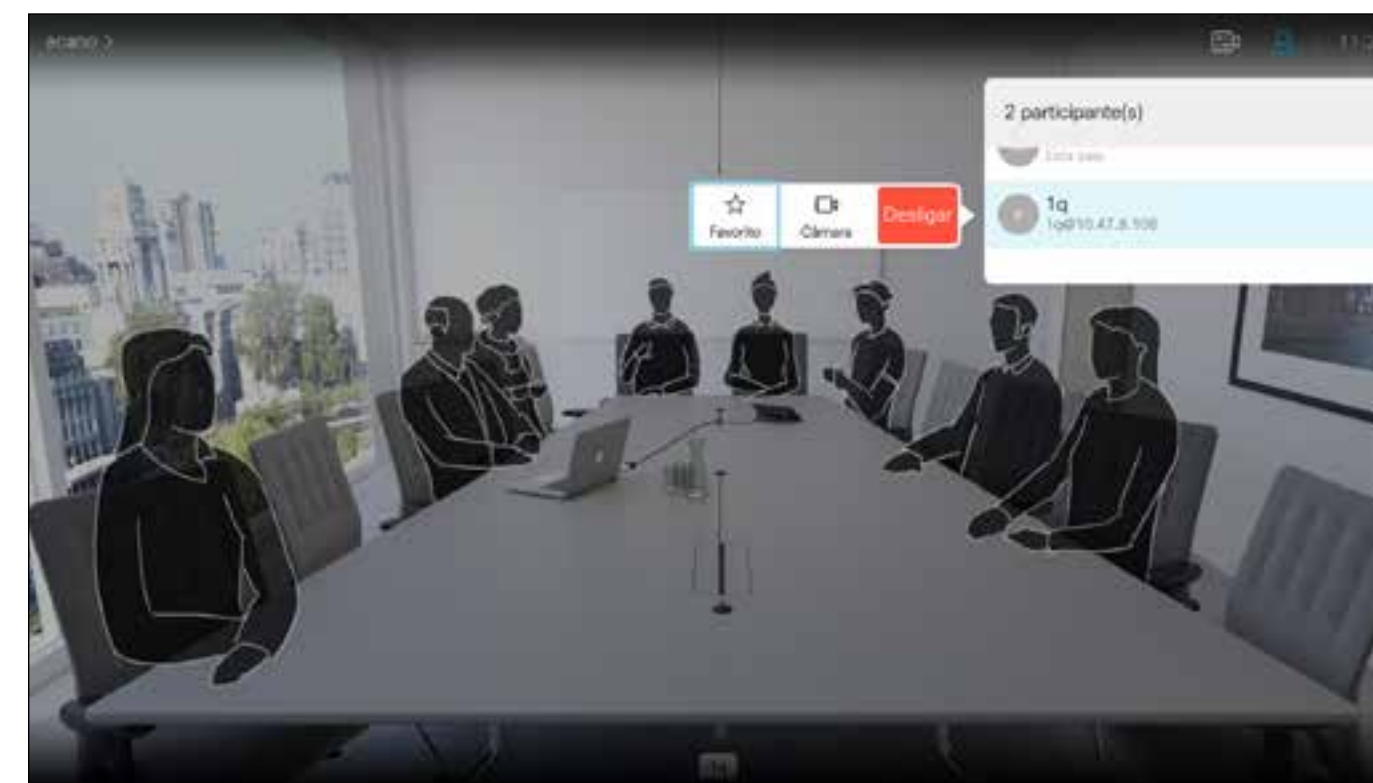

Será agora apresentado um menu mostrando uma lista com os participantes da chamada. Utilize as teclas do **Cursor** para navegar até ao participante a marcar como favorito e prima **OK** no controlo remoto. Será apresentado um submenu.

3

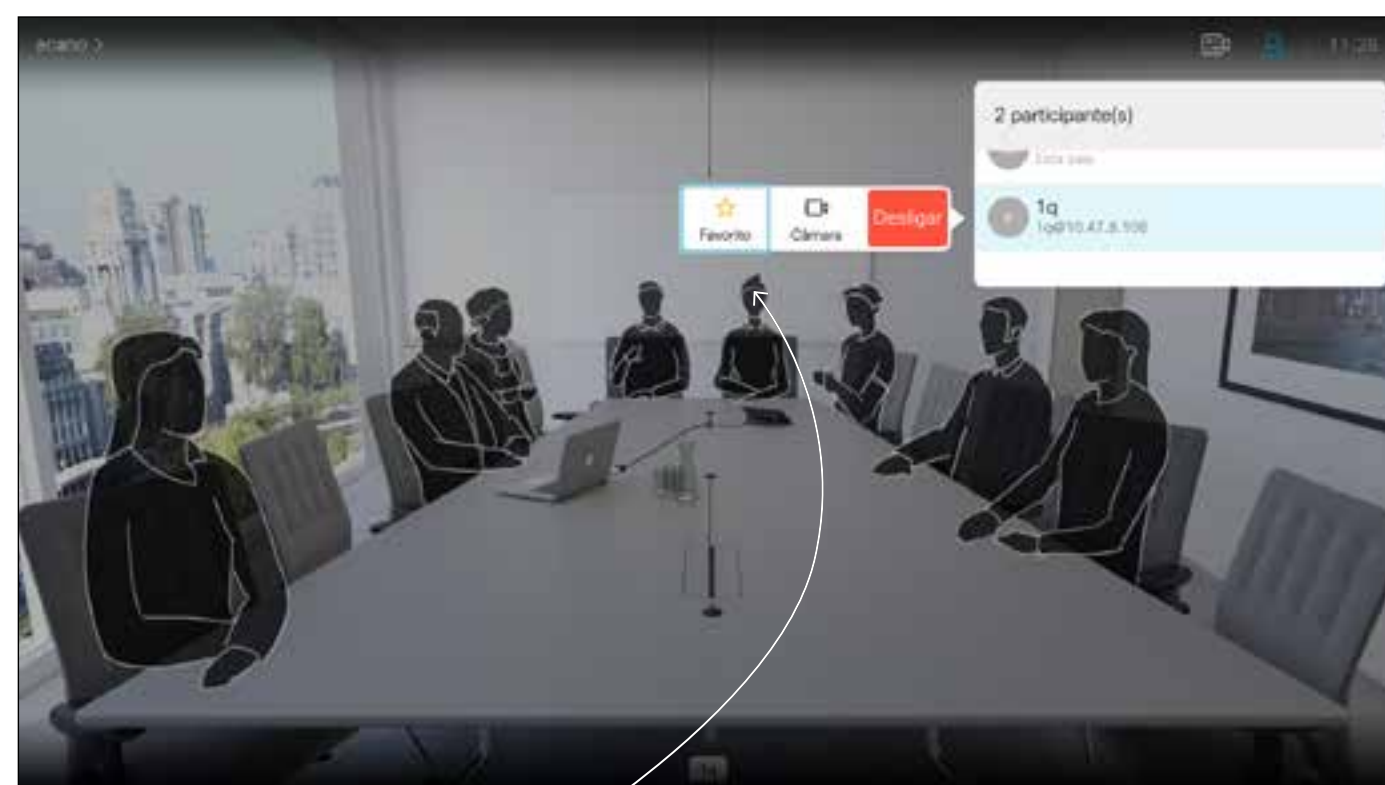

Em seguida, navegue até *Favorito* neste submenu (opção mais à esquerda) e prima **OK** no controlo remoto. O participante selecionado está agora marcado como Favorito.

Repita o procedimento para desfazer.

Os Favoritos correspondem ao seu próprio ≠ pessoal. As entradas podem advir do diretório corporativo (para saber mais sobre este tema, consulte a página anterior) ou de alguém a quem ligou ou alguém que lhe ligou.

# Controlo da câmara

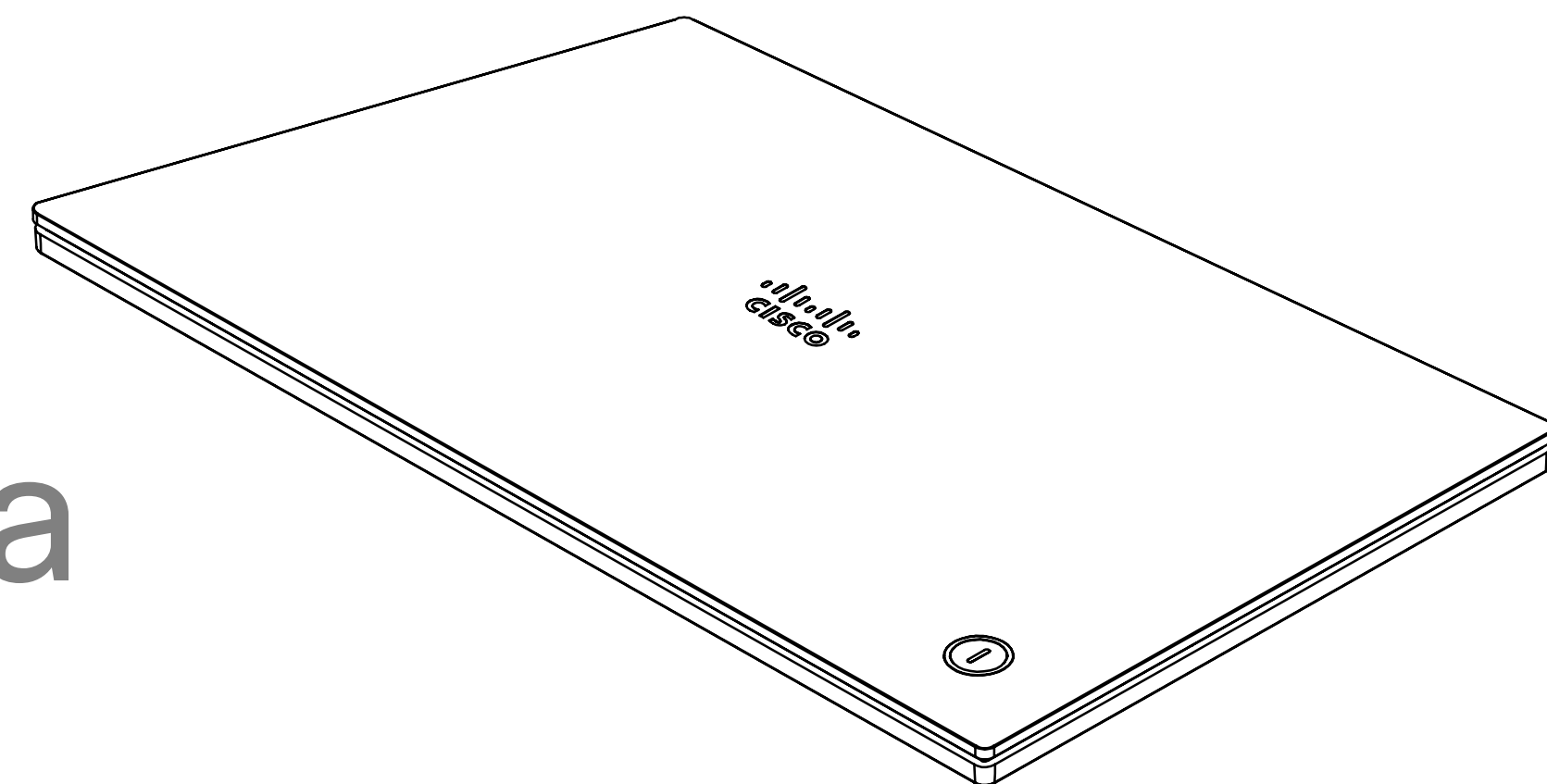
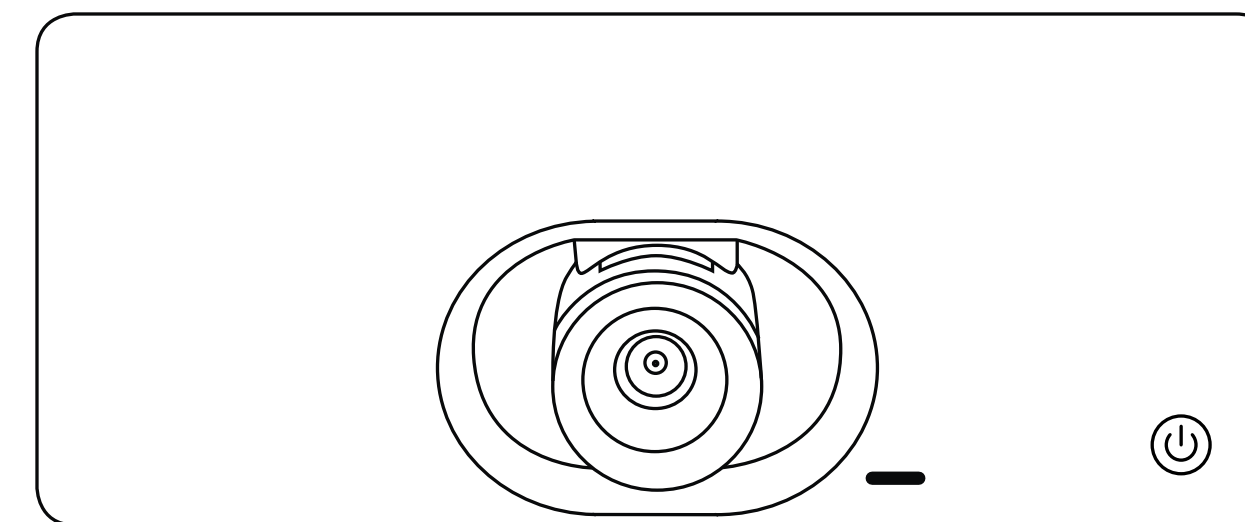

# Ver definições da câmara (câmara local)

## Acerca das definições da câmara

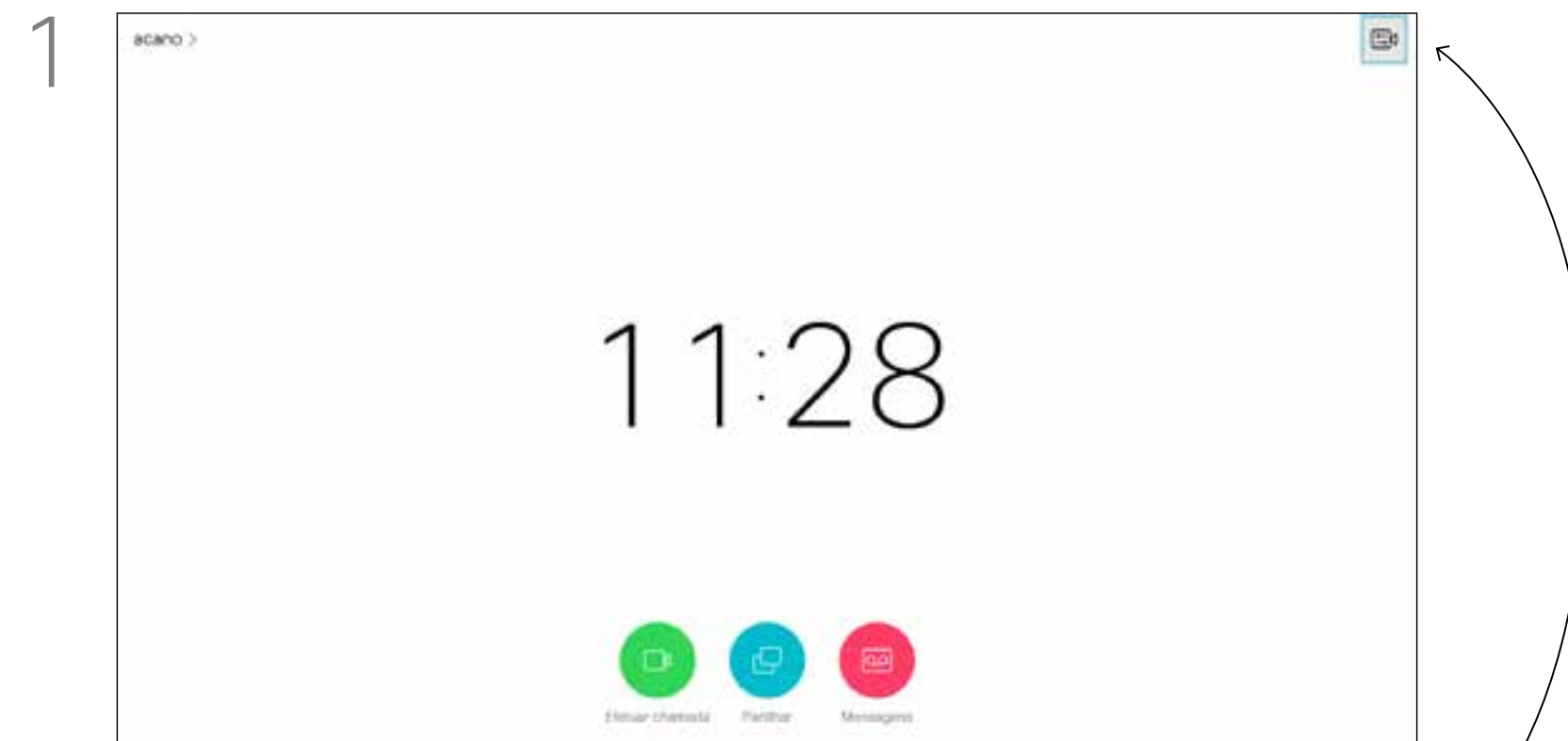

1 Durante uma chamada ou quando não existe uma chamada em curso (como apresentado aqui), desloque o cursor para cima até ao canto superior direito para aceder ao ícone *Câmara*. Prima **OK** no controlo remoto.



2 O ícone da câmara será apresentado. Prima **OK** novamente no controlo remoto.



3 Pode agora ajustar o pan, zoom e tilt da câmara. Utilize os controlos **Aumentar/Diminuir** do controlo remoto para ajustar o zoom e as teclas do **Cursor** para ajustar o pan e tilt.



4 Também pode tornar a imagem de autovisão fixa (sempre apresentada) e/ou maximizá-la selecionado os ícones no canto superior direito deste menu.

Prima **Retroceder** no controlo remoto para sair do menu.

As definições da câmara permitem-lhe controlar o zoom, pan e tilt da câmara. A autovisão (a imagem que os outros veem do seu sistema) pode ser ativada e desativada, assim como ser apresentada nos modos minimizado ou maximizado (ecrã inteiro). Poderá pretender que a autovisão seja sempre apresentada. Este processo denomina-se torná-la *fixa*.



# Controlo de câmaras remotas

## Acerca do controlo de câmaras remotas

Muitos sistemas de vídeo possuem uma câmara controlável remotamente. Estes sistemas permitem-lhe utilizar um controlo remoto para alterar o pan, tilt e zoom.

Se as pessoas do outro lado (pessoas com quem está reunido) possuírem esse sistema, poderá ser possível controlar a sua câmara durante a chamada.

1

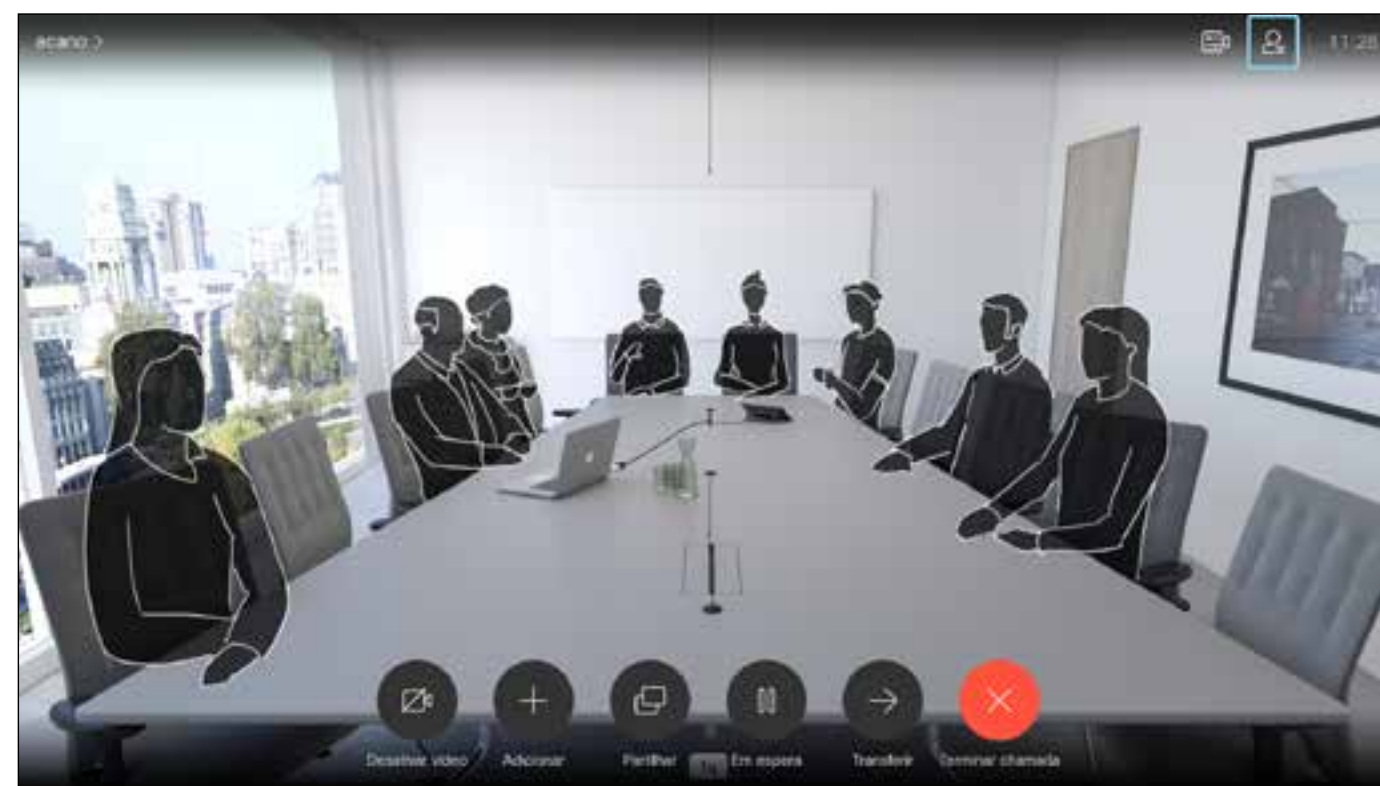

Navegue até *Participantes* no canto superior direito e prima **OK** no controlo remoto.

2

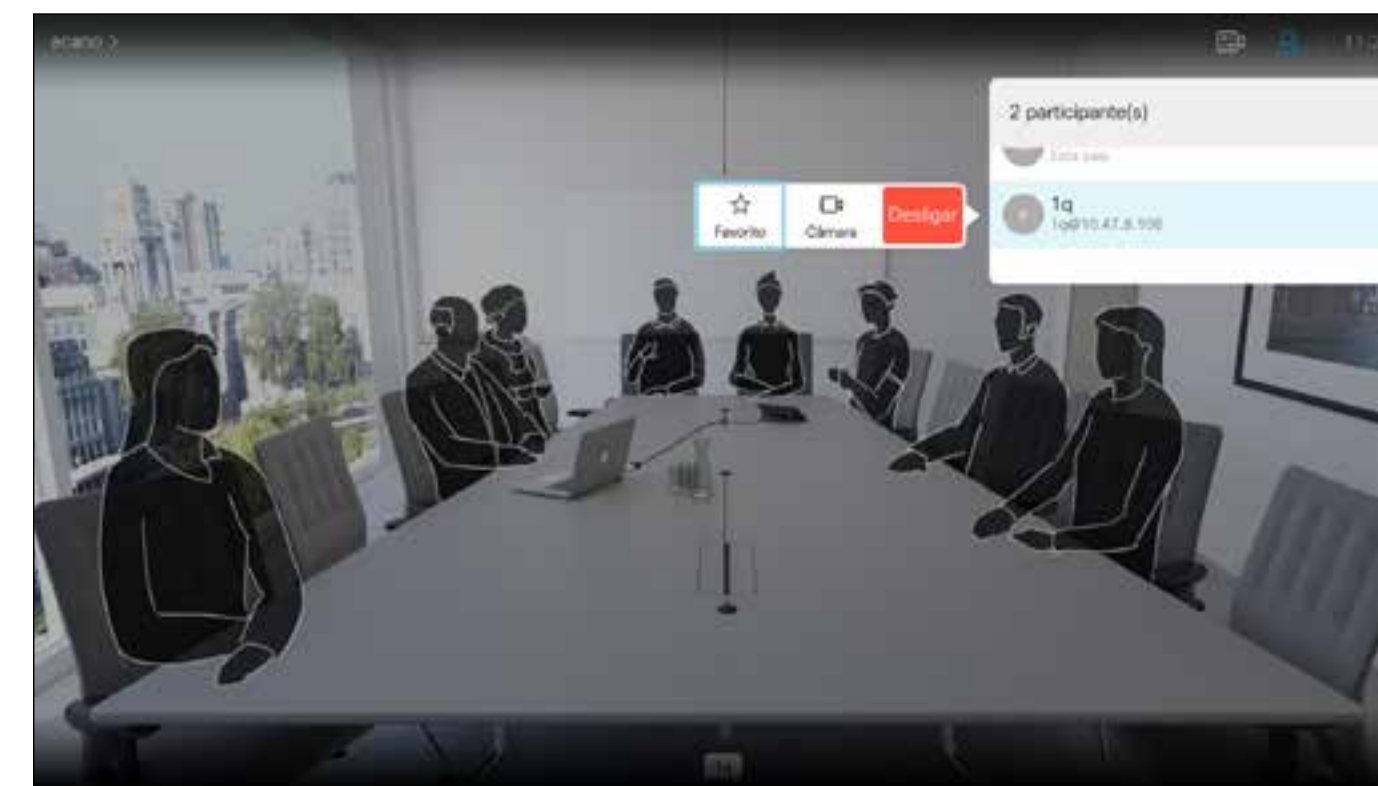

Será agora apresentado um menu mostrando uma lista com os participantes da chamada. Navegue até ao participante, cuja câmara pretende controlar e prima **OK** no controlo remoto. Será agora apresentado um submenu.

3

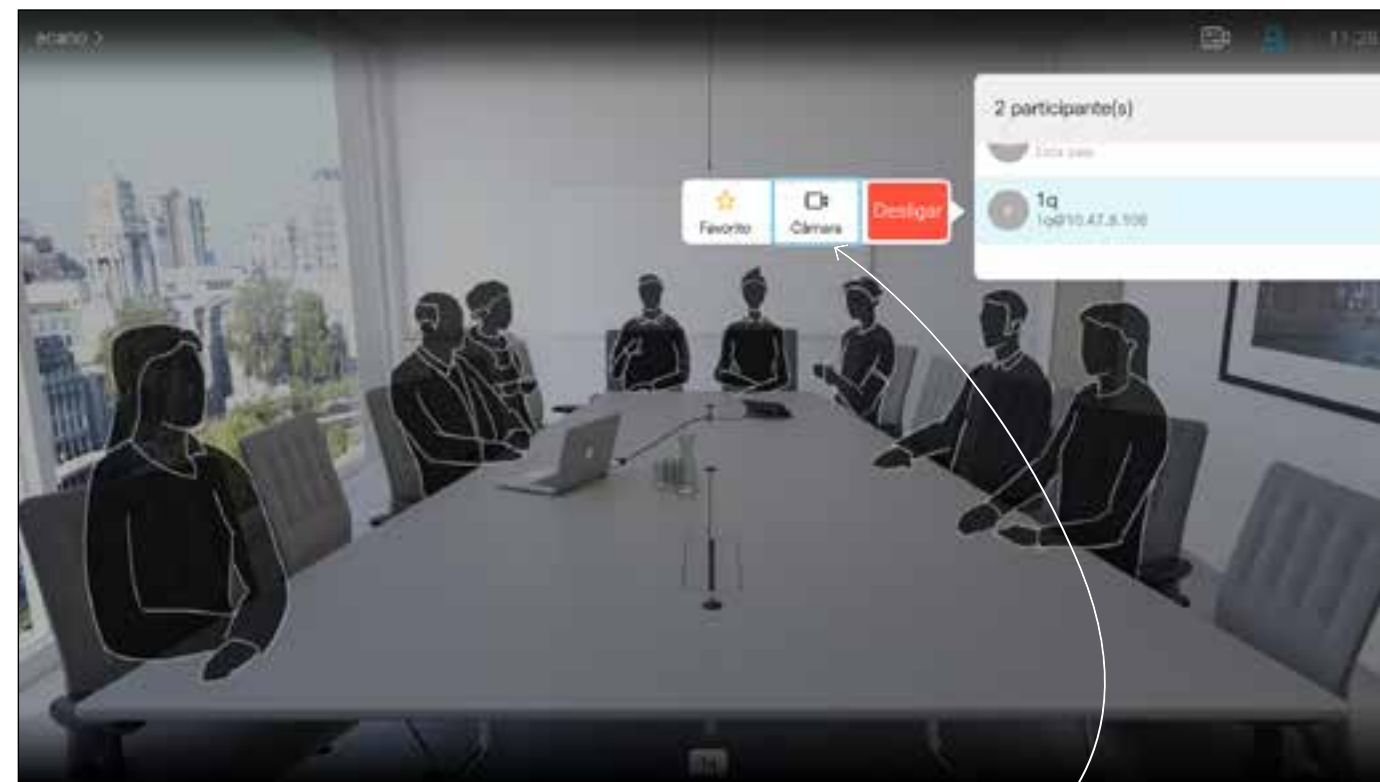

Para controlar a câmara remota navegue até *Câmara* (número dois a contar da direita) e clique em **OK** no controlo remoto.

4

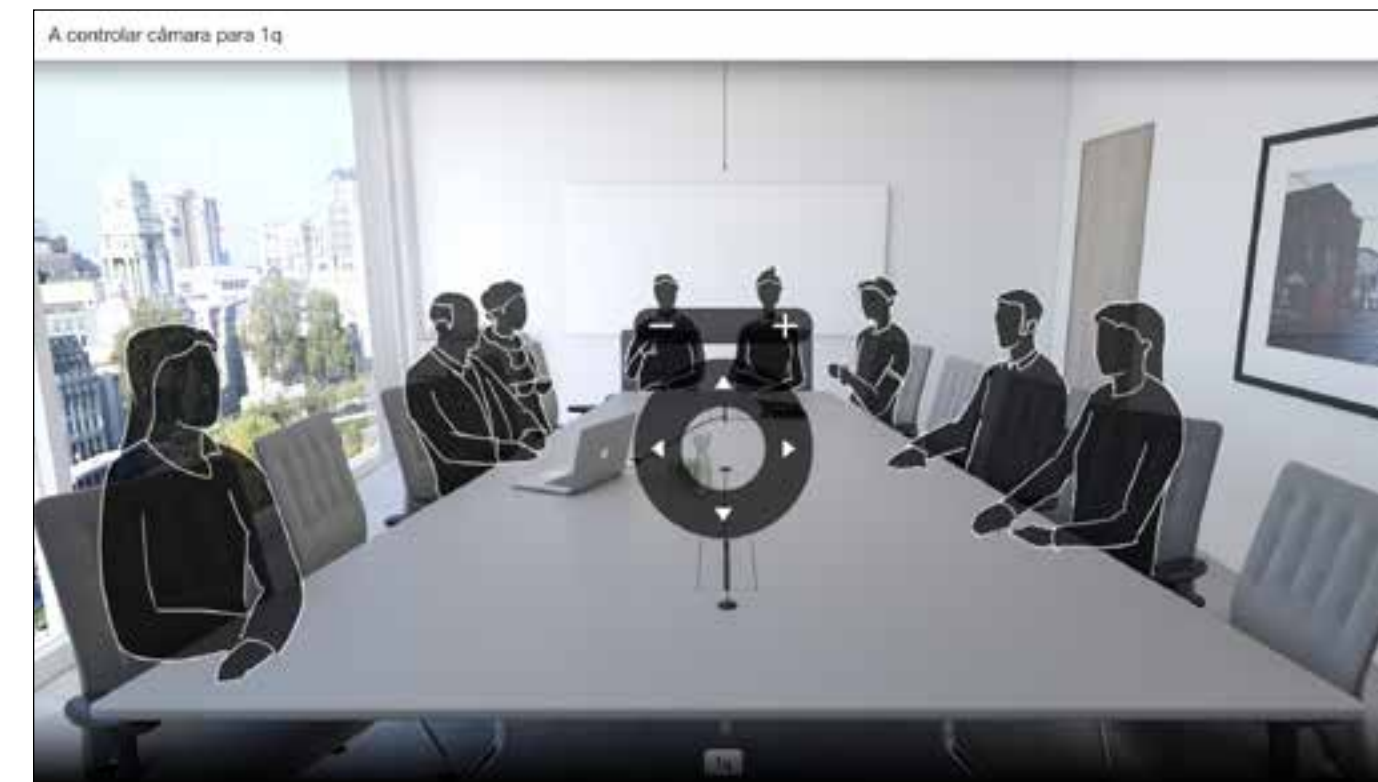

Ajuste o **Pan**, **Tilt** e **Zoom** conforme a sua preferência. Utilize **OK** ou **Retroceder** no controlo remoto para sair.



# Mover a PiP da visualização própria

Por que motivo mover a visualização própria?

A visualização própria mostra o que os outros veem a partir do seu sistema de vídeo. Normalmente, será utilizada para confirmar que eles veem o que pretende. A visualização própria aparece como uma PiP (Picture-in-Picture). De vez em quando, poderá querer ativar a visualização própria durante a reunião. Isto pode, por exemplo, servir para assegurar-se que permanece visível no ecrã. No entanto, é possível que a posição atual da visualização própria bloqueie partes importantes da imagem no seu ecrã. Poderá então querer movê-la.

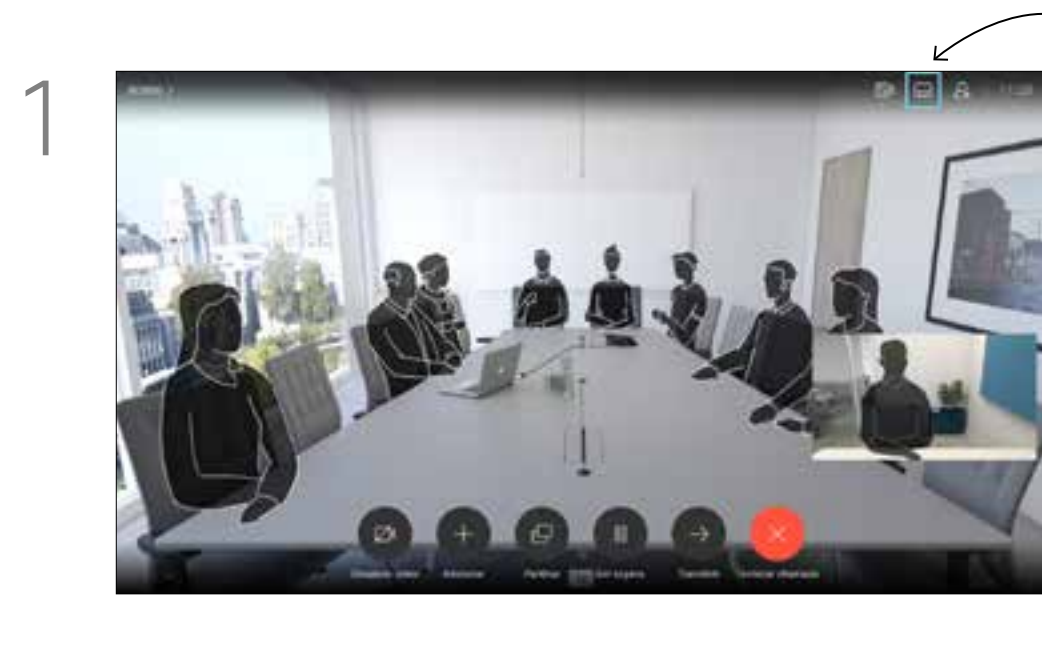

1 Com a autovisão ativada ou com um esquema que envolva picture-in-picture, navegue até *Esquema* no canto superior direito e prima **OK** no controlo remoto. O ícone Esquema aparecerá apenas quando for relevante.

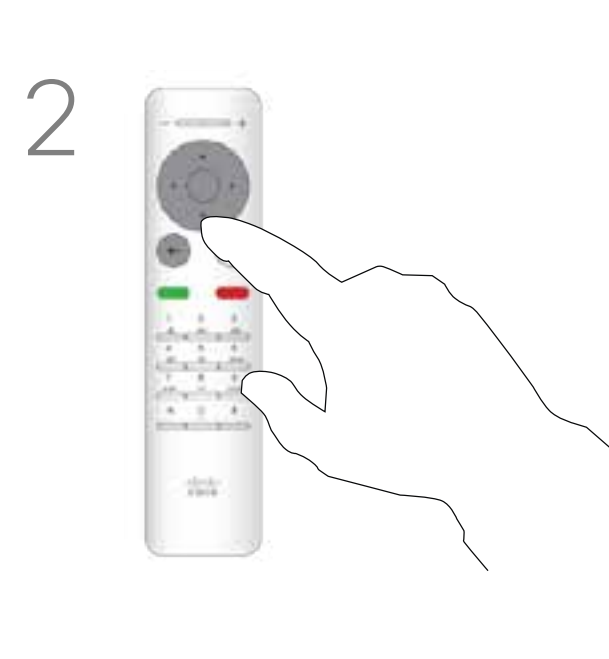

2 O menu Esquema será apresentado. Prima a **Seta** para baixo das teclas do **Cursor** no controlo remoto para navegar até à imagem de autovisão.

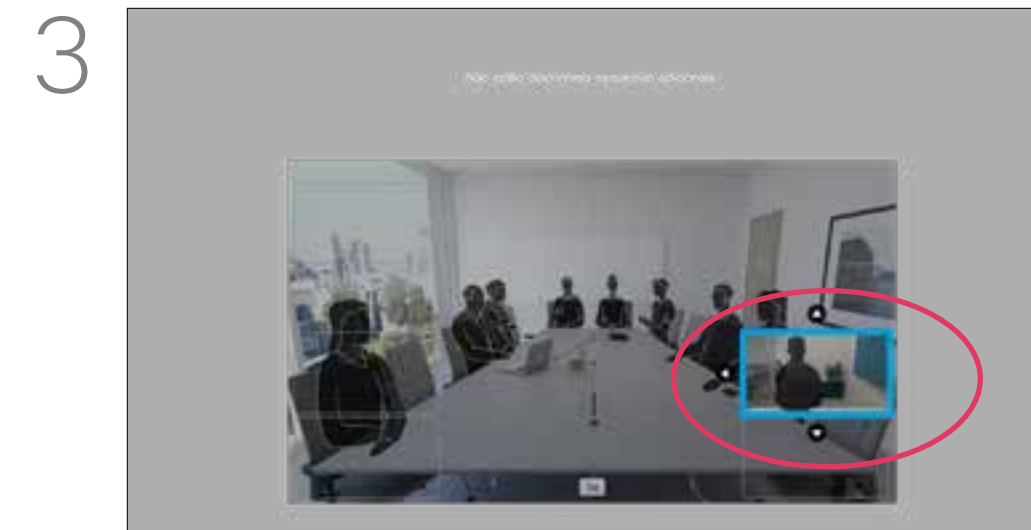

3 A imagem de autovisão tornar-se-á azul de modo a mostrar que foi selecionada. Clique em **OK** no controlo remoto. Serão apresentadas setas de modo a indicar que a imagem de autovisão pode ser movida. São indicadas as novas localizações possíveis.

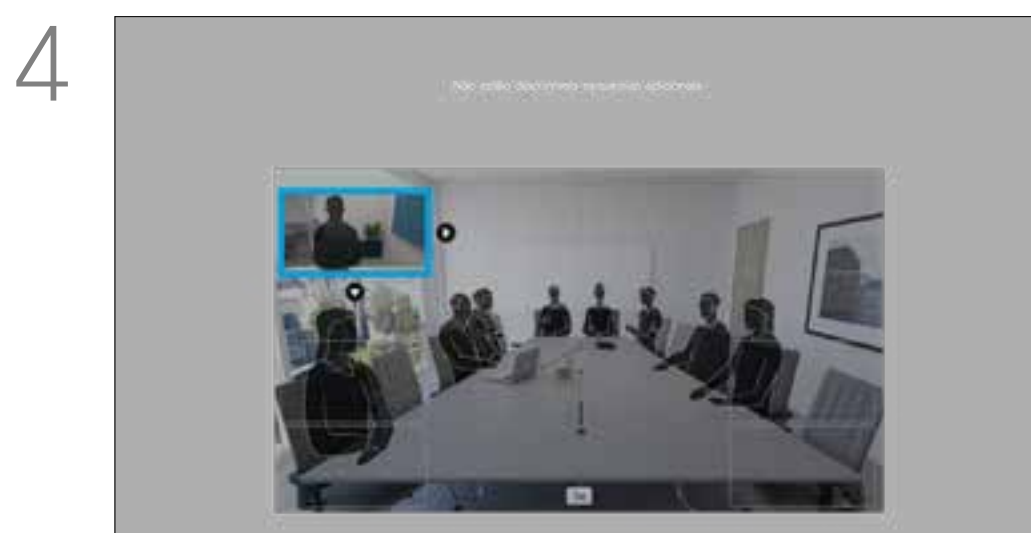

4 Utilize as teclas do **Cursor** no controlo remoto para mover a imagem. Prima **OK** quando terminar.

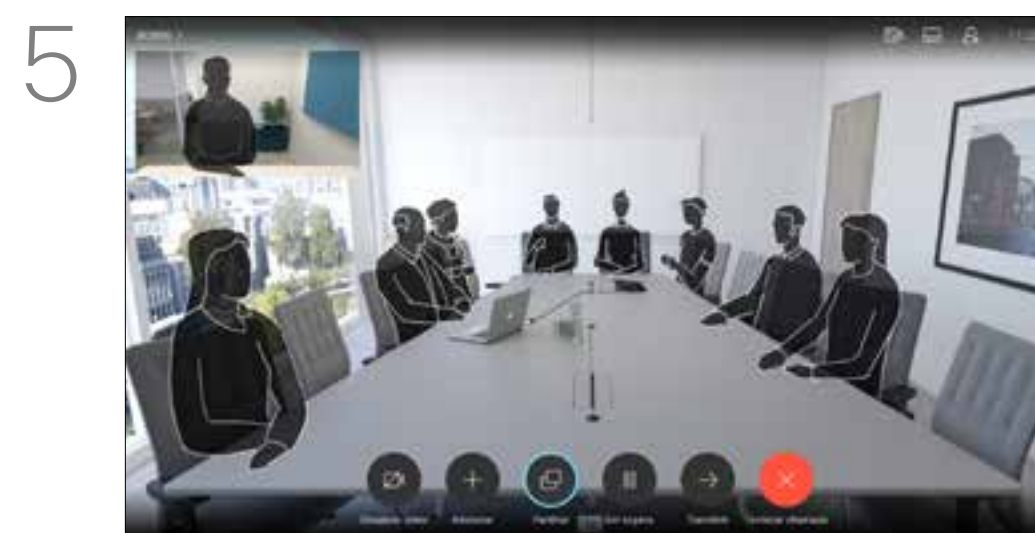

5 A imagem no ecrã irá então assumir o tamanho original com a visualização própria na nova posição.

Controlo da câmara

## Ligar ou desligar a câmara

1

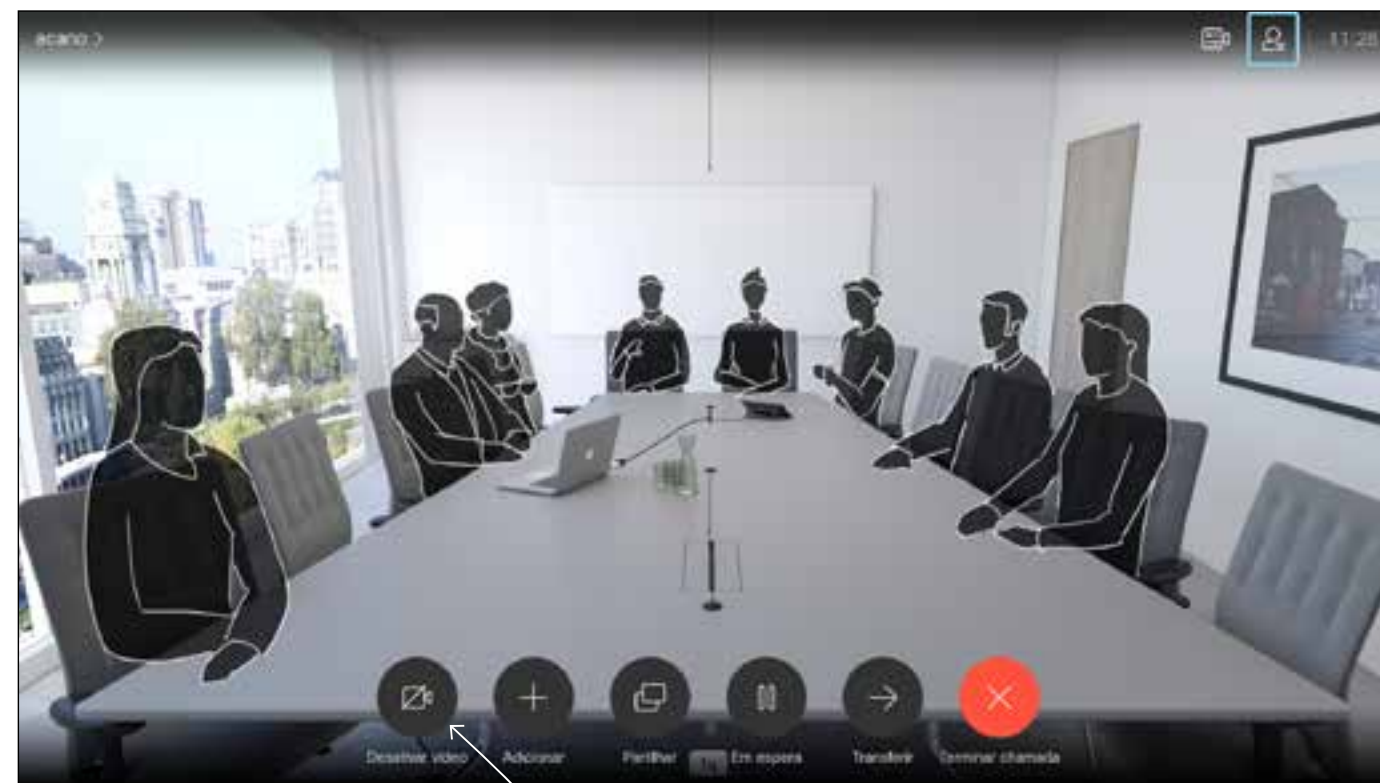

Navegue até *Desativar vídeo*, tal como apresentado, e pressione **OK** no controlo remoto.

2

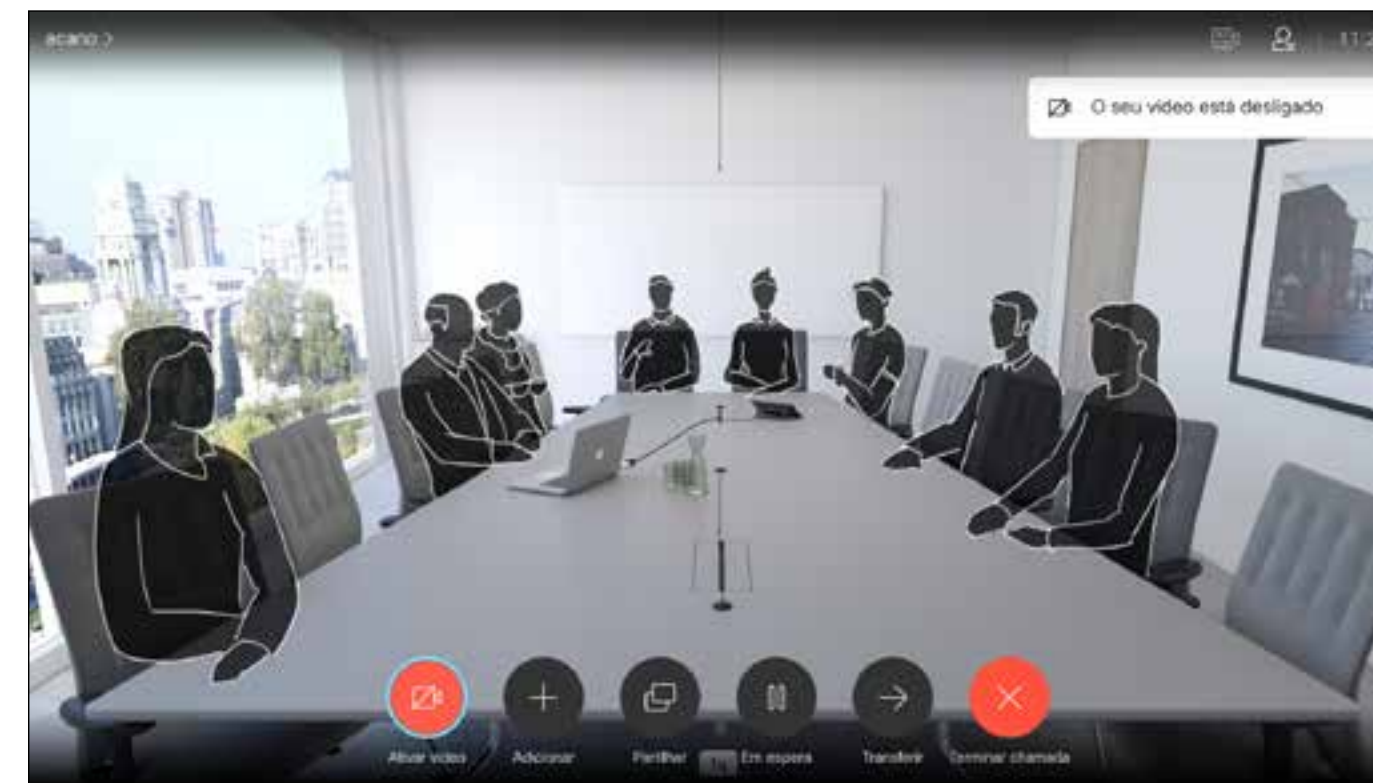

O ícone fica vermelho para indicar que a câmara já não está a transmitir vídeo. Clique novamente para reativar a câmara.

## Acerca da desativação do vídeo

A funcionalidade para desativar o vídeo foi concebida para lhe permitir controlar a transmissão de vídeo da câmara em sistemas que não têm a opção de bloquear mecanicamente a câmara.



# Definições



# Obter acesso às definições

## Acerca das definições

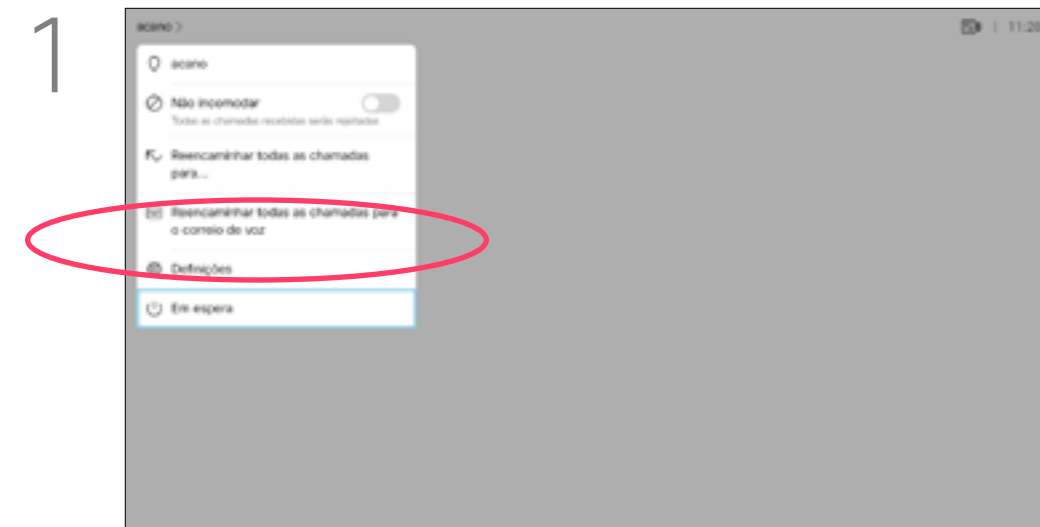

Para obter acesso ao menu *Definições*, navegue até ao canto superior esquerdo do ecrã e prima **OK** no controlo remoto. Em seguida, navegue para baixo até *Informações do sistema* (número dois a contar da parte inferior do menu) e prima **OK** novamente.

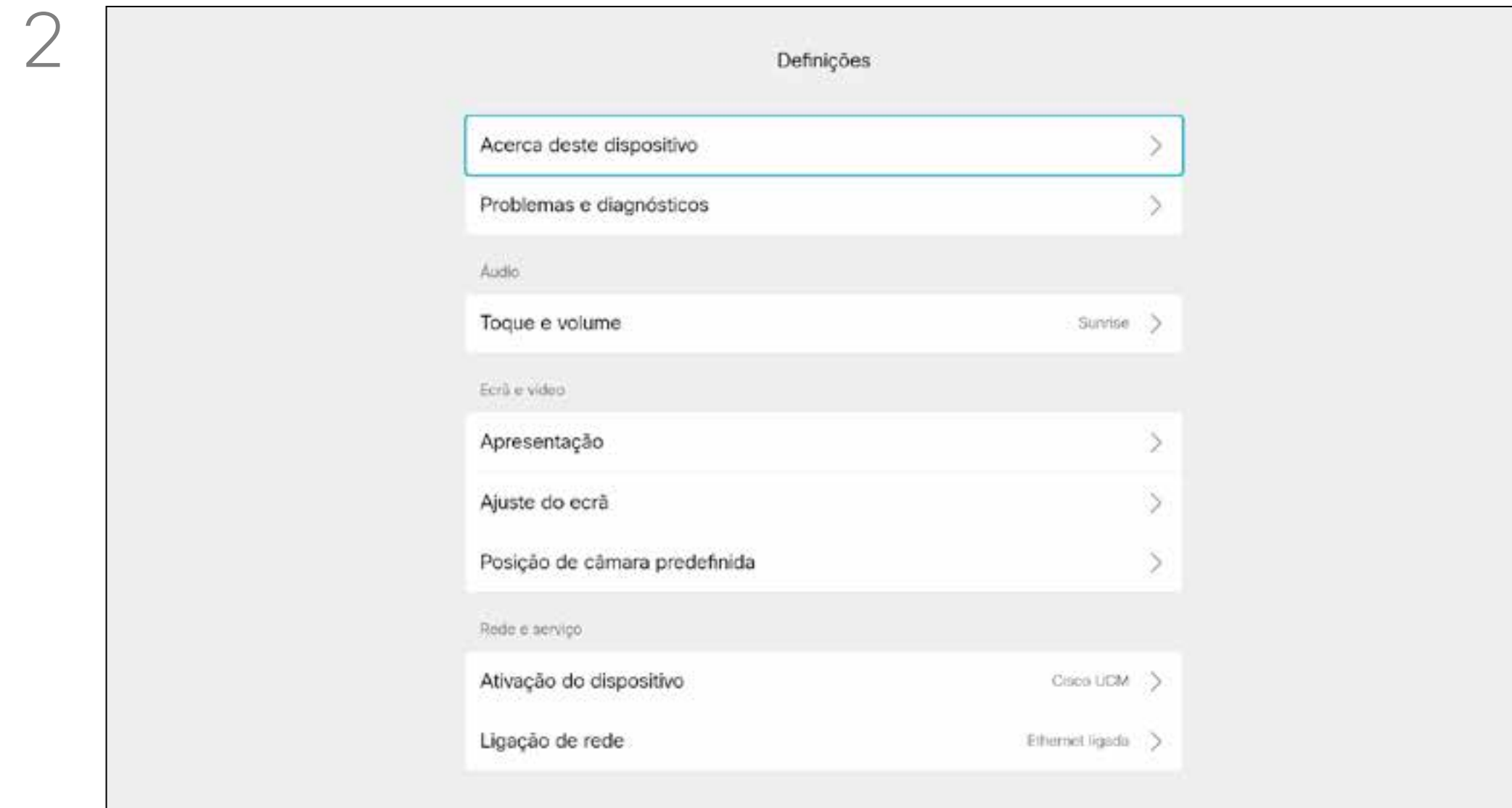

As *Definições* apresentam informações básicas sobre o sistema e fornecem acesso ao Assistente de configuração e a capacidade de forçar o reinício do sistema.

A página *Informações do sistema* fornece informações sobre o endereço IP, endereço MAC, proxy SIP, versão do software instalada e nome do dispositivo.

O sistema pode ser reiniciado a partir daqui e o assistente de configuração está disponível em *Definições avançadas*.

Agora já pode especificar o toque e o volume a partir deste menu.



**Sede nas Américas**  
Cisco Systems, Inc.  
San Jose, CA

**Sede na Ásia-Pacífico**  
Cisco Systems (USA) Pte. Ltd.  
Singapura

**Sede na Europa**  
Cisco Systems International BV Amsterdam,  
Países Baixos

A Cisco tem mais de 200 escritórios em todo o mundo. Os endereços, números de telefone e números de fax encontram-se numa lista no Web site da Cisco em [www.cisco.com/go/offices](http://www.cisco.com/go/offices).

Cisco e o logótipo da Cisco são marcas comerciais da Cisco Systems, Inc. e/ou respetivas afiliadas nos E.U.A. e noutros países. É possível encontrar uma lista das marcas comerciais da Cisco em [www.cisco.com/go/trademarks](http://www.cisco.com/go/trademarks). As marcas comerciais de terceiros mencionadas são propriedade dos respetivos proprietários.

A utilização do termo parceiros não implica uma relação de parceria entre a Cisco e qualquer outra empresa. (1005R)