

CE 9.1

Guia do utilizador Cisco TelePresence SX10 e SX20



Índice

O que pode encontrar neste guia

Introdução à videoconferência	
Boas práticas	4
Outras sugestões.....	4
Apresentação do ecrã.....	5
Sugestões de operação.....	5
Apresentação do Controlo remoto (I).....	6
Sugestões de operação.....	6
Apresentação do Controlo remoto (II).....	7
Sugestões de operação.....	7
Chamadas de vídeo	
Efetuar a chamada a partir da lista de contactos	9
Acerca da lista de contactos.....	9
Editar uma entrada da lista de contactos e efetuar a chamada ..	10
Acerca da edição de entradas	10
Editar a capacidade de chamada e efetuar a chamada	11
Acerca da capacidade de chamada.....	11
Efetuar a chamada utilizando o nome, número ou endereço I P ..	12
Acerca da realização de chamadas	12
Adicionar mais participantes a uma chamada existente.....	13
Acerca das videoconferências.....	13
Desconectar um participante de uma conferência.....	14
Acerca das videoconferências.....	14
Receber chamadas	15
Se alguém lhe telefonar	15
Receber chamadas adicionais durante uma chamada	16
Expandir a chamada	16
Transferir uma chamada em curso.....	17
Acerca da transferência chamadas.....	17
Alterar o esquema do ecrã	18
Acerca do esquema.....	18
Ativar a função Não incomodar	19
Acerca da função Não incomodar	19
Ativar a função Em espera	20
Acerca da função Em espera.....	20
Reencaminhar todas as chamadas	21
Acerca do reencaminhamento	21
Proximidade inteligente	
Ativar a função Proximidade inteligente	23
Acerca da proximidade	23
Partilha de conteúdos	
Iniciar e parar uma apresentação	25
Acerca da partilha de conteúdo	25
Mudar o esquema da apresentação numa chamada	26
Acerca do esquema da apresentação	26
Reuniões agendadas	
Participar numa reunião agendada.....	28
Participar numa reunião	28
Contactos	
Adicionar alguém aos Favoritos, fora de uma chamada	30
Acerca da Lista telefónica, Recentes e Favoritos.....	30
Adicionar alguém aos Favoritos durante uma chamada	31
Acerca dos Favoritos	31
Controlo da câmara	
Ver definições da câmara (câmara local)	33
Acerca das definições da câmara.....	33
Controlo de câmaras remotas.....	34
Acerca do controlo de câmaras remotas	34
Mover o PiP da autovisão.....	35
Por que motivo mover a autovisão?	35
Definições	
Obter acesso às definições	37
Acerca das definições	37

Todas as entradas do índice são hiperligações ativas que lhe dão acesso ao artigo correspondente.

Para aceder a qualquer capítulo, também pode clicar nos ícones na barra lateral.

Nota! Algumas das funcionalidades descritas neste guia do utilizador são opcionais e, conseqüentemente, podem não aplicar-se ao seu sistema.

Introdução à videoconferência

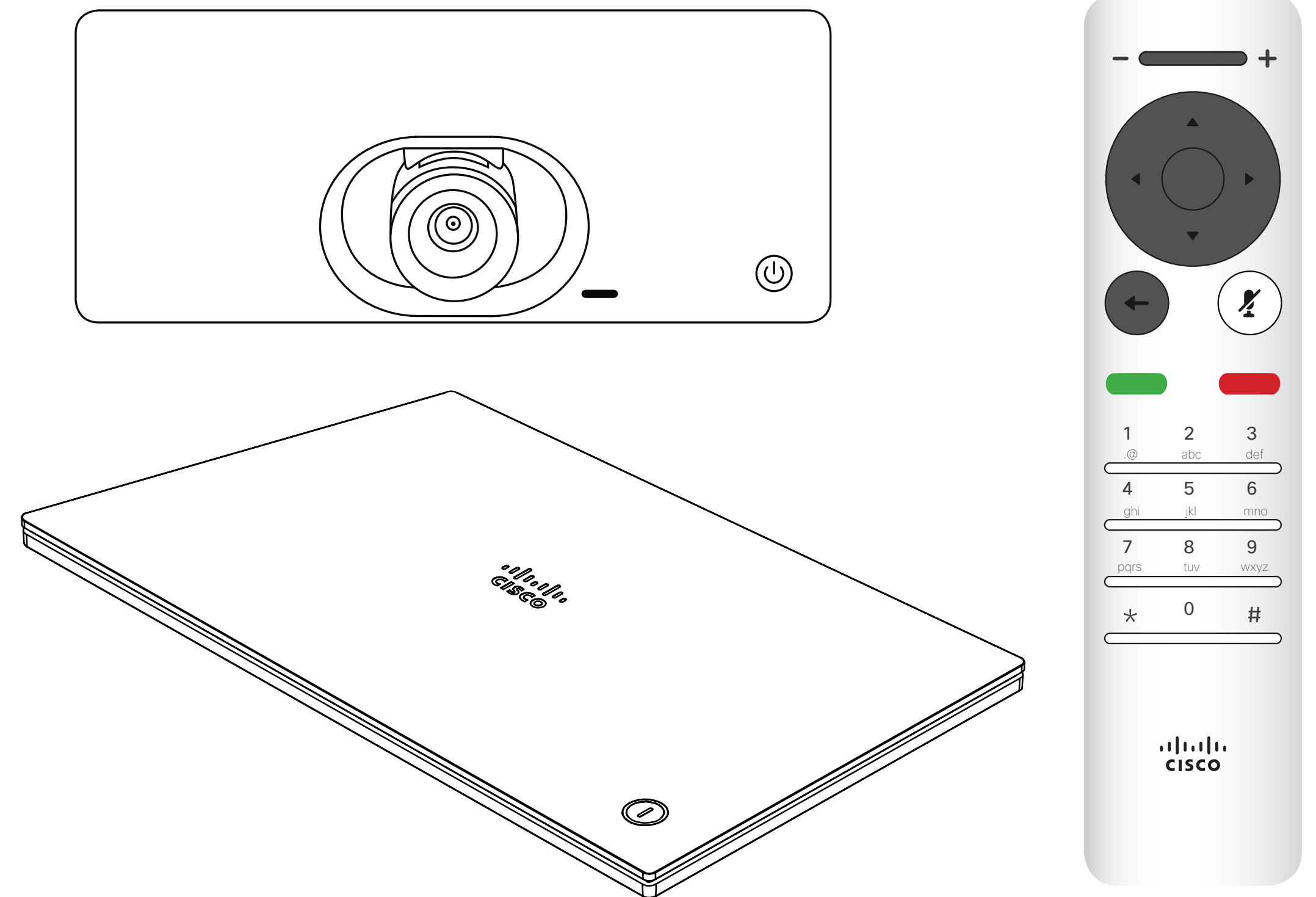

Boas práticas

- Uma videoconferência com êxito proporciona uma reunião cara a cara, mesmo que os participantes estejam separados por km. Tenha em conta que não deixa de ser uma reunião—etiqueta e vestuário normais também se aplicam aqui.
- Não se esqueça de praticar tanto quanto necessário.
- Certifique-se de que não existem obstáculos a bloquear a visualização do(s) microfone(s) em nenhum momento.
- As fontes de ruído, como computadores colocados na mesa, devem estar sempre afastadas do microfone da sua unidade. O ruído de tais fontes é, muitas vezes, apreendido como impressionantemente alto pelos participantes remotos.
- Tenha em consideração o fundo que o seu sistema proporcionará aos participantes remotos. Se a câmara capturar o corredor fora do escritório, qualquer transeunte pode ser uma distração para os participantes remotos. Isto também se aplica a cortinas com um padrão com uma textura diferente e, especialmente, a cortinas que se movem devido a algum movimento de ar dentro da sala.
- Caso partilhe conteúdo, o seu sistema utilizará dois fluxos de vídeo (vídeo duo), um a mostrar a apresentação e o outro o apresentador—ou o grupo de apresentadores. Os sistemas mais pequenos podem forçar os utilizadores a escolher entre mostrar a apresentação ou o apresentador.
- Para vídeo duo é necessário alguma atenção. O vídeo duo é, em alguns sistemas de vídeo, apresentado lado a lado com metade do ecrã a mostrar a apresentação e a outra metade a mostrar o apresentador. De modo a evitar parecer que está sentado de costas voltadas para a apresentação olhe diretamente para a câmara.

Outras sugestões

Utilizar pré-definições da câmara

Os sistemas Cisco TelePresence permitem-lhe criar direções de câmara e zoom pré-definidas (pan e tilt). Se necessário, utilize estas funcionalidades para ampliar a pessoa que está a falar. Não se esqueça de diminuir o zoom novamente.

Volume do altifalante

O sistema de áudio utilizará os altifalantes incorporados no monitor ou o Módulo de áudio natural digital Cisco.

Em alguns sistemas é possível predefinir o nível de volume ajustando o volume no monitor com o respetivo controlo remoto.

Controlo do brilho

Para ajustar o brilho, as cores ou outras definições do monitor, utilize o controlo remoto do próprio monitor. Ajuste o monitor de modo a que se adapte às condições da sala de conferência. Os monitores fornecidos pela Cisco têm menus incorporados no ecrã extremamente fáceis de utilizar. Para obter mais informações sobre a configuração do monitor, consulte os guias do utilizador e os manuais de administração correspondentes.

Apresentação do ecrã

Sugestões de operação

O canto superior esquerdo do ecrã contém o ícone **Definições** que fornece acesso ao modo *Em espera*, *Informações do sistema* e à funcionalidade *Não incomodar*.

Se a funcionalidade *Proximidade* estiver disponível para este sistema, aparecerá um ícone à direita do botão **Definições** (consulte o texto à direita para obter mais informações sobre esta funcionalidade).

O ícone do **menu Controlo da câmara** está localizado no canto superior direito do ecrã.

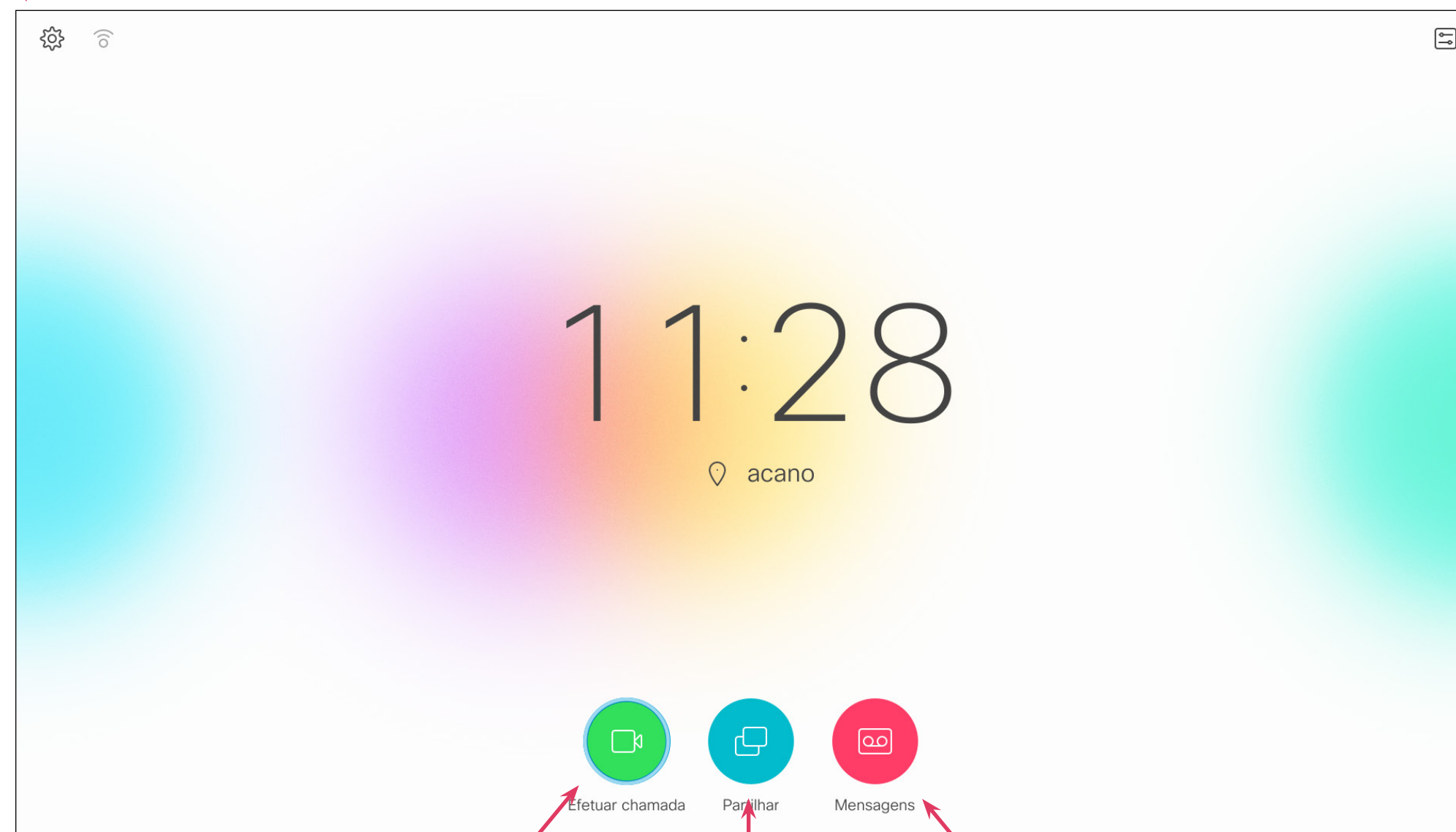

O botão **Efetuar chamada** está localizado à esquerda, na parte inferior do ecrã.

O botão **Partilhar conteúdo** está localizado à direita, na parte inferior do ecrã.

Se existir um sistema de mensagens para o seu sistema, pode aceder às mensagens a partir de aqui.

Utilize os controlos de **Cursor** do controlo remoto para se deslocar no ecrã e prima **OK/Enter** para abrir o campo de menu selecionado. Utilize a tecla **Cancelar** para sair de um menu (e regressar ao Ecrã principal), anulando quaisquer alterações. Utilize a tecla **Retroceder** para retroceder apenas um passo. Os botões do controlo remoto estão descritos nas páginas seguintes. A funcionalidade **Proximidade inteligente** permite-lhe partilhar, visualizar e capturar conteúdo a partir de um sistema de vídeo sem fios no seu dispositivo. Também é possível utilizar o seu próprio dispositivo para controlar chamadas no sistema de vídeo. Consulte também [“Proximidade inteligente” na página 22](#).

Sugestão Com a definição Não incomodar, os toques são silenciados e as tentativas de chamada efetuadas por outras pessoas aparecem como chamadas perdidas. No entanto, pode efetuar todas as chamadas que pretender.

Como predefinição, a funcionalidade Não incomodar tem um tempo limite de 60 minutos (após o qual o sistema voltará a funcionar normalmente), mas esta definição pode ter sido alterada pela equipa de suporte de vídeo.

Apresentação do Controlo remoto (I)

Sugestões de operação

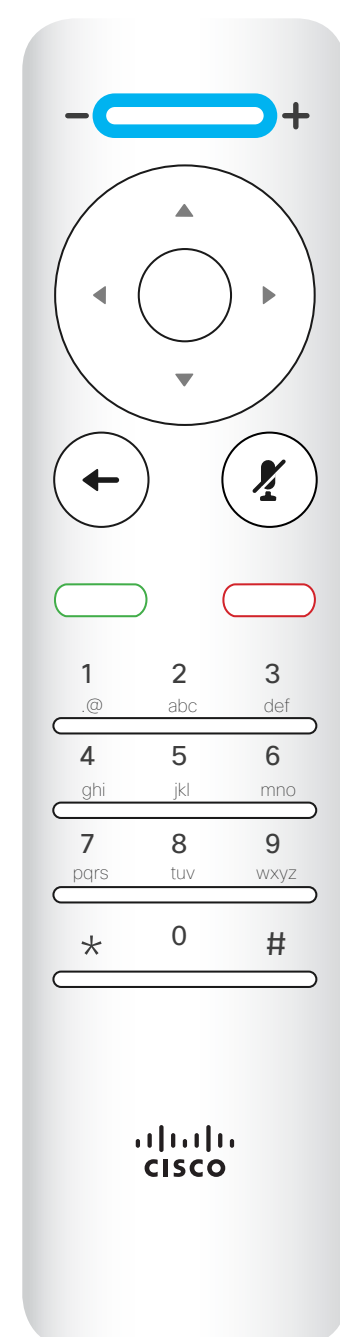

A parte esquerda do botão superior controla **Volume mais baixo/Diminuir**.
A parte direita do botão superior controla **Volume mais alto/Aumentar**.

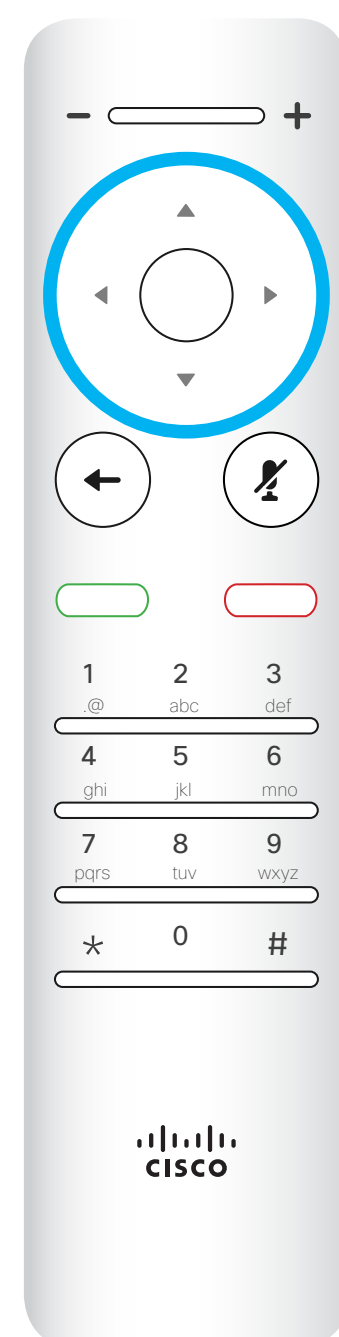

Para operar as teclas de **Seletor de campo/Cursor** utilize as teclas de perímetro do campo circular (**Esquerda/Direita/Para cima/Para baixo**).

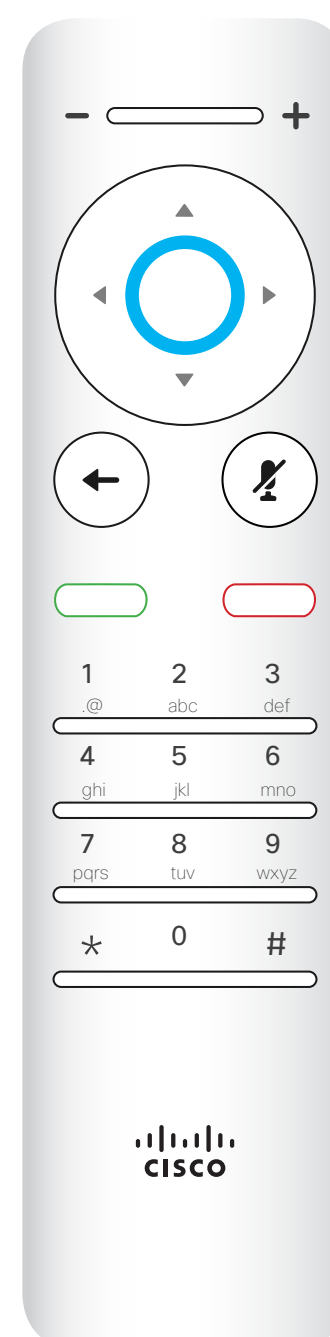

A ação **OK/Enter** é realizada através da tecla circular central.

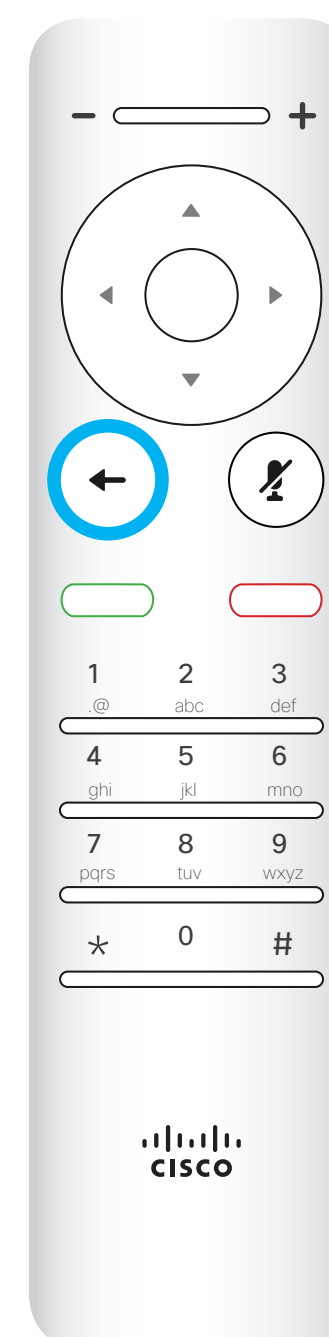

A ação **Retroceder um passo** é realizada através da tecla circular esquerda.

Utilize os controlos do **Cursor** para se deslocar no ecrã e prima **OK/Enter** para abrir o campo de menu selecionado.

Utilize a tecla **Cancelar** para sair de um menu (e regressar ao *Ecrã principal*), anulando quaisquer alterações. Utilize a tecla **Retroceder** para retroceder apenas um passo.

Apresentação do Controlo remoto (II)

Sugestões de operação

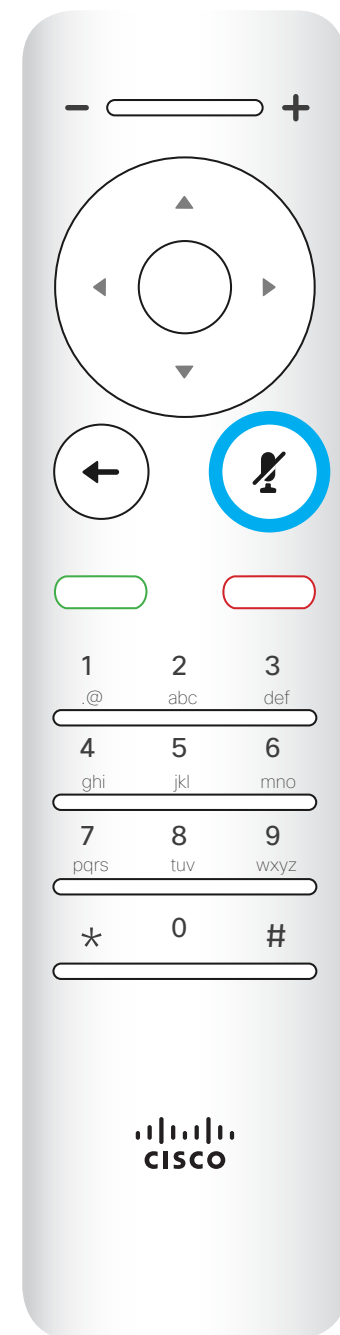

A tecla para **Ativar som/Desativar som do microfone** é a tecla circular direita.

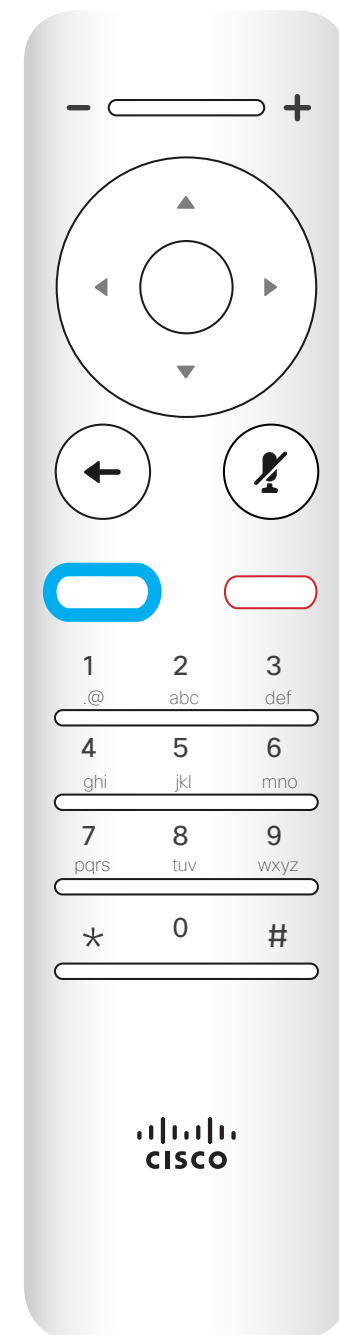

A tecla abaixo do botão **Retroceder** é o botão verde **Efetuar chamada / Aceitar chamada recebida**.

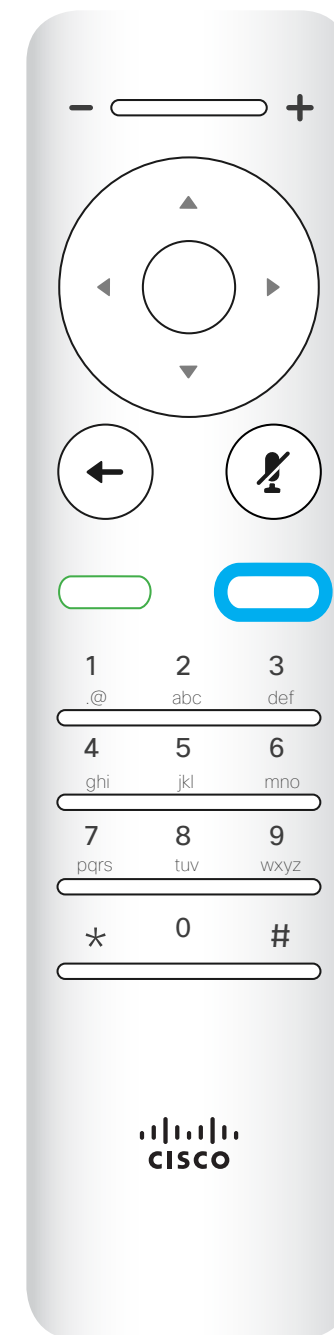

A tecla abaixo da tecla **Desativar som** destina-se a **Rejeitar chamada recebida / Terminar chamada / Cancelar / Voltar ao Ecrã principal** (fora das chamadas).

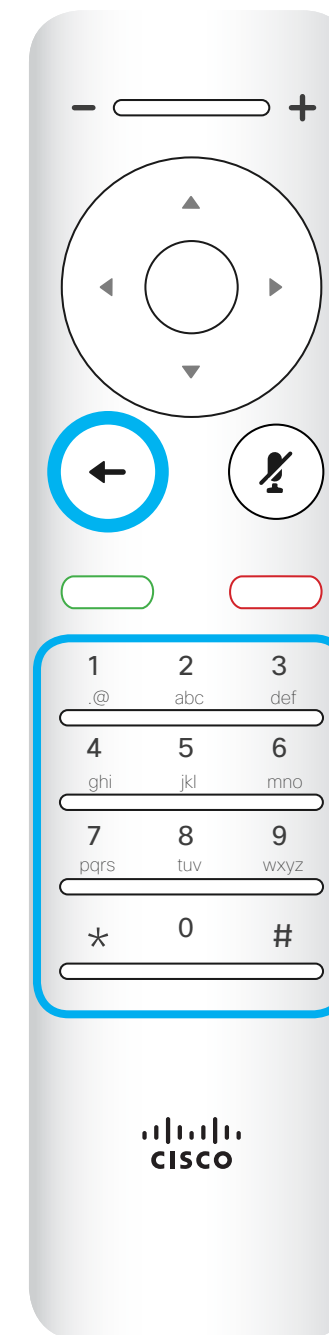

O **Teclado** é utilizado para ligar a alguém ou para introduzir números. Existe uma protuberância na tecla do dígito 5 para identificar as teclas.

Utilize os controlos do **Cursor** para se deslocar no ecrã e prima **OK/Enter** para abrir o campo de menu selecionado.

Utilize a tecla **Cancelar** para sair de um menu (e regressar ao *Ecrã principal*), anulando quaisquer alterações. Utilize a tecla **Retroceder** para retroceder apenas um passo.

Chamadas de vídeo



Efetuar a chamada a partir da lista de contactos

Acerca da lista de contactos

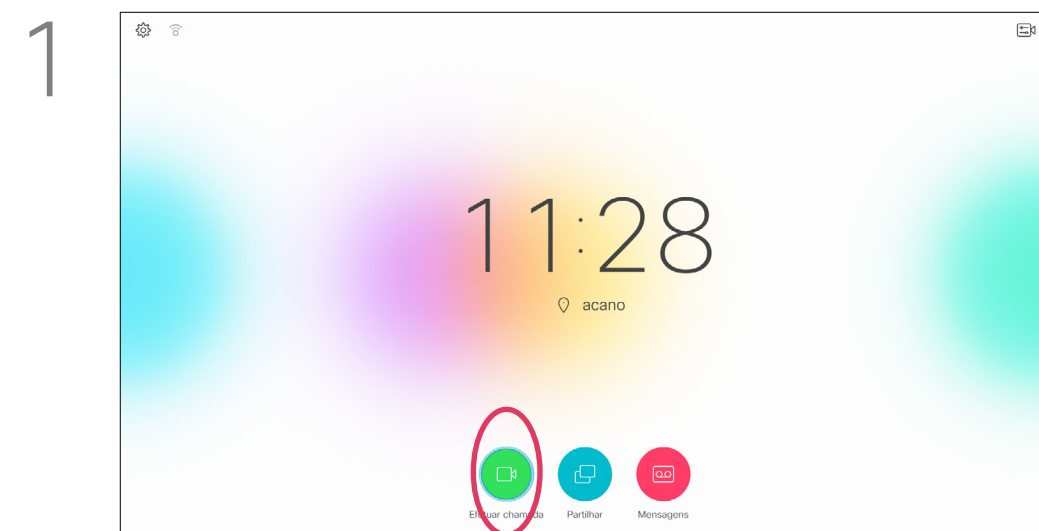

1 Certifique-se de que o ícone **Efetuar chamada** está selecionado (o ícone mais à esquerda na parte inferior do ecrã) e prima **OK** no controlo remoto ou prima o botão verde **Efetuar chamada** no controlo remoto.

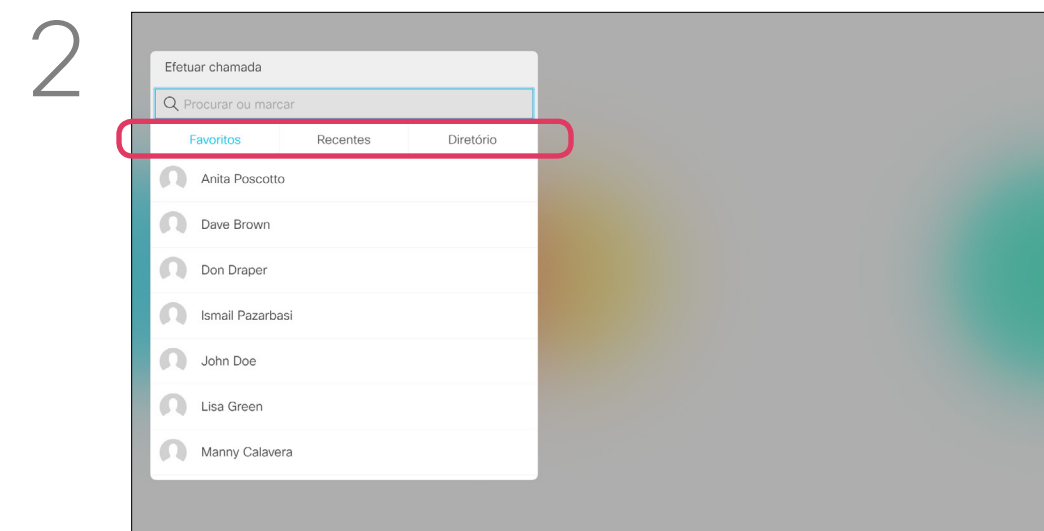

2 A lista de contactos é apresentada. Utilize as teclas do **Cursor** no controlo remoto para navegar entre *Favoritos*, *Recentes* e *Lista telefónica* (horizontalmente) e, em seguida, para baixo numa das listas.

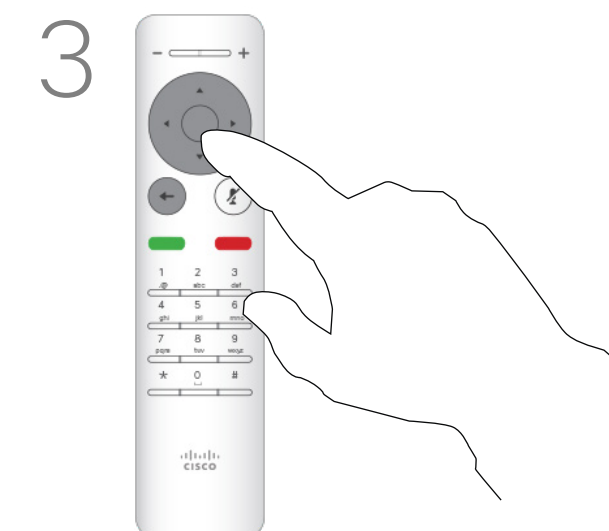

3 Assim que tiver localizado uma entrada, prima **OK** no controlo remoto para invocar o menu *Telefonar*.

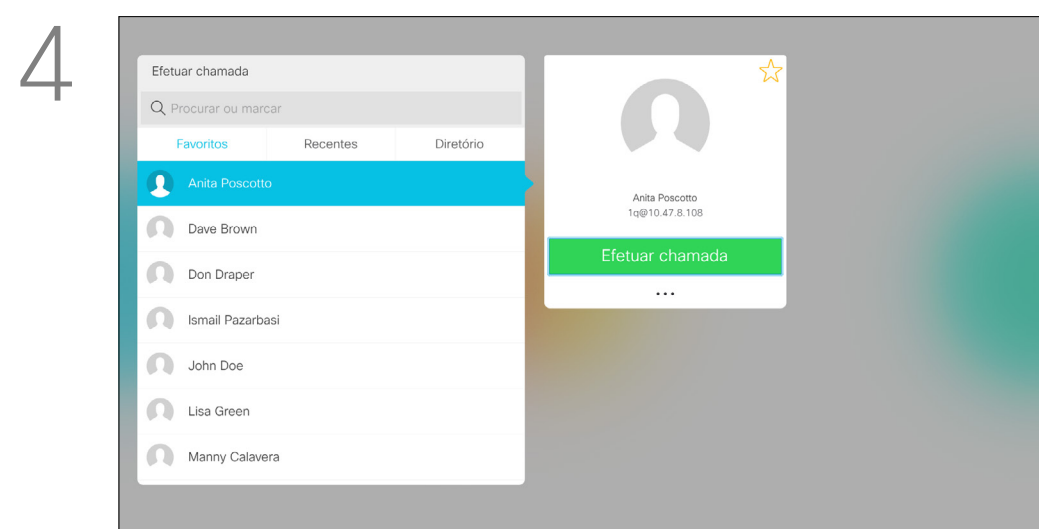

4 Em seguida, prima **OK** ou o botão verde **Efetuar chamada** no controlo remoto para efetuar a chamada.

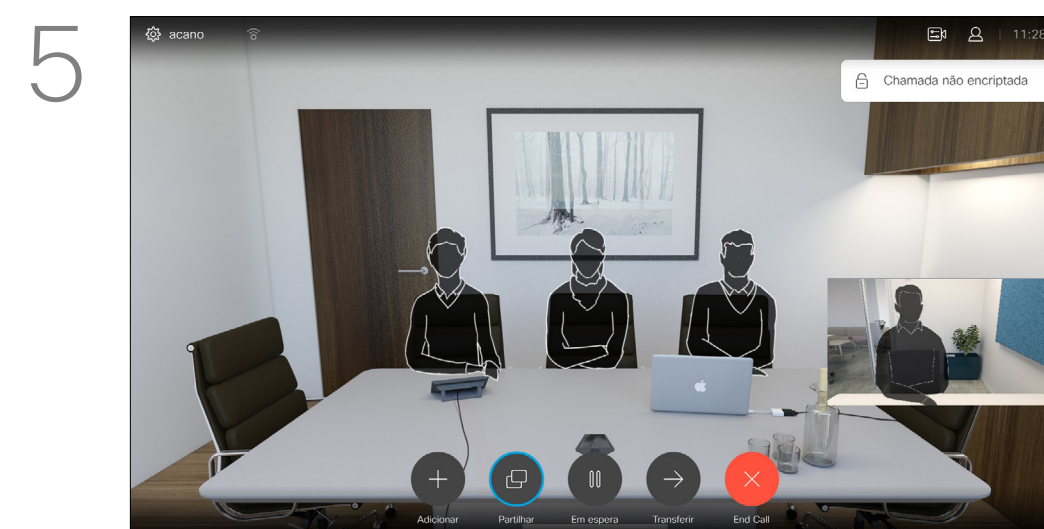

5 Prima o botão vermelho **Terminar chamada** no controlo remoto ou utilize as teclas do **Cursor** para selecionar *Terminar* no ecrã e, em seguida, prima **OK** para terminar a chamada.

A lista de contactos é composta por três partes:

Favoritos. Contactos adicionados pelo utilizador. Estas entradas são, normalmente, alguém a quem liga frequentemente ou alguém a quem tem necessidade de aceder de forma rápida e conveniente de vez em quando.

A **Lista telefónica** é, normalmente, um diretório corporativo instalado no seu sistema pela equipa de suporte de vídeo.

Recentes é uma lista de chamadas que efetuou, recebeu ou perdeu anteriormente.

As seguintes opções aplicam-se:

- É possível introduzir um nome, número ou endereço IP e o sistema efetuará a procura em todas as listas.
- É possível tocar num separador e, em seguida, percorrer a lista ou introduzir um nome ou número. A procura limitar-se-á a essa lista específica.
- É possível adicionar a entrada à lista de Favoritos, editar aspetos da entrada antes de efetuar uma chamada e/ou alterar a capacidade de chamada (largura de banda aplicada à chamada).

Editar uma entrada da lista de contactos e efetuar a chamada

Acerca da edição de entradas

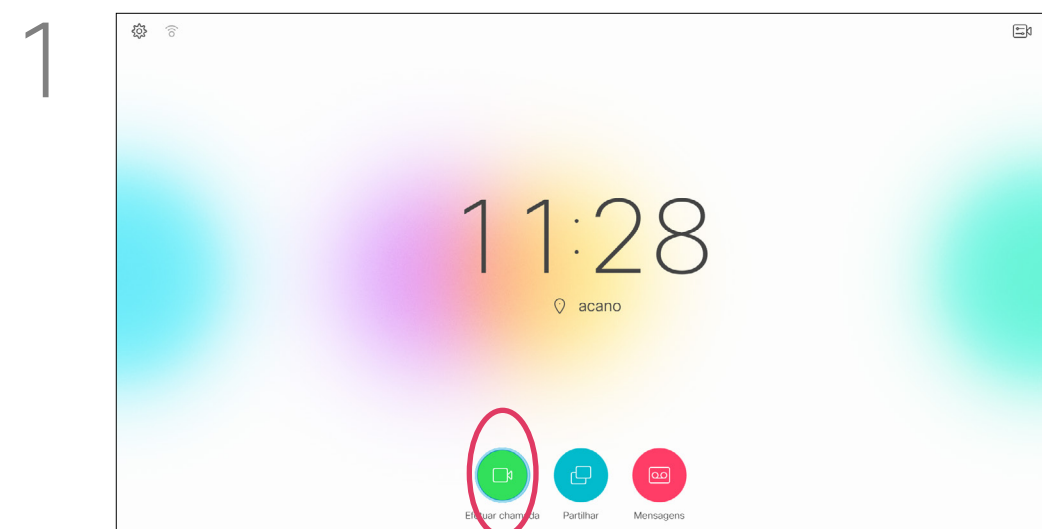

1 Certifique-se de que o ícone **Efetuar chamada** está selecionado (o ícone mais à esquerda na parte inferior do ecrã) e prima **OK** no controlo remoto ou prima o botão verde **Efetuar chamada** no controlo remoto.

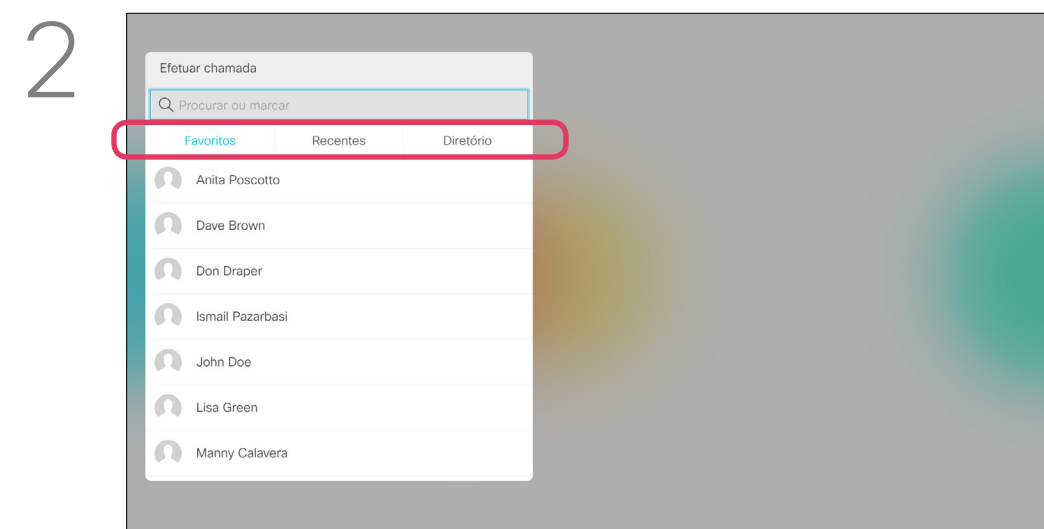

2 Utilize as teclas do **Cursor** no controlo remoto para navegar entre *Favoritos*, *Recentes* e *Lista telefónica* e, em seguida, para baixo numa das listas.

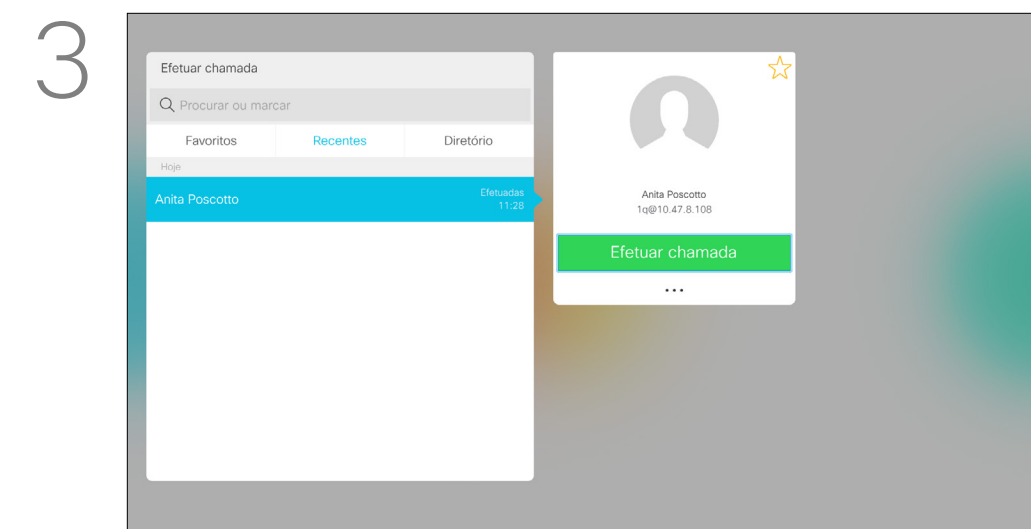

3 Assim que tiver localizado uma entrada, prima **OK** no controlo remoto para invocar o menu *Telefonar*.

Para obter mais informações acerca da lista de contactos, consulte a página anterior.

Poderá ser necessário editar uma entrada numa das listas de contactos antes de efetuar a chamada, como, por exemplo, para adicionar um prefixo, sufixo ou para alterar a entrada para garantir êxito.

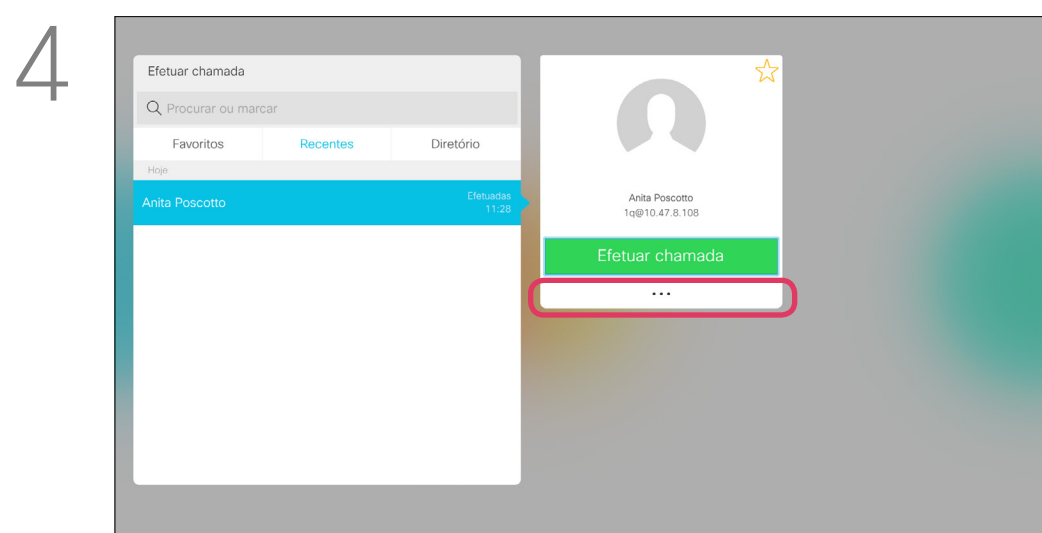

4 Utilize as teclas do **Cursor** no controlo remoto para navegar para o campo *Mais (...)* e prima **OK**.

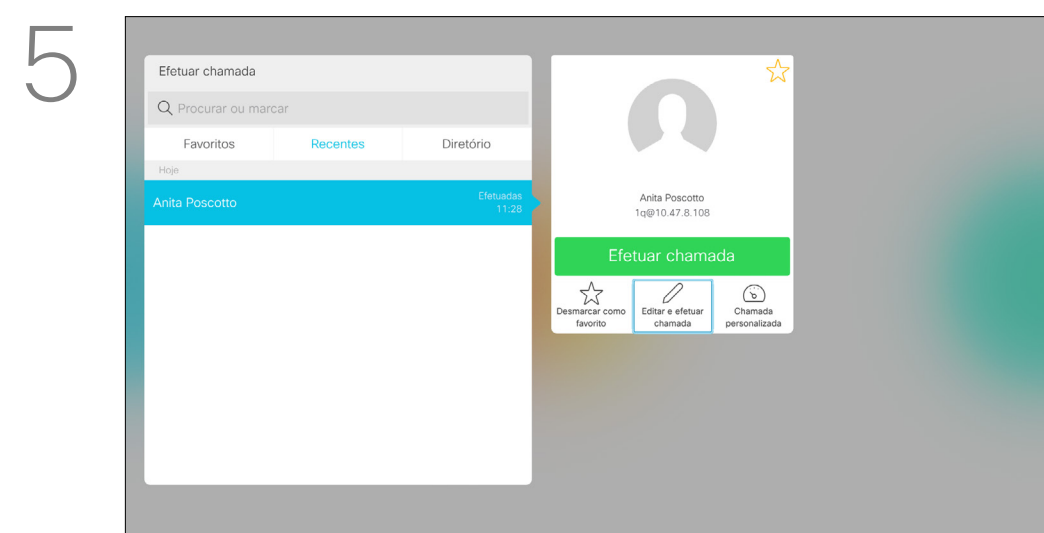

5 Navegue para baixo até *Editar e efetuar chamada* (campo central do menu *Mais*) e prima **OK**.

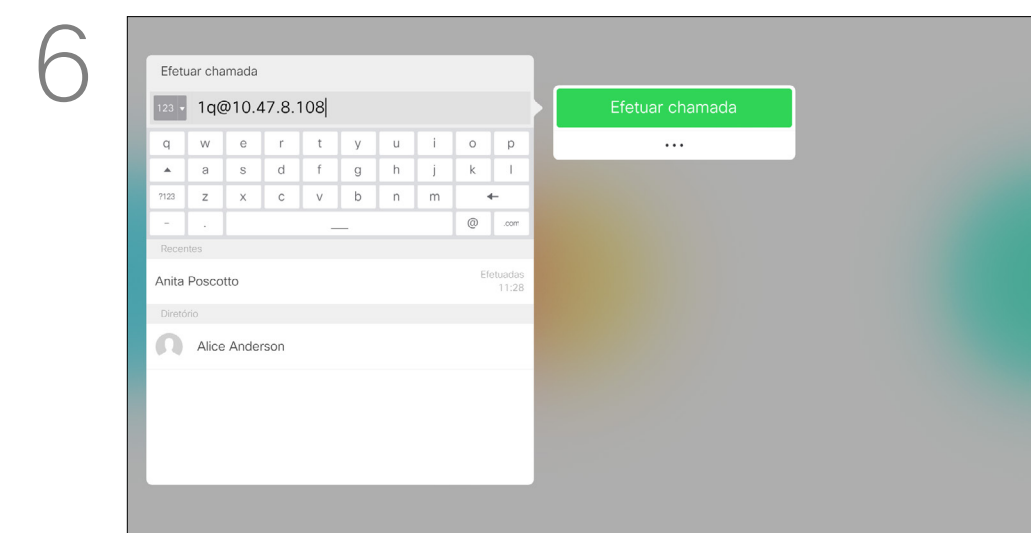

6 Edite a entrada como necessário e prima o botão verde **Efetuar chamada** no controlo remoto para efetuar a chamada.

Editar a capacidade de chamada e efetuar a chamada

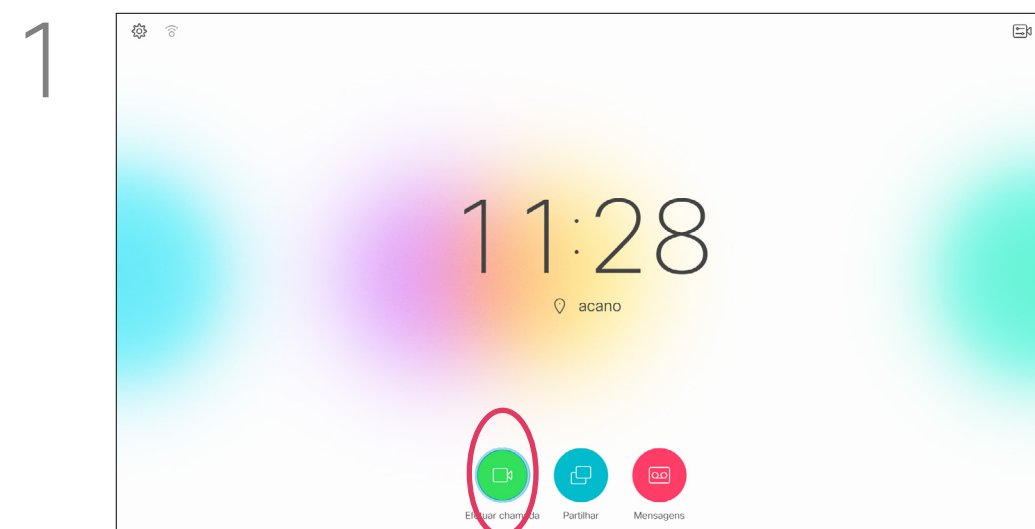

1 Certifique-se de que o ícone **Efetuar chamada** está selecionado (o ícone mais à esquerda na parte inferior do ecrã) e prima **OK** no controlo remoto ou prima o botão verde **Efetuar chamada** no controlo remoto.

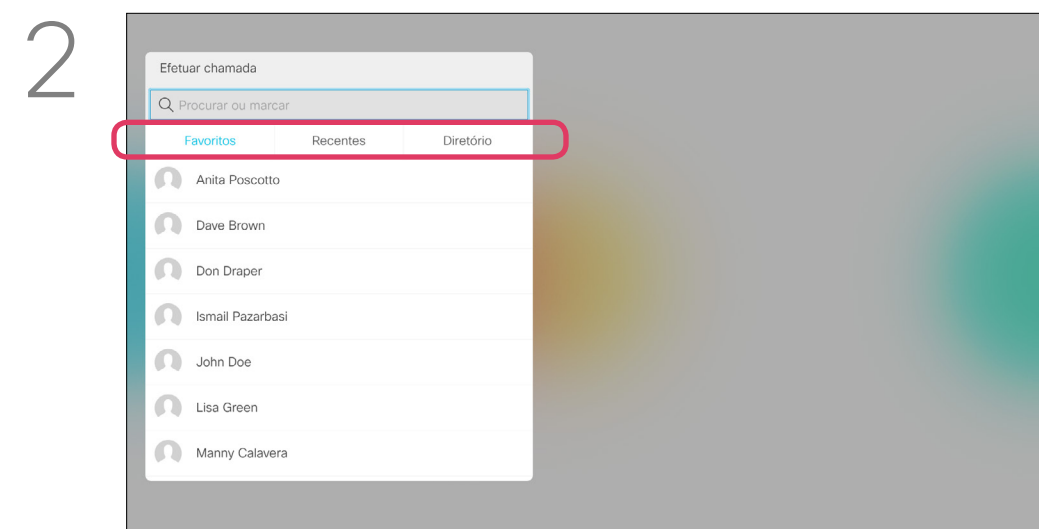

2 Utilize as teclas do **Cursor** no controlo remoto para navegar entre *Favoritos*, *Recentes* e *Lista telefónica* e, em seguida, para baixo numa das listas.

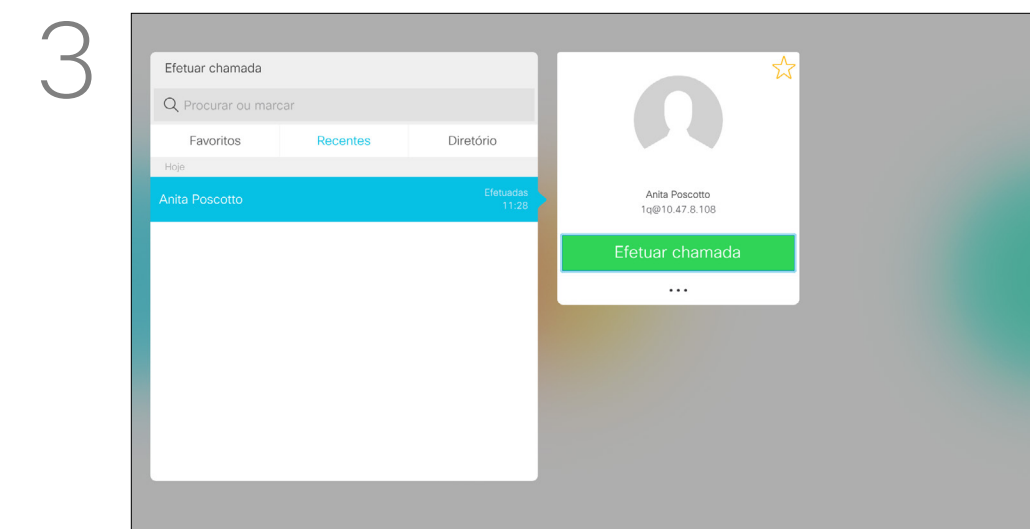

3 Assim que tiver localizado uma entrada, prima **OK** no controlo remoto para invocar o menu *Telefonar*.

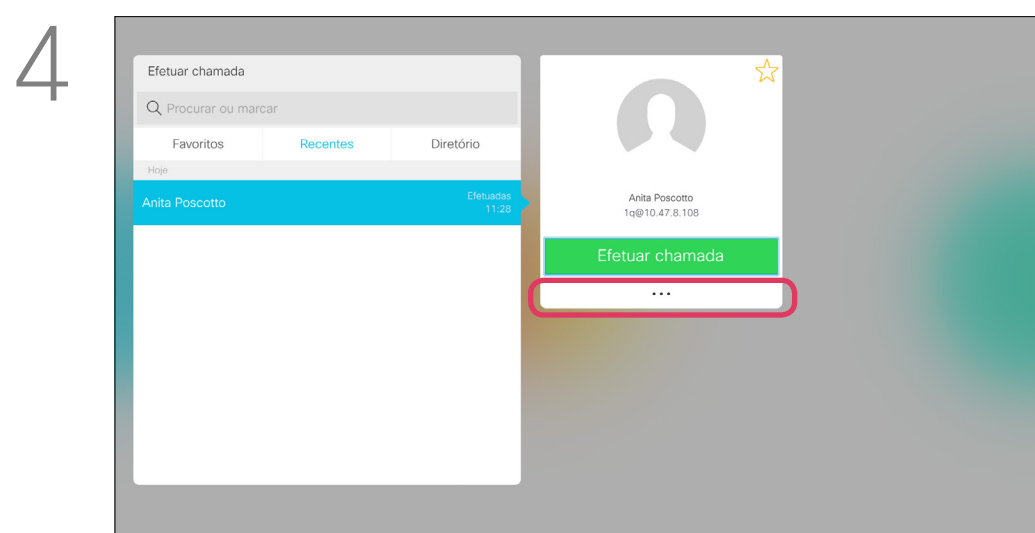

4 Utilize as teclas do **Cursor** no controlo remoto para navegar para o campo *Mais (...)* e prima **OK**.

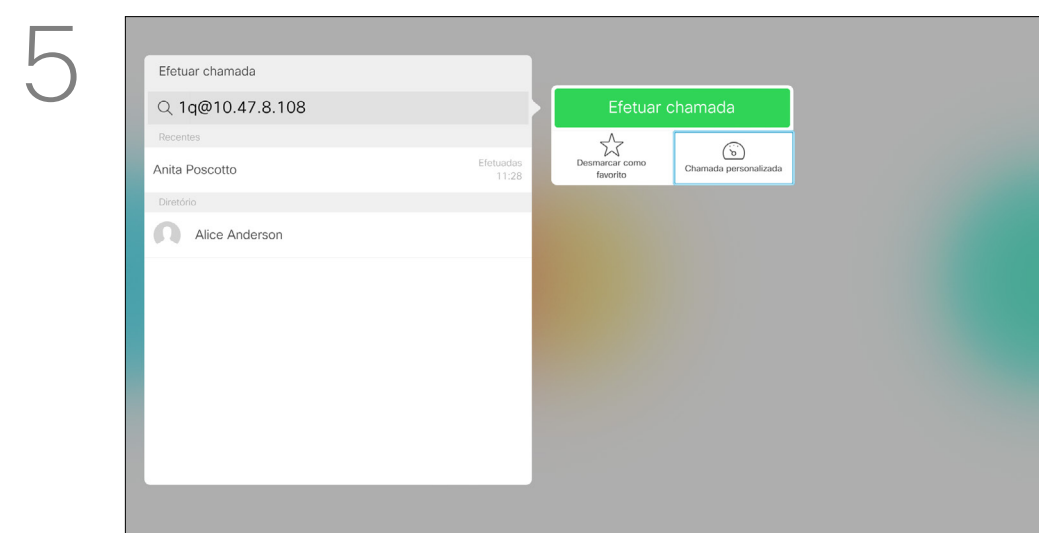

5 Navegue para baixo até *Chamada personalizada* e prima **OK**.

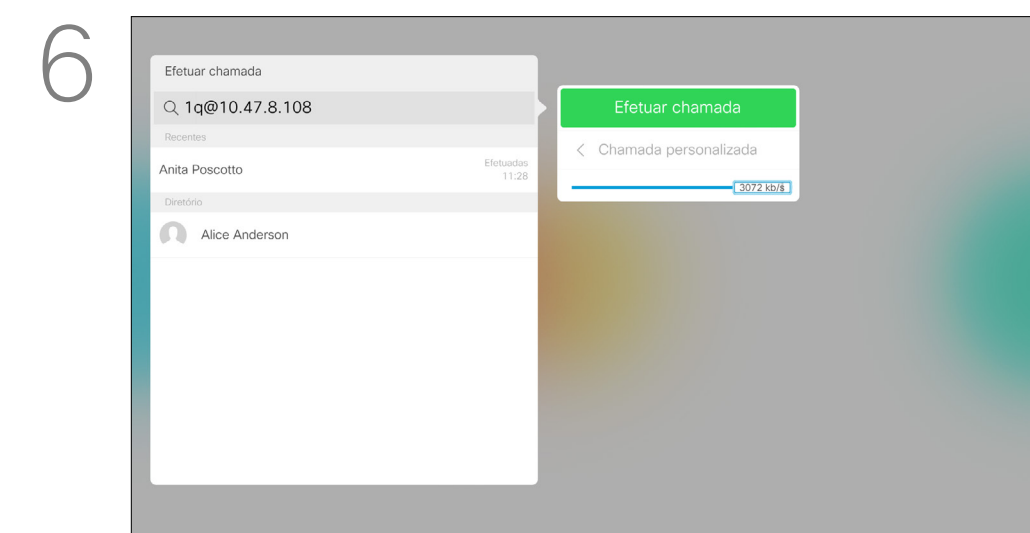

6 Utilize as teclas do **Cursor** conforme necessário e prima o botão verde **Efetuar chamada** no controlo remoto para efetuar a chamada.

A capacidade de chamada é o termo utilizado para expressar a quantidade de largura de banda destinada à chamada. É medida em kbps (kilobits por segundo).

Quanto mais elevada for a capacidade de chamada, melhor será a qualidade, mas o consumo de largura de banda também será superior.

O sistema é fornecido com uma capacidade de chamada predefinida. Normalmente, esta predefinição é efetuada pela equipa de suporte de vídeo.

Por que motivo poderá pretender alterar esta definição temporariamente? Na maior parte dos casos, esta definição é utilizada para impedir que a chamada de vídeo seja bloqueada ao tentar ligar a alguém usando uma capacidade superior à suportada pelo sistema e pela ligação dessa pessoa.

A capacidade de chamada não pode ser alterada durante uma chamada, mas é possível alterá-la mesmo antes de efetuar uma chamada, tal como demonstrado à esquerda.

Efetuar a chamada utilizando o nome, número ou endereço IP

Acerca da realização de chamadas

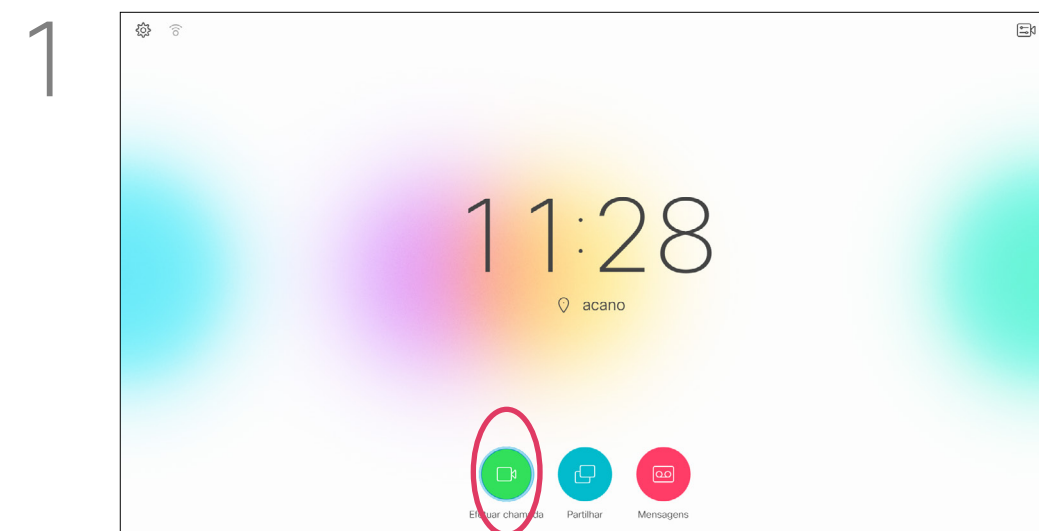

1 Certifique-se de que o ícone **Efetuar chamada** está selecionado (o ícone mais à esquerda na parte inferior do ecrã) e prima **OK** no controlo remoto ou prima o botão verde **Efetuar chamada** no controlo remoto.

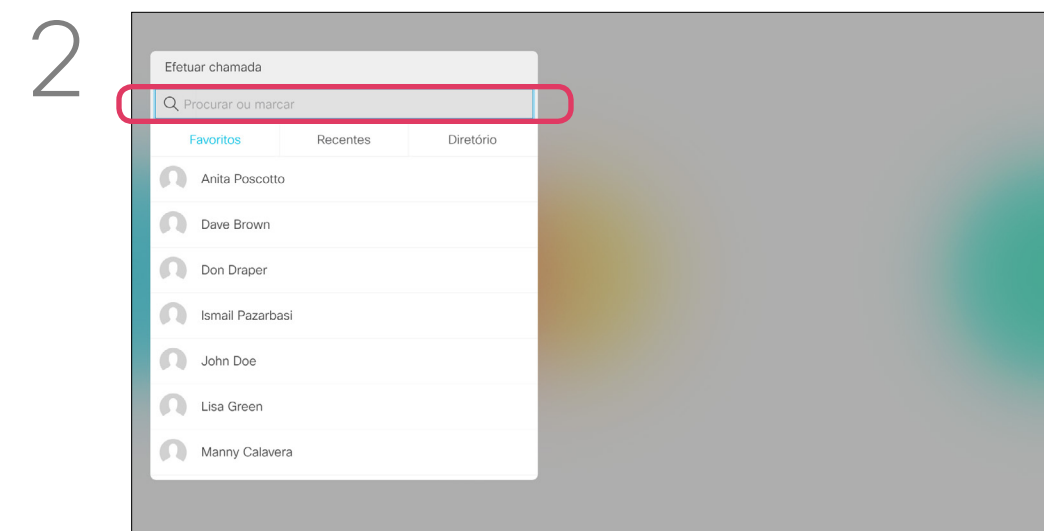

2 Utilize as teclas do **Cursor** para navegar para o campo *Procurar ou marcar* na parte superior do menu. Prima **OK**.

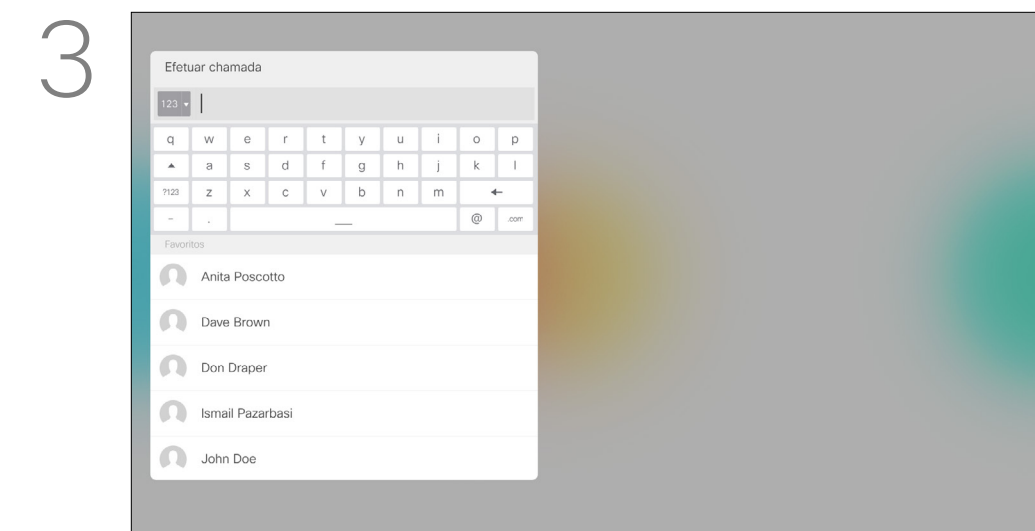

3 Para introduzir números, basta premir as teclas correspondentes no controlo remoto.

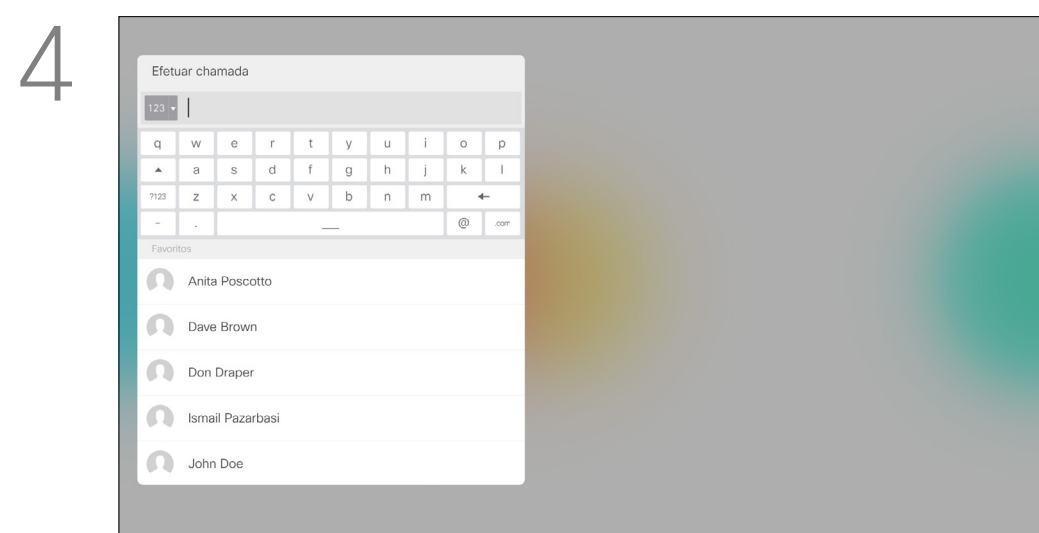

4 Para utilizar o teclado virtual, navegue para baixo até ao teclado e seleccione os caracteres. Carregue em **OK** para seleccionar um carácter.

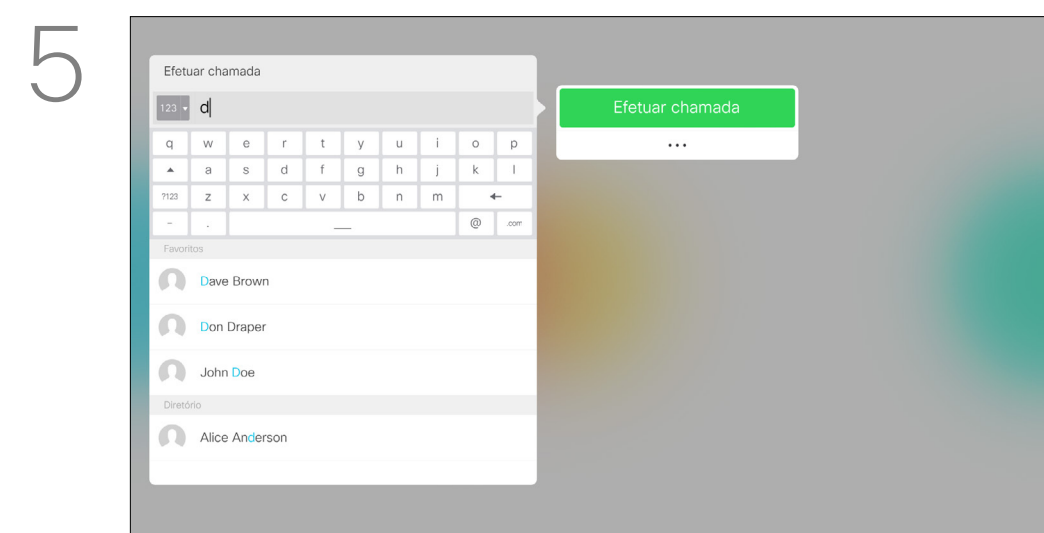

5 Em seguida, prima o botão verde **Efetuar chamada** para efetuar a chamada.

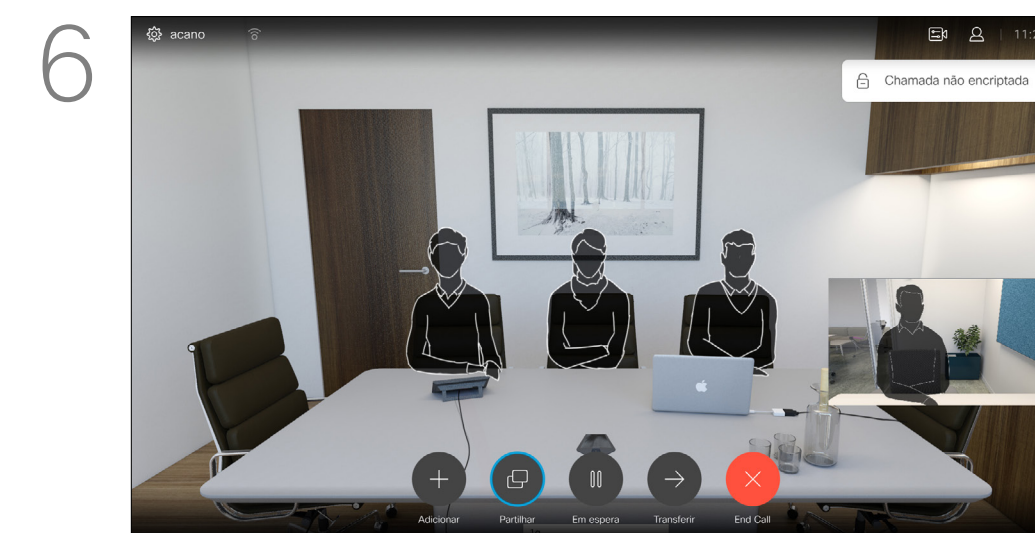

6 Prima o botão vermelho **Terminar chamada** no controlo remoto ou utilize as teclas do **Cursor** para seleccionar *Terminar* e, em seguida, prima **OK** para terminar a chamada.

Pode ligar a alguém que não se encontra na sua lista de contactos, introduzindo o respetivo nome, endereço ou número através do teclado virtual.

Qualquer pessoa à qual tenha ligado anteriormente aparecerá na lista *Recentes* e poderá então adicioná-la à lista de *Favoritos*. Este procedimento encontra-se descrito na secção *Contactos*.

Efetuar uma chamada utilizando um endereço de vídeo

O procedimento ao utilizar um endereço de vídeo tipo IP para efetuar uma chamada é semelhante. Basta introduzir o endereço e utilizar * (o botão de asterisco no canto inferior esquerdo do controlo remoto) como separador. O sistema interpretá-lo-á como um separador de endereço IP válido de modo a que o endereço de vídeo apareça como introduzido corretamente.

Adicionar mais participantes a uma chamada existente

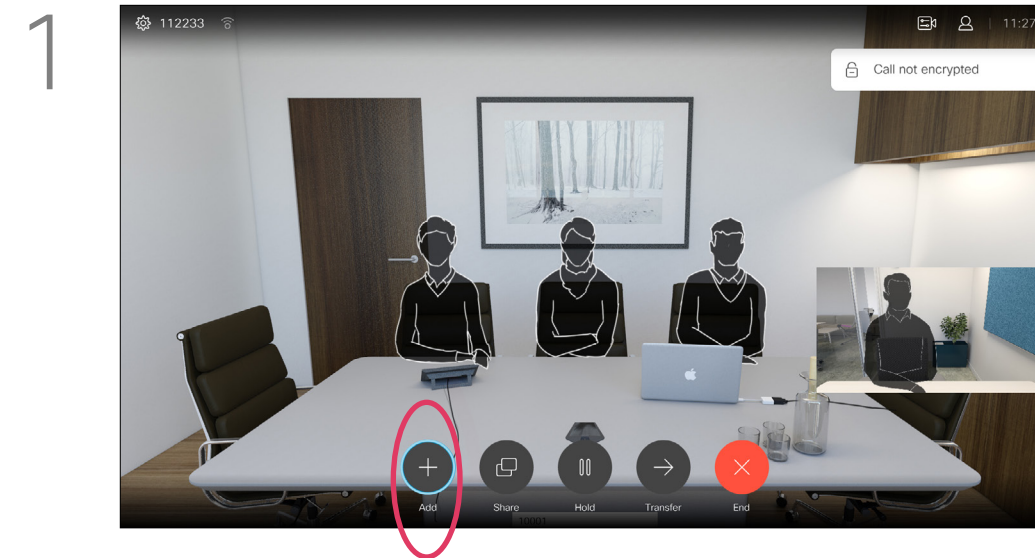

1 Durante uma chamada, navegue até **Adicionar** e prima **OK** no controlo remoto. Este procedimento colocará a chamada atual em espera.

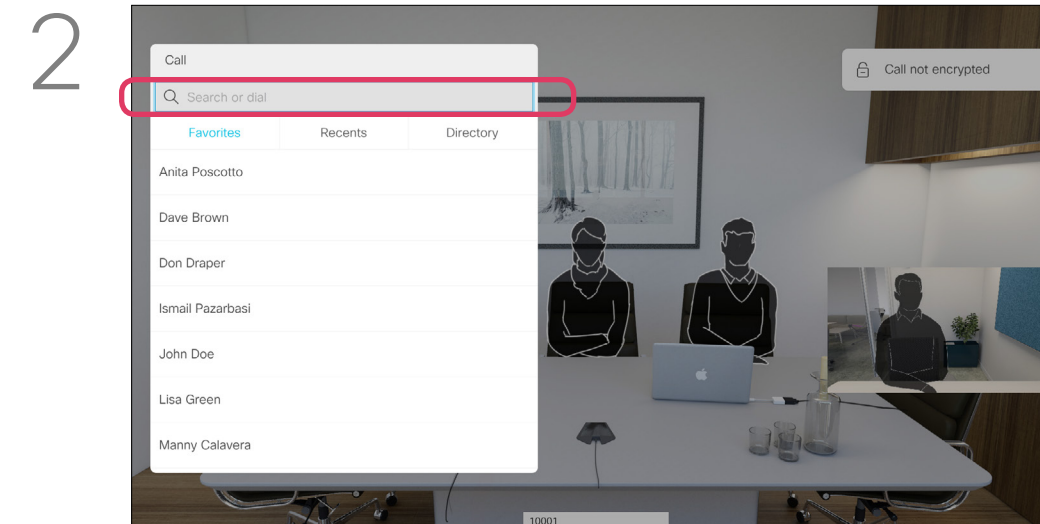

2 Localize o participante a adicionar da forma habitual. Prima **OK**.

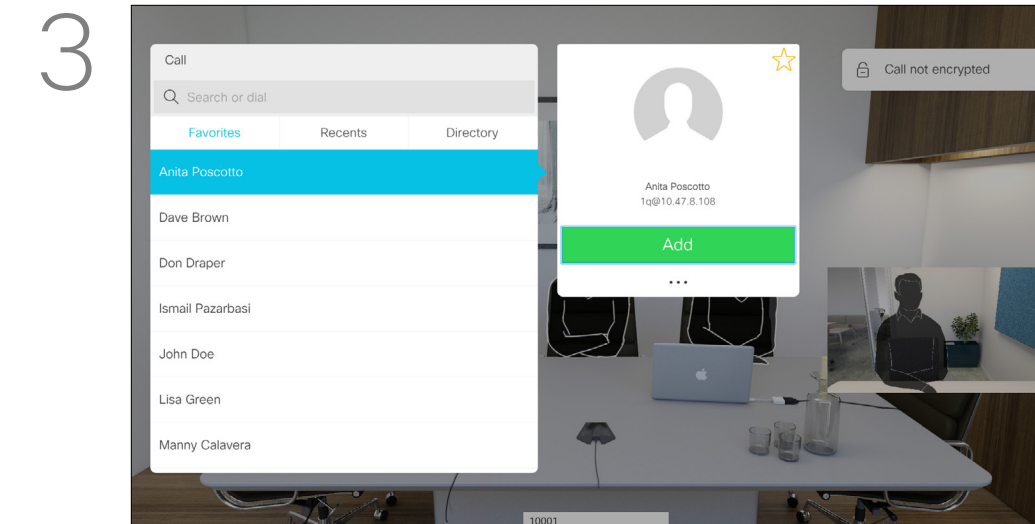

3 Navegue até **Adicionar** e prima **OK** de modo a expandir a chamada para uma conferência.

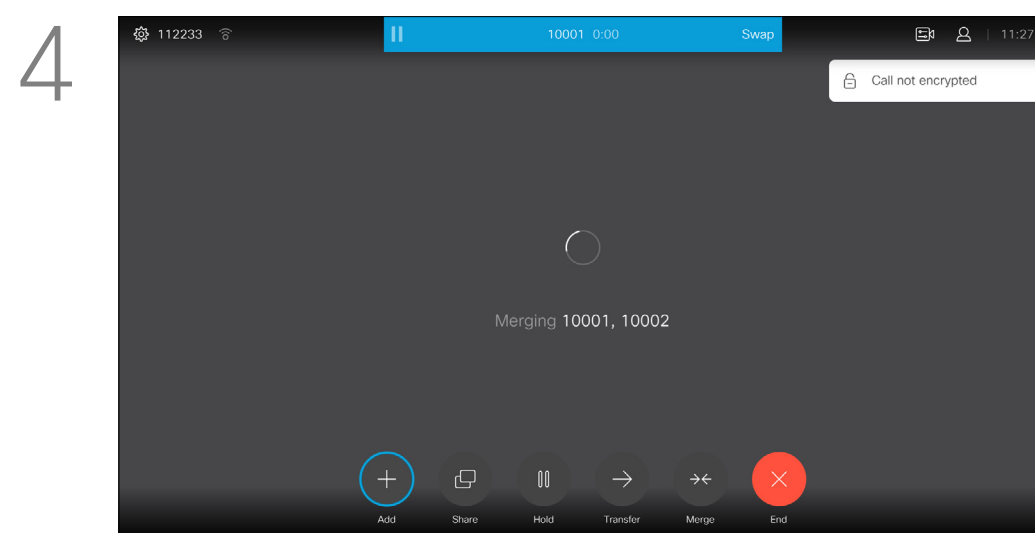

4 As chamadas serão então incorporadas.

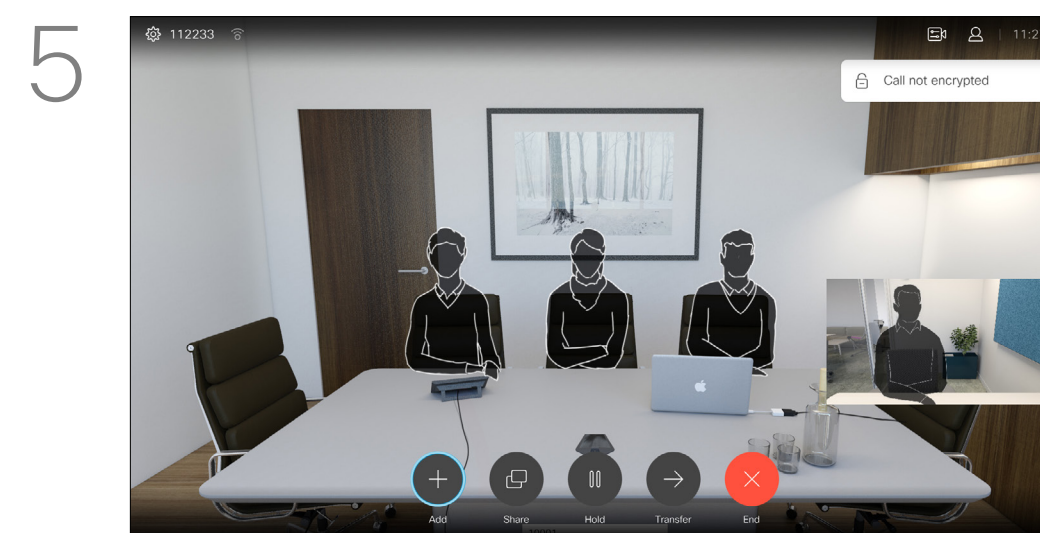

5 Se necessário, repita o procedimento para adicionar mais participantes.

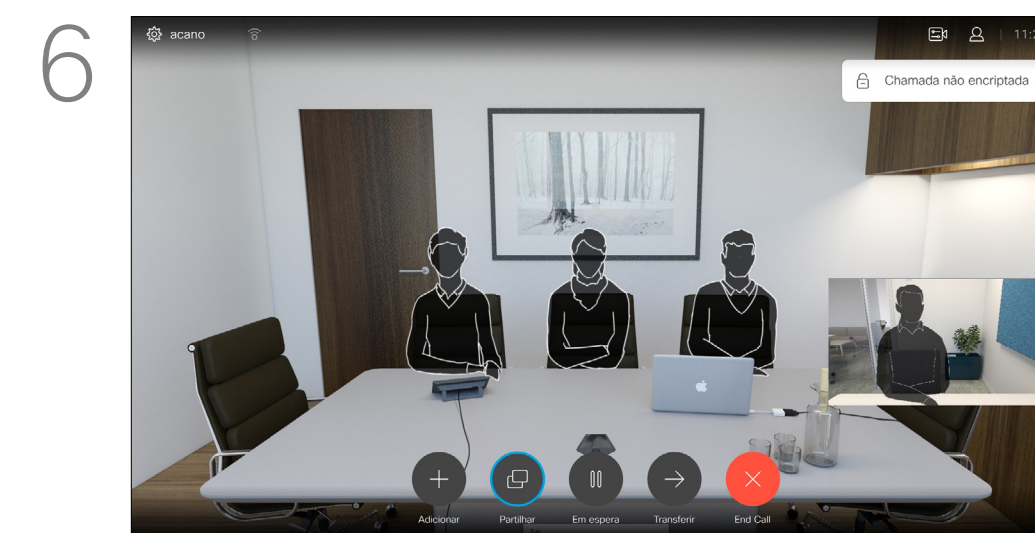

6 Prima o botão vermelho **Terminar chamada** no controlo remoto ou utilize as teclas do **Cursor** para seleccionar **Terminar** e, em seguida, prima **OK** para terminar a chamada.

A rede do seu sistema de vídeo pode estar equipada com a capacidade de iniciar uma videoconferência com vários participantes.

O número máximo de participantes suportado pelo sistema de vídeo dependerá da configuração do sistema e da infraestrutura de vídeo. Em caso de dúvida, contacte a equipa de suporte de vídeo.

Caso pretenda iniciar uma videoconferência, tem de ligar a cada participante, um a um.

Caso seja a pessoa que iniciou a conferência, poderá terminar a conferência por completo.

Os outros participantes apenas se podem desconectar a si mesmos da conferência.

Definições de chamada.

As pessoas às quais liga podem ter sistemas de vídeo com larguras de banda diferentes. Não está obrigado a definir todos os participantes para uma largura de banda suportada por todos os sistemas.

A capacidade de chamada pode ser definida de forma individual para todos os participantes, de modo a proporcionar a todos a melhor qualidade possível para os respetivos sistemas. Consulte [“Editar a capacidade de chamada e efetuar a chamada” na página 11.](#)

Desconectar um participante de uma conferência

A capacidade de realizar uma videoconferência a partir do seu sistema de vídeo é uma funcionalidade opcional que pode, ou não, estar disponível para o seu sistema.

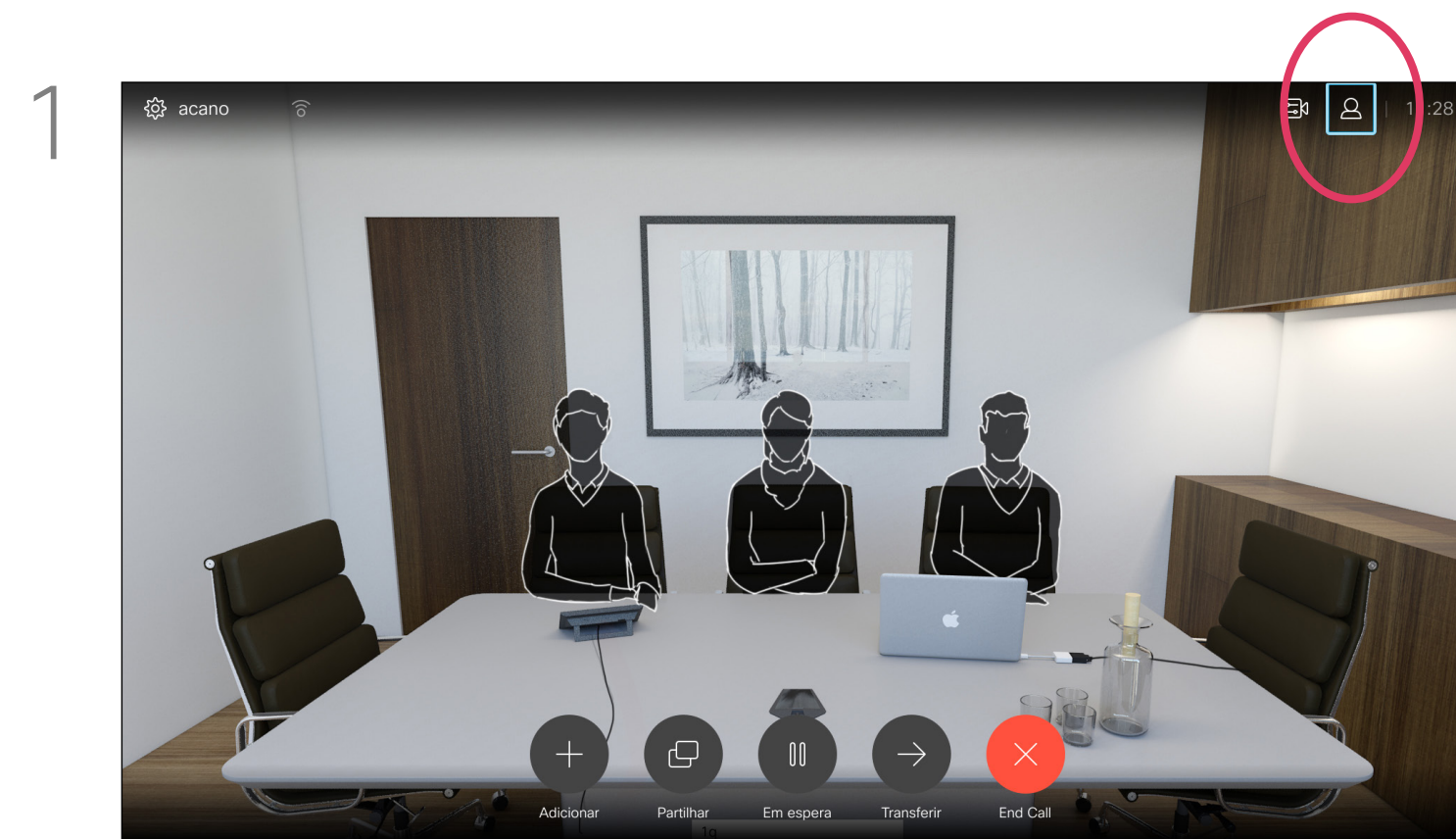

Durante uma chamada, navegue até ao ícone **Participantes** no canto superior direito, tal como indicado, e prima **OK** para apresentar a lista de participantes.

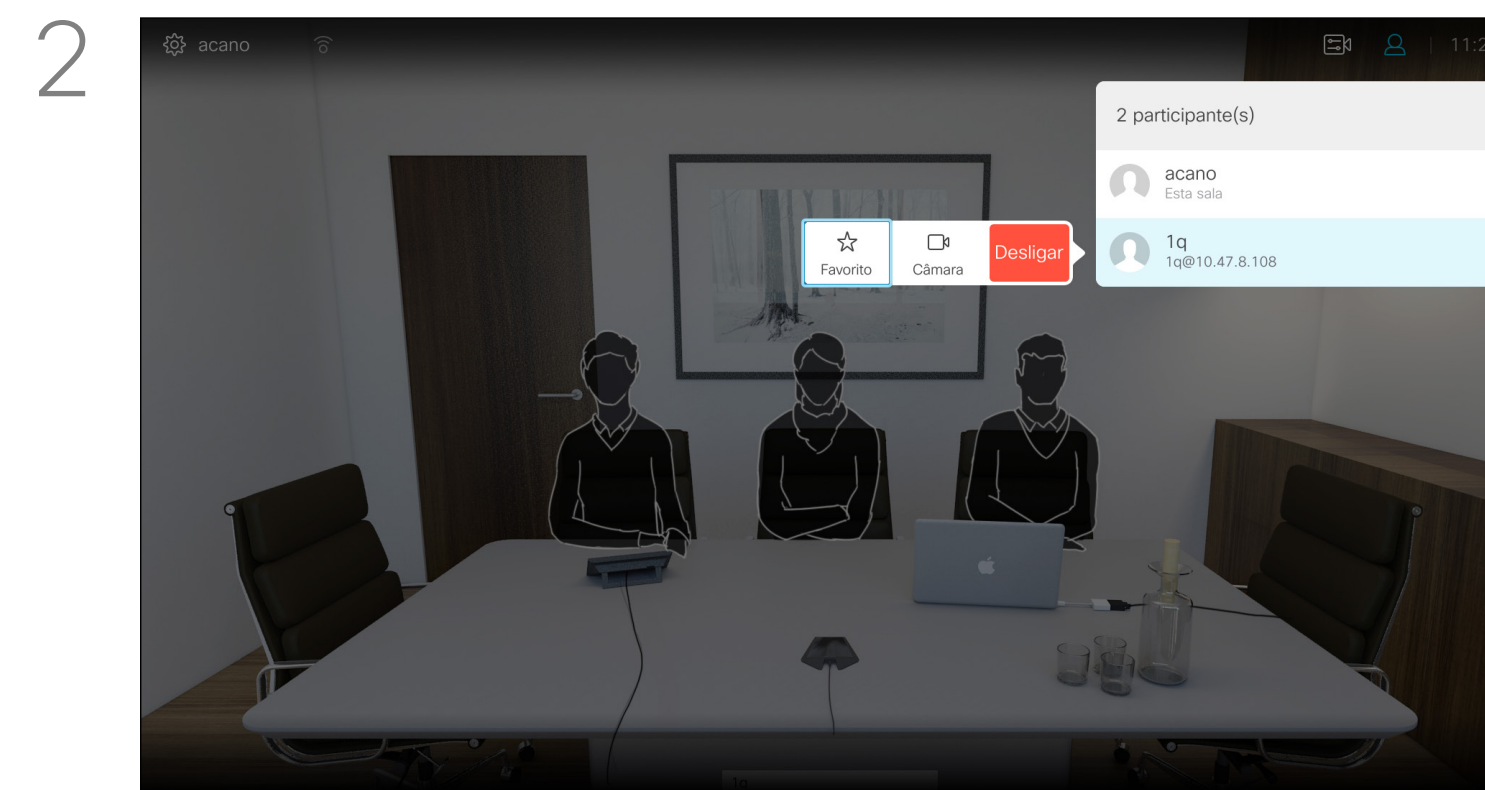

Navegue para baixo até ao participante a desligar da conferência e prima **OK**.

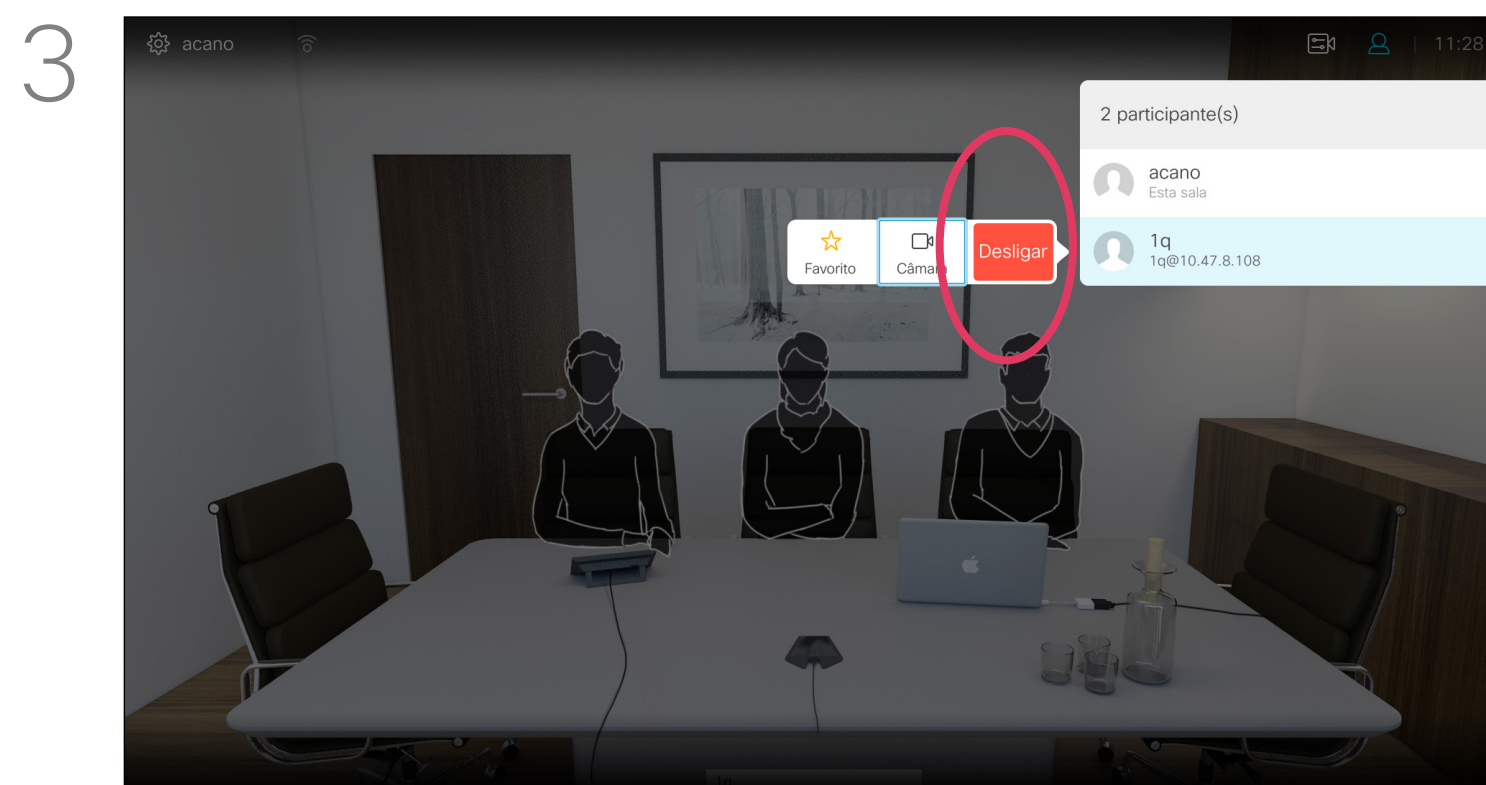

Navegue até **Desligar** e prima **OK**.

Receber chamadas

Se alguém lhe telefonar

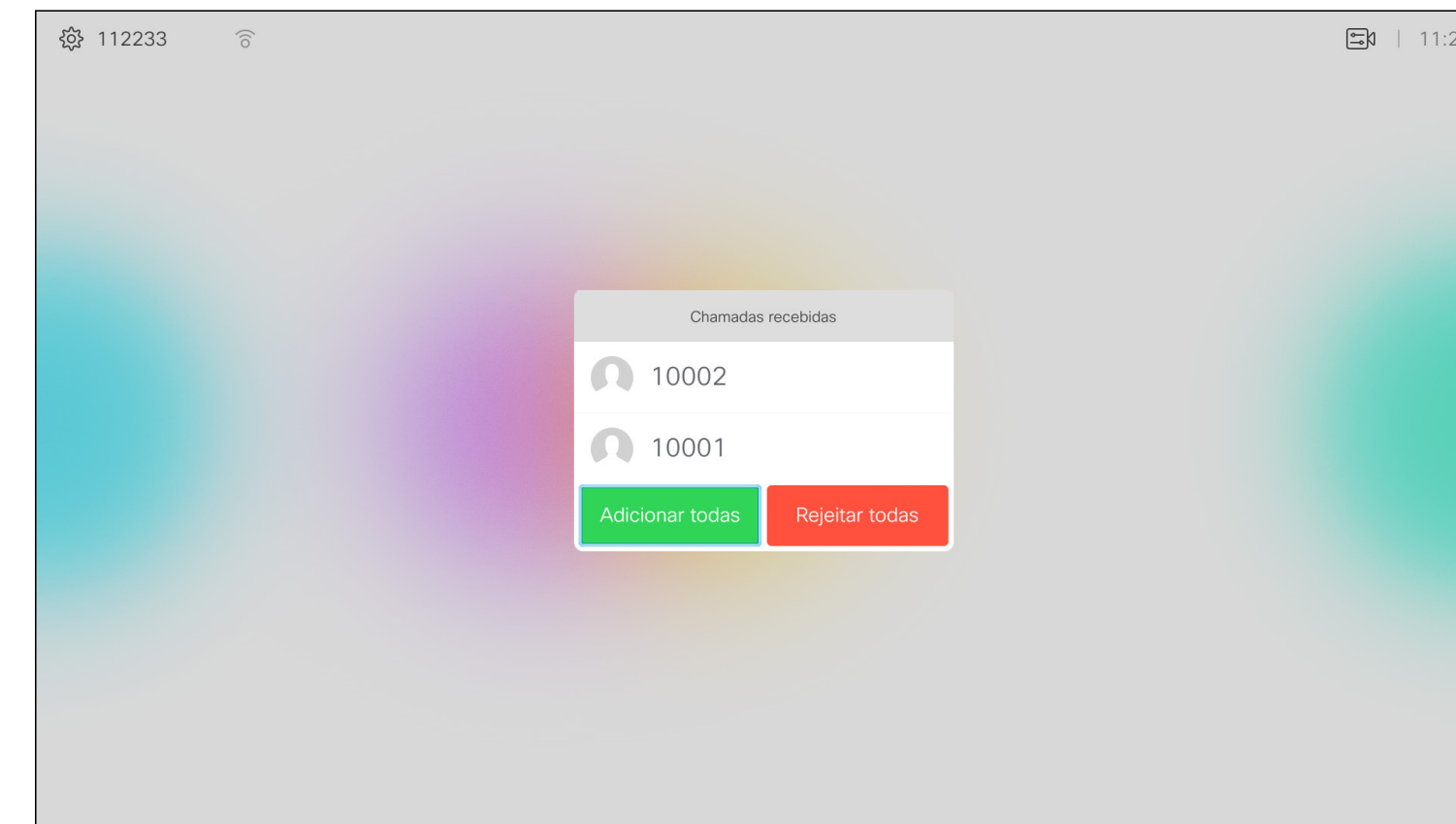
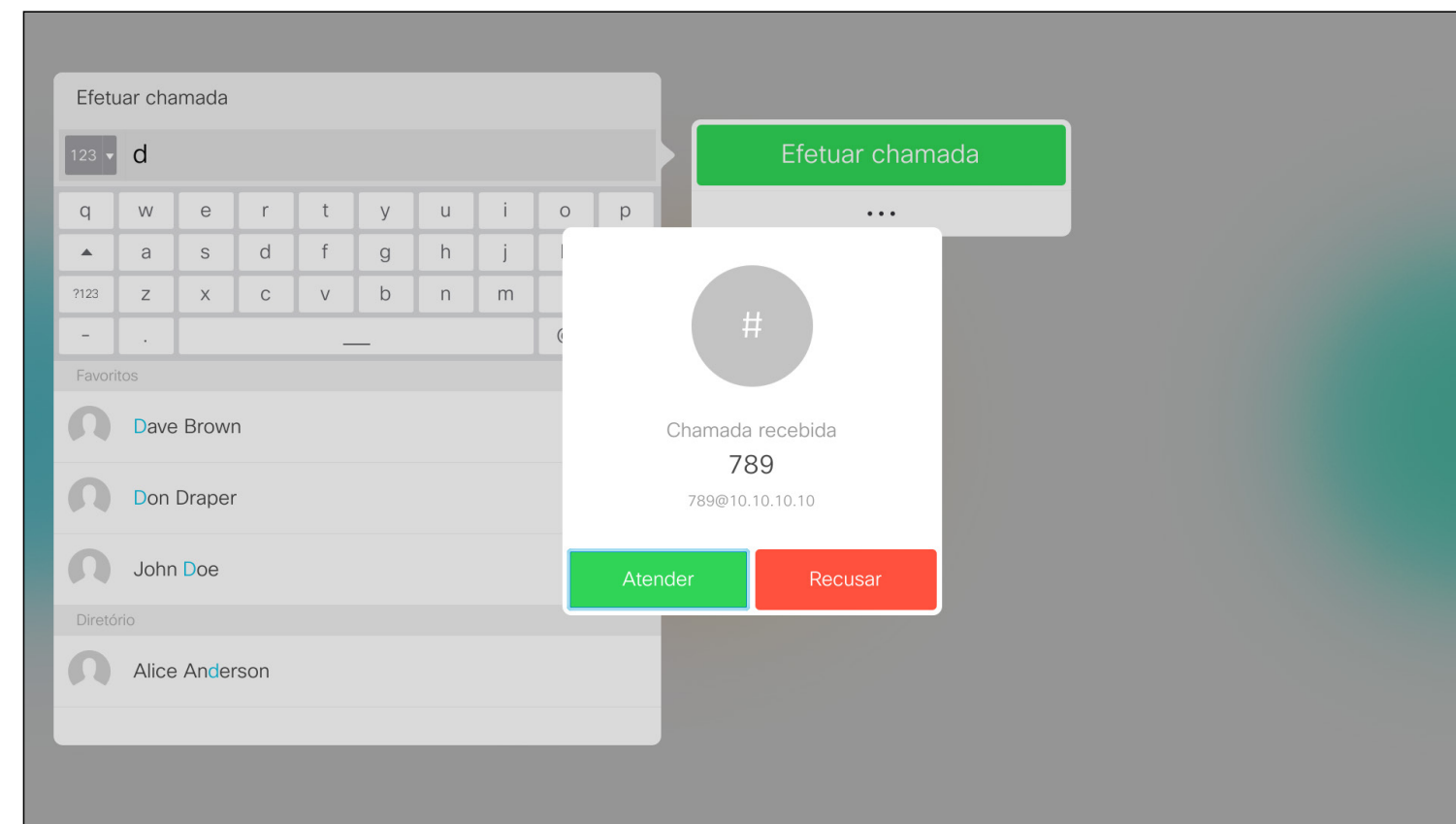

- Se alguém lhe telefonar, pode aceitar, recusar ou ignorar a chamada.
- Se recusar a chamada, o autor da chamada receberá uma notificação de que está ocupado.
- Se ignorar a chamada, o autor da chamada ficará com a sensação de que está ausente (a chamada não foi atendida).
- A sua infraestrutura de vídeo poderá permitir receber várias chamadas. Caso seja necessário, consulte a equipa de suporte de vídeo.

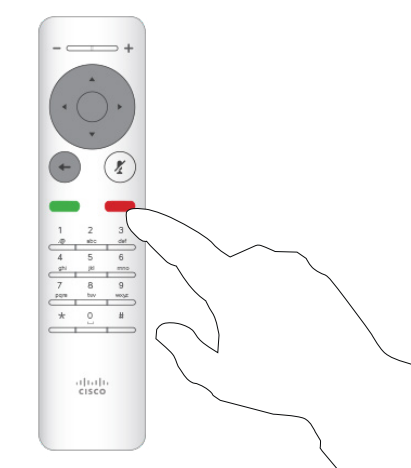
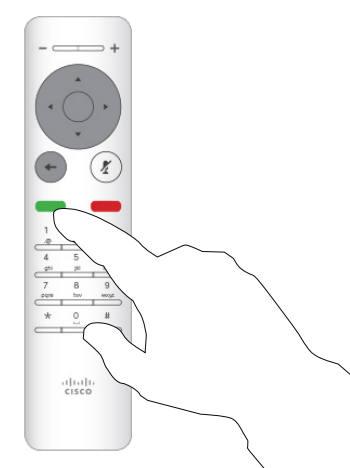

Também é possível utilizar as teclas de **Chamada** por baixo dos botões circulares no controlo remoto diretamente (a tecla verde à esquerda para aceitar a chamada e a tecla vermelha à direita para recusar a chamada).

Receber chamadas adicionais durante uma chamada

Expandir a chamada

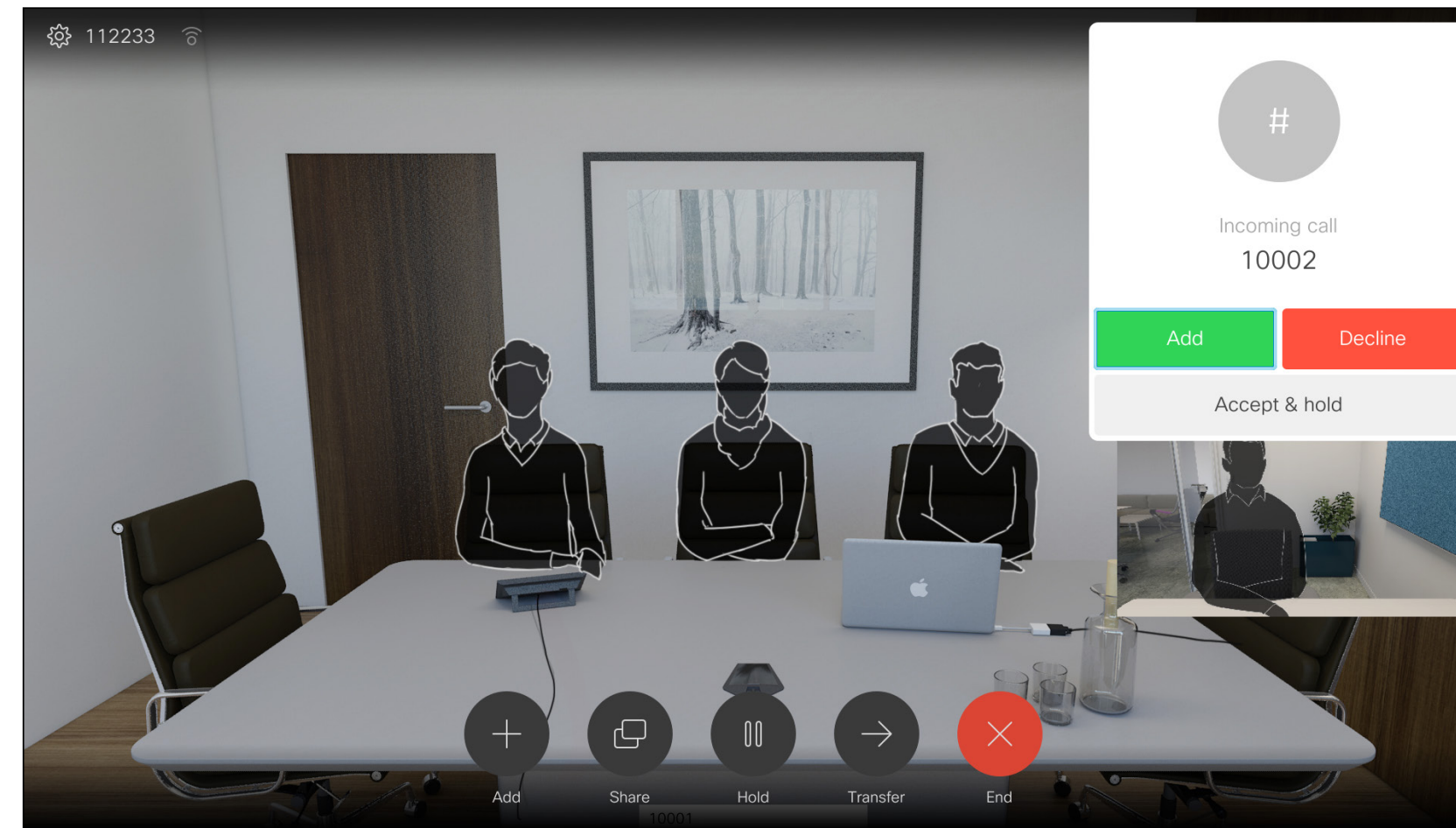

Se já estiver numa chamada e alguém lhe ligar, pode recusar a chamada, adicionar o chamador à chamada existente ou colocar a chamada existente em espera

- Se alguém lhe telefonar, pode aceitar, recusar ou ignorar a chamada.
- Se recusar a chamada, o autor da chamada receberá uma notificação de que está ocupado.
- Se ignorar a chamada, o autor da chamada ficará com a sensação de que está ausente (a chamada não foi atendida).
- A sua infraestrutura de vídeo poderá permitir receber várias chamadas. Caso seja necessário, consulte a equipa de suporte de vídeo.

Transferir uma chamada em curso

Utilize esta funcionalidade para partilhar conteúdo no seu PC numa chamada ou fora de uma chamada. O procedimento é o mesmo, mas aqui apenas é apresentado o procedimento a efetuar durante uma chamada.

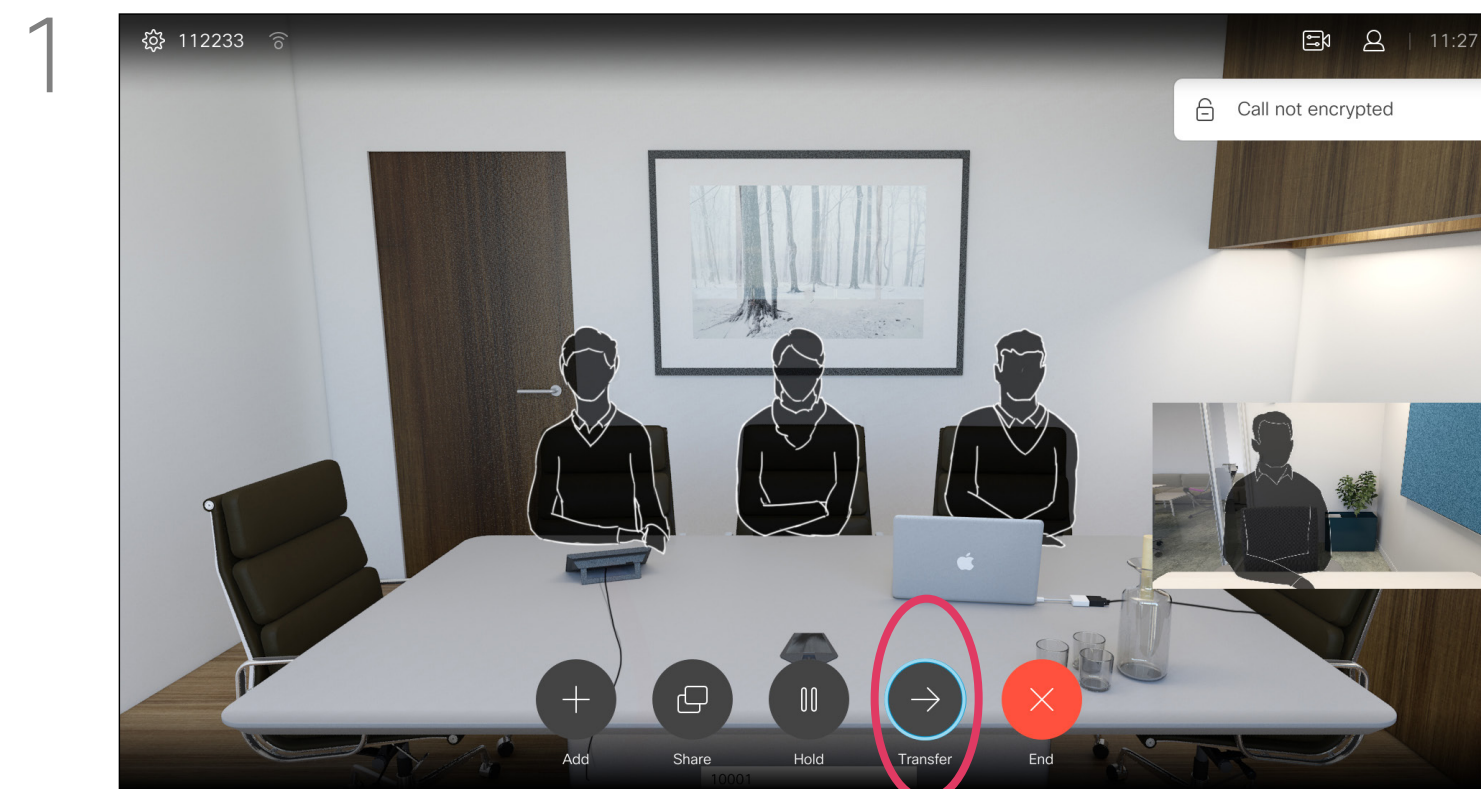

Navegue até ao botão **Transferir** e prima **OK** no controlo remoto. Este procedimento colocará a chamada atual em espera.

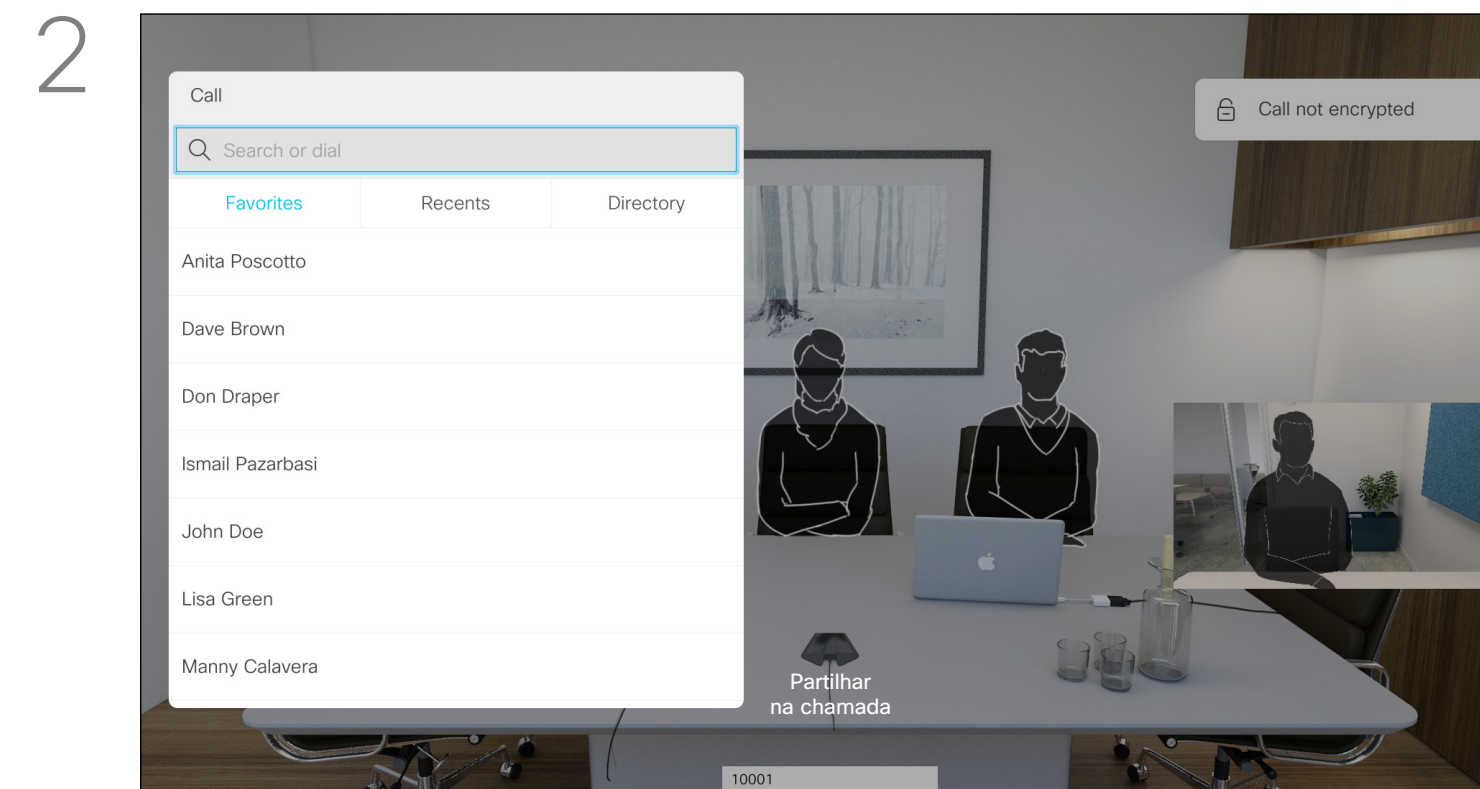

Procure o contacto ao qual pretende ligar da forma habitual.

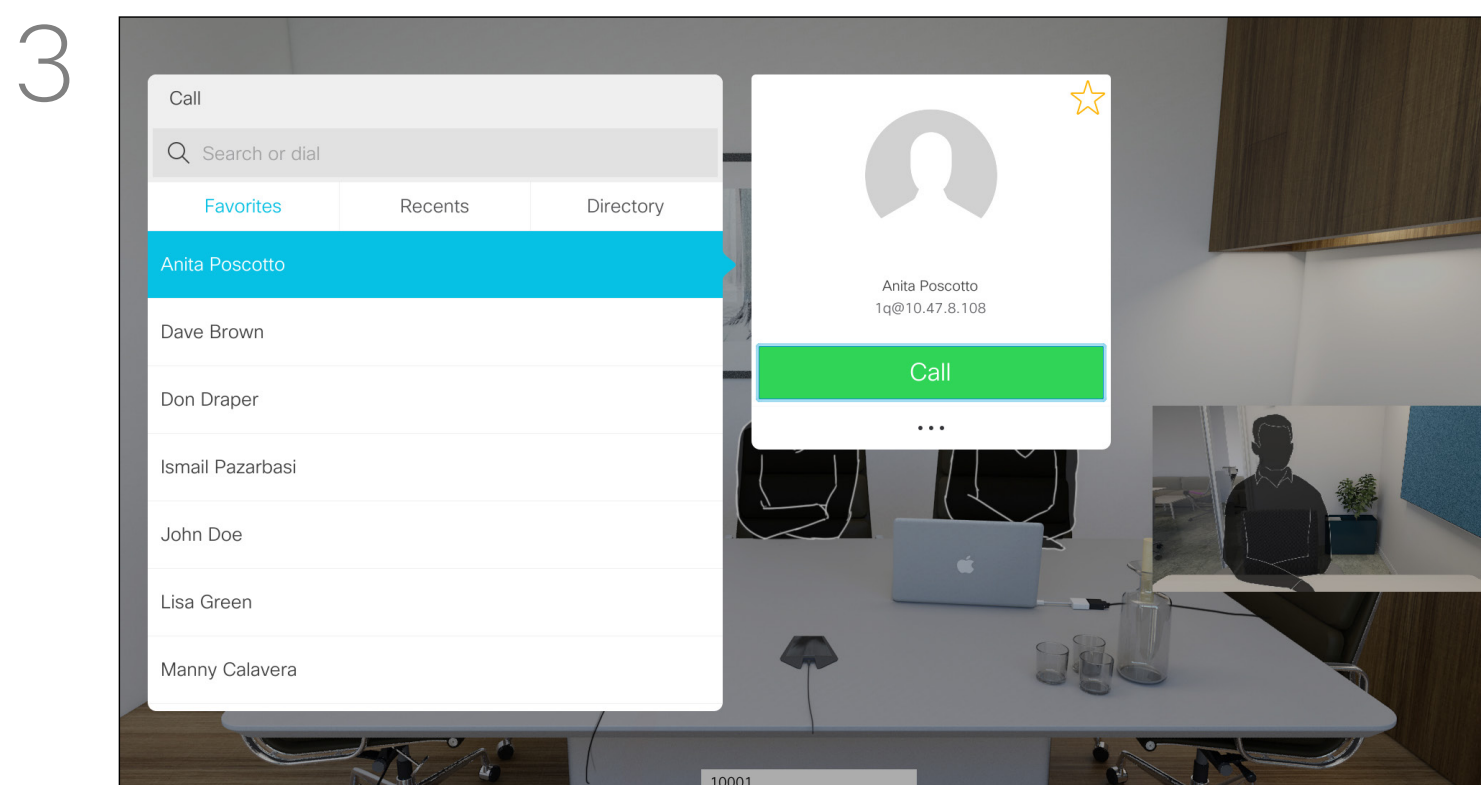

Selecione o botão verde **Efetuar chamada** e prima **OK** ou utilize o botão verde **Efetuar chamada** no controlo remoto. Confirme com a pessoa que a transferência pode ser realizada. A pessoa a ser transferida ainda se encontra em espera.

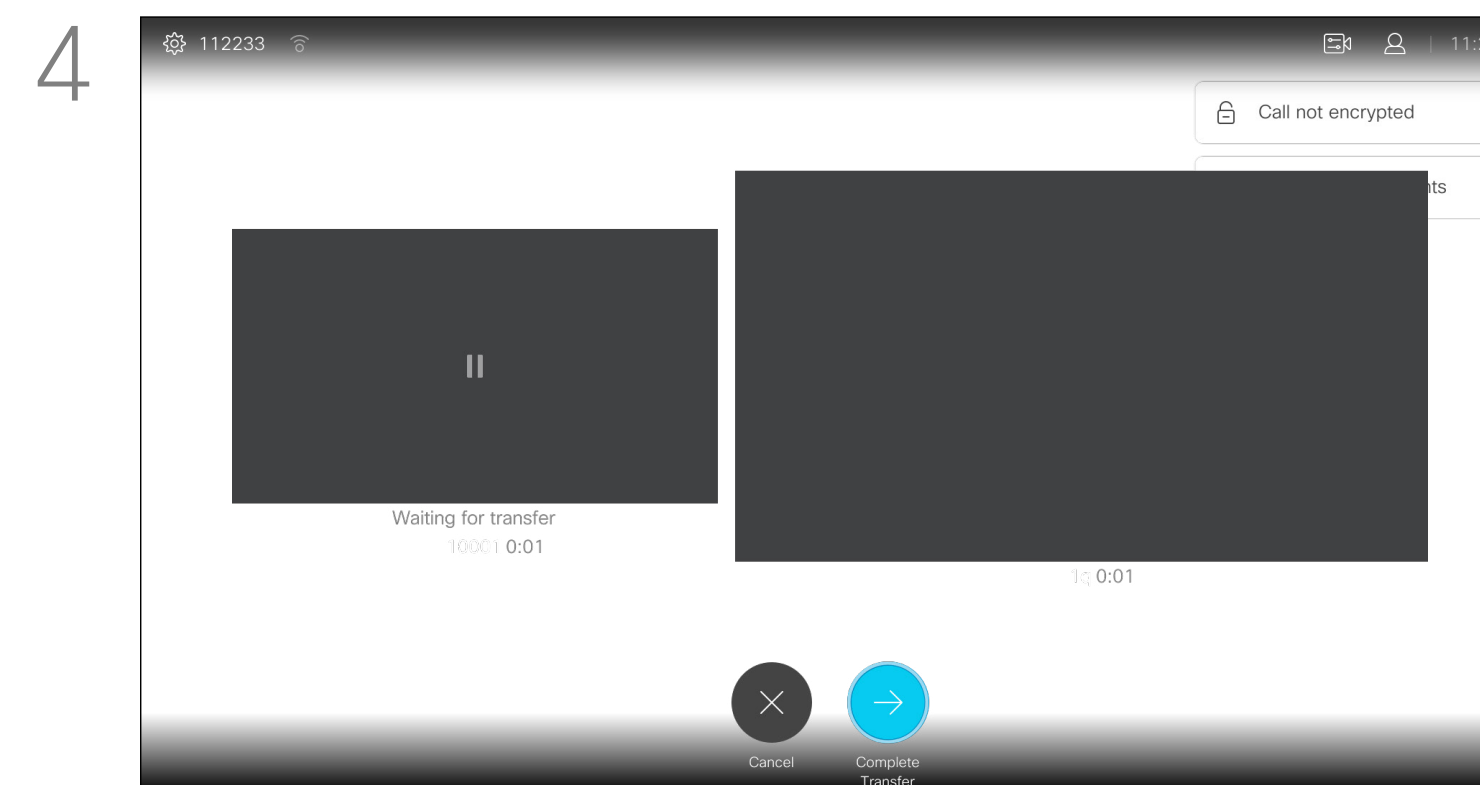

Selecione **Concluir transferência** e prima **OK** no controlo remoto.

Alterar o esquema do ecrã

Acerca do esquema

1

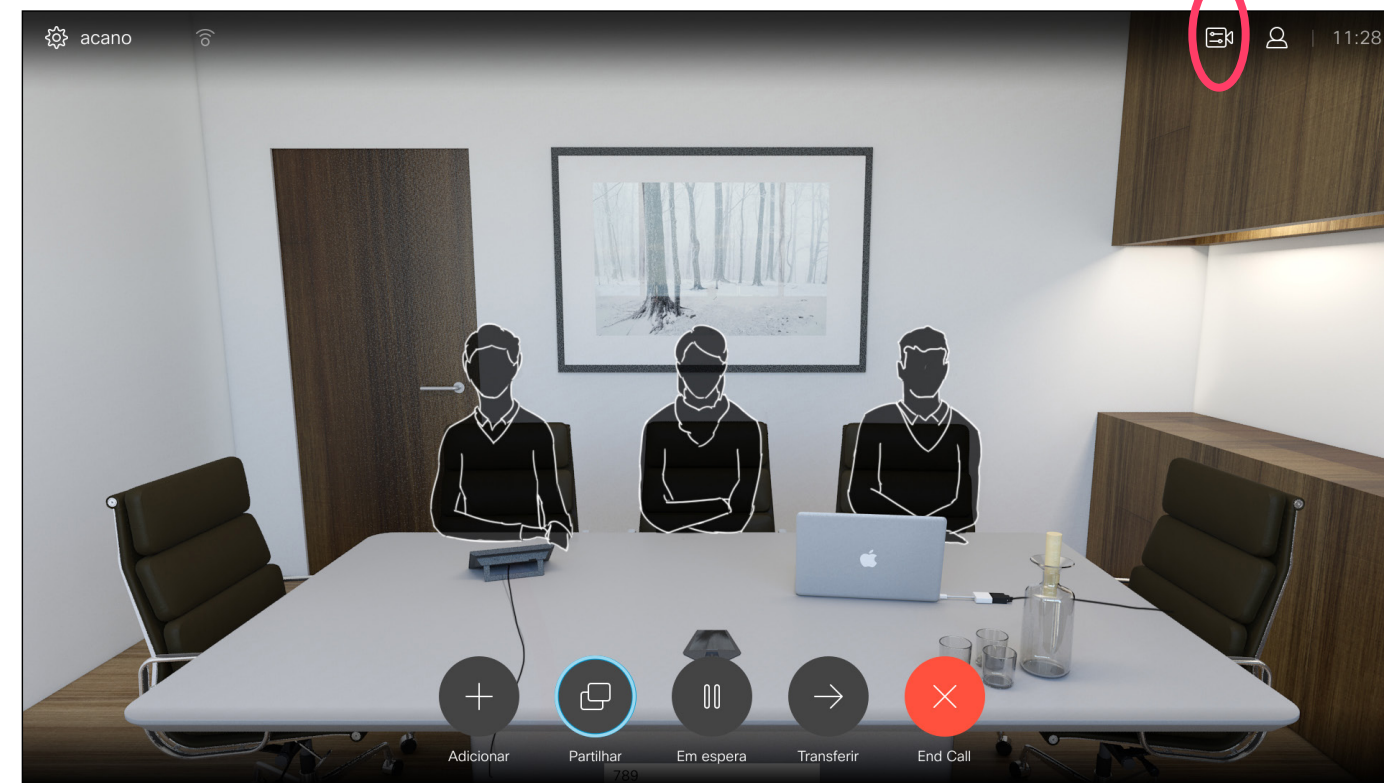

Navegue para **Esquema** (🖥️) no canto superior direito e prima **OK** no controlo remoto. Este ícone aparecerá apenas quando for relevante.

2

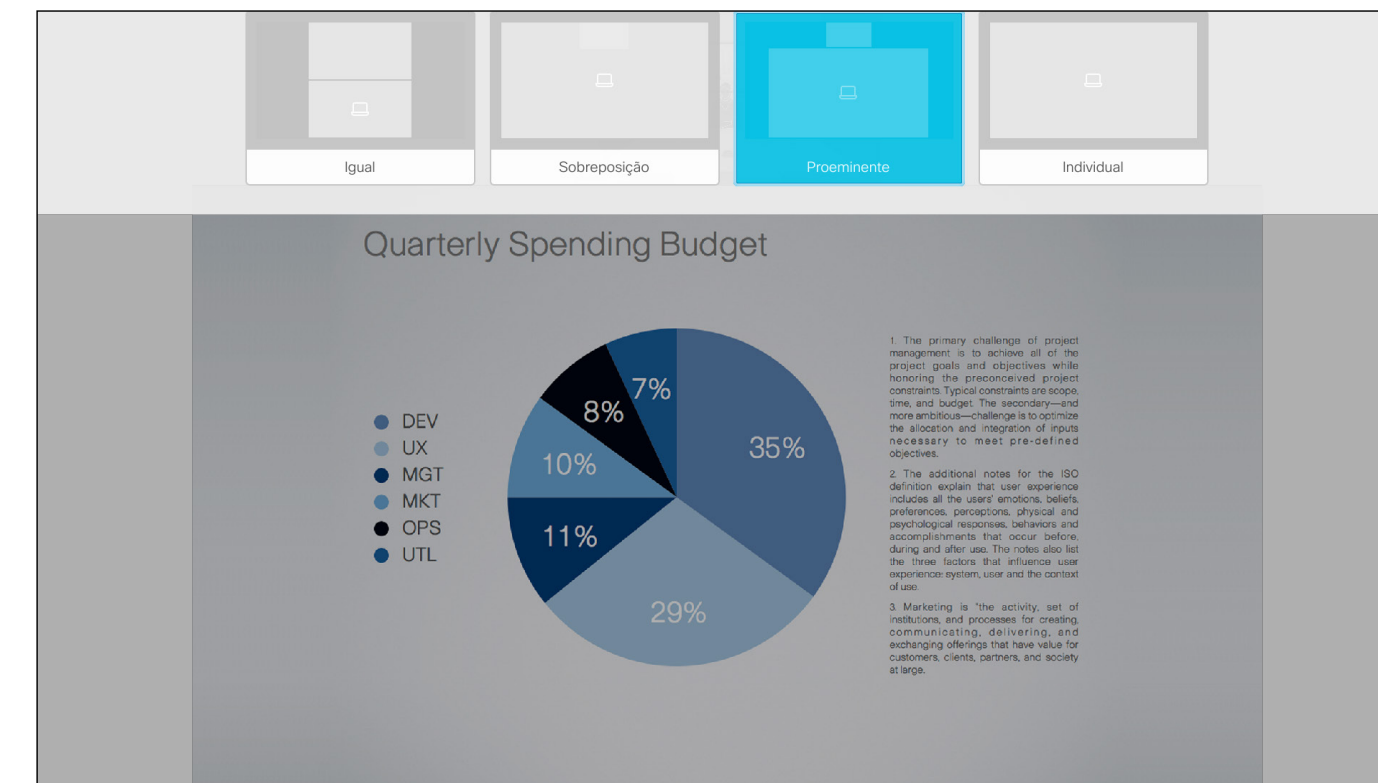

Utilize as teclas do **Cursor** para navegar para o novo esquema que pretende utilizar e prima **OK**.

Sempre que partilhar conteúdo ou que se encontre numa videoconferência, poderá alterar o esquema do vídeo apresentado no ecrã.

O sistema não pode iniciar uma videoconferência a não ser que exista uma determinada infraestrutura na sua organização. Em caso de dúvida, consulte a equipa de suporte de vídeo.

No entanto, outras pessoas podem convidá-lo para uma videoconferência. A capacidade de alterar o esquema do ecrã será então aplicada.

Quaisquer alterações que efetuar aqui não afetarão nenhum dos outros participantes.

Ativar a função Não incomodar

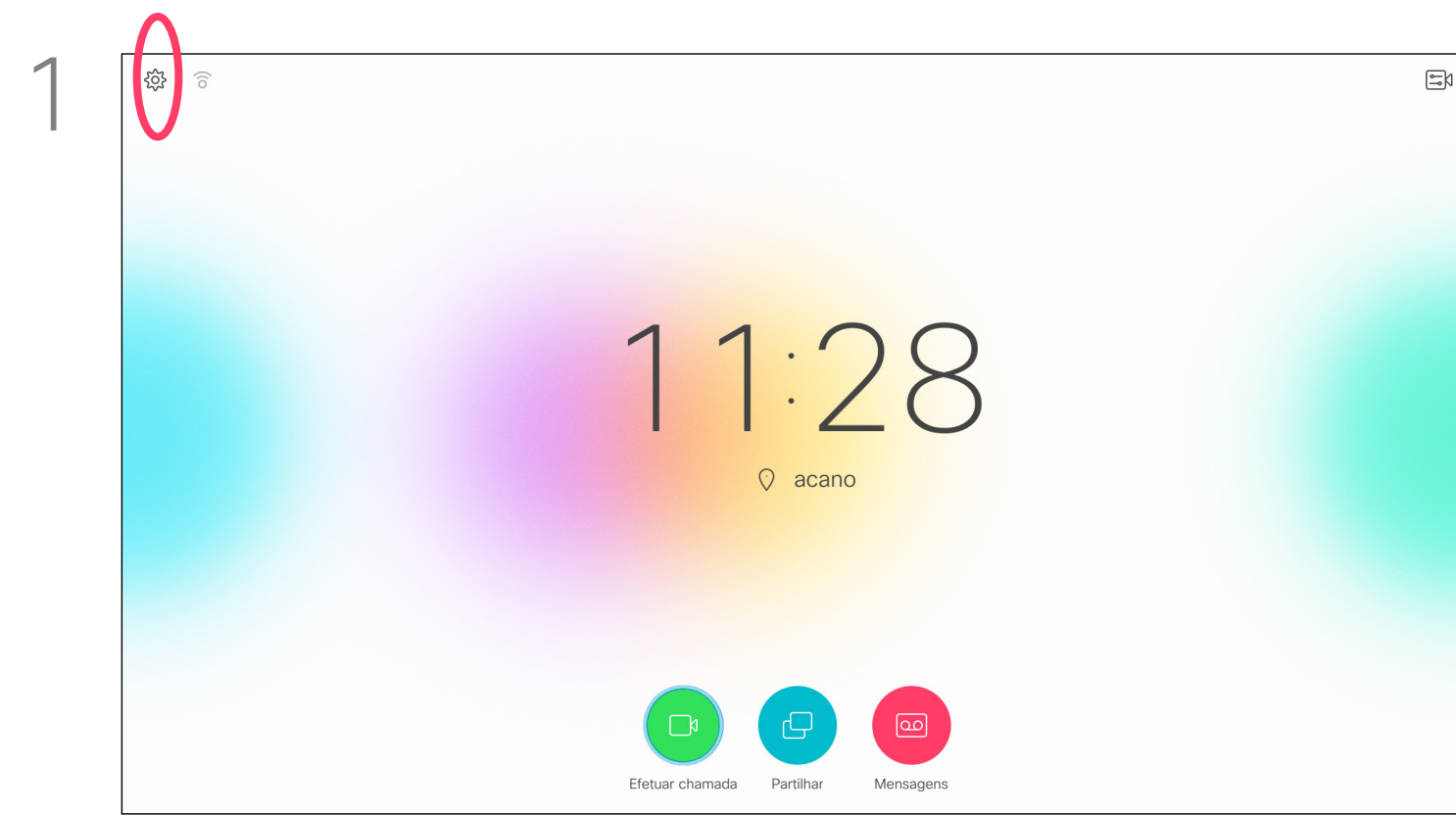

A partir do *Ecrã principal*, utilize as teclas do **Cursor** no controlo remoto para selecionar o ícone **Definições** no canto superior esquerdo do ecrã.

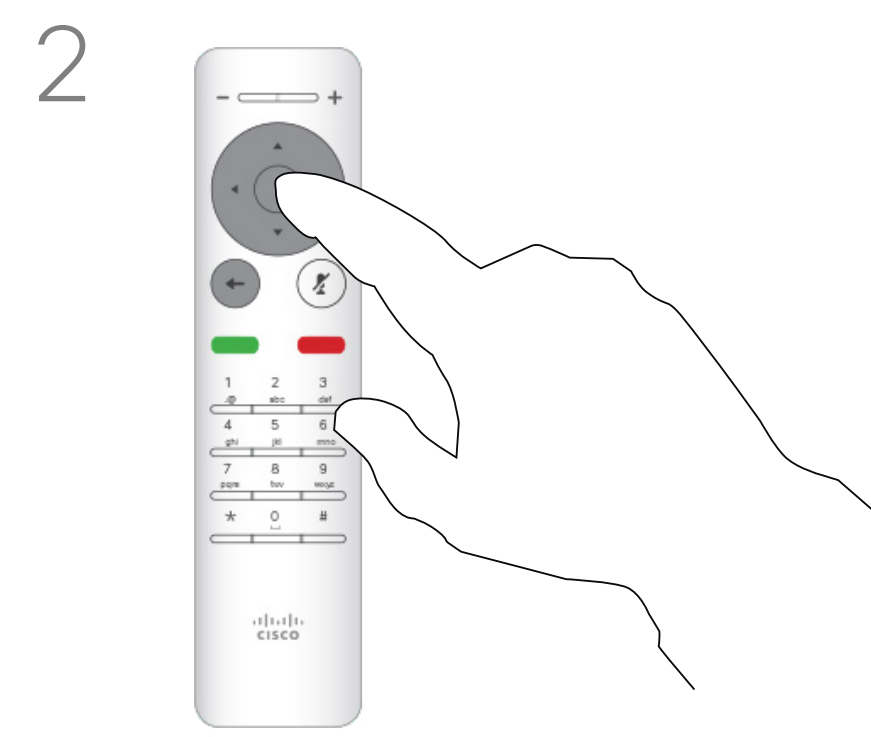

Prima **OK** no controlo remoto.

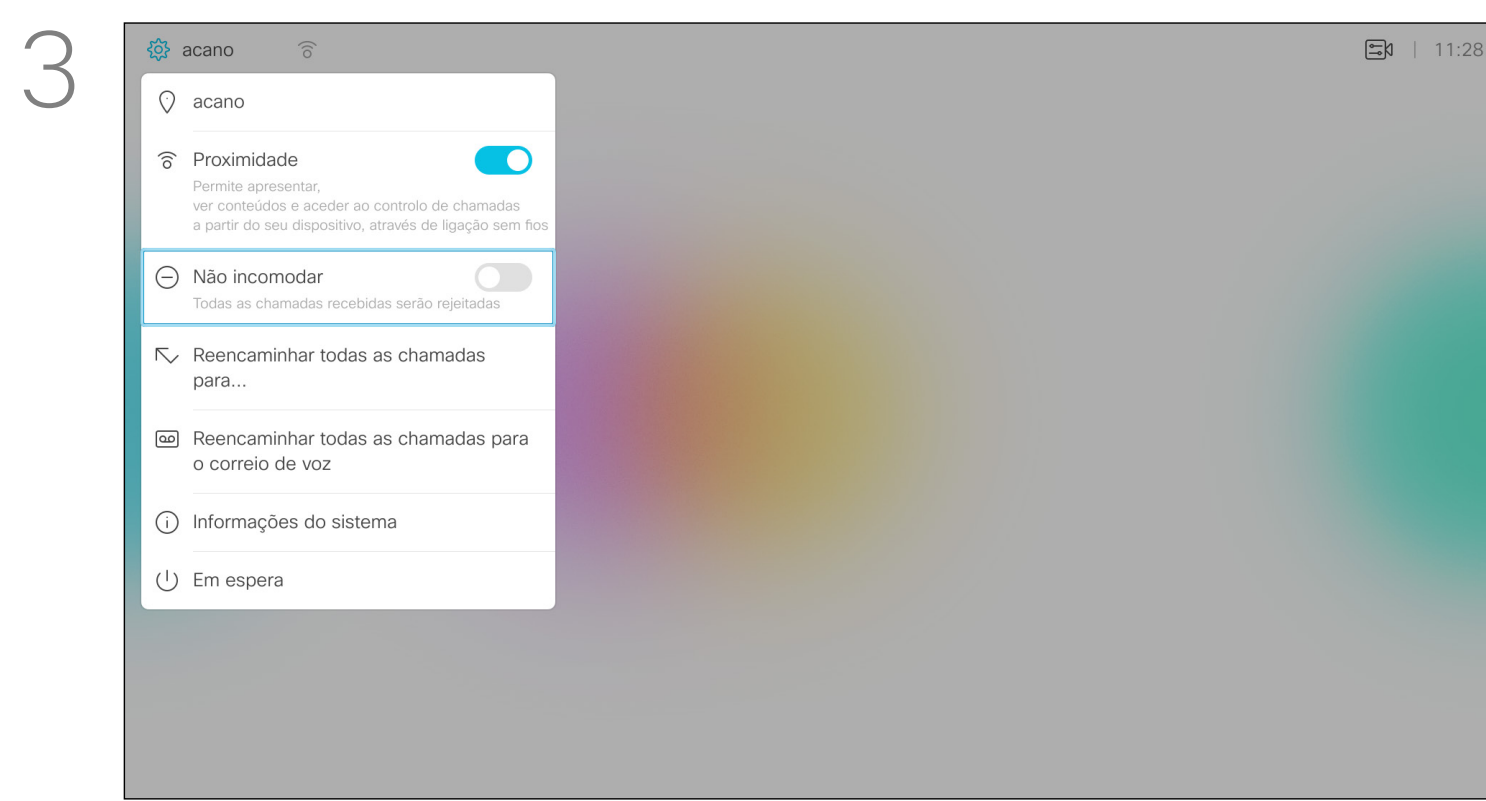

Utilize as teclas do **Cursor** no controlo remoto para navegar para baixo até *Não incomodar* e utilize o botão **OK** no controlo remoto para ativar ou desativar esta função (alternando).

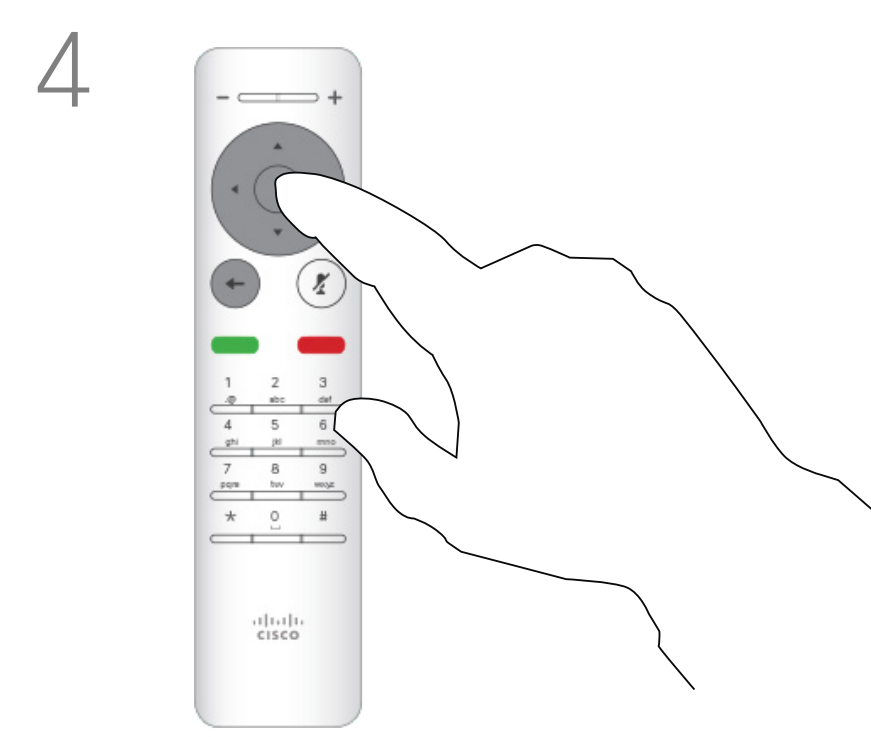

Prima a tecla **OK** no controlo remoto para sair do menu, aplicando as alterações.

O seu sistema pode ser configurado de modo a não atender chamadas recebidas.

Com a definição Não incomodar, os toques são silenciados e as tentativas de chamada efetuadas por outras pessoas aparecem como chamadas perdidas. No entanto, pode efetuar todas as chamadas que pretender.

Como predefinição, a funcionalidade Não incomodar tem um tempo limite de 60 minutos (após o qual o sistema voltará a funcionar normalmente), mas esta definição pode ter sido alterada pela equipa de suporte de vídeo.

Chamadas de vídeo

Ativar a função Em espera

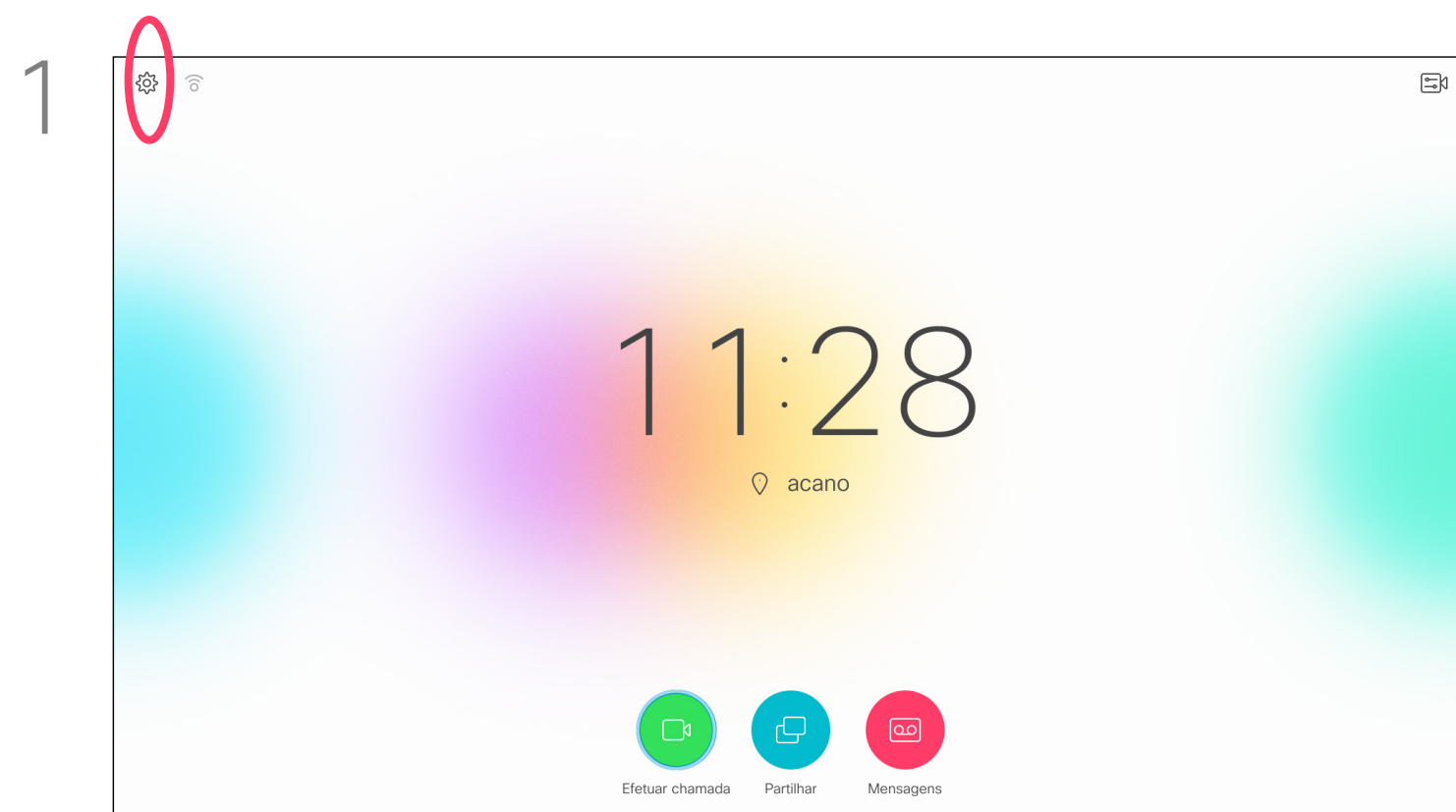

A partir do *Ecrã principal*, utilize as teclas do **Cursor** no controlo remoto para seleccionar o ícone **Definições** no canto superior esquerdo do ecrã.

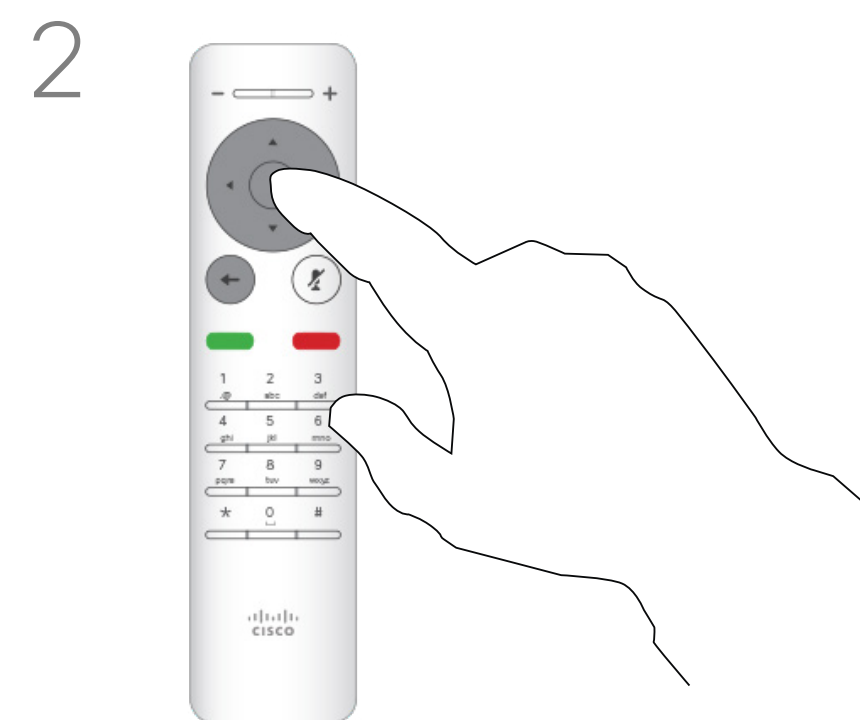

Prima **OK** no controlo remoto.

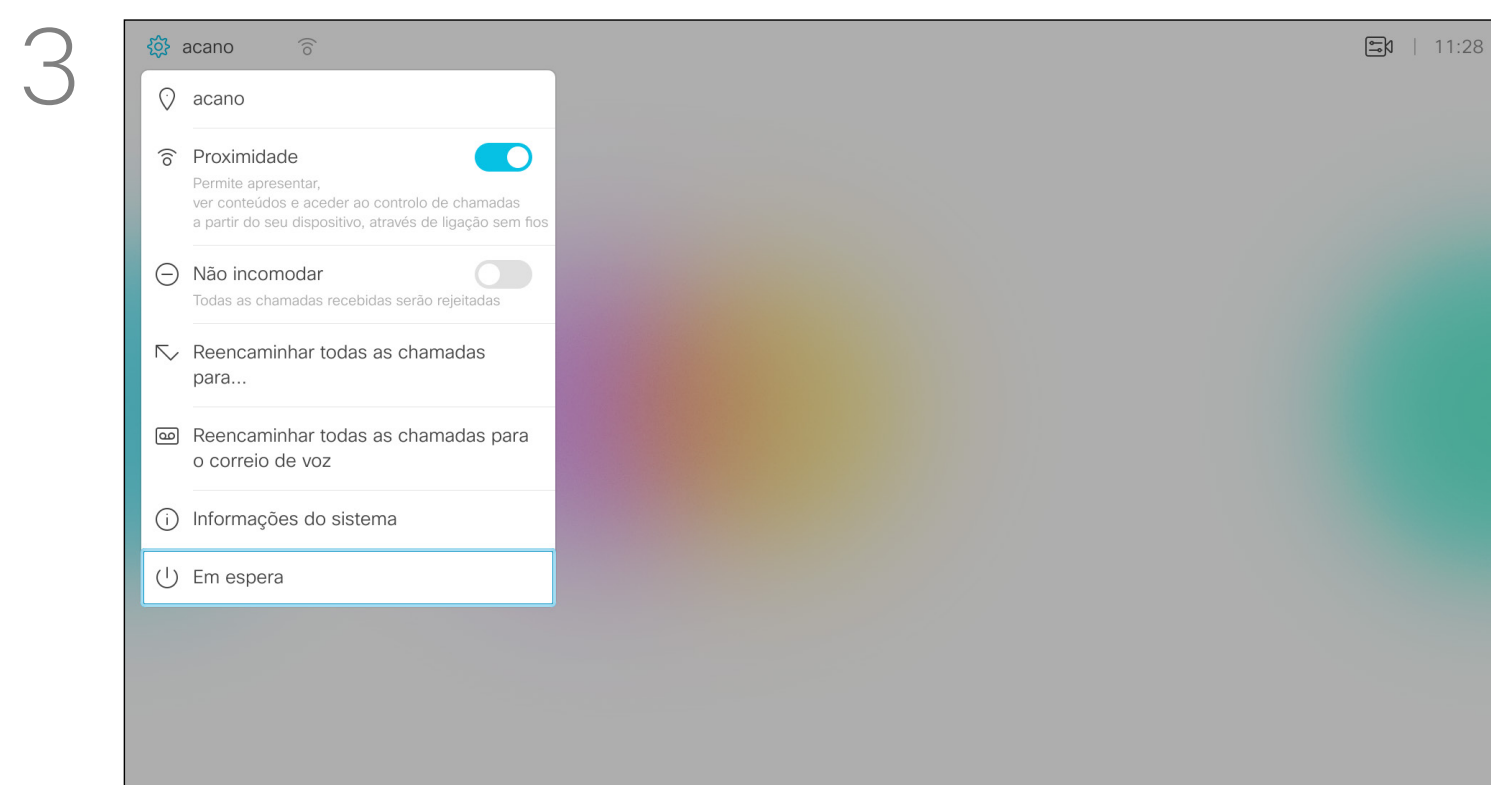

Utilize as teclas do **Cursor** para navegar para baixo até *Em espera*.

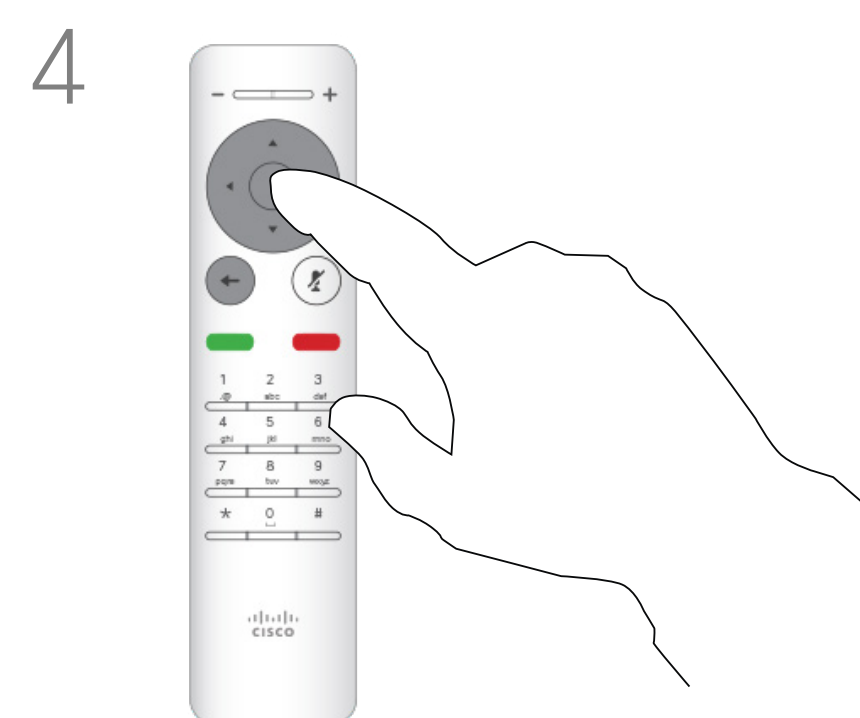

Prima a tecla **OK** no controlo remoto para sair do menu, aplicando as alterações.

O seu sistema pode ser colocado Em espera para poupar energia. Poderá continuar a receber chamadas normalmente.

Reencaminhar todas as chamadas

Acerca do reencaminhamento

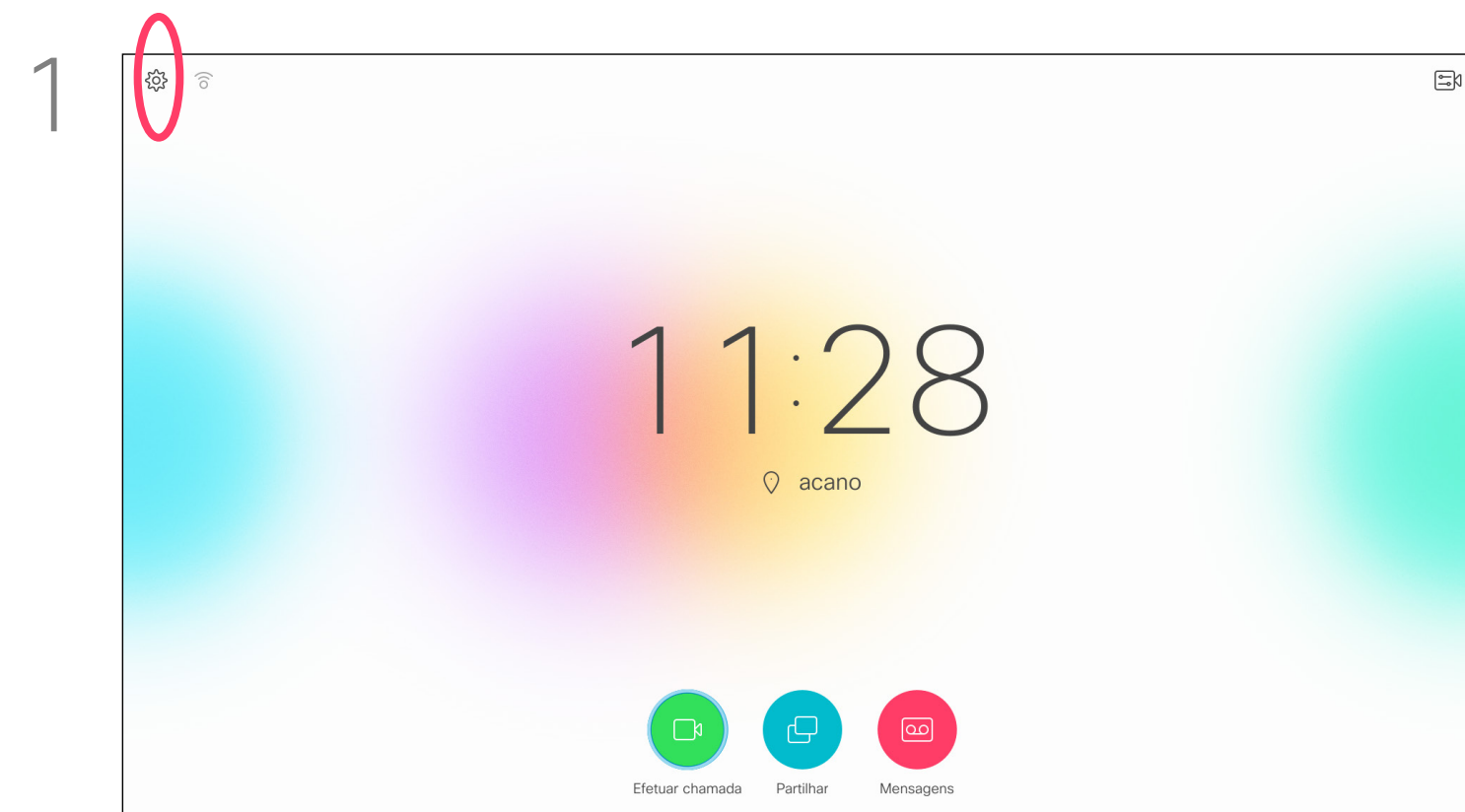

A partir do *Ecrã principal*, utilize as teclas do **Cursor** no controlo remoto para seleccionar o ícone **Definições** no canto superior esquerdo do ecrã.

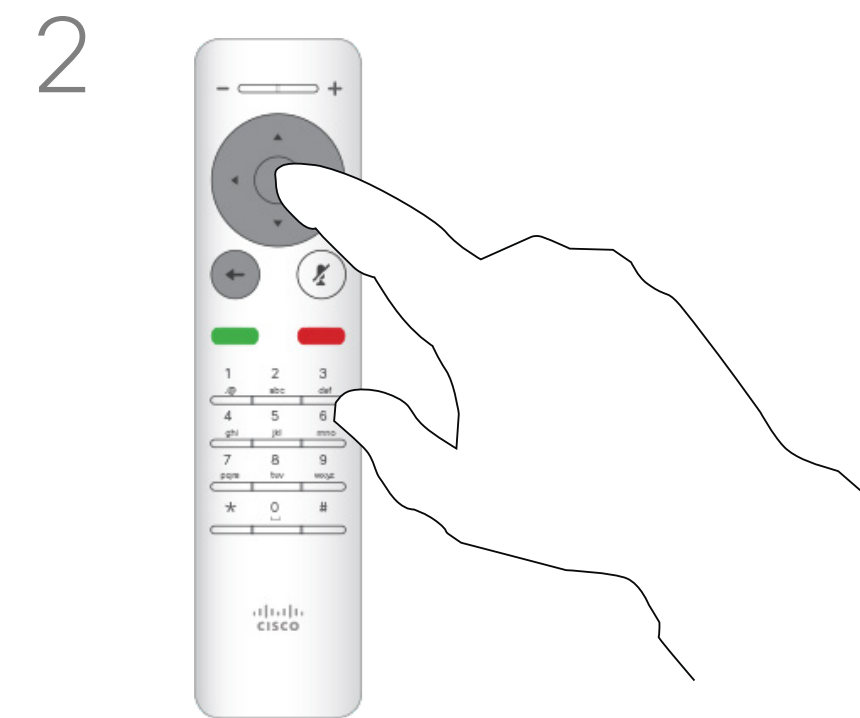

Prima **OK** no controlo remoto.

Esta funcionalidade permite-lhe definir um nome, número ou endereço para o qual todas as chamadas serão reencaminhadas, desde que a funcionalidade esteja ativada.

Pode escolher entre reencaminhar todas as chamadas para o correio de voz (se aplicável) ou para um destinatário especificado. Ao escolher a última opção será encaminhado para o menu *Efetuar chamada* de modo a que possa escolher para quem reencaminhar as chamadas.

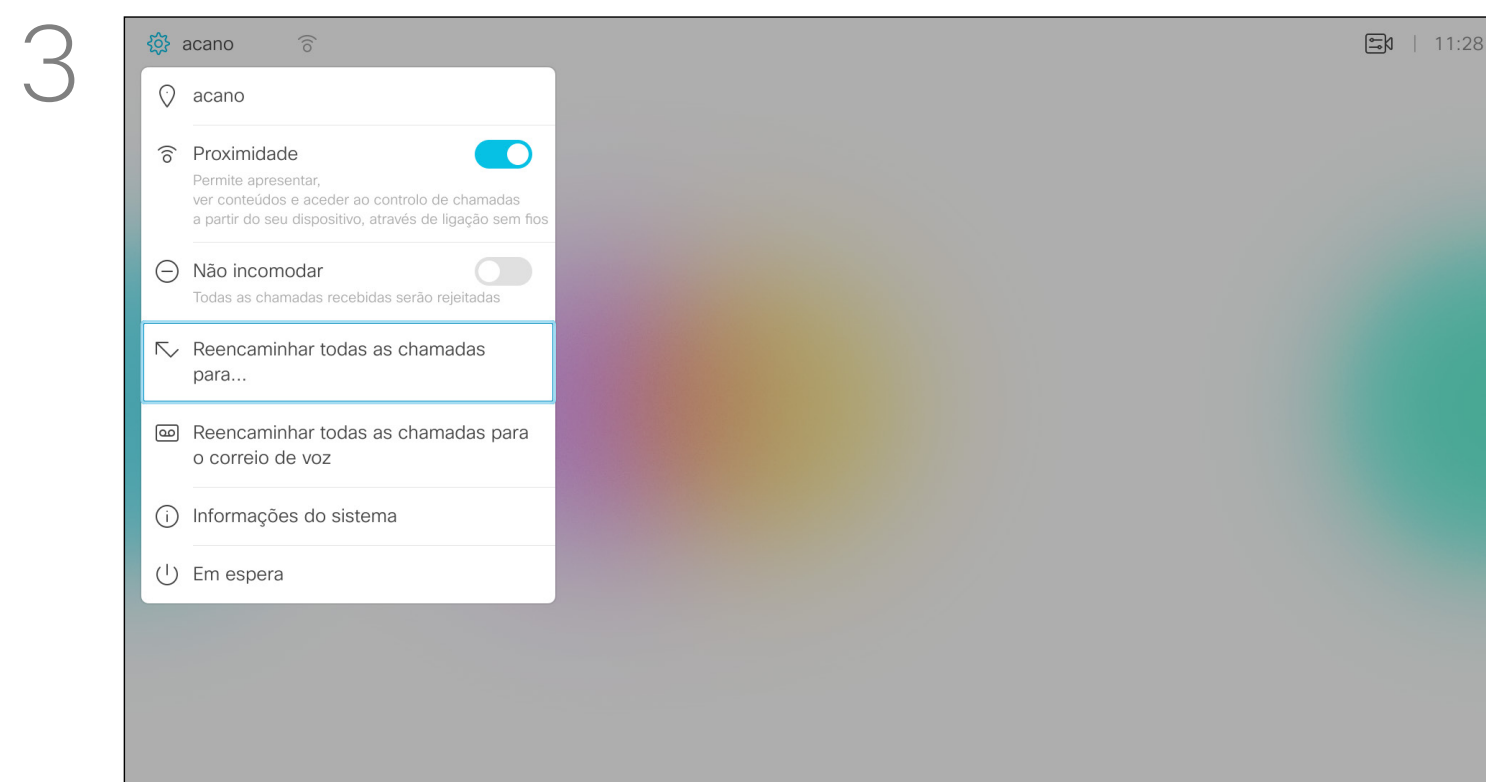

Utilize as teclas do **Cursor** para navegar até *Reencaminhar todas as chamadas para...*. Se, em alternativa, pretender reencaminhar todas as chamadas para o correio de voz, navegue até *Reencaminhar todas as chamadas para o correio de voz* e prima **OK**.

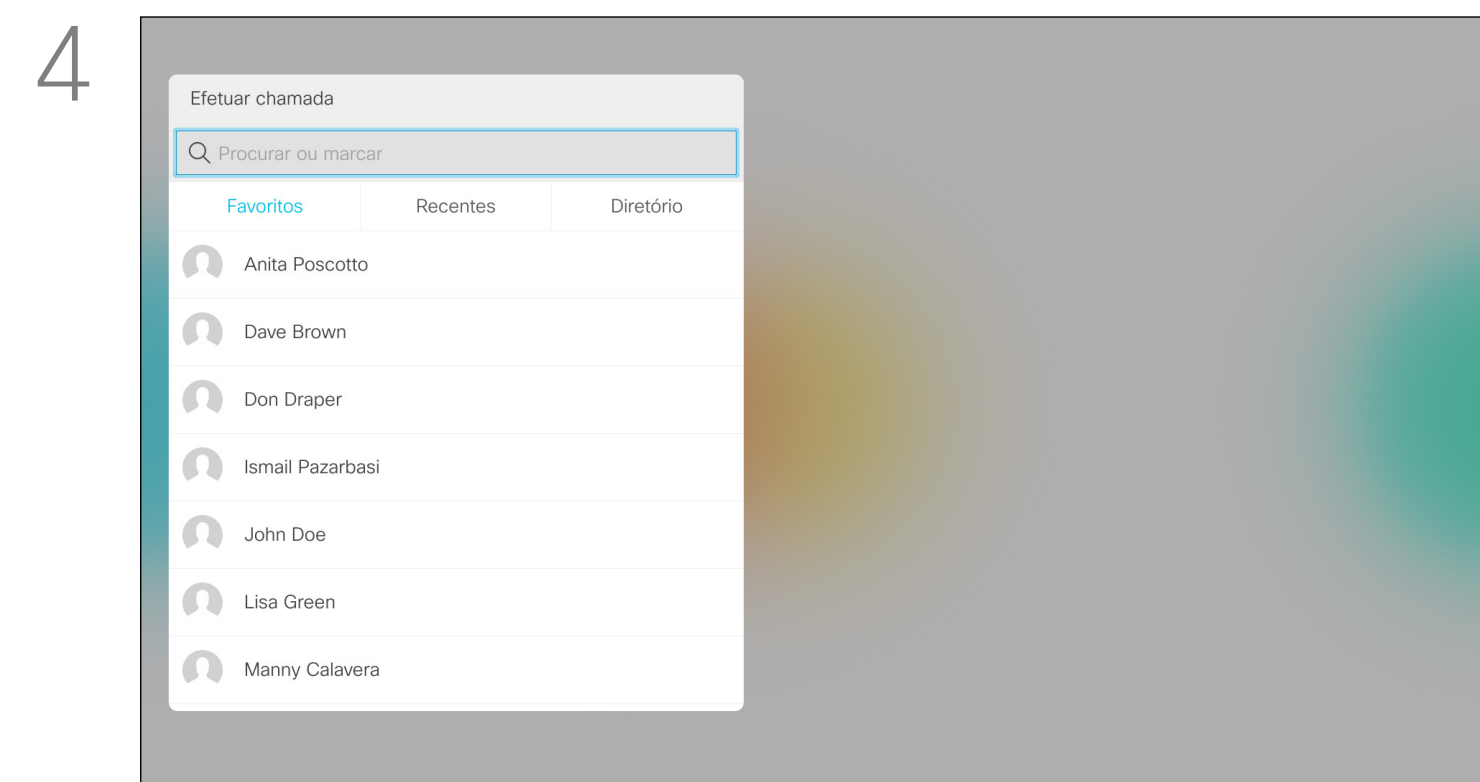

A opção *Reencaminhar todas as chamadas para...* irá encaminhá-lo para o menu *Efetuar chamada*. Selecione quem irá receber todas as chamadas como se estivesse prestes a ligar a essa pessoa.

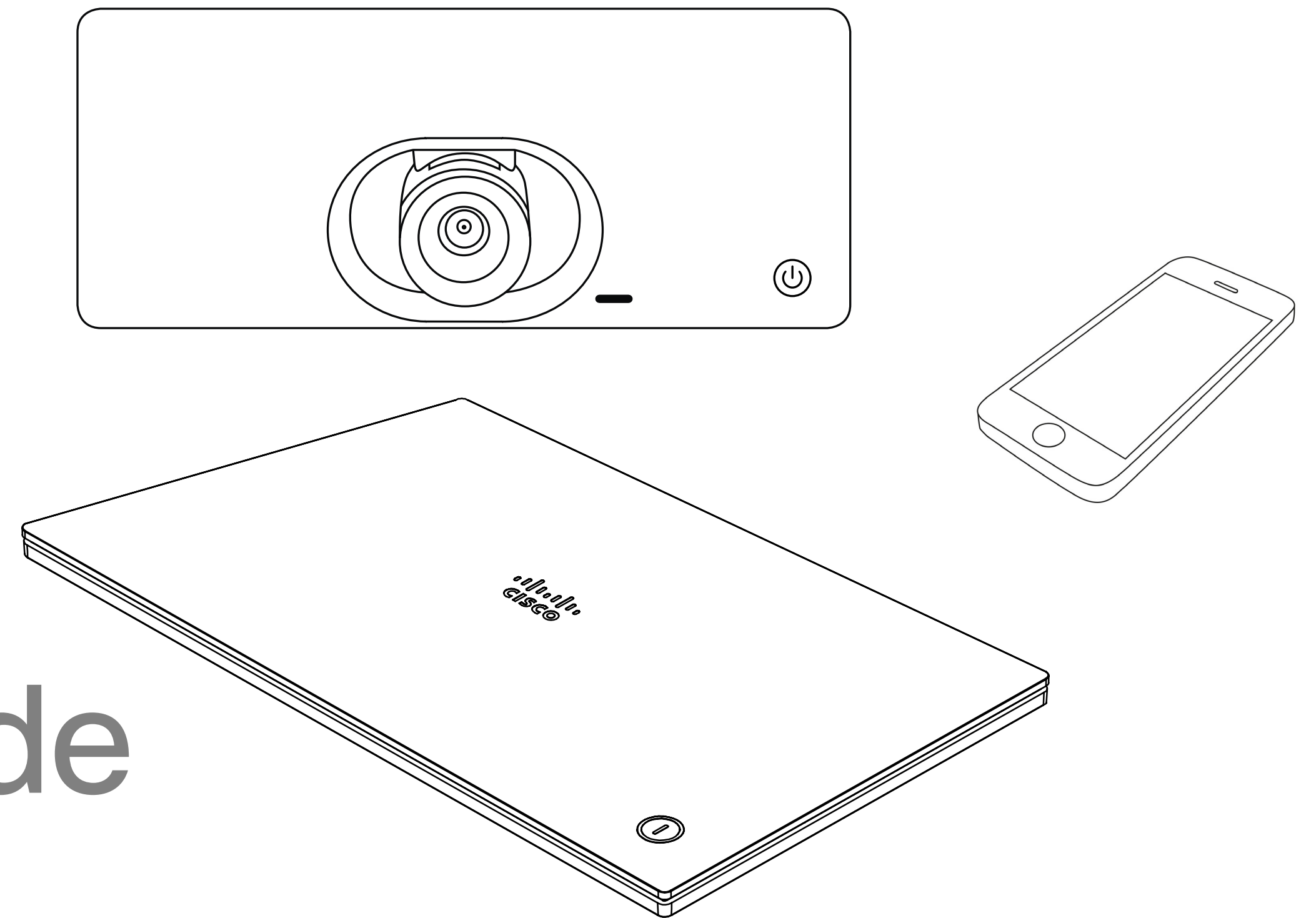

Proximidade inteligente

Ativar a função Proximidade inteligente

Acerca da proximidade

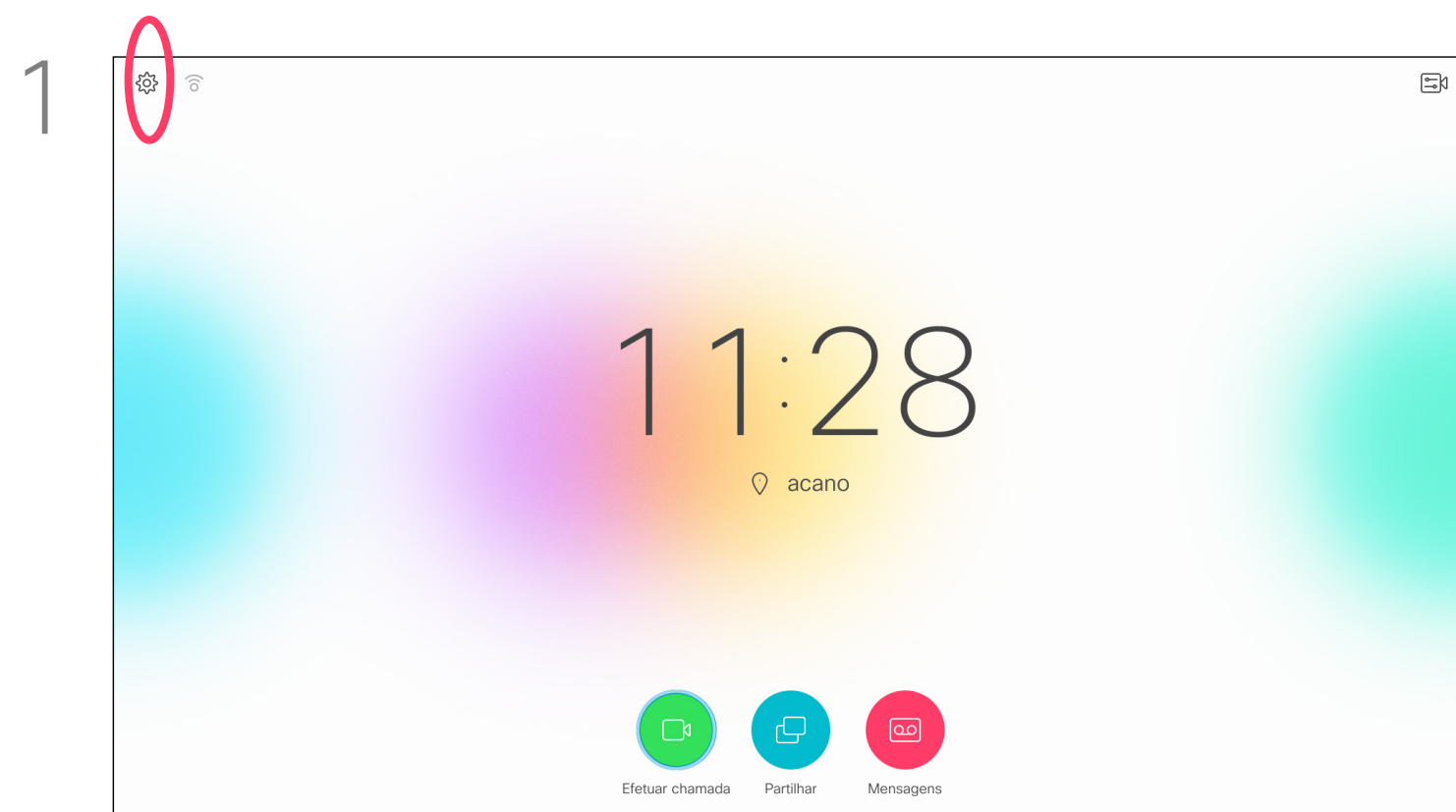

A partir do *Ecrã principal*, utilize as teclas do **Cursor** no controlo remoto para seleccionar o ícone **Definições** no canto superior esquerdo do ecrã.

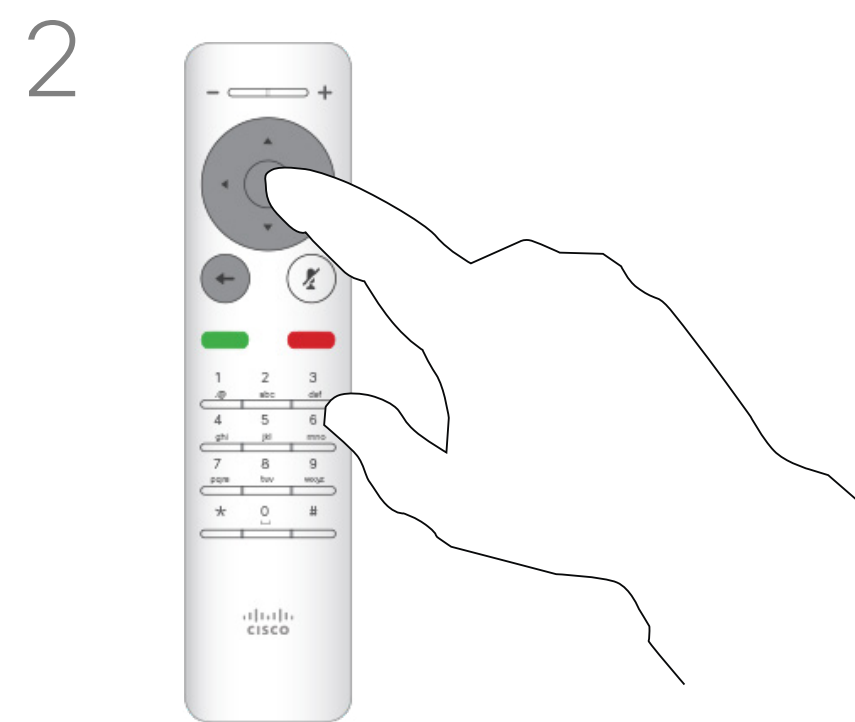

Prima **OK** no controlo remoto.

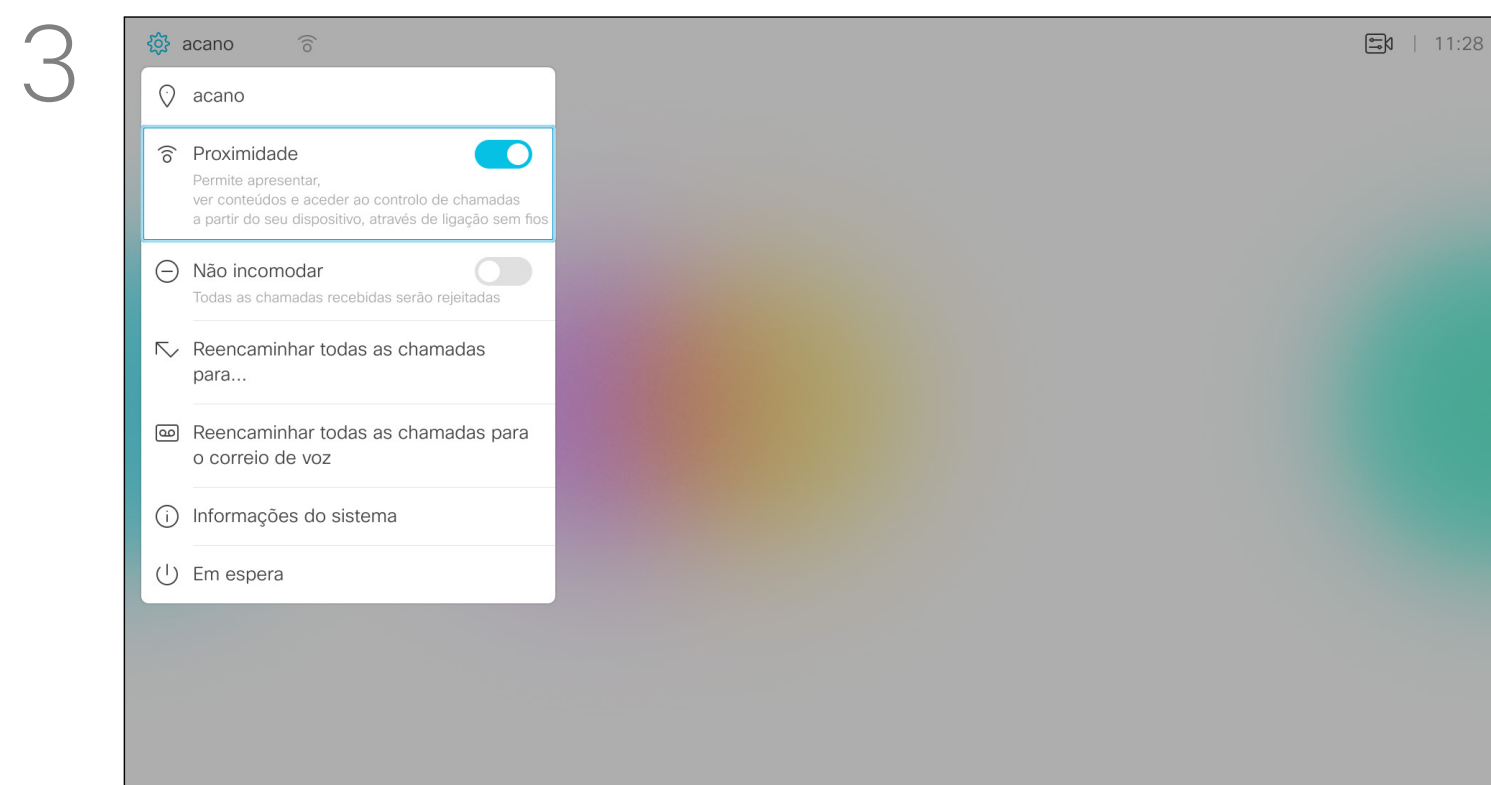

Utilize as teclas do **Cursor** para navegar até *Proximidade*. Prima **OK** para ativar.

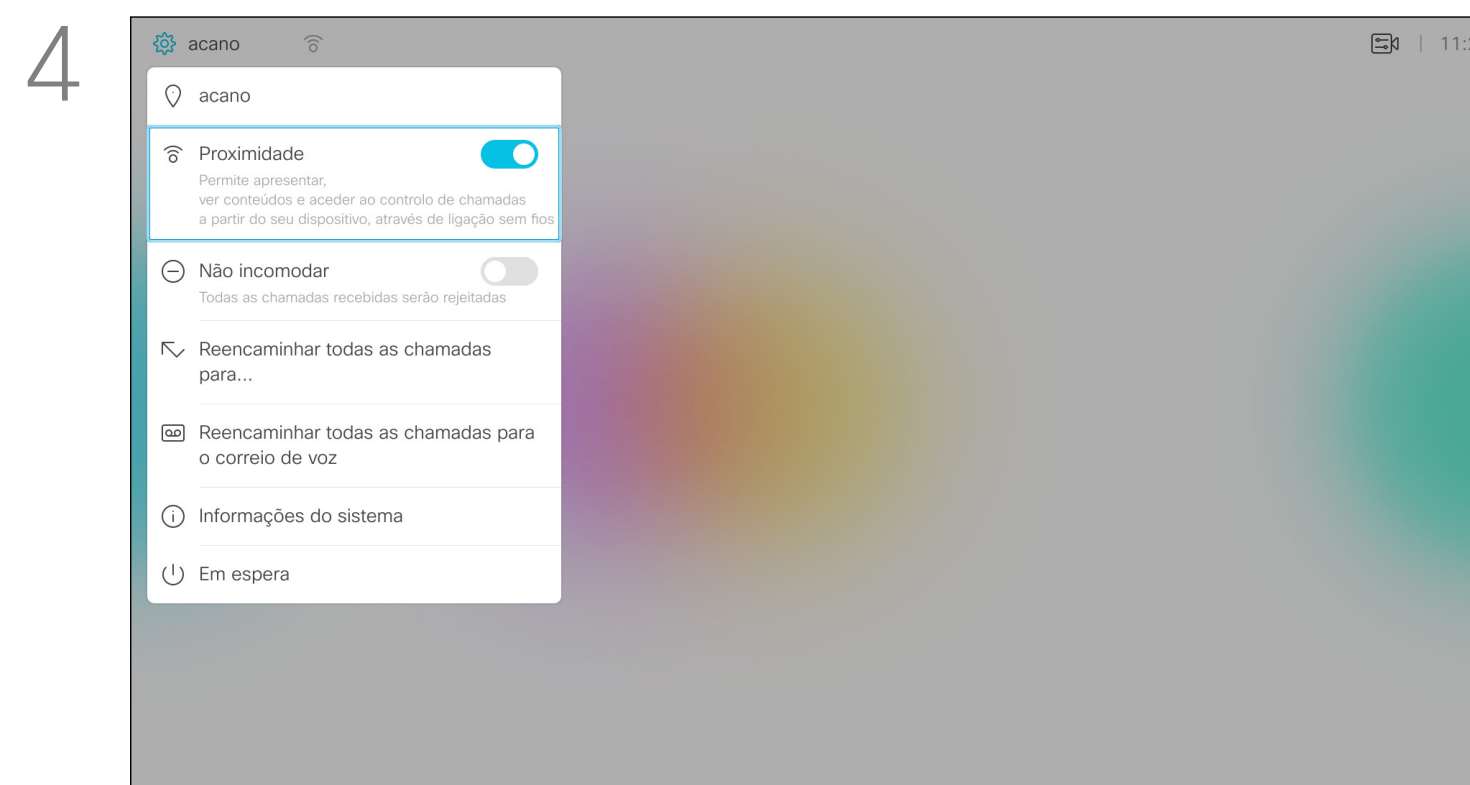

Para desativar, repita o procedimento.

A funcionalidade Proximidade inteligente permite-lhe partilhar, visualizar e capturar conteúdo a partir de um sistema de vídeo sem fios no seu próprio dispositivo (smartphone, iPad, tablet Android, PC ou Mac). Também é possível utilizar o seu próprio dispositivo para controlar chamadas no sistema de vídeo.

Observe o seguinte:

Será necessário transferir (gratuitamente) a aplicação Cisco Intelligent Proximity a partir da App Store ou do Google Play. Os utilizadores do Windows ou OS X devem aceder a <https://www.ciscospark.com/>.

A equipa de suporte de vídeo poderá ter ativado todas as funcionalidades, apenas um subconjunto de funcionalidades ou nenhuma das funcionalidades.

A proximidade inteligente utiliza ultrassons ao conectar utilizadores. Não bloqueie o microfone do seu smartphone ou tablet.

A proximidade inteligente foi concebida para não funcionar fora da sala de reunião.

No entanto, quando a privacidade assim o exigir, mantenha sempre as portas da sala de reunião fechadas de modo a evitar possíveis escutas não-autorizadas das salas adjacentes.

Caso esteja disponível no seu sistema, a funcionalidade Proximidade inteligente pode ser ativada ou desativada no menu Definições, acessível a partir do canto superior esquerdo do ecrã.

Partilha de conteúdos



Partilha de conteúdos

Iniciar e parar uma apresentação

Acerca da partilha de conteúdo

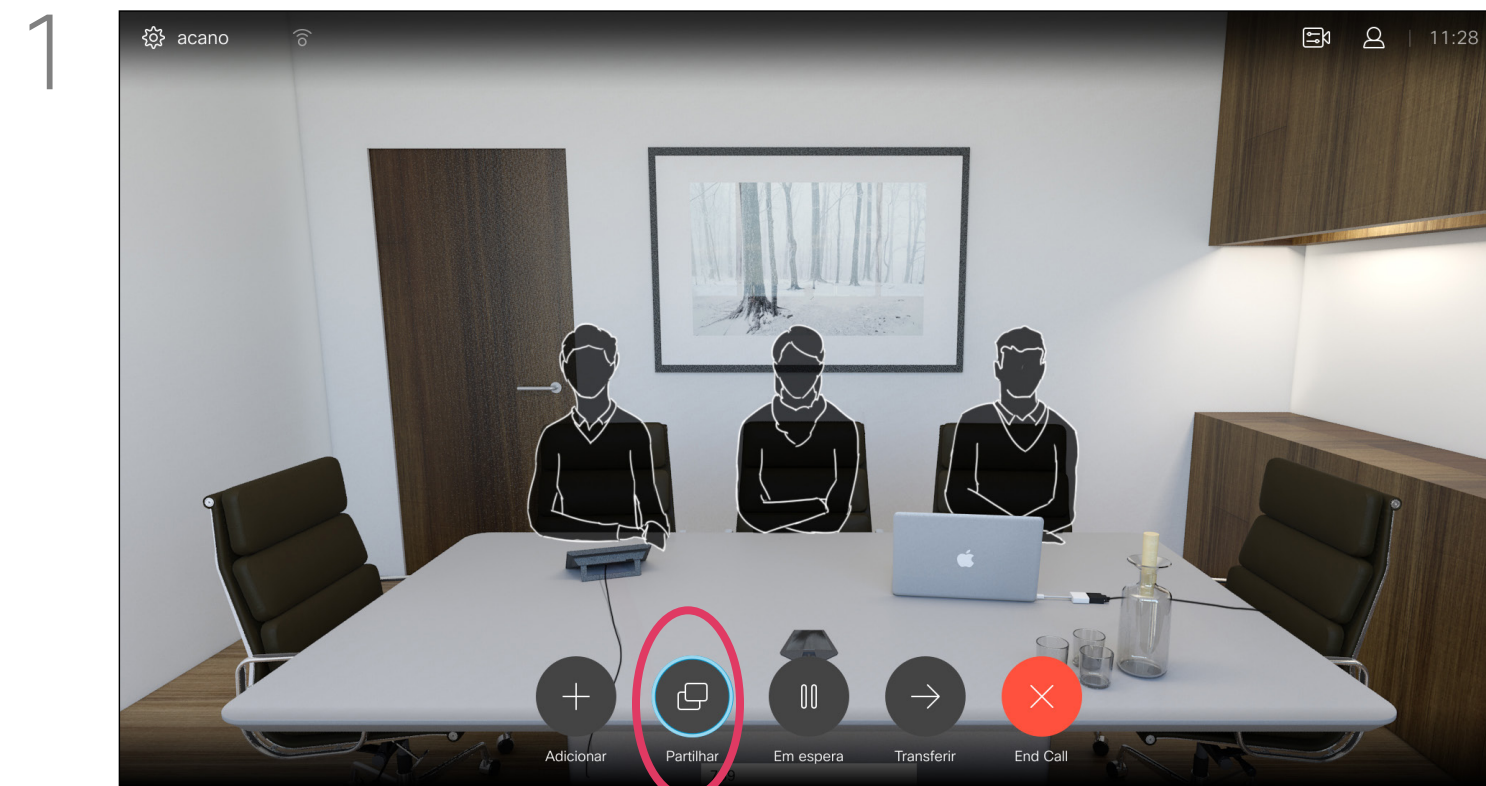

Certifique-se de que a origem da sua apresentação tem ligação estabelecida e que está Ativada. Poderá ser necessário seleccionar **Partilhar** e premir **OK** no controlo remoto.

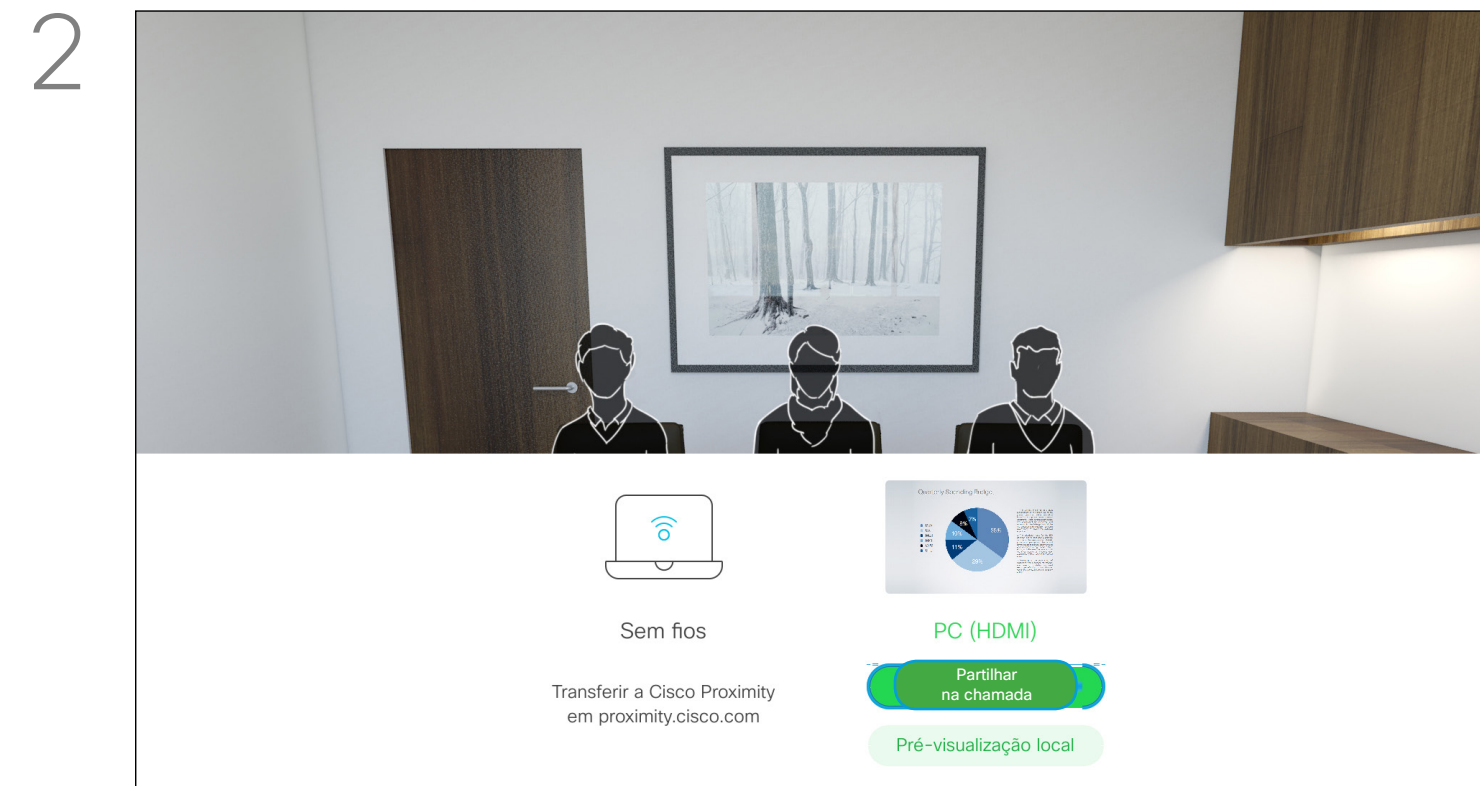

Pode agora seleccionar **Pré-visualização local**, para inspecionar o conteúdo sem o partilhar com as outras pessoas, antes de seleccionar **Partilhar na chamada** para partilhar o conteúdo com as outras pessoas.

Utilize esta funcionalidade para partilhar conteúdo no seu PC numa chamada ou fora de uma chamada. O procedimento é o mesmo, mas aqui apenas é apresentado o procedimento a efetuar durante uma chamada.

Para partilhar conteúdo utilizando a função Proximidade, certifique-se de que a origem da apresentação tem a aplicação Cisco Proximity instalada e ativada. Aguarde até que o emparelhamento esteja concluído. Siga as instruções no ecrã.

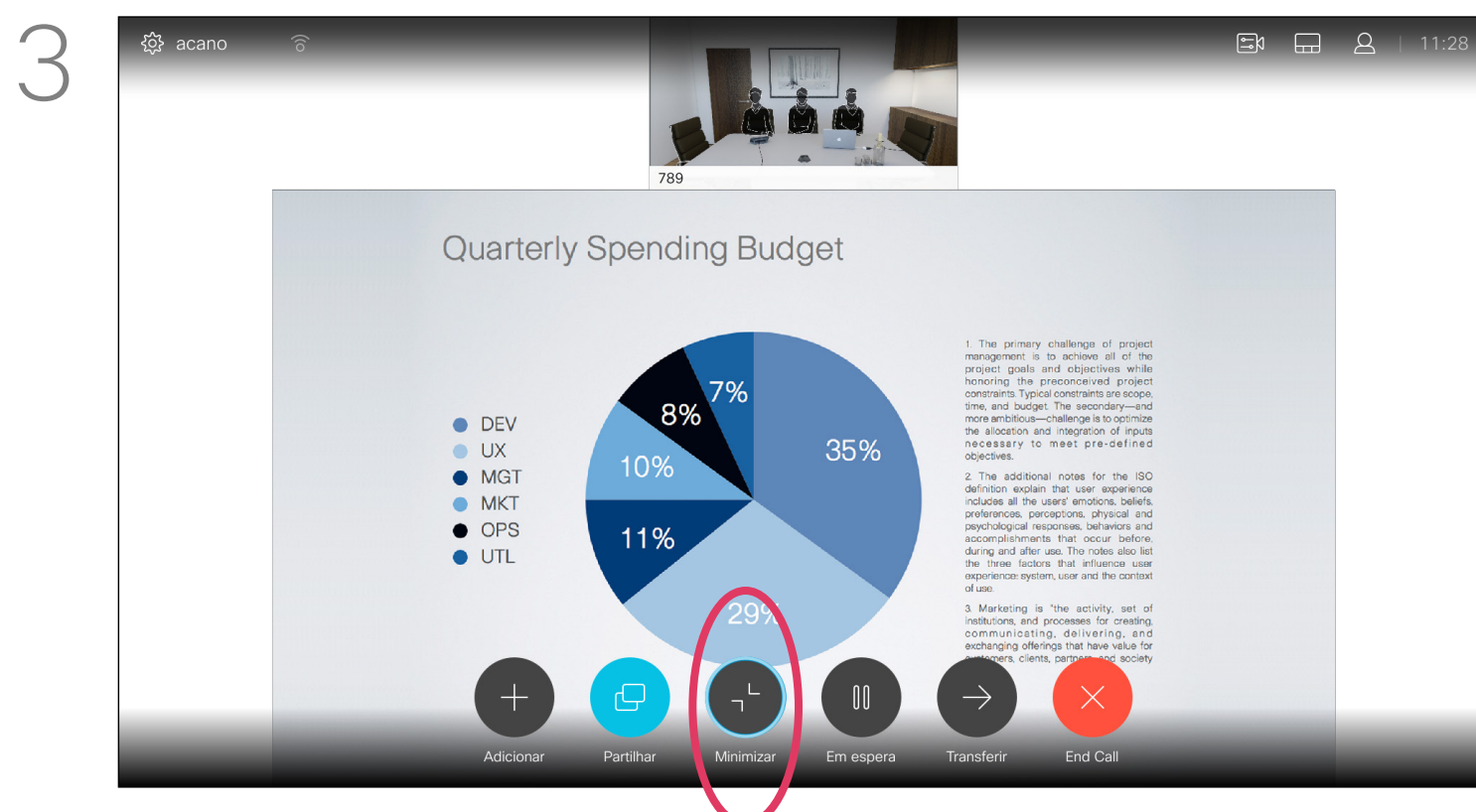

O tamanho da imagem partilhada é controlado através do botão **Minimizar/Maximizar**. Selecione esta opção e prima **OK** no controlo remoto, caso seja necessário.

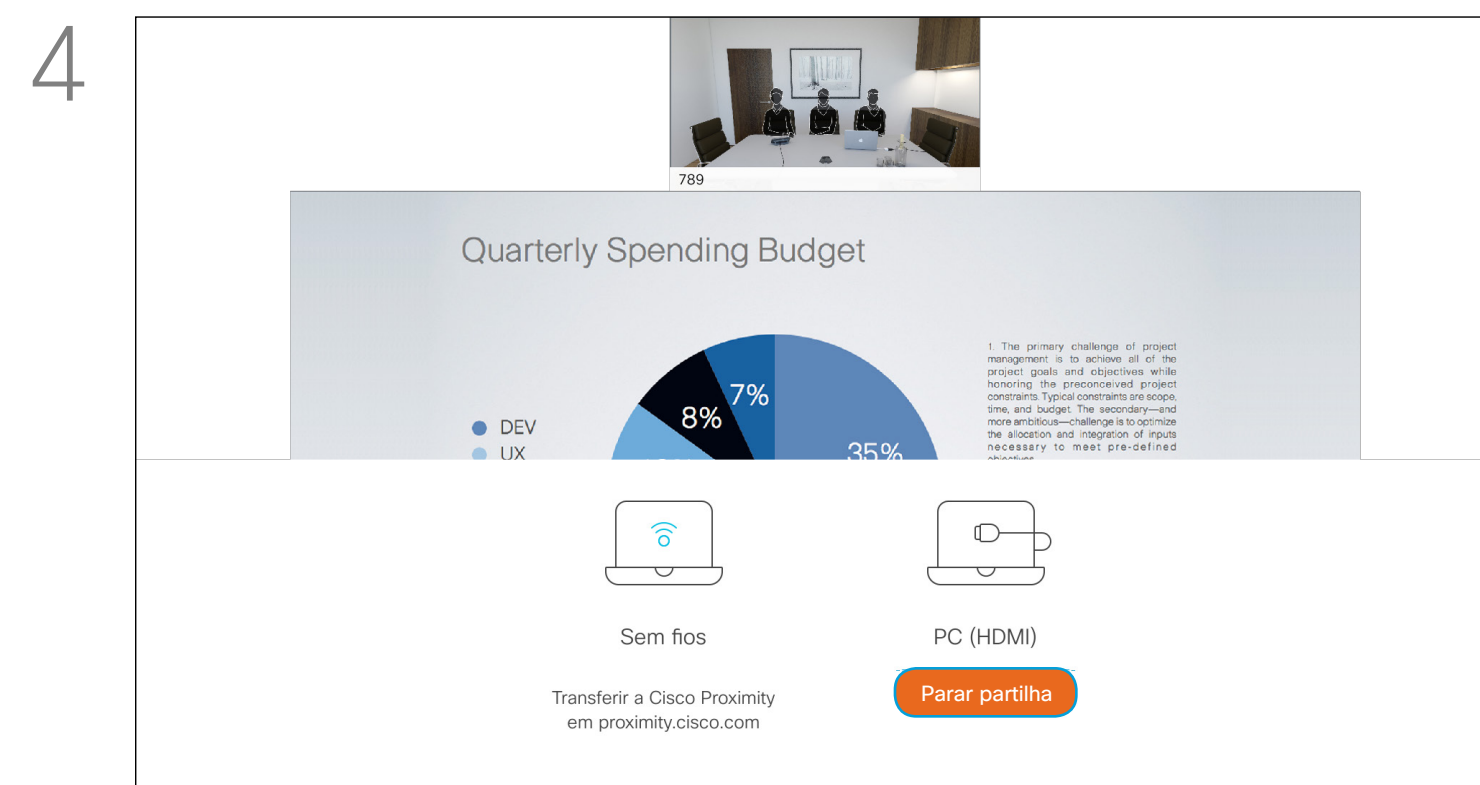

Para parar a partilha de conteúdo, selecione **Parar partilha** (opção apresentada na parte inferior do ecrã) (número um, a contar da esquerda) e prima **OK** no controlo remoto.

Mudar o esquema da apresentação numa chamada

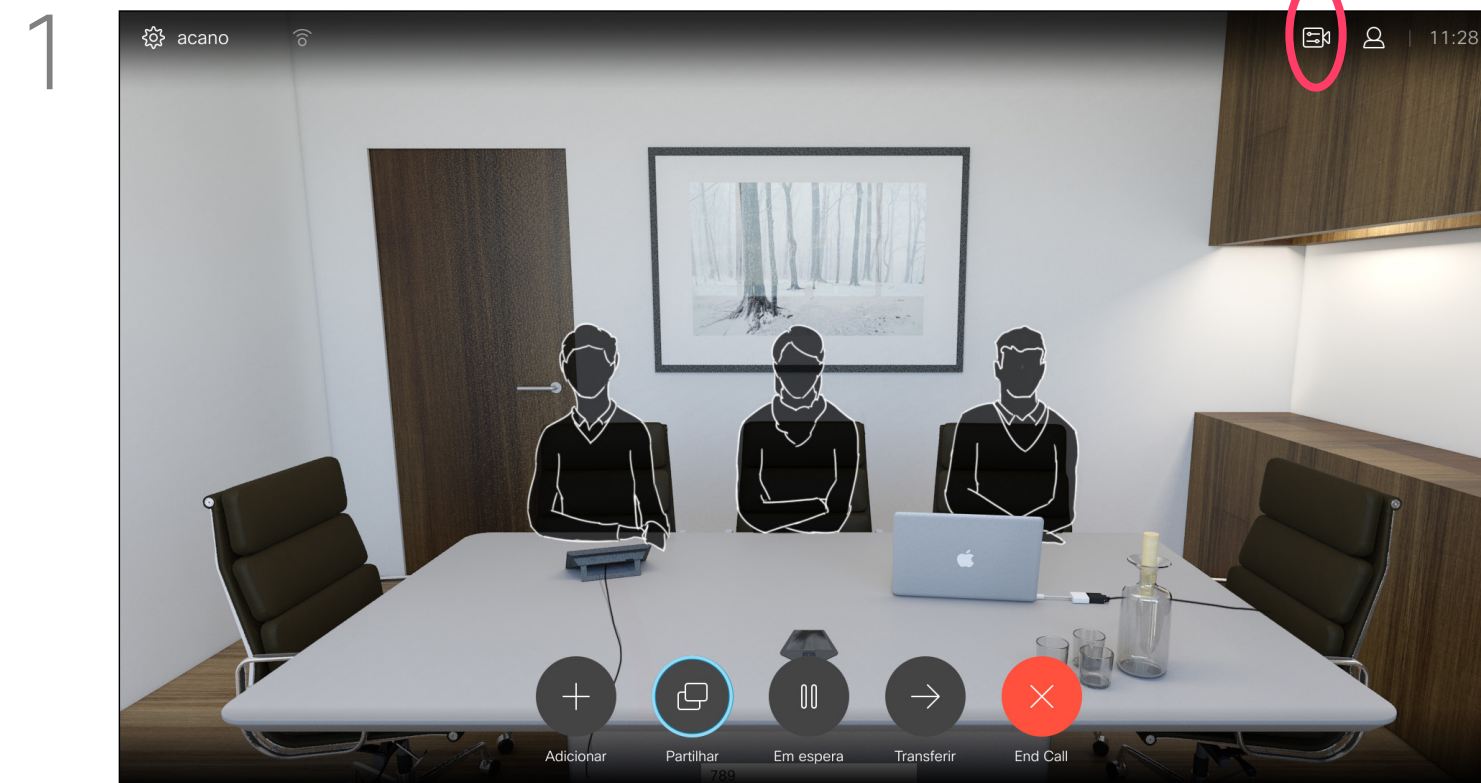

Navegue para **Esquema** () no canto superior direito e prima **OK** no controlo remoto. Este ícone aparecerá apenas quando for relevante.

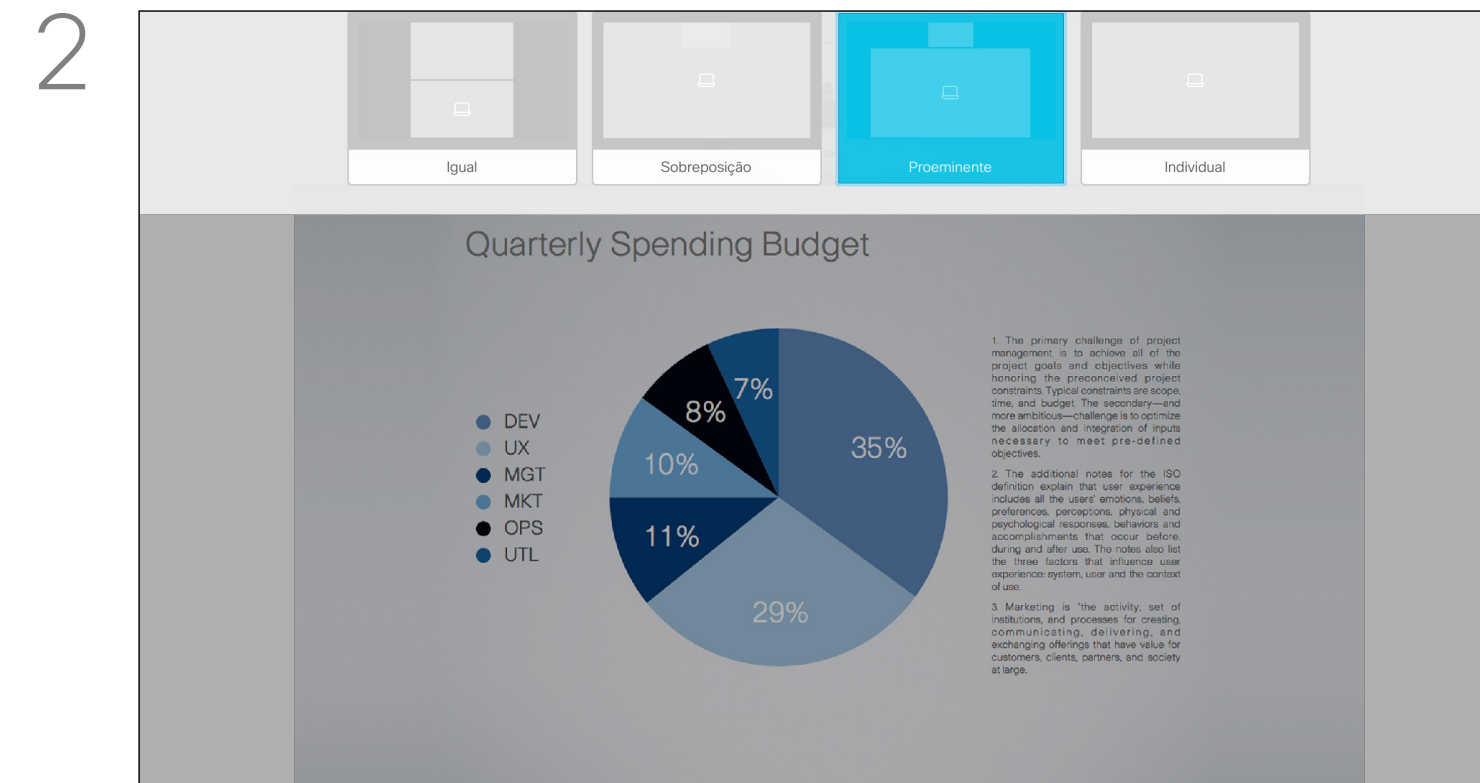

Utilize as teclas do **Cursor** para navegar para o novo esquema que pretende utilizar e prima **OK**.

Poderá alterar o esquema do ecrã durante as apresentações.

As opções normais disponíveis permitem mostrar ou não o apresentador e mostrar o apresentador como PiP (Picture in Picture) ou PoP (Picture outside Picture).

As opções de esquema disponíveis no seu sistema podem ser diferentes das apresentadas aqui, mas os esquemas apresentados são sempre os que pode selecionar.

Reuniões agendadas



Reuniões agendadas

Participar numa reunião agendada

Pode participar numa reunião na qual lhe seja permitido participar navegando até ao botão verde **Participar**. Em seguida, clique em **OK** no controlo remoto.

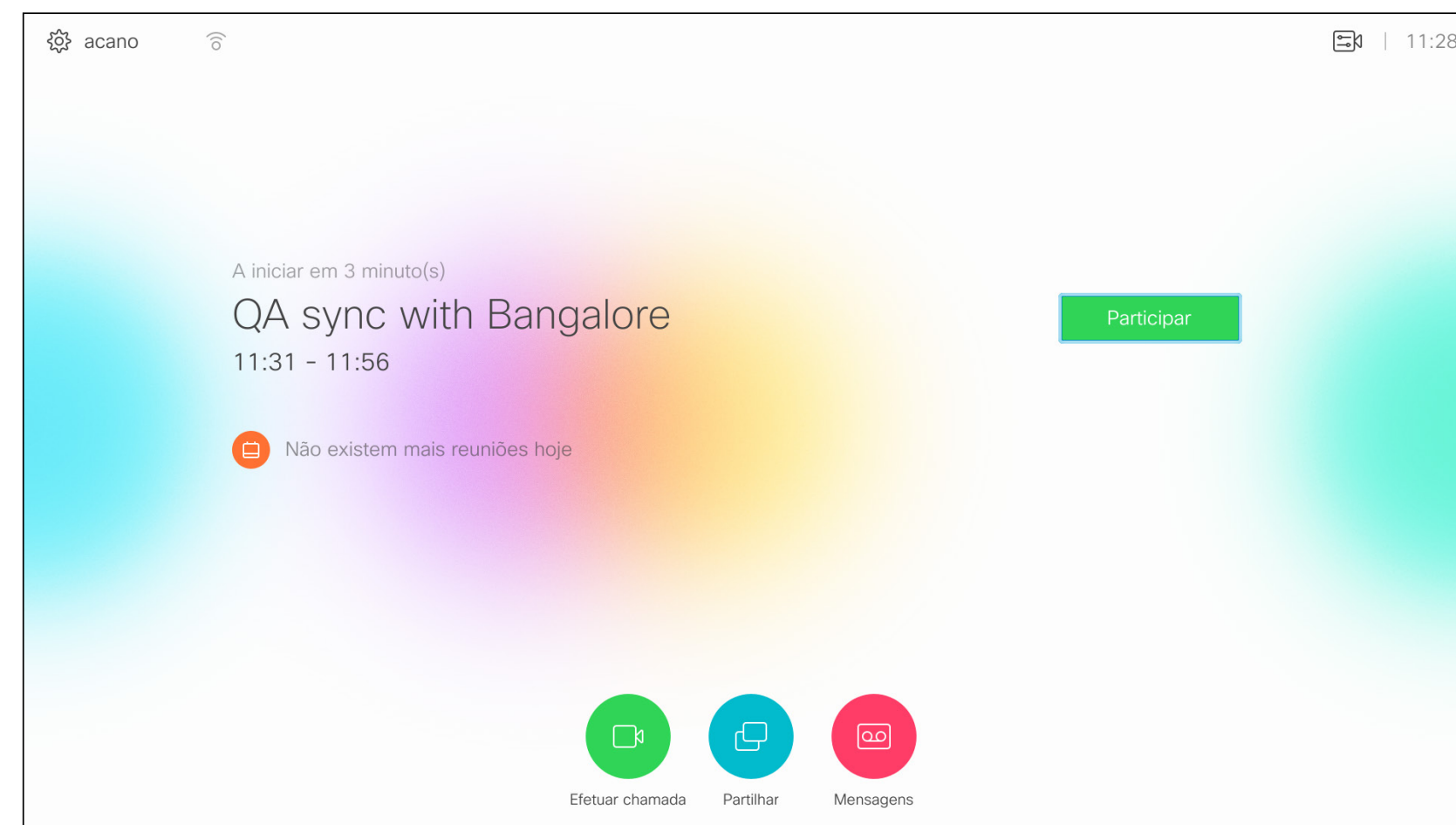

Participar numa reunião

É possível ligar o seu sistema de vídeo a um sistema de gestão capaz de agendar reuniões em vídeo. Quaisquer reuniões agendadas aparecerão tal como apresentado à esquerda.

Toque em **Participar** para participar na reunião.

Caso a reunião já tenha começado, continuará a ter a possibilidade de participar.

Contactos



Adicionar alguém aos Favoritos, fora de uma chamada

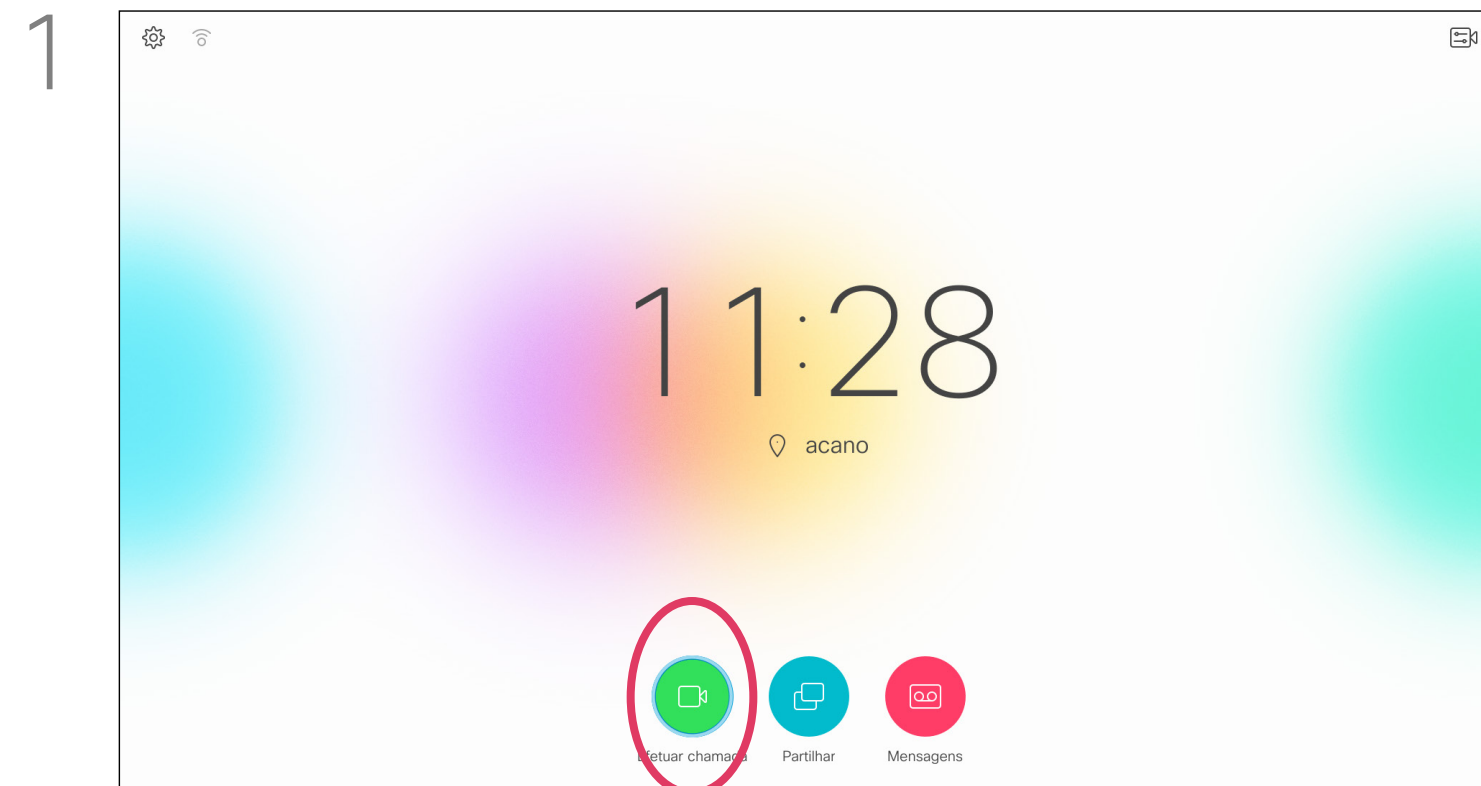

Certifique-se de que o ícone **Efetuar chamada** está selecionado (o campo mais à esquerda na parte inferior do ecrã) e prima **OK** ou o botão verde **Efetuar chamada** no controlo remoto.

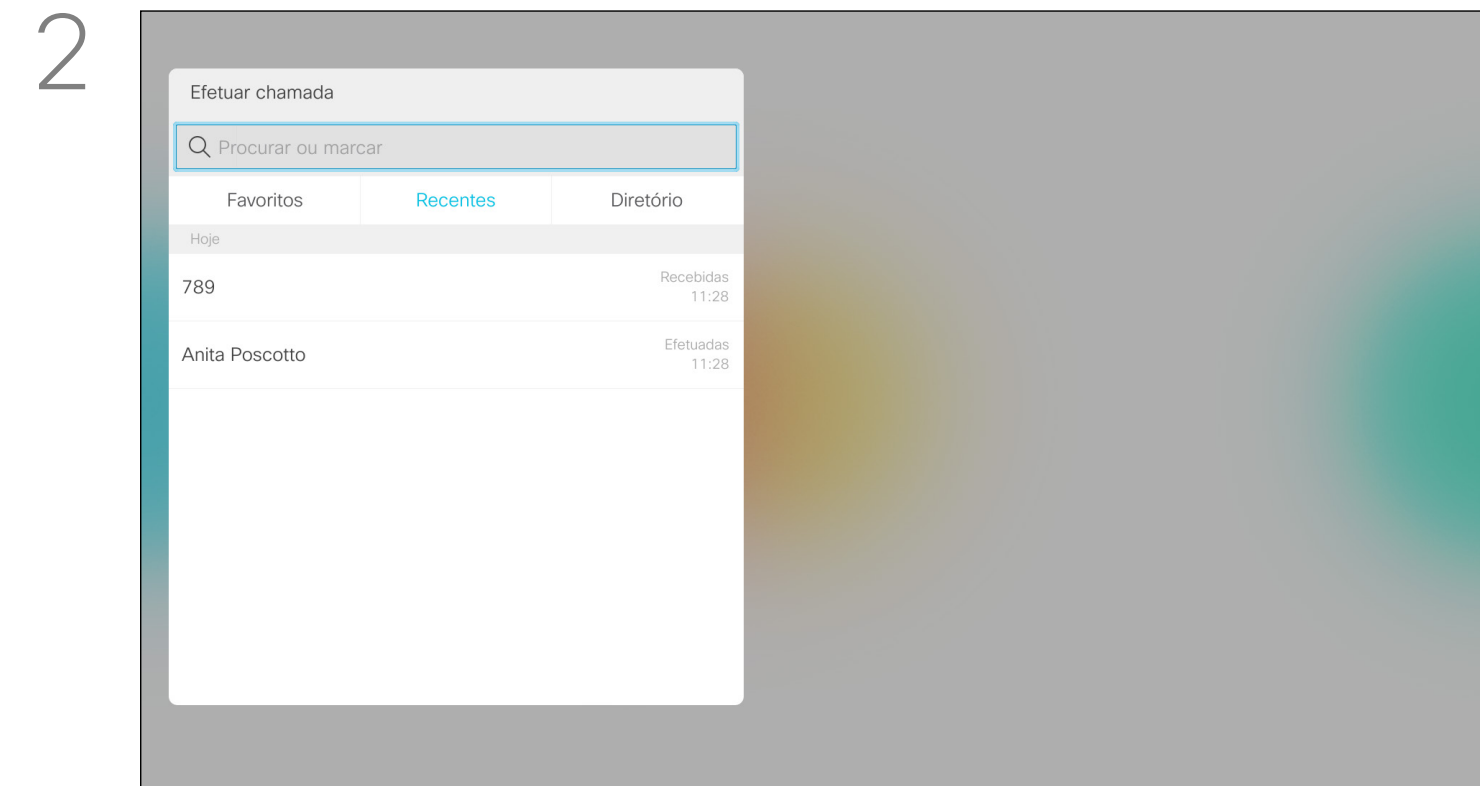

O menu *Efetuar chamada* será apresentado. Utilize as teclas do **Cursor** para navegar entre *Recentes* e *Lista telefónica* (as duas opções mais à direita) e, em seguida, para baixo numa dessas listas.

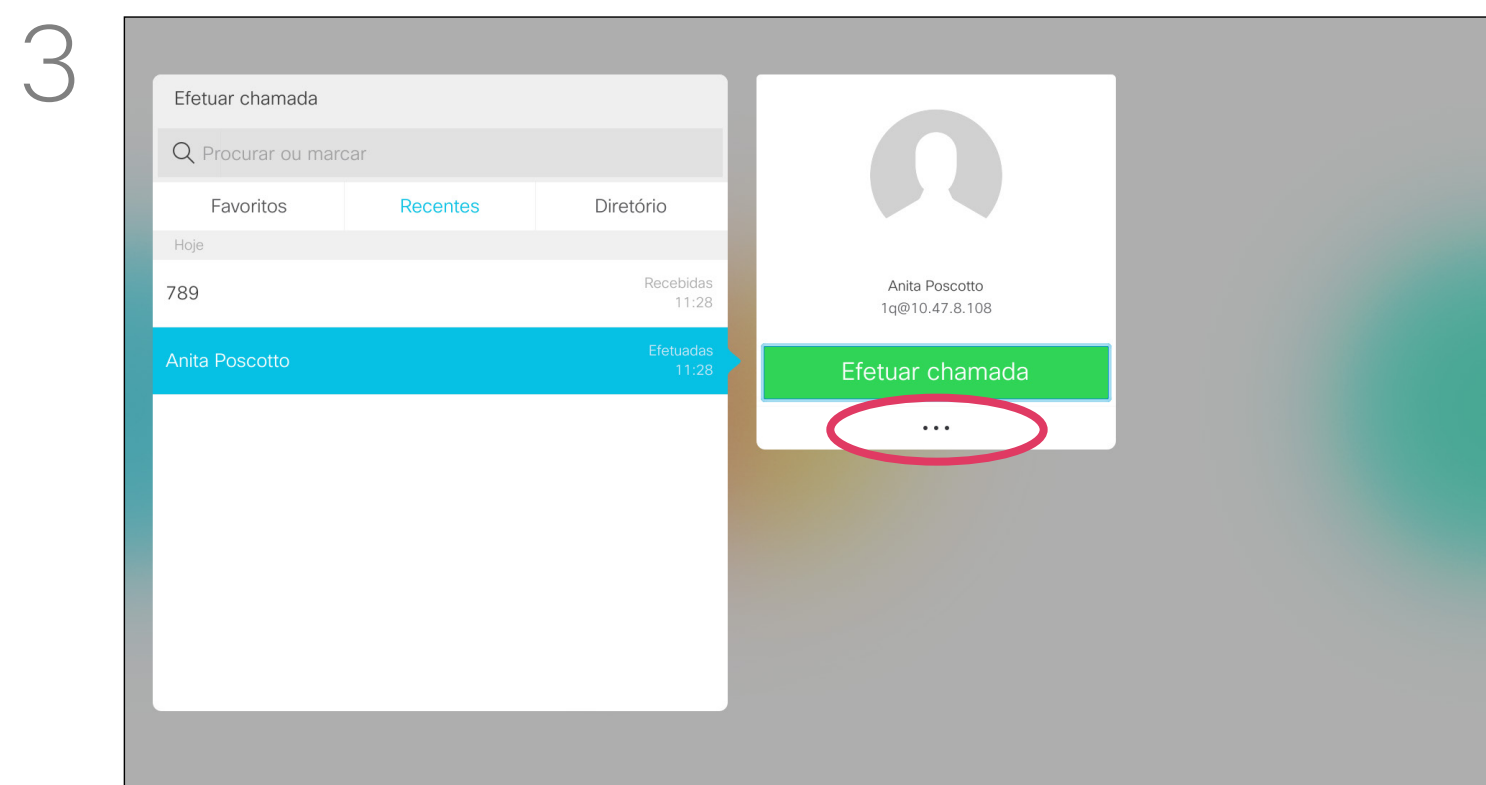

Uma vez localizada a entrada, prima **OK** no controlo remoto para apresentar o menu *Efetuar chamada* e utilize as teclas do **Cursor** para navegar até **Mais (...)** Prima **OK**.

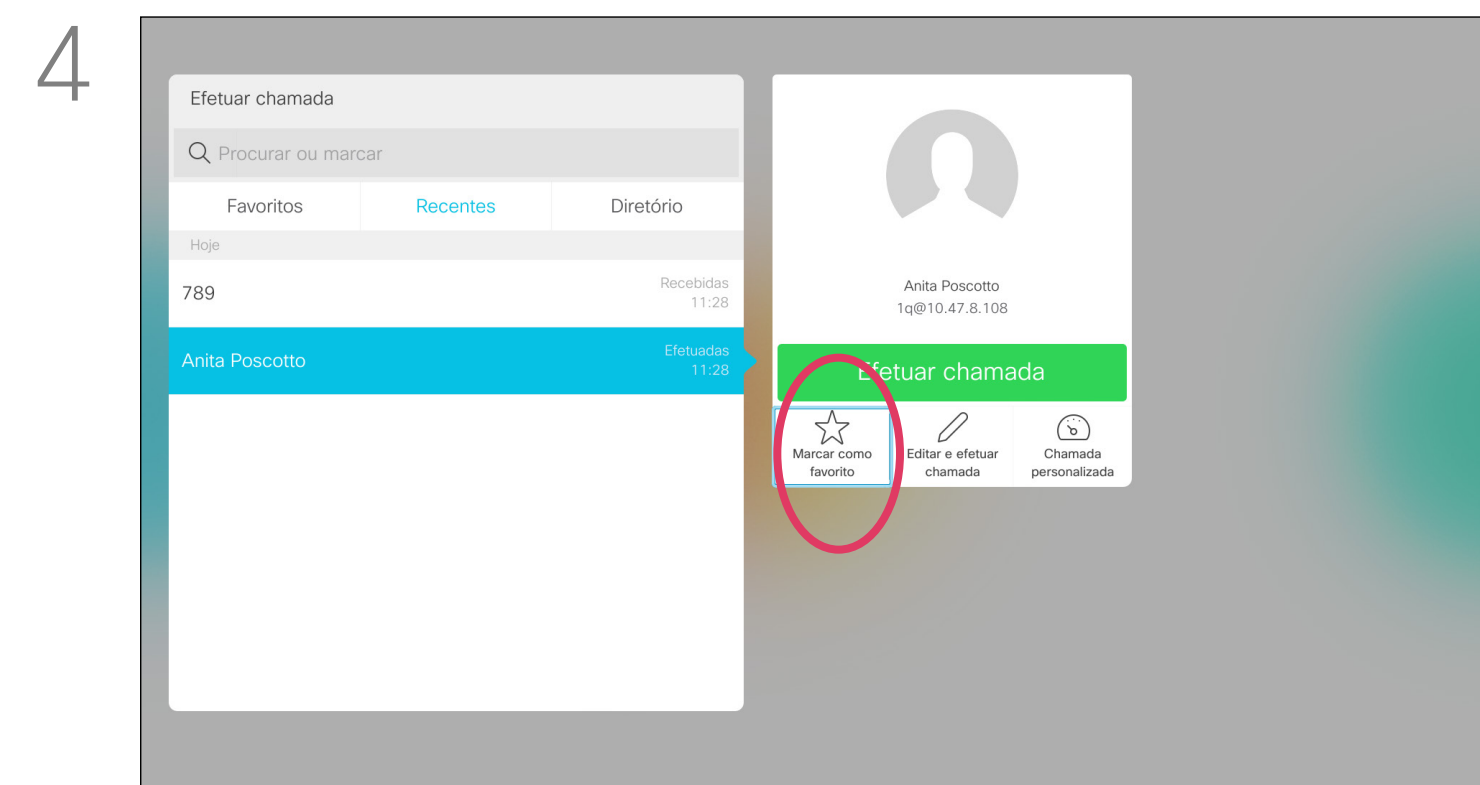

Em seguida, utilize as teclas do **Cursor** para navegar até **Marcar como favorito**. Prima **OK** no controlo remoto para marcar a entrada selecionada como favorito.

Repita este procedimento para remover alguém da lista de Favoritos.

A *Lista telefónica* funciona como a lista telefónica da sua empresa. Não lhe é permitido editar esta lista telefónica. No entanto, pode copiar entradas para a sua lista de *Favoritos* e editá-las aqui.

Toque numa pasta para mostrar o respetivo conteúdo e percorra a lista, se necessário, para localizar uma pasta ou uma entrada dentro de uma pasta.

Ao procurar dentro do diretório corporativo, a procura aplicar-se-á apenas à pasta da lista telefónica atual e às respetivas subpastas. Para subir um nível, toque em **Retroceder**. Para fazer com que a procura se aplique a todo o diretório corporativo, não abra (toque) nenhuma pasta antes de a procura ser iniciada.

Poderá suceder que uma entrada copiada a partir da lista telefónica para a lista de favoritos mais tarde seja atualizada na lista telefónica. Esta atualização não se refletirá na sua lista de favoritos—terá então de atualizar manualmente a entrada na lista de favoritos. Utilize **Editar e efetuar chamada** para tal.

Adicionar alguém aos Favoritos durante uma chamada

Acerca dos Favoritos

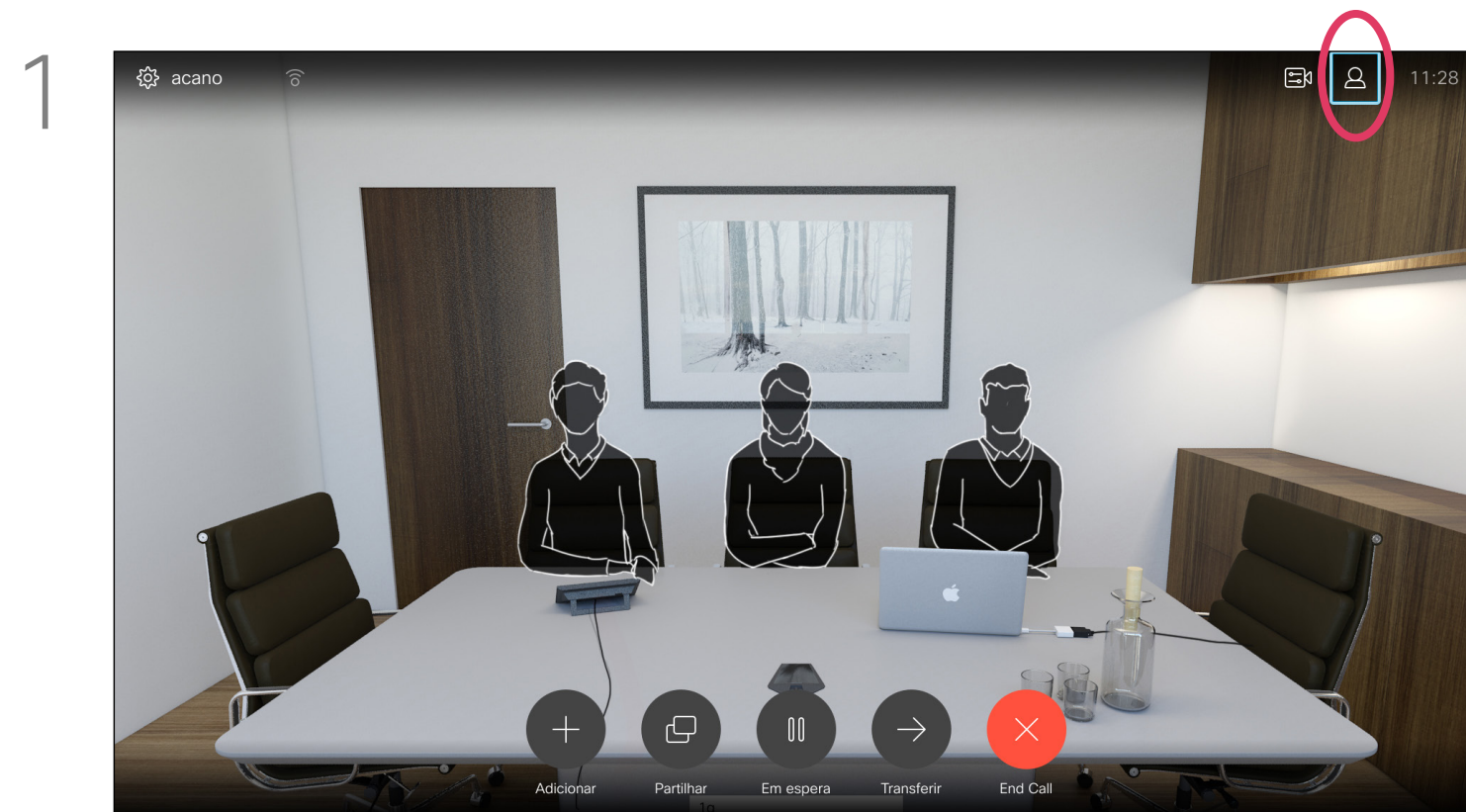

Durante uma chamada, utilize o controlo remoto para navegar até ao ícone **Participantes** no canto superior direito e prima **OK** no controlo remoto.

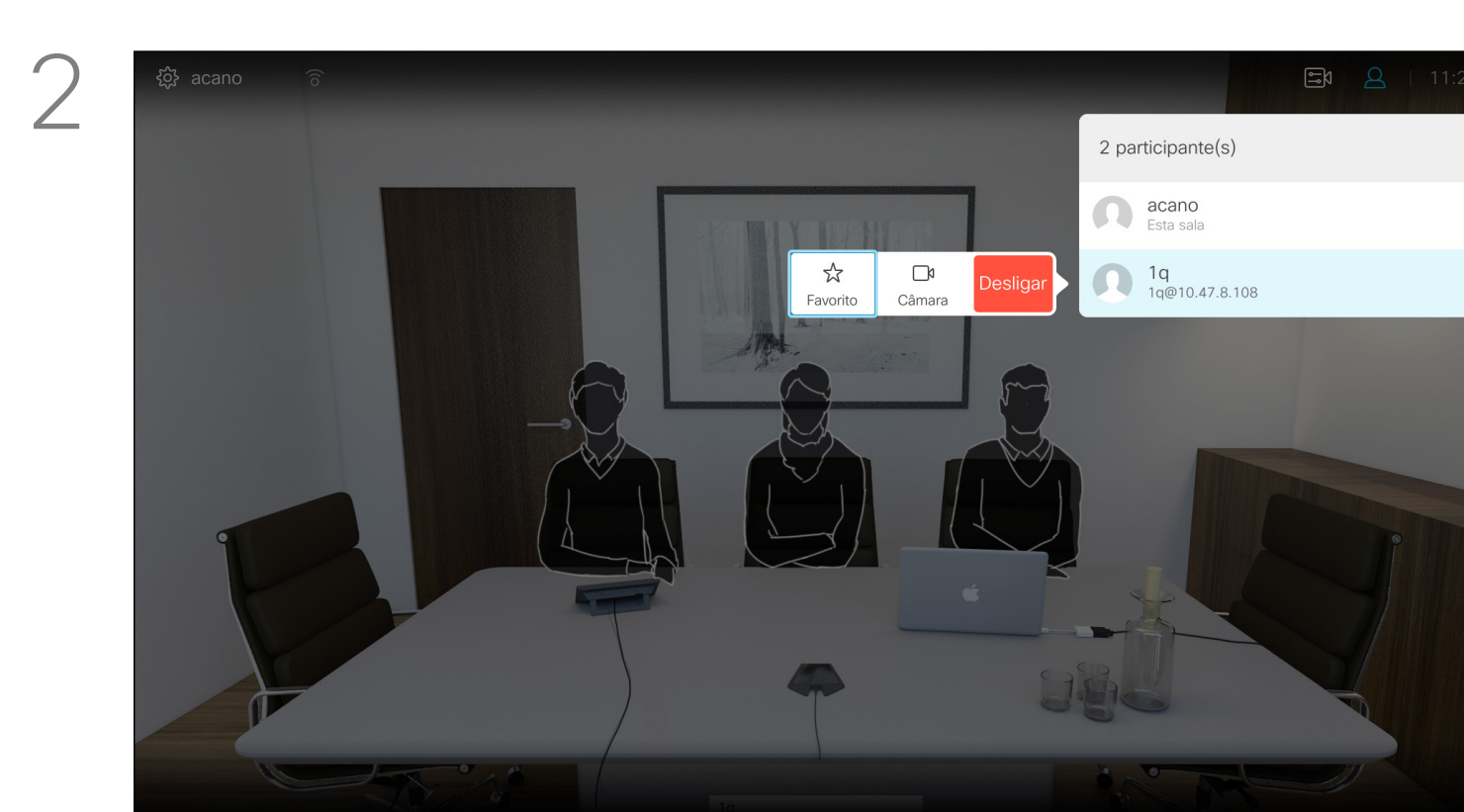

Será agora apresentado um menu mostrando uma lista com os participantes da chamada. Utilize as teclas do **Cursor** para navegar até ao participante a marcar como favorito e prima **OK** no controlo remoto. Será apresentado um submenu.

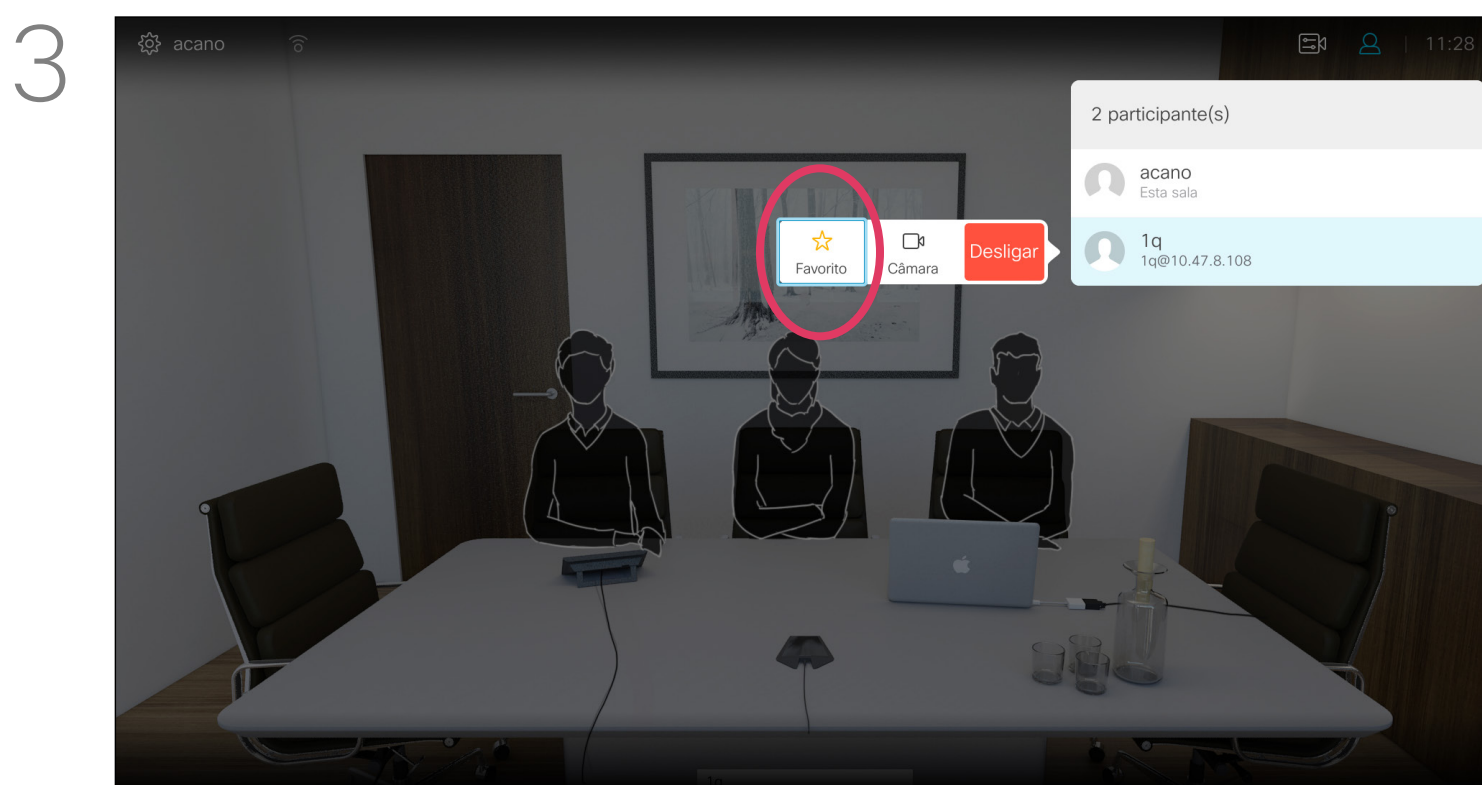

Em seguida, navegue até *Favorito* neste submenu (opção mais à esquerda) e prima **OK** no controlo remoto. O participante selecionado está agora marcado como Favorito.

Repita o procedimento para desfazer.

Os Favoritos correspondem à sua própria lista telefónica pessoal. As entradas podem advir do diretório corporativo (para saber mais sobre este tema, consulte a página anterior) ou de alguém a quem ligou ou alguém que lhe ligou.

Controlo da câmara



Ver definições da câmara (câmara local)

Acerca das definições da câmara

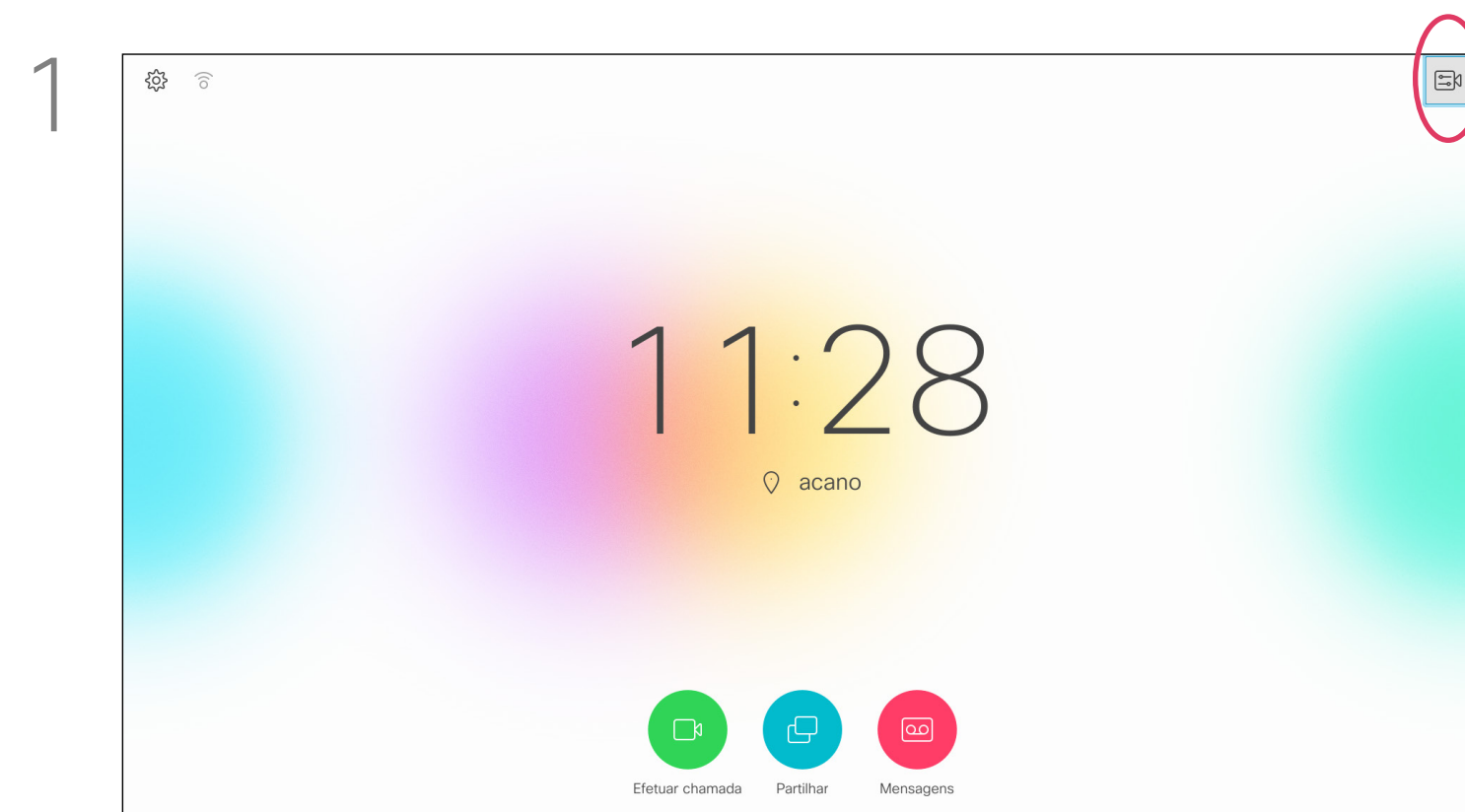

1 Durante uma chamada ou quando não existe uma chamada em curso (como apresentado aqui), desloque o cursor para cima até ao canto superior direito para aceder ao ícone **Câmara**. Prima **OK** no controlo remoto.

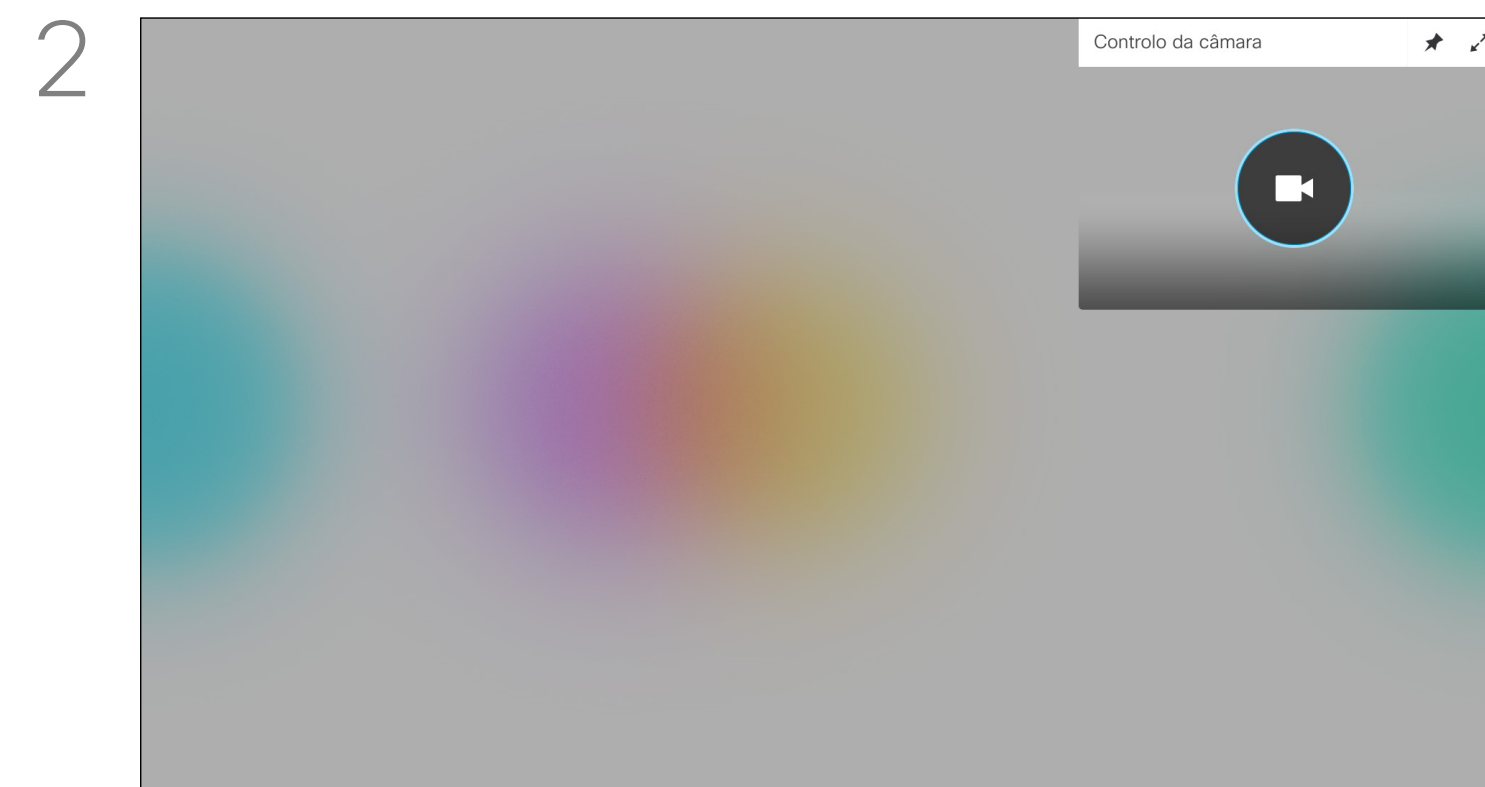

2 O ícone da câmara será apresentado. Prima **OK** novamente no controlo remoto.

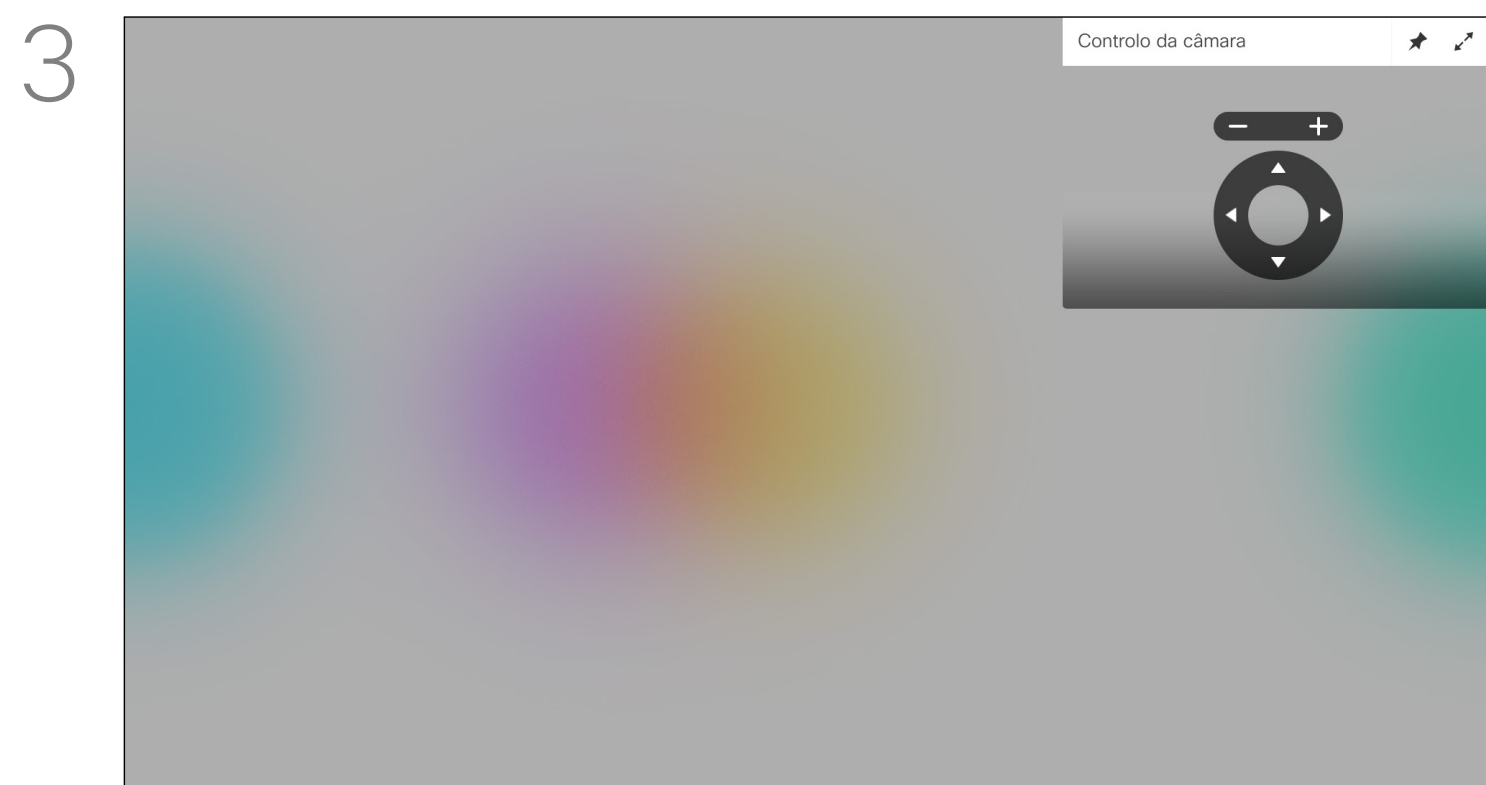

3 Pode agora ajustar o pan, zoom e tilt da câmara. Utilize os controlos **Aumentar/Diminuir** do controlo remoto para ajustar o zoom e as teclas do **Cursor** para ajustar o pan e tilt.

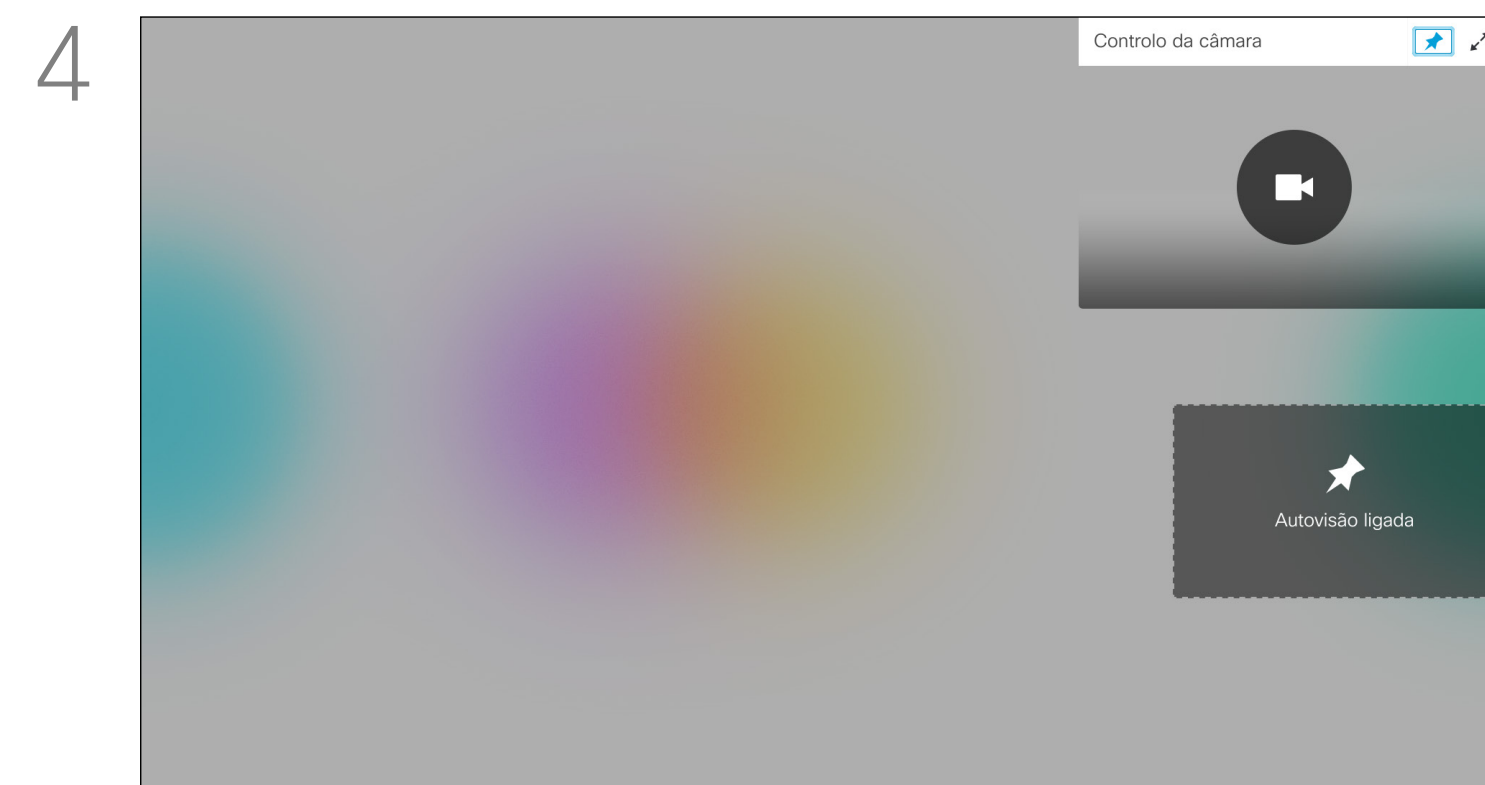

4 Também pode tornar a imagem de autovisão fixa (sempre apresentada) e/ou maximizá-la selecionado os ícones no canto superior direito deste menu.

Prima **Retroceder** no controlo remoto para sair do menu.

As definições da câmara permitem-lhe controlar o zoom, pan e tilt da câmara. A autovisão (a imagem que os outros veem do seu sistema) pode ser ativada e desativada, assim como ser apresentada nos modos minimizado ou maximizado (ecrã inteiro). Poderá pretender que a autovisão seja sempre apresentada. Este processo denomina-se torná-la *fixa*.

Controlo da câmara

Controlo de câmaras remotas

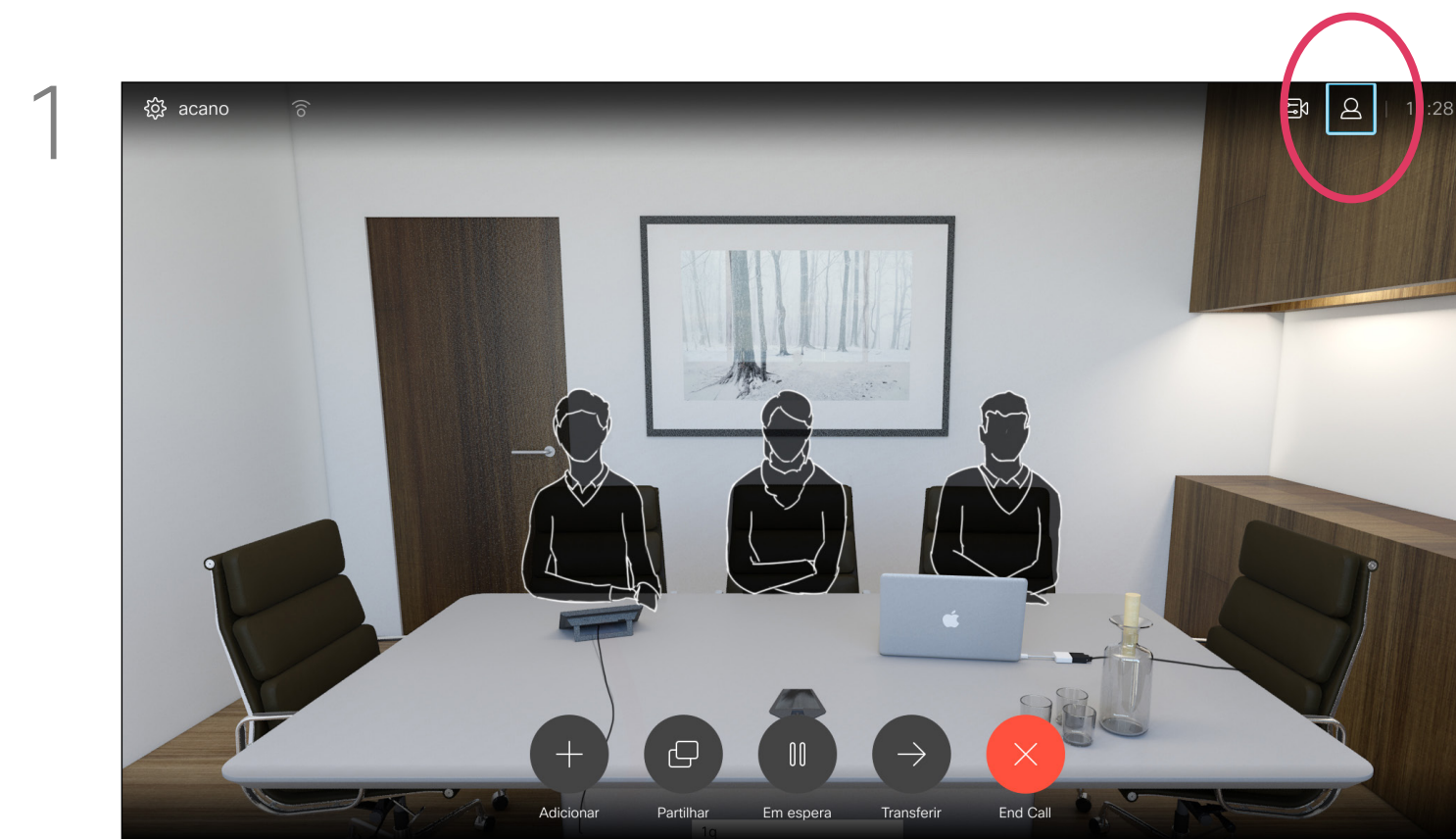

Navegue até **Participantes** no canto superior direito e prima **OK** no controlo remoto.

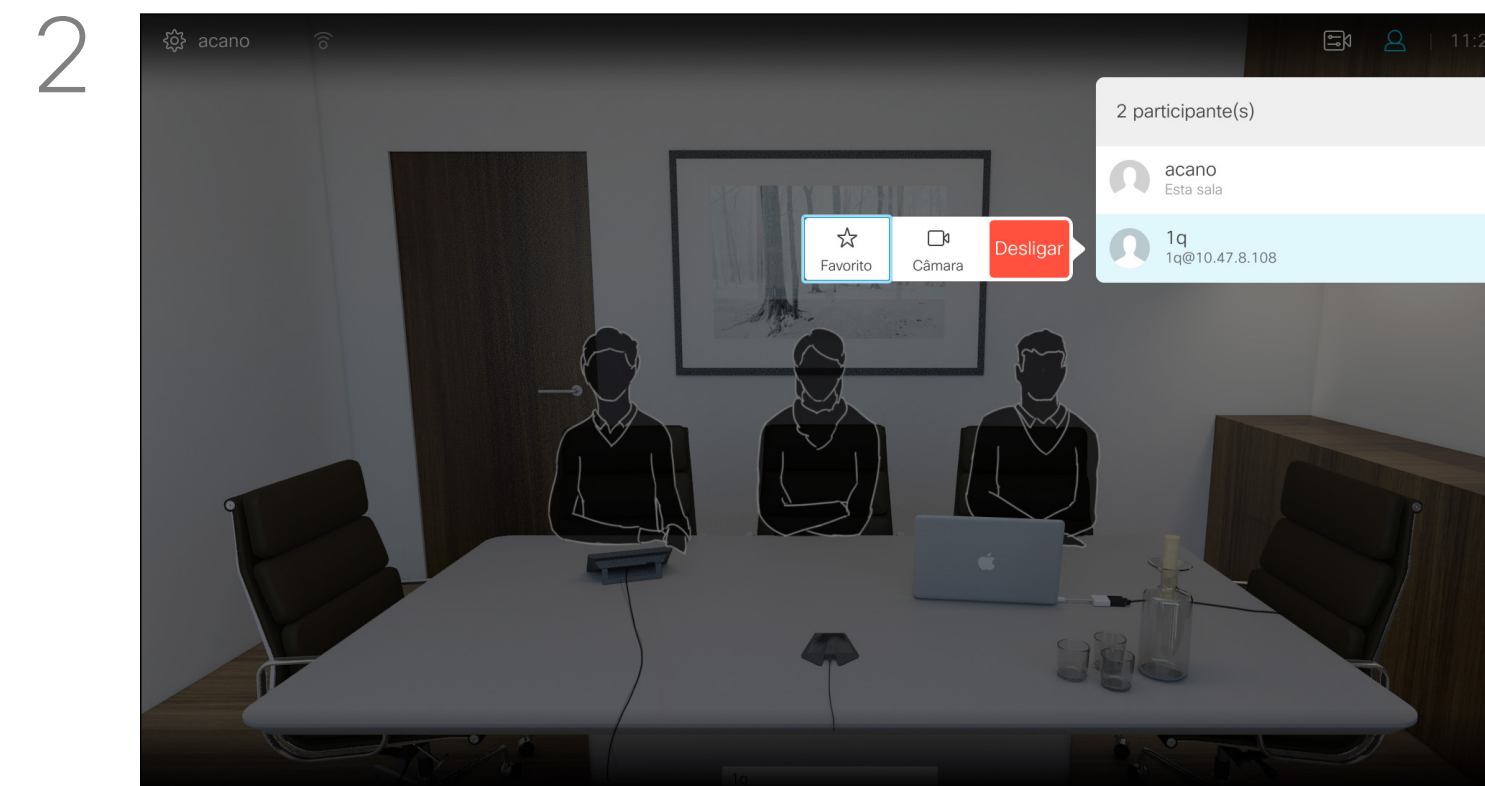

Será agora apresentado um menu mostrando uma lista com os participantes da chamada. Navegue até ao participante, cuja câmara pretende controlar e prima **OK** no controlo remoto. Será agora apresentado um submenu.

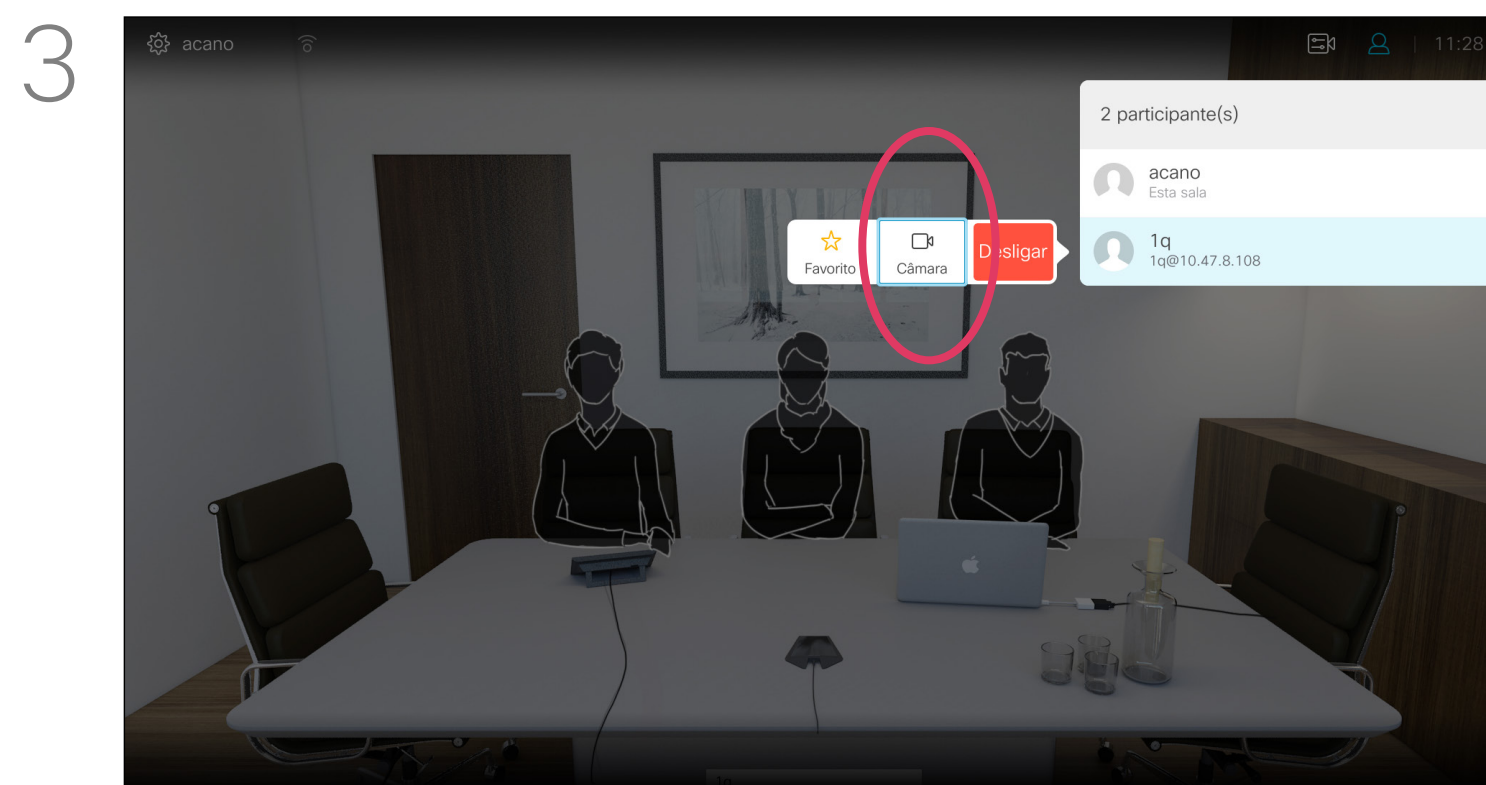

Para controlar a câmara remota navegue até **Câmara** (número dois a contar da direita) e clique em **OK** no controlo remoto.

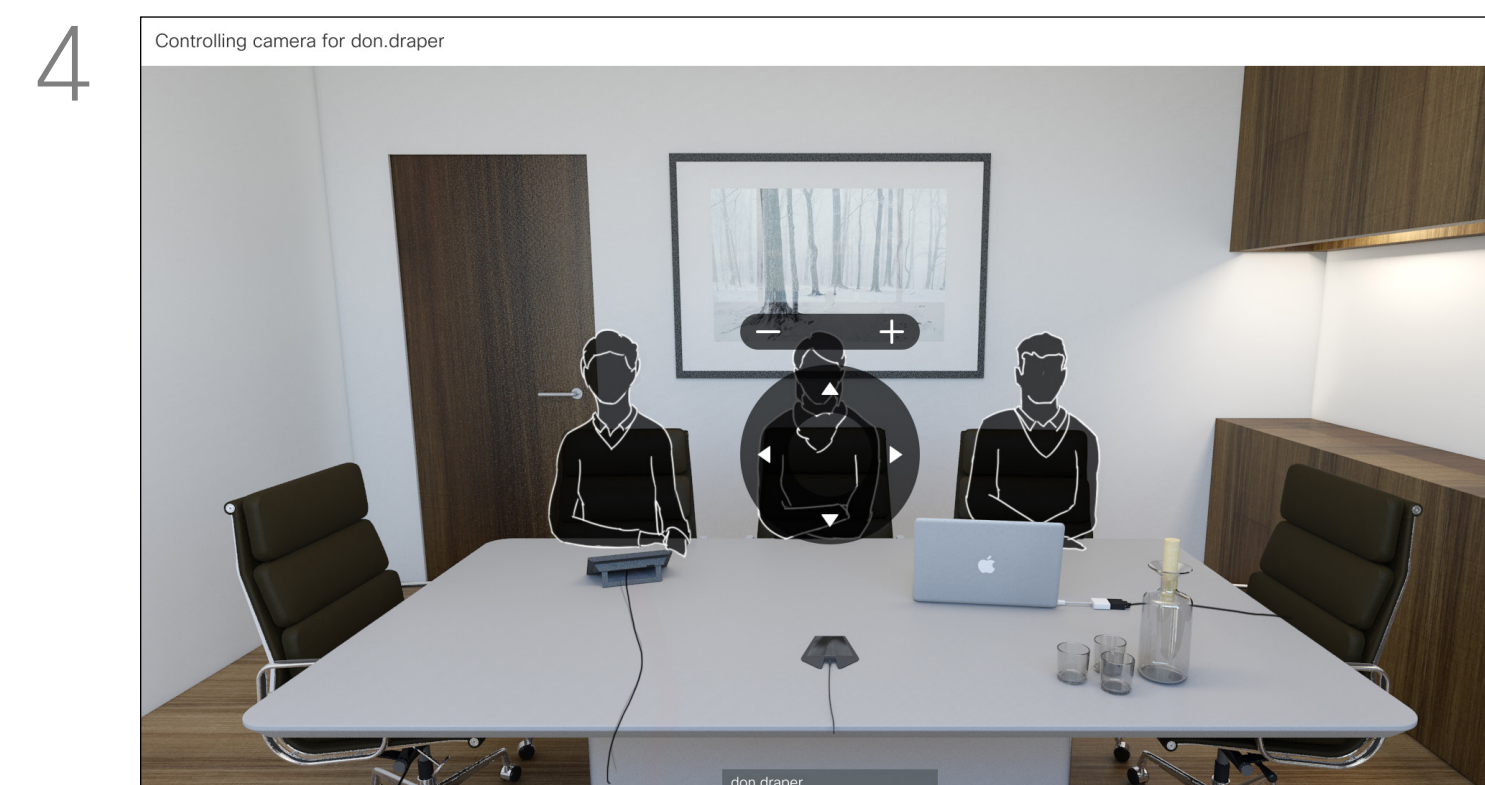

Ajuste o **Pan**, **Tilt** e **Zoom** conforme a sua preferência. Utilize **OK** ou **Retroceder** no controlo remoto para sair.

Controlo da câmara

Mover o PiP da autovisão

Por que motivo mover a autovisão?

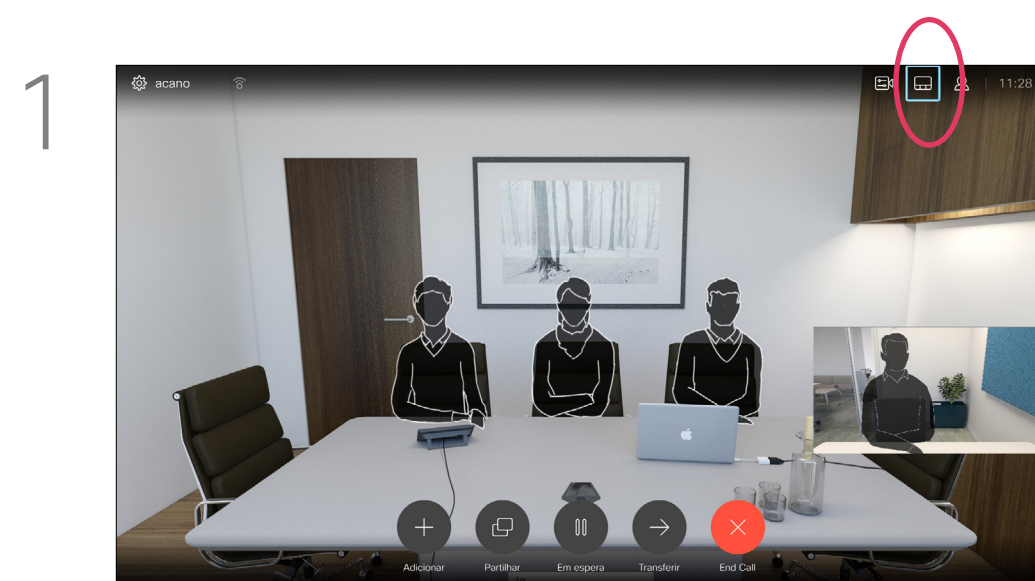

Com a autovisão ativada ou com um esquema que envolva picture-in-picture, navegue até **Esquema** no canto superior direito e prima **OK** no controlo remoto. O ícone Esquema aparecerá apenas quando for relevante.



O menu Esquema será apresentado. Prima a **Seta** para baixo das teclas do **Cursor** no controlo remoto para navegar até à imagem de autovisão.

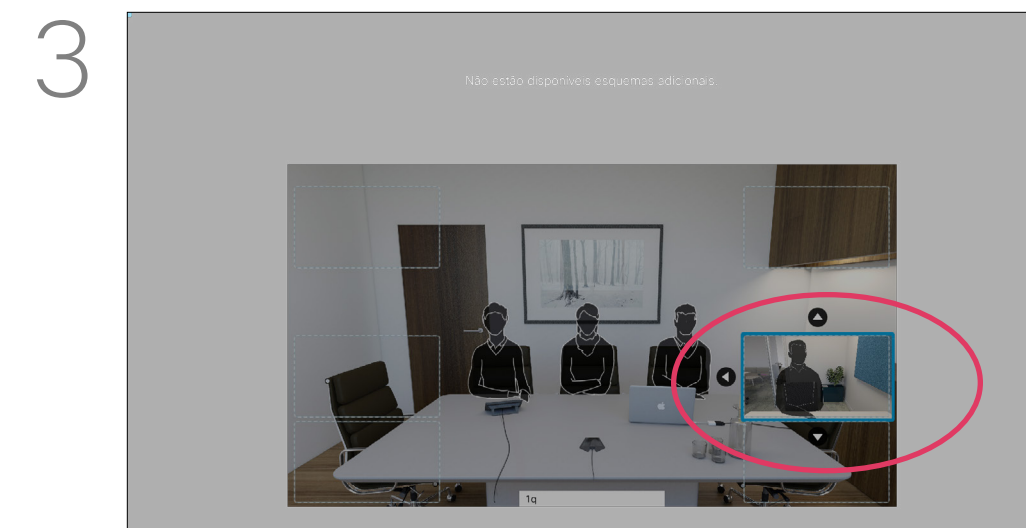

A imagem de autovisão tornar-se-á azul de modo a mostrar que foi seleccionada. Clique em **OK** no controlo remoto. Serão apresentadas setas de modo a indicar que a imagem de autovisão pode ser movida. São indicadas as novas localizações possíveis.

A autovisão mostra o que os outros veem a partir do seu sistema de vídeo. Normalmente, será utilizada para confirmar que eles veem o que pretende.

A autovisão aparece como uma PiP (Picture-in-Picture).

De vez em quando poderá pretender ativar a autovisão durante a reunião. Isto pode, por exemplo, servir para assegurar-se que permanece visível no ecrã.

No entanto, é possível que a posição atual da autovisão bloqueie partes importantes da imagem no seu ecrã. Poderá então pretender movê-la.

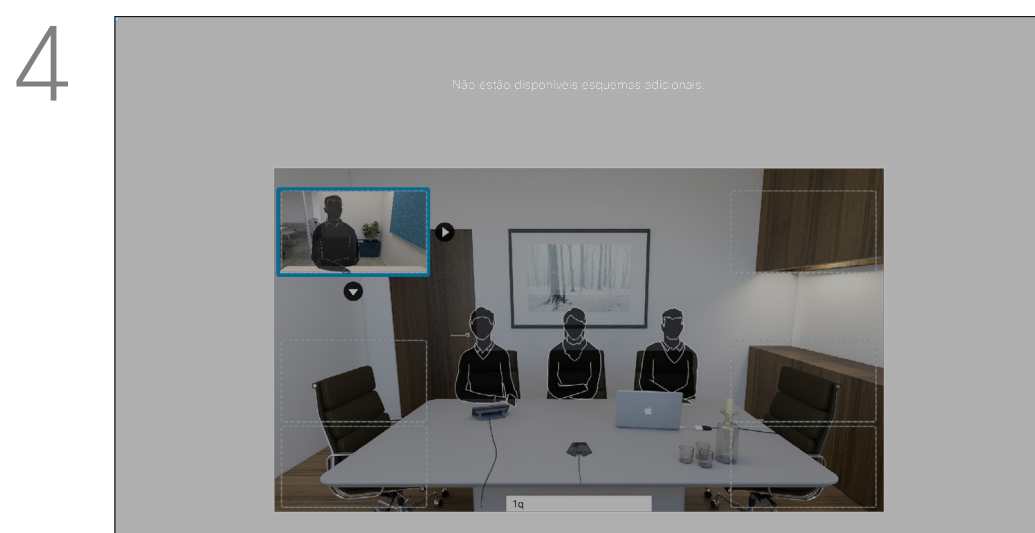

Utilize as teclas do **Cursor** no controlo remoto para mover a imagem. Prima **OK** quando terminar.

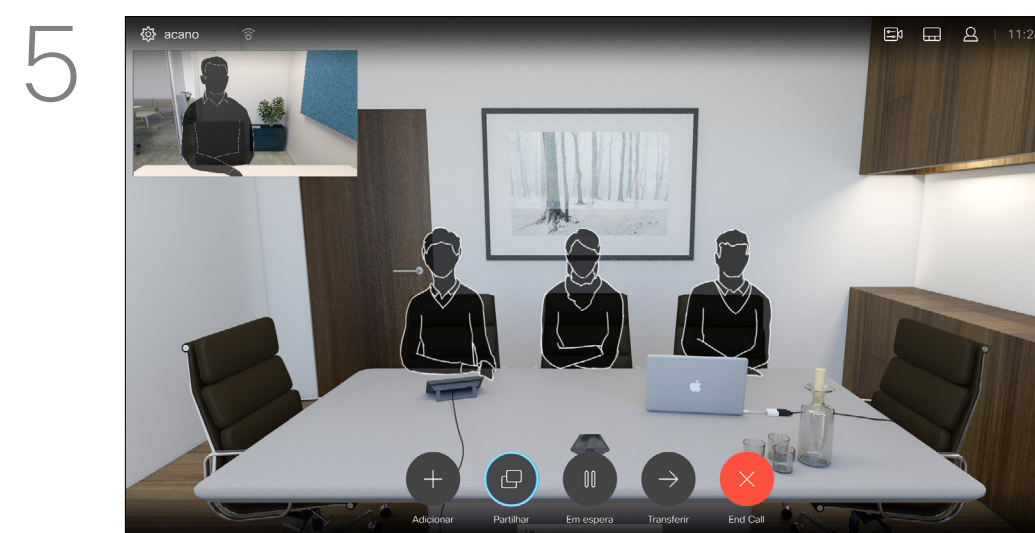

A imagem no ecrã irá então assumir o tamanho original com a autovisão na nova posição.

Definições



Definições

Obter acesso às definições

Acerca das definições

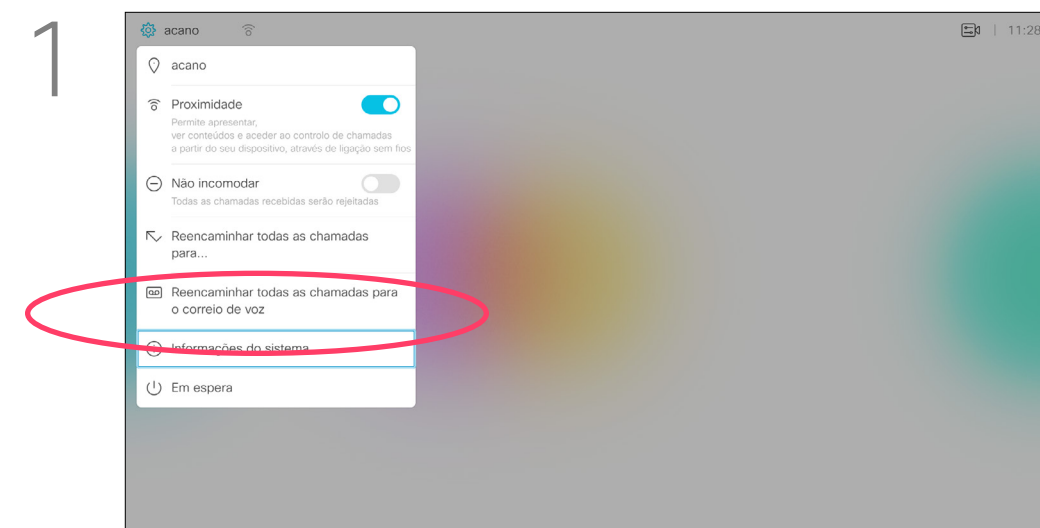

Para obter acesso ao menu *Definições*, navegue até ao canto superior esquerdo do ecrã e prima **OK** no controlo remoto. Em seguida, navegue para baixo até *Informações do sistema* (número dois a contar da parte inferior do menu) e prima **OK** novamente.

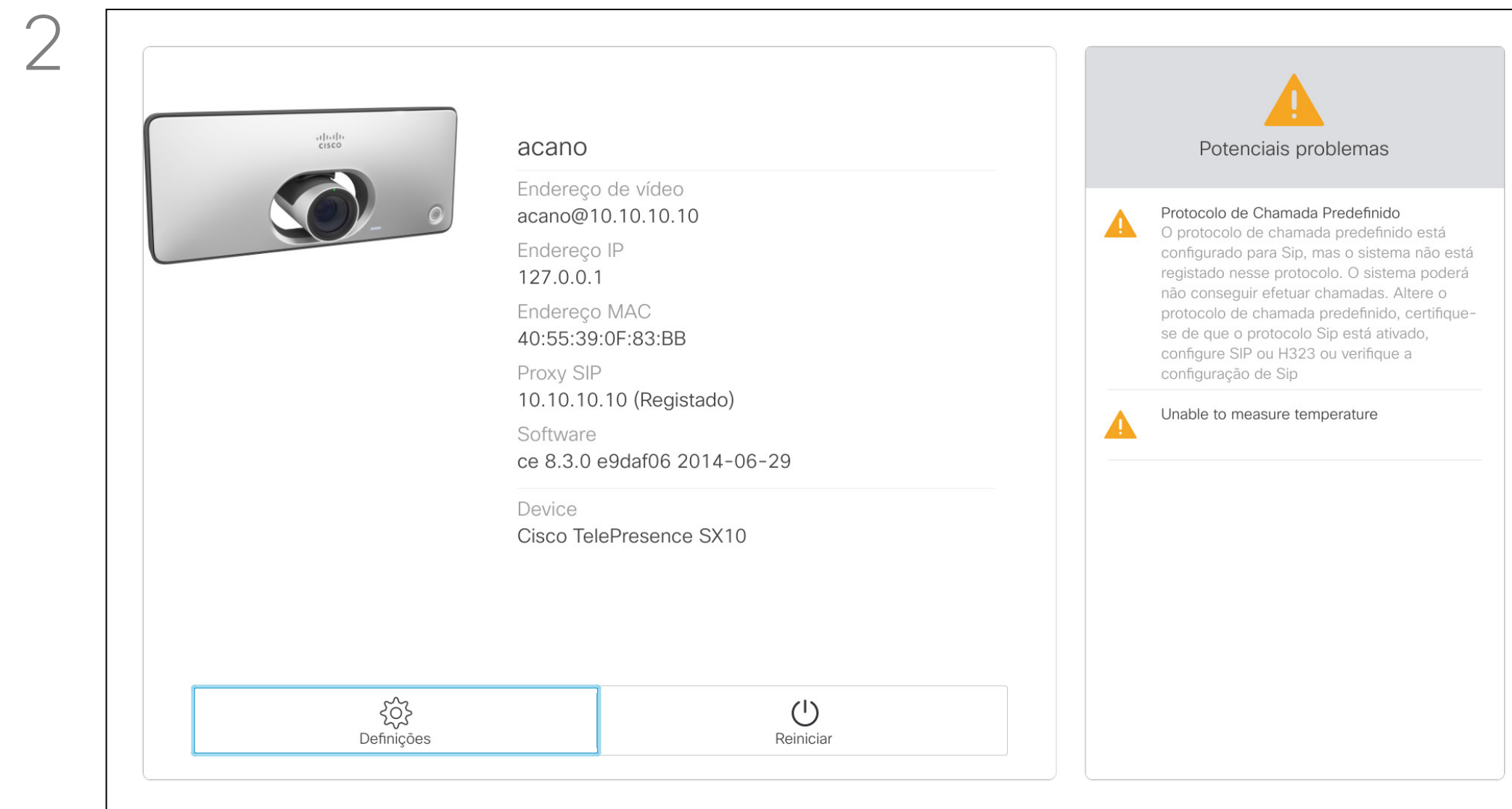

A página *Informações do sistema* fornece informações sobre o endereço IP, endereço MAC, Proxy SIP, versão do software instalada e nome do dispositivo. O sistema pode ser reiniciado a partir daqui e o assistente de configuração está disponível em *Definições avançadas*.

As *Definições* apresentam informações básicas sobre o sistema e fornecem acesso ao Assistente de configuração e a capacidade de forçar o reinício do sistema.



Sede nas Américas
Cisco Systems, Inc.
San Jose, CA

Sede na Ásia do Pacífico
Cisco Systems (USA) Pte. Ltd.
Singapura

Sede na Europa
Cisco Systems International BV Amesterdam,
Países Baixos

A Cisco possui mais de 200 escritórios em todo o mundo. Os endereços, números de telefone e números de fax encontram-se numa lista no Web site da Cisco em: www.cisco.com/go/offices.

Cisco e o logótipo da Cisco são marcas comerciais da Cisco Systems, Inc. e/ou respectivas afiliadas nos E.U.A. e outros países. É possível encontrar uma lista das marcas comerciais da Cisco em www.cisco.com/go/trademarks. As marcas comerciais de terceiros mencionadas são propriedade dos respectivos proprietários.
A utilização do termo parceiros não implica uma relação de parceria entre a Cisco e qualquer outra empresa. (1005R)